

**HAZIR GİYİMİN GERÇEKLEŞME SÜRECİ
VE MESLEKİ EĞİTİMİN
SEKTÖRE ETKİSİNİN BİR
ÖRNEKLEM ÜZERİNDEN İNCELENMESİ**

**Yüksek Lisans Tezi
Edanur GÜMRAH
Eskişehir, 2017**

**HAZIR GİYİMİN GERÇEKLEŞME SÜRECİ
VE MESLEKİ EĞİTİMİN SEKTÖRE ETKİSİNİN
BİR ÖRNEKLEM ÜZERİNDEN İNCELENMESİ**

Edanur GÜMRAH

YÜKSEK LİSANS TEZİ

Endüstriyel Sanatlar Anabilim Dalı

Danışman: Doç. Yüksel ŞAHİN

Eskişehir

Anadolu Üniversitesi

Fen Bilimleri Enstitüsü

Ekim, 2017

JÜRİ VE ENSTİTÜ ONAYI

Edanur GÜMRAH'ın "HAZIR GIYİMİN GERÇEKLEŞME SÜRECİ VE MESLEKİ EĞİTİMİN SEKTÖRE ETKİSİNİN BİR ÖRNEKLEM ÜZERİNDEN İNCELENMESİ" başlıklı tezi .../.../20.. tarihinde aşağıdaki jüri tarafından değerlendirilerek Anadolu Üniversitesi Lisansüstü Eğitim-Öğretim ve Sınav Yönetmeliği'nin ilgili maddeleri uyarınca, Endüstriyel Sanatlar Anabilim dalında Yüksek Lisans tezi olarak kabul edilmiştir.

	<u>Unvanı Adı Soyadı</u>	<u>İmza</u>
Üye (Tez Danışmanı)	: Doç. Yüksel ŞAHİN
Üye	: Yrd. Doç. Dr. Nevbahar GÖKSEL
Üye (Yedek)	: Yrd. Doç. Ece KANIŞKAN

.....

Enstitü Müdürü

ÖZET

HAZIR GİYİMİN GERÇEKLEŞME SÜRECİ VE MESLEKİ EĞİTİMİN SEKTÖRE ETKİSİNİN BİR ÖRNEKLEM ÜZERİNDEN İNCELENMESİ

Edanur GÜMRAH

Endüstriyel Sanatlar Anabilim Dalı

Anadolu Üniversitesi, Fen Bilimleri Enstitüsü, Ekim 2017

Danışman: Doç. Yüksel ŞAHİN

Hazır giyim sektörü, Türkiye ekonomisinin lokomotif sektörlerinden birisi konumundadır. Bu araştırmada hazır giyim sektörünün gerçekleşme süreci gerekçeleri ile ayrıntılı olarak ele alınmakta, mesleki eğitim kurumlarındaki hazır giyim bölümlerinin sektöre katkısı incelenmektedir. Bulgular, mesleki eğitimin sektöre aktif katkısı olmadığı ve okulların hazır giyim sektörü ile işbirliği içerisinde hareket etmesi gerektiği yönündedir. Bu tezin ilk bölümünde moda kavramına değinilerek hazır giyim ile ilişkisi ele alınmıştır. İkinci bölümde hazır giyim ile ilgili temel tanımlar (giyim, haute couture, hazır giyim) yapılarak, hazır giyim tarihsel gelişimi ve süreç içerisindeki gelişmeler incelenmiştir. Üçüncü bölümde hazır giyim D nya ve T rkiye ticaretindeki durumu yıllara g re ele alınmıştır. D rd nc  bölümde ise arařtırma konusu olan mesleki eğitim ile ilgili genel bilgilendirme yapılmıştır. Arařtırma kapsamında İznik'te bulunan mesleki eğitim kurumlarında g revli  ğretmenler ile g r řmeler yapılmıştır. G r řme yapılan kiřilerin mesleki eğitimin sekt re etkisi hakkındaki g r řleri ve arařtırmacının g zlem sonularından elde edilen bilgiler bulgular kısmında sunulmuř ve  nerilerde bulunulmuřtur. Ayrıca alıřma konuya iliřkin alan yazın ile desteklenmiřtir. Sonuta mesleki eğitim kurumlarının sekt r  zerinde yeterince etkili olmadığı verilerine ulařılmıřtır.

Anahtar S zc kler: Mesleki eğitim, Halk eğitim, Hazır giyim, Haute Couture, Giyim.

ABSTRACT

THE ACTUALIZATION PROCESS OF READY-MADE CLOTHING AND A SAMPLE EXAMINATION THROUGH THE IMPACT OF VOCATIONAL EDUCATION ON THE SECTOR

Edanur GÜMRAH

Department of Industrial Arts

Anadolu University, Graduate School of Sciences, October 2017

Supervisor: Assoc. Prof. Yüksel ŞAHİN

Ready-made clothing sector is one of the leading sector of Turkey's economy. In this research, the actualization process of ready-made clothing sector's is examined in detail with its reasons and the effect of ready-to-wear department in vocational education institutions on the sector is investigated. Findings, show that vocational education doesn't actually have active contribution on the sector and schools must collaborate with ready-to-wear sector. At the first part of this thesis, fashion concept is touched on and it's relationship with ready-to-wear is discussed. At the second part, main terms about ready-to-wear (clothing, haute couture, ready-to-wear) are explained and historical process of ready-to-wear and the improvements in this period are examined. At the third part, the condition of the ready-to-wear trade in the World and in Turkey is dealt by years. At the fourth part, general information about vocational education is explained. At the extent of the research, the teachers who works at the vocational education schools in İznik were interviewed. The opinions of interviewees about the effect of vocational education on the sector and the information that the researcher received are presented in the findings part and suggestions are provided. The study was supported by the related literature, too. As a result, it has been reached that the vocational education institutions are not sufficiently effective on the sector.

Keywords: Vocational education, Public education, Ready-made, Haute Couture, Clothing.

TEŞEKKÜR

Yüksek lisans dönemi boyunca engin bilgileri ve tecrübeleriyle beni aydınlatan ve araştırmam sırasında katkılarıyla destek veren, bana olan güveni ile bu tez çalışmasını yapabileceğimin en üst seviyesine taşıyan değerli danışmanım Doç. Yüksel ŞAHİN'e emekleri için teşekkür eder, saygılarımı sunarım.

Değerli görüş ve yorumları için Yrd. Doç. Selda KOZBEKÇİ AYRANPINAR ile jüri üyelerim; Yrd. Doç. Dr. Nevbahar GÖKSEL ve Yrd. Doç. Ece KANIŞKAN'a teşekkür eder, saygılarımı sunarım.

Yaşamımın her anında yanımda olan, beni hep destekleyen, yol göstericim, önderim ve ilk öğretmenlerim olan sevgili annem Süheyla GÜMRAH ile canım babam Taner GÜMRAH'a, bana ablalık duygusunun güzelliğini her an yaşatan kardeşlerim Vildan GÜMRAH ve Yakup Çağrı GÜMRAH'a tez dönemi boyunca bana güvenmekten bir an bile vazgeçmeyerek sağladıkları destek için teşekkür ederim.

Yüksek lisansımı tamamlamama vesile olan teyzem Sıla POTUR'a, kaynak araştırması sürecinde yardımlarını esirgemeyen teyzem ile eniştem Sevgi&Şentürk YILMAZ'a destekleri ve varlıkları ile verdikleri güç için sevgilerimi sunar, teşekkür ederim. Ayrıca isim annem olan ve yeğeni olmaktan gurur duyduğum teyzem Seda AKCALAR'a uzakta da olsa sağladığı manevi desteği ve varlığı için sonsuz teşekkür ederim.

Tez dönemi boyunca Eskişehir'de bana evini açan, manevi desteğini sürekli hissettiğim canım arkadaşım Esra Öznur KARAARSLAN'a, pozitif enerjisi ile en umutsuz anımda beni neşelendirmeyi başaran Selin ŞAHBAZ'a ve çalışmam sürecinde bana inanan, destek olan, küçük ya da büyük katkıda bulunan bütün arkadaşlarıma, isimlerini yazmayı unuttuğum herkese de çok teşekkür ederim. Son olarak araştırma sürecinde bilgi ve deneyimlerini esirgemeyen örneklem seçilen okullarda görevli öğretmenlere, her şeyden önemlisi bana mesleğimi her gün daha çok sevdiren, aşkla çalışmama sebep olan öğrencilerime bana yaşattıkları tüm güzellikler için teşekkür ederim.

Bu tez çalışması en büyük destekçim, sabır taşım, neşe kaynağım, artık yanımda olmayan; Prensesim ve çocukluğumda derin izler bırakan, en değerlilerim, ilk oyun arkadaşlarım; Jale URHAN ve Yakup GÜMRAH'a ithaf edilmiştir.

Edanur GÜMRAH

.../.../2017

ETİK İLKE VE KURALLARA UYGUNLUK BEYANNAMESİ

Bu tezin bana ait, özgün bir çalışma olduğunu; çalışmamın hazırlık, veri toplama, analiz ve bilgilerin sunumu olmak üzere tüm aşamalarında bilimsel etik ilke ve kurallara uygun davrandığımı; bu çalışma kapsamında elde edilemeyen tüm veri ve bilgiler için kaynak gösterdiğimi ve bu kaynaklara kaynakçada yer verdiğimi; bu çalışmanın Anadolu Üniversitesi tarafından kullanılan “bilimsel intihal tespit programı” yla tarandığını ve hiçbir şekilde “intihal içermediğini” beyan ederim. Herhangi bir zamanda, çalışmamla ilgili yaptığım bu beyana aykırı bir durumun saptanması durumunda, ortaya çıkacak tüm ahlaki ve hukuki sonuçlara razı olduğumu bildiririm.

.....
Edanur GÜMRAH

İÇİNDEKİLER

	<u>Sayfa</u>
BAŞLIK SAYFASI	i
JÜRİ VE ENSTİTÜ ONAYI	ii
ÖZET	iii
ABSTRACT	iv
TEŞEKKÜR	v
ETİK İLKE VE KURALLARA UYGUNLUK BEYANNAMESİ	vi
İÇİNDEKİLER	vii
TABLOLAR/ÇİZELGELER DİZİNİ	ix
ŞEKİLLER DİZİNİ	x
GÖRSELLER DİZİNİ	xi
SİMGELER VE KISALTMALAR DİZİNİ	xiii
GİRİŞ	1

BİRİNCİ BÖLÜM

1. MODA KAVRAMI VE MODA DÖNGÜSÜ	4
1.1. Moda Liderleri ve Moda Takipçilerinin Moda Döngüsündeki Yeri	8
1.2. Moda Kuramları ve Hazır Giyime Yansıması	9
1.2.1. Trickle-down (Tabana inme/Sınıf farklılığı kuramı) ve kolektif seçim kuramı.....	11
1.2.2. Trickle-across (Kitle pazar/Eş zamanlı kabul kuramı)	12
1.2.3. Trickle-up (Alt kültür/Tavana tırmanma kuramı)	13

İKİNCİ BÖLÜM

2. HAZIR GİYİMİN GERÇEKLEŞME SÜRECİ	15
2.1. Giyim Tanımı ve Haute Couture	15
2.2. Hazır Giyim Tanımı	17
2.3. Hazır Giyim Tarihsel Gelişimi	19
2.4. Hazır Giyim Teknik Aşamaları ve Gelişmeler	26
2.4.1. Dikim öncesi kalıp aşaması	29
2.4.2. Dikim öncesi serim, kesim, baskı ve diğer aşamalar	31
2.4.3. Dikiş makinesinin icadı ve diğer teknik gelişmeler	32

2.5. Sanayi Devrimi ve Hazır Giyime Etkileri	36
--	----

ÜÇÜNCÜ BÖLÜM

3. HAZIR GİYİM VE EKONOMİDEKİ YERİ	39
3.1. Hazır Giyimın Dünya Ticaretindeki Yeri	39
3.2. Türkiye’de Hazır Giyimın Gelişimi ve Ekonomideki Yeri	41

DÖRDÜNCÜ BÖLÜM

4. MESLEKİ EĞİTİMİN HAZIR GİYİME ETKİSİNİN SEÇİLEN ÖRNEKLEM ÜZERİNDEN ARAŞTIRILMASI	53
4.1. Eğitim ve Mesleki Eğitim Kavramlarının Tanımı	53
4.1.2. Mesleki eğitimin önemi	54
4.1.3. Mesleki eğitim veren okullara genel bakış	58
4.2. Araştırma	61
4.2.1. Araştırmanın konusu ve amacı	61
4.2.2. Araştırmanın problemi ve önemi	62
4.2.3. Sınırlılıklar	62
4.2.4. Araştırmanın modeli ve katılımcıları	63
4.2.4.1. Veri toplama kaynakları ve verilerin analizi	66
4.2.5. Araştırmanın bulguları ve yorumlar	67
4.2.5.1. Katılımcıların dilek ve önerileri	95
4.2.6. Gözleme dayalı yorumlar ve öneriler	100
SONUÇ	125
KAYNAKÇA	129

EKLER

ÖZGEÇMİŞ

TABLolar DİZİNİ

	<u>Sayfa</u>
Tablo 2.1. Giyimın sınıflandırılması	15
Tablo 2.2. Hazır giyimın gelişimini etkileyen faktörler ve sınıflandırılması	21
Tablo 2.3. Tekstil ve hazır giyim kronolojisi	24
Tablo 2.4. Giyim endüstrisi icatlar	26
Tablo 3.1. Dünyada başlıca tekstil ve hazır giyim ihracatçıları (2014)	40
Tablo 3.2. Yıllar itibariyle hazır giyim sektörü dış ticareti (milyar \$)	44
Tablo 3.3. Hazır giyim dış ticaret miktarları (milyar USD)	47
Tablo 3.4. En fazla hazır giyim ihracatı yapılan ülkeler ve ihracat miktarları (milyon \$)	47
Tablo 3.5. En fazla hazır giyim ithalatı yapılan ülkeler ve ithalat miktarları (milyon \$)	48
Tablo 3.6. Hazır giyim ve konfeksiyon ihracatı yapan Türkiye genelindeki iller listesi (\$ sıralı)	51
Tablo 4.1. Mesleki ve teknik ortaöğretim okulları	59
Tablo 4.2. Görüşme yapılan kişilerin özellikleri	64
Tablo 4.3. Araştırmacının özellikleri	66
Tablo 4.4. Mesleki eğitim sisteminde tespit edilen sorunlar	120
Tablo 4.5. Mesleki eğitim sisteminde tespit edilen olumlu uygulamalar	121
Tablo 4.6. Mesleki eğitim sistemine dair öneriler	124

ŞEKİLLER DİZİNİ

	<u>Sayfa</u>
Şekil 2.1. Giyim endüstrisindeki gelişmeler	28
Şekil 3.1. 2016 Türkiye’den en fazla hazır giyim ve konfeksiyon ihracatı yapılan ülkeler dağılımı	49
Şekil 3.2. 2017 Türkiye’den en fazla hazır giyim ihracatı ve ithalatı yapılan ülkeler dağılımı	50
Şekil 4.1. MEGEP’in önerdiği eğitim sistemi yapısı	56
Şekil 4.2. Türkiye’de eğitim sistemi kademeleri ve mesleki eğitim kurumlarının sistem içerisindeki dağılımı	60
Şekil 4.3. Öğrencinin yönelimi ve mesleki eğitim süreci	60
Şekil 4.4. KK1-KK13 eğitim durumları ve mesleki tecrübeleri yüzdellik dağılım grafikleri	68
Şekil 4.5. Öğretmen mesleki yeterlik ölçütleri	103

GÖRSELLER DİZİNİ

	<u>Sayfa</u>
Görsel 1.1.	Moda döngüsü evreleri 7
Görsel 1.2.	Moda kabul kuramları 10
Görsel 1.3.	Moda kabul kuramlarının akış çizelgesi 10
Görsel 1.4.	Trickle-down sınıfsal yapı akış çizelgesi 11
Görsel 1.5.	Trickle-across kuramı akış çizelgesi 13
Görsel 1.6.	Trickle-up sınıfsal yapı akış çizelgesi 14
Görsel 1.7.	Trickle-down ve trickle up kuramlarının moda kademelerinde gerçekleşme aşamaları 14
Görsel 2.1.	Weisenthal'ın iğne tasarımı-1755 33
Görsel 2.2.	Thomas Saint'in tasarımı-1790-İlk dikiş makinesi 33
Görsel 2.3.	Barthelemy Thimonnier'in icadı dikiş makinesi 34
Görsel 4.1.	B Kurumu giyim atölyelerine örnekler 105
Görsel 4.2.	Halk Eğitim Merkezi yılsonu sergisi 105
Görsel 4.3.	Halk Eğitim Merkezi yılsonu defilesi 106
Görsel 4.4.	Kalıp atölyesi 107
Görsel 4.5.	Dikiş atölyesi 108
Görsel 4.6.	Alan tanıtım çalışması karma örnekler 110
Görsel 4.7.	Alan tanıtım çalışması tasarım çizimleri karma örnekler 110
Görsel 4.8.	Yılsonu defilesi 111
Görsel 4.9.	Satış standı bebek elbisesi örnekleri 111

GÖRSELLER DİZİNİ (Devam)

	<u>Sayfa</u>
Görsel 4.10. Satış standı şapka örnekleri	112
Görsel 4.11. Satış standı çanta örnekleri	112
Görsel 4.12. Turizm Haftası Giyim Üretim Teknolojisi standı ve görevliler	112
Görsel 4.13. Turizm Haftası sergi ve defileden kareler	113
Görsel 4.14. Turizm Haftası hakkında çıkan haberin görseli	113
Görsel 4.15. Tasarım yarışması afiş	114
Görsel 4.16. Tasarım yarışması	114
Görsel 4.17. Minyatür drapaj uygulamaları	115
Görsel 4.18. Tema: İznik, tasarım çizimleri	115
Görsel 4.19. Koleksiyon tasarım çizimleri	115
Görsel 4.20. Sıradışı Tasarımlar sergisi	116
Görsel 4.21. Çocuk elbiseleri ve oyuncak kukla tasarımları	116
Görsel 4.22. Yarışmada 1. seçilen bölüm afişi	117
Görsel 4.23. Yarışmada dereceye giren diğer afişler	118
Görsel 4.24. Erasmus Plus yurtdışı projesi	119
Görsel 4.25. Erasmus Plus yurtdışı projesi Eğitim ve Sertifika Programları	119

SİMGELER VE KISALTMALAR DİZİNİ

\$: Dolar
%	: Yüzde
3B	: 3 Boyutlu
AB	: Avrupa Birliği
ABD	: Amerika Birleşik Devletleri
AKİB	: Akdeniz İhracatçı Birlikleri
AR-GE	: Araştırma-Geliştirme
A.Ş.	: Anonim Şirketi
ATC	: Tekstil ve Hazır Giyim Anlaşması-Agreement on Textiles and Clothing
BDT	: Bilgisayar Destekli Tasarım
Bkz.	: Bakınız
BUSMEK	: Bursa Büyükşehir Belediyesi Sanat ve Meslek Eğitim Kursları
CAD	: Computer Aided Design
CAM	: Computer Aided Manufacturing
GATT	: Gümrük Tarifeleri ve Ticaret Genel Anlaşması/General Agreement on Tariffs and Trade
GB	: Gümrük Birliği
GSYH	: Gayri Safi Yurtiçi Hasıla
http	: İnternet kaynağı
IBM	: International Business Machines
ITC	: Uluslararası Ticaret Merkezi
İHKİB	: İstanbul Hazır Giyim ve Konfeksiyon İhracatçıları Birliği
İŞKUR	: Türkiye İş Kurumu

İTKİB	: İstanbul Tekstil ve Konfeksiyon İhracatçı Birlikleri
KK	: Kaynak Kişi
KPSS	: Kamu Personeli Seçme Sınavı
Ltd.	: Limited
MEB	: Milli Eğitim Bakanlığı
MEGEP	: Mesleki Eğitim ve Öğretim Sisteminin Güçlendirilmesi Projesi
MEK	: Mesleki Eğitim Kurulu
METEP	: Mesleki ve Teknik Eğitim Projesi
METGE	: Mesleki ve Teknik Eğitimi Geliştirme Projesi
MFA	: Çok Elyaflılar Anlaşması
OSANOR	: Okul Sanayi Ortaklaşa Eğitim Projesi
s.	: Sayfa Numarası
T.C.	: Türkiye Cumhuriyeti
TDK	: Türk Dil Kurumu
THG	: Tekstil ve Hazır Giyim Sektörü
TÜBİTAK	: Türkiye Bilimsel ve Teknolojik Araştırma Kurumu
TÜİK	: Türkiye İstatistik Kurumu
USD	: United States Dolar/Amerikan Doları
vb.	: Ve benzeri
vd.	: Ve diğerleri
WTO	: Dünya Ticaret Örgütü
yy.	: Yüzyıl

GİRİŞ

Hazır giyim; sınıf modasının yerini tüketici modasına bırakmasıdır. Bu bağlamda; hazır giyimin gerçekleşme sürecinin ele alındığı araştırmada öncelikle modanın tanımını bilmek gerekmektedir. Çalışmanın birinci bölümünde moda kavramının tanımı, moda döngüsü, moda liderleri ve takipçilerinin bu döngü içerisindeki yeri, moda kabul teorileri ve hazır giyime yansımaları ele alınacaktır.

Moda yaygın olarak kıyafet anlamında kullanılmakla beraber; resim, müzik, dekorasyon, felsefe, psikolojik ve sosyal bilimler gibi evrensel birçok faktörü içinde barındıran, değişim sürecini hızla tamamlayabilen bir kavram olarak kabul edilmektedir. Modanın genel anlamı; birbirine zıt iki kavram olan moda (infashion) ve demode (outmoded) terimlerinin birbirini takip etmesi ile oluşan süreçteki değişikliklerden gelmektedir. Bir şeyin moda olması, toplumun değişim sürecine ayak uydurmasıyla başlayıp, bu süreçte ortaya çıkan tepkilerin devam etmesiyle varlığını sürdürmekte, demode olma süreci ise bir sonraki modanın öncekinin tahtını ele geçirmesi ile sonuçlanmaktadır (Barbarosoğlu, 2002, s. 28, 191).

Moda; popüler müzikten, tıbbi tedavilere kadar insanın hemen hemen her davranışından etkilenebilen, kısa vadeli eğilimler ve heveslerin art arda oluşturduğu değişim süreci olarak tanımlanmaktadır (Easey, 2002, s. 1). Moda bu değişim sürecini belirli teoriler doğrultusunda, bir döngü içerisinde gerçekleştirmektedir. Bu sebeple moda döngüsü ve moda kabul kuramları araştırmanın akışında önem taşımaktadır.

A. Şahin'e (2009, s. 1) göre giyim; insanoğlunun en önemli ihtiyaçlarından biri olmakla beraber, sanatsal ve yaratıcı nitelikleri yansıtan, dönemin siyasi ve ekonomik şartlarına göre şekillenen, geçmişin kültürünü günümüze aktarmaya yarayan bir araçtır. II. Dünya Savaşı'na kadar kişiye özel tasarım ve dikim yapılırken; II. Dünya Savaşı'yla oluşan yokluklar ve kayıplar her alanda olduğu gibi giyim konusunda da toplu ihtiyaçları beraberinde getirmiş, seri üretime geçme ihtiyacı doğmuştur. Böylece; giyim endüstrisi ortaya çıkmıştır (Öndoğan, 1998'ten aktaran, A. Şahin, 2009, s. 1). Giyim endüstrisinin doğuşunda savaş sonrasında kalan gelişmiş teknolojileri de göz ardı etmemek gereklidir.

Hazır giyim; seri halde standart ölçülerle üretilen giyim eşyaları olarak tanımlanabilir. 1800'lü yıllardan önce neredeyse tüm giysiler sipariş üzerine diktirilirken, hazır giysiler denizciler, esirler gibi düşük sosyal statüdeki bireyler için az sayıda üretilmiştir. Hazır giyim

endüstrisinin doğuşu; Endüstri Devrimi doğrultusunda değişen sosyal koşullar ve teknolojik ilerlemeler arasındaki etkileşim sonucunda gerçekleşmiştir (Gönen ve Özgen, 1993, s. 78-79).

Çalışmanın ikinci bölümünde giyim ve hazır giyim ile bağlantılı tanımlara yer verilerek, hazır giyim gerçekteleşme süreci ve bu süreçte gerçekteleşen gelişmeler ile Sanayi Devrimi'nin hazır giyime etkilerine değinilecektir.

Türkiye'de Tekstil sektörü 1980'lerde önemli bir gelişme göstermiştir. 1980'lerde gerçekteleşen gelişmelerin nedenleri üç başlık altında toplanmaktadır. Türkiye'nin geniş yelpazedeki hammaddeye sahip olması, gümrük teşviki ve vergi iadesi gibi uygulamaların yanı sıra; ucuz işçilik, elektriğin ucuz olması ve coğrafi konumun elverişliliğine bağlı olarak gelişim gösteren dokumacılık, Tekstil sektörünün ivme kazanmasında etkili olmuştur. Türkiye hayvancılıkta merinos yünü ve gelişmiş bir pamuk rezervine sahip olması sonucu gelişmiş hammadde ülkesi konumundadır. 80'li yıllarda patlak veren vergi iadesi ve Gümrük teşviki uygulamaları sonucunda piyasa Tekstil sektörüne yönelmiştir.

Dünya Ticaret Örgütü tarafından 1995 yılında kabul edilen Tekstil ve Hazır giyim Anlaşması gereği, ticaret kotalarının kaldırılması uygulamasına 2005 yılı başında geçilmiştir. Bunun sonucu olarak Türk Hazır Giyim Sektörü için olumlu etkileri olan, uluslararası pazarlarda rekabetin arttığı yeni bir dönem başlamıştır. Türk Hazır Giyim Sektörü ülkemizin geleneksel sanayi kollarından olup, ihracatta gösterdiği başarı ile sanayide önde gelen sektörlerden birisidir ve günümüzde de en fazla dış ticaret fazlası veren sektördür (T.C. Bilim Sanayi ve Teknoloji Bakanlığı, 2012, muhtelif sayfalar).

Çalışmanın üçüncü bölümünde Hazır Giyim'in ekonomideki yeri incelenmiştir. Bu bağlamda; Türkiye'de hazır giyim sektörünün rakiplerine göre avantajları; liberal rejim, kaliteli yönetici ve pazarlama elemanlarına sahip olma, moda sektöründe ihtiyaç duyulan hızlı teslimata imkân sağlayan pazara yakınlık, gelişmiş çok yönlü dokuma sanayi ve hızlı aynı zamanda da kolay iletişim olanakları olarak sıralanmaktadır. Ayrıca hazır giyim sektörünün rakiplerine göre dezavantajları ise; Türkiye'de pazar çeşitliliği olmaması, ön sermayenin yetersiz oluşu ve enerji, hammadde, ulaşım giderlerinin maliyet yüksekliği olarak belirtilmiştir (Kanoğlu ve Öngüt, 2003, s. 46).

Çalışmanın dördüncü bölümünde mesleki eğitim ve eğitimi veren okullar hakkında genel bilgilendirmeler yapılmış, mesleki eğitimin hazır giyim sektörüne etkisi seçilen örneklem üzerinden araştırılmıştır. Doğan'ın (1983, s. 167) bildirdiğine göre; eğitimin

amacı bireylerde istendik davranışları geliştirmektir. Toplumun tüm bireyleri için ortak olan bilgi, beceri ve tavırlar vb. davranışları geliştirmeyi amaçlayan eğitime genel eğitim, belirli bir meslek alanında başarılı olarak görev alabilmek için gerekli olan davranışları kazandıran eğitime de mesleki eğitim denilmektedir.

“Türkiye’de mesleki ve teknik eğitimde yeterliliğe dayalı modüler öğretim programları uygulaması; 2005-2006 eğitim öğretim yılında başlatılmıştır. Programın amacı, iş piyasasındaki arz talep dengesini gözeterek ve hayat boyu öğrenmeye fırsat veren bir eğitim sistemi geliştirmenin yanı sıra, mesleki ve teknik eğitim sisteminin karar alma, uygulama ve izleme süreçlerine ulusal ve yerel düzeylerdeki paydaşların katılımını sağlamaktır. Ayrıca, iş hayatında geçerliliği olan bir meslekle ilgili bilgi, beceri ve yetkinlikleri kazanmış bireyler yetiştirmek hedeflenmektedir (http-1)”.

“Hazır giyim sektörü yapısı gereği diğer sanayi dallarına göre emek-yoğun bir sanayi olduğundan, işgücünün değişen koşullara göre eğitimi, verimliliğin artırılmasında önem taşımaktadır. Türkiye’de üretimde verimliliğin artırılması için seçilen yol genellikle makineye yatırım yapmak olmuştur. Oysa üretimde ve kalitede verimliliğin artırılabilmesi için asıl önemli olan eğitim yoluyla işgücüne yatırım yapmaktır (Ege, 2000’den aktaran Varol, 2004, s. 8)”. Bu araştırmada mesleki eğitim kurumlarının hazır giyim sektörü üzerine etkisi incelenmiştir.

Mesleki eğitim kurumları ülke genelinde ortak müfredat dâhilinde hareket ettiği için; araştırmada tüme varım yöntemi doğrultusunda hareket edilmiş, hazır giyim eğitimi veren bütün kurumlar üzerinde inceleme yapmak yerine, örneklem belirlenen İznik ilçesinde hazır giyim eğitimi veren mesleki eğitim kurumları üzerinde inceleme yapılmıştır. Araştırma kapsamında İznik’te bulunan mesleki eğitim kurumlarında görevli öğretmenler ile görüşmeler yapılmıştır.

Araştırmanın amacı, mesleki eğitim kurumlarının kuruluş amacına hizmet edip etmediğinin ve sektördeki verimlilik düzeyinin değerlendirilmesi ve tespit edilen eksiklikleri giderebilmek adına öneriler sunulmasıdır. Görüşme yapılan kişilerin mesleki eğitimin sektöre etkisi hakkındaki görüşleri ve araştırmacının gözlem sonuçlarından elde edilen bilgiler bulgular kısmında sunulmuş ve önerilerde bulunulmuştur. Sonuç kısmında yapılan araştırmadan elde edilen veriler, konuya ilişkin alan yazında var olan çalışmalar üzerinden analiz edilerek yorumlanmıştır. Araştırmanın konuya yönelik araştırma yapan bilim insanlarına, bu konuda eğitim veren kişilere yararlı olacağı ve mevcut örneklere bir katkı sağlayacağı düşünülmektedir.

1. MODA KAVRAMI VE MODA DÖNGÜSÜ

Günümüzde öncelikli olarak giyim ile özdeşleştirilen moda; zamanın serüveninde farklı alanlar ve konular içerisinde yer edinmiş, sayısız tanımlamalar kazanmış bir kavramdır. Bu bölümde moda kavramının çeşitli kaynaklardaki tanımlamalarına yer verilecek, moda döngüsü ile bağlantılı bir anlatım gerçekleştirilecektir.

Barbarosoğlu (2002, s. 27, 191) moda için; “toplumda belirli zaman diliminde etkili olan; toplumsal beğeniye uygun bir şeye karşı gösterilen aşırı düşkünlük, değişiklik ihtiyacı ve süslenme özentisi sonucunda toplum hayatına giren geçici yenilikler” tanımını yapmaktadır.

Moda (mode) köken olarak; Latince modus-modernus sözcüğünden türemiştir ve oluşmayan sınır anlamına gelmektedir. Fogg (2014, s. 4) ise; moda (fashion) teriminin kökenini Latince “yapmak” anlamına gelen facito kelimesine dayandırmıştır. İlk olarak 17. yy sonunda öncelikle tarz ve üslup olarak adlandırılan moda; varoluş biçimi, yaşam ve giyim kuşam üsluplarını da bünyesinde barındırmaktadır. Fransızca’da üslup anlamına gelen façon kelimesi, İngilizce’de fashion, Türkçe’de ise moda diye isim bulmaktadır (Waquet and Laporte, 2011, s.7).

Gürsoy’a (2010, s. 14) göre moda; insanların değişiklik arama ihtiyacı ile doğan ve ortaya yeni biçimler koymakla noktalanın bir tutkuyu ifade etmektedir. Bu tutku toplumun genel kabulü dışında kalan, alışkanlık dışı, farklı olanları içinde barındırır. Bunun sonucunda modanın bir olgu olarak ortaya çıkış sebebi bireylerin farklılık ihtiyacından kaynaklanmaktadır. Moda olgusu ile toplumda bireylerin istekleri takip edilerek, kendi deneyimleri ve diğer özellikleri doğrultusunda bireyleri tüketime yönlendirme sağlanır. “Toplumların sahip oldukları kültürel anlayış, modanın ve giyim tarzının farklı algılanmasına sebep olmaktadır. Moda ve giyim, toplum içerisinde kimliğin, kültürün, statünün, iletişimin ve tüketim kültürünün bir göstergesi olarak algılanmaktadır”. Yani moda; temelinde toplumsal beğeniye dayanan, toplumda belirli bir kültür içerisinde hayat bulan bir olgudur (Akar, 2009, s. 109-202). Bu bağlamda; moda olgusunun gerçekleşme süreci, bu süreçte modanın toplum tarafından nasıl algılandığı ve toplum içerisinde nasıl bir yayılım gösterdiği, toplumu nasıl tüketime yönelttiği konuları doğrultusunda moda ve giyim oluşum süreci için; Sosyologların moda üzerine görüşleri aydınlatıcı bir bilgi olacaktır. Bu sebeple çalışmanın ilerleyen aşamalarında Sosyologların görüşlerine yer verilmiştir (Veblen, Simmel, Blumer vb.).

Moda; Bilgen (2002, s. 25) tarafından şu şekilde yorumlanmaktadır;

Sürekli değişen ve değişimini belirsiz zaman dilimlerinde yaşama yansıtan bir süreç olarak yorumlanan moda; etkisini öncelikle belirgin ve hızlı bir şekilde giyim alanında gösterdikten sonra, diğer alanlara yansıtmaktadır. Ayrıca moda genel olarak; giyim, süsleme, dekorasyon gibi insan yaşamına etkin olarak giren sosyal ve kültürel farklı kullanım alanlarındaki değişiklik ve yenilikleri belirtmek amacıyla kullanılmasının yanı sıra, ekonomik ve psikolojik alanlarda da etkili olan bir olgudur. Moda bu haliyle yeniliği, değişmeyi öneren sosyolojik bir olgudur.

Oysa modanın tekstil üzerinde bir sistem haline dönüşmesi Endüstri Devrimi ile ilişkilidir. 18. yy. ortasında İngiltere’de gerçekleşen Endüstri Devrimi ile yaşanan teknolojik gelişmeler doğrultusunda üretim sistemi değişmiş, maliyet ve zamandan tasarruf sağlanmıştır. Bunun sonucunda üretimde çeşitlilik oluşmuş, kumaşlar daha kısa zamanda ve daha ucuza mal edilir olmuş, kumaş çeşitliliği artmıştır. Dolayısıyla ürünün çeşitliliği de artmıştır. Üretimde kullanılan insan ve hayvan gücünün yerini makineler almış, seri üretime ortam hazırlanmıştır (Küçükerman, 1996, s. 43-51).

Moda ve giyim, aynı nesnelerin değişik formlarının örneklenebileceği, giysilerin kültürel ve toplumsal bir kimlik oluşturmak için kullanıldıkları alanlardandır. Tasarlanacak giysiler farklı tarzlarda, renk, kesim ve biçimlerde, farklı kumaş ve dokularda olabilir. Giysileri meydana getiren bu farklılıklar, farklı toplumsal kimlikleri oluşturmakta, bu durum da farklı kültürel grupların ortaya çıkmasına neden olmaktadır (Barnard, 2002’den aktaran Bedir Erişti ve Tekin Akbulut, 2014, s. 12). Burada kastedilen farklı kültürel gruplar ile toplumsal statüdeki alt sınıf (düşük gelir grupları) ve üst sınıf (yüksek gelir grupları) diye nitelendirilen, moda liderleri ve moda takipçileri sınıflandırmaları ortaya çıkmaktadır.

“Fransız İhtilali ile oluşan özgürlük ortamında moda, geleneksel bir giyimin alt tabakalar tarafından taklit edilmesi anlayışından sıyrılmış ve yeni bir anlayış yakalamıştır. Bu anlayışa göre artık moda; yeni olandır, bütün alışkanlıkları alt üst eden ve insanı modernleştirendir (Meriç, 1986’dan aktaran Barbarosoğlu, 2002, s. 29)”.

Barbarosoğlu’na (2002, s. 31, 193) göre;

1789 Fransız İhtilali günümüz moda üretim sisteminin başlangıç noktası olarak kabul edilmektedir. Bu haliyle giyimin adetteki¹ yaygınlığı ile modadaki yaygınlığı birbirinden

¹Gelenek, görenekler kastedilmektedir.

daha kolay ayrılabilir. Adet'e dayalı giyimde toplumsal statü önem taşıırken, Fransız İhtilali ile doğan hürriyet ortamı, sınıf farklılıklarının kıyafet yoluyla kesin çizgilerle birbirinden ayrılması prensibini ortadan kaldırmıştır.

Barbarosoğlu'nun bu açıklaması ile tarihsel süreçte, geleneksel giyim ve ihtilalden sonra oluşan hürriyet ortamında ortaya çıkan giyim arasında kesin bir farklılık gözlemlenmektedir. İhtilal sonrası oluşan çalışma şartları ve gerçekleşen çeşitli aktiviteler ile bağlantılı olarak kıyafetlerde çeşitlilik artmış, bu da giyim tarzını oldukça değiştirmiştir.

“Sosyolog Georg Simmel, modanın insanlarda hem birlik ve benzerlik isteğini, hem de yalnızlık ve farklılaşma gereksinmesini karşıladığını söyleyerek ikili duruma dikkati çekmiştir (Tolan, 1983'den aktaran Tezcan, 1983, s. 267)”.

Moda, hayatın her alanında yer alan davranış ve yaşam biçimidir. İnsanların satın alma kararlarına ve davranışlarına etki etmektedir. Öncelikle toplumun yüksek gelir grupları arasında kabul gören moda; insanların sosyal durumuna bağlı olarak ve başkalarına benzeme arzularının neticesinde meydana gelmektedir. Daha sonra gelir düzeyi düşük grupların üst gelir gruplarına özenmesi sonucunda toplumun tüm kesimine yaygınlaşan moda, belli bir doygunluğa ulaşmakta ve sona ermektedir. İşçi sınıfına ulaşana kadar başlangıçtaki çekiciliğini kaybeden moda üst sınıflar arasında popülerliğini yitirir ve bundan sonra; davranış ve yaşam şekli tekrar değişerek ve üst sınıflar tarafından yeni bir moda başlatılmaktadır. Bu durum bu şekilde sürüp gitmektedir (Crane, 2003, s. 18; Özçoban, 2003, s. 44). Moda sistem olarak, böyle bir toplumsal yapı, kabul görüş ve değişim isteklerinin yanı sıra diğer bileşenler ve dinamizmin etkisiyle gerçekleşme imkânı bulmaktadır.

Modayla ilgili çalışmalara bakıldığında, “moda döngüsü” ve “moda süreci” kavramlarının birbirinin benzeri şekilde kullanıldığı görülmektedir.

Davis'e (1997, s. 119, 120) göre;

Döngü için yapılacak en iyi tanım, modanın ortaya çıkışından yerini yeni bir modaya bırakmasına kadar, evreler halinde geçen zamandır. Süreç ise kişiler, kurumlar arasında, doğumdan ölüme kadar geçen zamanda, bu döngüye hayatıyet kazandıran etkilerin, etkileşimlerin, alışverişlerin, uyarlanmaların ve özümsemelerin karmaşık toplamından oluşmaktadır.

Blumer (1968'den aktaran Bilgen, 2002, s. 16); moda sürecinin çok çeşitli toplumsal işlemlere olumlu yönde hizmet ettiğini öne sürmekte, Başer (1989'dan aktaran

Bilgen, 2002, s. 16) ise modayı sürekli bir deęişim süreci olarak tanımlayarak sosyal ya da ekonomik statü kazanmada toplumsal bir nitelik olarak deęerlendirmektedir.

Carr ve Pomeroy (1992'den aktaran Erdoğan, 2011, s. 2) "modayı; insanların başkalarının görüntülerini benimsemeye başlamasıyla ortaya çıkan bir sosyal süreç olarak kabul etmektedir. Bu durum, toplumun farklı olanı taklit ederek ona benzemesi ve oluşan benzerlik sonrasında yeni görünüş arayışına girmesiyle devam eden bir döngü olarak açıklanmaktadır". Bu bağlamda moda liderleri ve moda takipçileri arasındaki ilişki moda sisteminin gelişimini ve hazır giyime olan etkisini yansıtmaktadır (Bkz. Bölüm 1.1).

Moda döngüsünün oluşumu ve gerçekleşme süreci içinde bulunduğu toplumun yapısıyla sıkı bir ilişki içerisinde belirli evreler halinde gerçekleşmektedir. Bu evreler; introduction (sunuş-giriş), rise (yükseliş), peak/culmination (doruk-zirve), decline (iniş-gerileme), obsolescence (eskime-modası geçme) olarak sınıflandırılmaktadır. Bu moda döngüsü evrelerinin her biri hazır giyim için ayrı bir önem taşımaktadır (Jernigan and Easterling, 1990, s. 34-36; Ekstrom and Justiss, 2006, s. 101, 102).

Literatürde evreler halinde gerçekleşen bu moda döngüsü (Bkz. Görsel 1.1) dışında farklı bir moda döngüsü sınıflandırması daha bulunmaktadır. Bunlar; tekrarlayan moda döngüleri, uzun ömürlü modalar ve kısa ömürlü modalardır. Çalışmanın ikinci bölümünde bu döngülere ayrıntılı olarak yer verilecektir (Bkz. Bölüm 2.5)

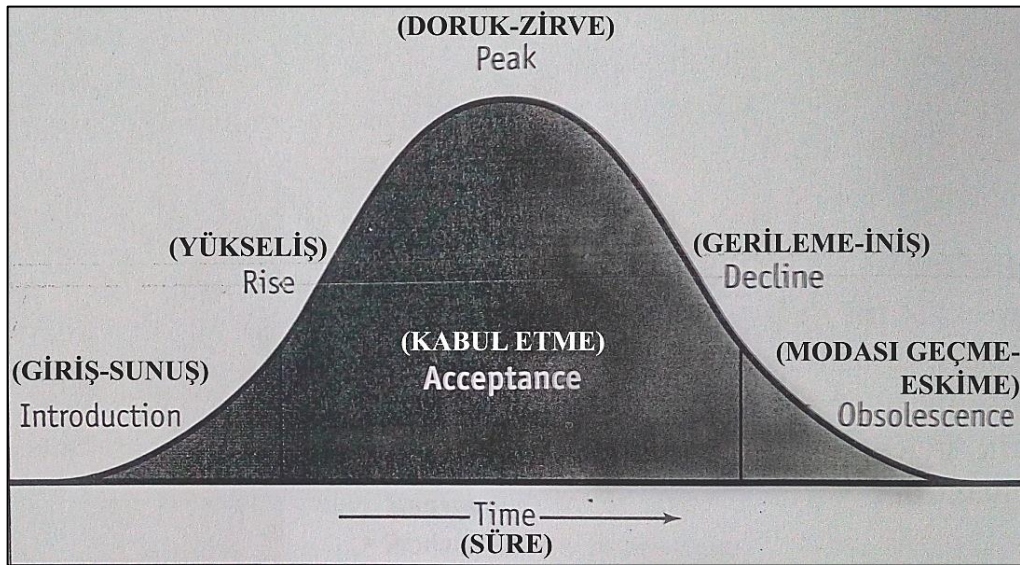

Görsel 1.1. Moda döngüsü evreleri (Ekstrom and Justiss, 2006, s. 102)²

²Araştırmacı tarafından İngilizce'den Türkçe'ye çevrilmiştir.

1.1. Moda Liderleri ve Moda Takipçilerinin Moda Döngüsündeki Yeri

Jernigan and Easterling'e (1990, s. 39) göre moda; kendi döngüsünü farklı tüketici kitleleri ile temas halinde gerçekleştirmektedir. Döngünün başlangıç aşamasında moda liderleri yeni bir stil benimser ve bunu kullanarak yaygınlaşmasını sağlar. Takipçilerin liderleri örnek alarak moda olan stili kullanmaya başlamasıyla liderler o stili terk edip farklı bir stil arayışına çoktan girmiş olurlar. Başka bir deyişle süreç içerisinde takipçiler için moda olan stil, liderler için artık demode haline gelir ve gruplar arasındaki bu farklılaşma sonucunda moda döngüsü evreleri tamamlanmış olur.

Simmel'in (2003, s. 108) çıkarımına göre; "toplumsal formlar, giysiler, estetik değerlendirmeler, insanın kendini ifade ettiği tüm stiller, modanın yarattığı kesintisiz dönüşümler çerçevesinde kavranıyorsa, o zaman moda bu bakımlardan sadece üst zümrelere hitap etmektedir".

Simmel (2003, s. 108, 109) bu durumu aşağıdaki gibi izah eder:

Alt tabakalar üsttekilerin stilini sahiplenmeye başladığında, üsttekilerin kendi etraflarına çektiği sınırı aşmış ve o modayla simgelenen sınıfsal bütünlüklerini artık ortadan kaldırmış olurlar. İşte o zaman üst zümreler o modadan vazgeçip yine kendilerini geniş kitlelerden ayırt etmelerini sağlayacak başka bir modaya yönelirler ve oyun baştan başlar.

Simmel'e (2003, s. 107) göre moda, bir yönüyle belli bir sınıfsal yapıyı kendi mensubu dışındakilere kapalı hale getirirken, diğer yönüyle de insanın benzerleriyle ilişkilendirilmesini sağlayarak modayla karakterize edilen bir çevrenin tek örneğine işaret etmektedir. Yani moda, toplumu sosyal bir sınıf bilinciyle gruplara ayırmaktadır, bu da o grubu, yüksek grubun aidiyet sınırlarından daha aşağıda kalanlara kapalı hale getirmektedir.

Simmel'in açıklamasından da net bir şekilde anlaşılacağı üzere toplumdaki bu sınıfsal farklılıklar, modaya öncü olan moda liderleri ve onları takip ederek modaya ulaşan moda takipçilerinden başkası değildir. Moda liderlerinin moda takipçileri üzerinde devrim (moda devrimleri) niteliği taşıyan bir etkisi bulunmaktadır. Davis'e (1997, s. 141) göre, I. Dünya Savaşı'nın ardından etek boylarındaki değişimler, Dior'un II. Dünya Savaşı sonrasındaki yeni görünümü (New Look) ve 1960'larda kadınların pantolon giymeye başlaması bu moda devrimlerinden bazılarıdır. Komşuoğlu vd., (1986, s. 2, 3) ise; II. Dünya Savaşı sonrası Levi Straus'un "Denim" adı verilen pantolonlarının maviye boyanarak "Blue-Jeans" adını alması sonrasında dünya gençliğinin ortak giysisi haline

gelmesi, Fransa’da bir av partisinde attan düşen Matmazel Fontage’nin dağılan saçlarını çorap lastiği ile toplamasıyla kadınlar arasında o yıl moda olan “Fontage” saç stilini moda liderlerinin toplumdaki etkisine örnek göstermektedir. Yine ünlü modacı Chanel’in yanan saçlarını kısacık kestirmesi ile Parisli kadınlar arasında yayılan “Chanel stili” saçlar, yağmurlu bir günde erkek arkadaşının trençkotunu giymesi ve bir at yarışında jockeyin süveterini giymesiyle de kadınların ilk kez trençkot ve süveter kullanmaya başlaması da moda liderlerinin toplumdaki etkisine örnek gösterilebilir.

Modanın en önemli özelliği değişkenliğidir. Bunu “modayı izlemek” ya da “modası geçmiş” deyimlerinden de anlamak mümkündür. Modanın etkili araçları, satış kurumları ve reklamlardır. Bu kurumlar, zaman zaman çeşitli yenilikleri ortaya çıkarmaktadırlar. Bu yeniliklerin moda olup olmaması toplumun tutumuna bağlıdır. Bir yeniliğin tutulması ve yayılması, teknik ve ekonomik yönlerinden çok, çoğu kez bu yeniliği bulan kişiye ya da sebep olan olaya bağlıdır. Bu konuda geçmiş yıllarda ilginç örnekler yaşanmıştır. Mini eteğin yaratıcısı Mary Quant’ın 1960’lı yıllarda eteğini ütülerken yakması sonucunda, yanan bölümü keserek eteği kısacık kıvrır. Bu kısacık etek Mary Quant’ı bir anda üne kavuşturur ve her yaştaki kadınları peşinden sürükler. Mini etek modasının kumaş endüstrisine yaptığı olumsuz etkisi sonucunda, mini eteğin hemen arkasından midi ve maksi etekler ortaya çıkmıştır (F. Benli,2013, s. 3).

Her türlü olanağa sahip olan moda liderleri oluşturdukları modayı piyasaya sürdüğünde onlar kadar güce sahip olmayan moda takipçilerinin bu ürünlere ulaşabilmesi ancak hazır giyim endüstrisi aracılığıyla mümkün olmuştur. Hazır giyim; takipçiler için ekonomik, seri üretim anlamına gelir. Hazır giyim endüstrisinin gelişim sürecinde moda takipçilerinin önemi olduğu görülmektedir.

1.2. Moda Kuramları ve Hazır Giyime Yansıması

Paul Poiret 1900’lü yılların ilk moda tasarımcısı olarak kabul edilmektedir. Poiret’in çıkışı ile toplumda farklı giyinme merakı geniş yer bulmuş, moda kısa sürede toplumun üst tabakalarından daha alt katmanlarına yayılan bir salgın halini almıştır (Troy, 2003, muhtelif sayfalar). Modanın bu yayılımı “Moda Kuramları” ya da “Moda Kabul Teorileri” olarak adlandırılan, modanın döngüsel hareketini tanımlamak için kullanılan bazı kuramlar doğrultusunda gerçekleşmiştir ve bu kuramlar hazır giyimin planlanmasındaki sosyolojik kuramlar olması açısından önem taşımaktadır. Tüm kuramlar arası ilişki ve kuramların içerikleri özet şeklinde Görsel 1.2’de verilmektedir.



Görsel 1.2. Moda kabul kuramları (Shaffer-White, 2014, s. 9)

Bireylerin modayı tercih sebepleri ve modanın toplum içerisinde ki yayılım biçimini ele alan bu yaklaşımlar arasında; farklı kuramlar olmakla birlikte yaygın kullanım alanına sahip olan üç kuram vardır. Bu kuramlar; Trickle-down (Tabana inme/Sınıf farklılığı kuramı) ve kolektif seçim kuramı, trickle-across (Kitle pazar/Eş zamanlı kabul kuramı) ve Trickle-up (Alt kültür etkisi/Tavana tırmanma kuramı) olarak sıralanmaktadır ve her birinin kendi içinde geçerliliği bulunmaktadır. Her kuramın anlaşılması moda pazarlama sürecinin oluşumunu daha iyi anlamaya imkân sağlayacaktır. Bu sebeple moda kuramlarını yakından incelemekte fayda vardır. Moda kuramları çeşitlilik göstermektedir, en belirgin kullanım alanına sahip olan üç kuram aşağıdaki gibidir (Bkz. Görsel 1.3).

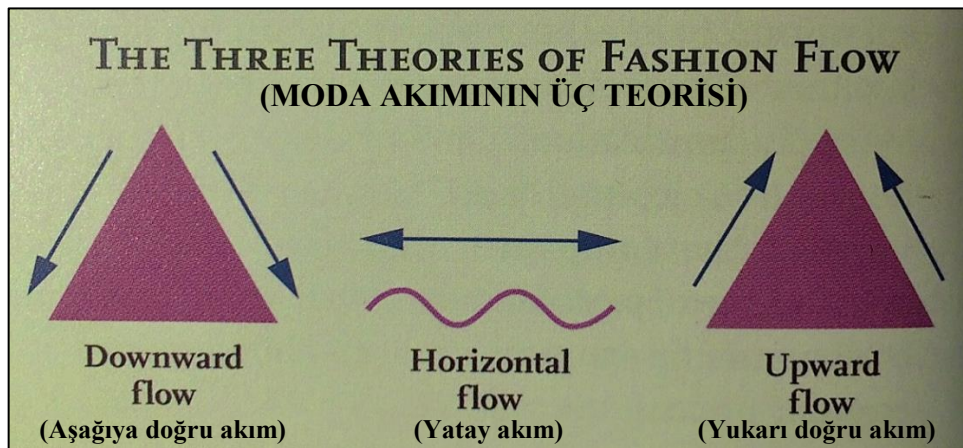

Görsel 1.3. Moda kabul kuramlarının akış çizelgesi (<http-2>)³

³Araştırmacı tarafından İngilizce'den Türkçe'ye çevrilmiştir.

1.2.1. Trickle-down (Tabana inme/Sınıf farklılığı kuramı) ve kolektif seçim kuramı

Silverman'a (1998'den aktaran Gençtürk Hızal, 2003, s. 69) göre; her sınıf moda aynı zamanda ulaşamamaktadır. Moda öncelikle seçilmişlere, daha sonra bütün halka sunulmaktadır bunun sebebi ise sınıf farklılığıdır. Blumer; tabana inme kuramına sınıf farklılığı kuramı adını vermiştir (Davis, 1997, s. 125).

1899'da Veblen ve daha sonra 1904'te Simmel tarafından geliştirilen bu kuram; moda tarihine ışık tutarak, modayı anlamak için kullanılan bir yaklaşım olmuştur. Modanın öncelikle toplumun üst sınıfları tarafından kullanılmaya başlanmasının ardından, Marx'ın "lumpen proletarya" adını verdiği toplumun daha alt sınıflarına ulaşmadan durması ile gerçekleşen bu kuramda, moda alt sınıflara ulaştığında moda olmaktan çıkar. Bu sebeple; üst sınıflar farklılaşma yoluna giderek kendilerine yeni bir moda üretir ve süregelen moda döngüsü baştan başlar. Bu döngü sayesinde sürekli yeni modalar ortaya çıkmakta ve rekabet canlılığını korumaktadır (Davis, 1997, s. 126; Salamon and Rabolt, 2009, muhtelif sayfalar). Döngünün toplumun farklı kademelerinde gerçekleşme süreci Görsel 1.4'de verilmiştir.

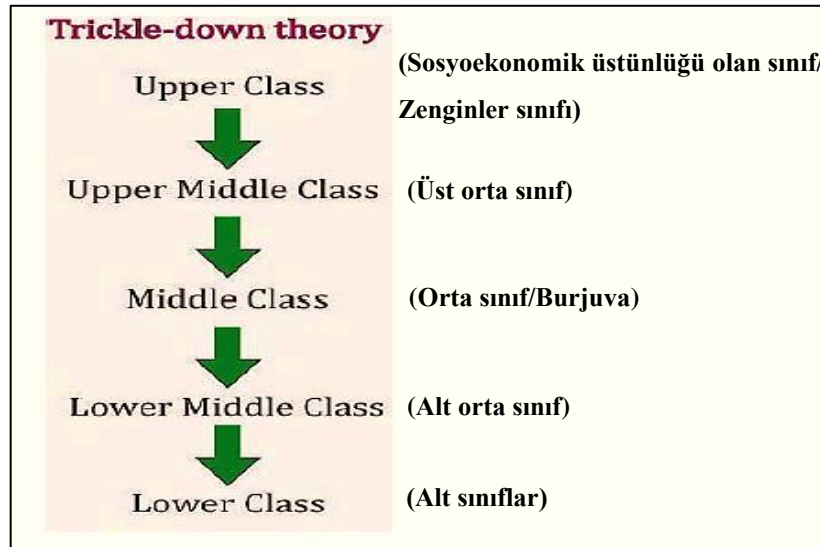

Görsel 1.4. Trickle-down sınıfsal yapı akış çizelgesi (<http-2>)⁴

Döngünün giriş aşamasında toplumun üst sınıfları, profesyonel moda liderleri yeni bir moda oluşturup bunu kullanmaya başlarlar. Büyüme aşamasında moda liderlerinin

⁴Araştırmacı tarafından İngilizce'den Türkçe'ye çevrilmiştir.

çevredeki takipçiler tarafından gözlemlenmesi ile yeni moda her kesim tarafından kabul görüp kullanılmaya başlanır. Olgunluk aşamasına gelene kadar süreç bu şekilde devam eder. 7 yıldan daha fazla süreye ulaştığında bu benzerlikten sıkılan moda liderleri yeni bir moda arayışına girer. Ancak liderler tarafından terkedilen bu moda toplumun alt kesimi ve moda takipçileri tarafından yoğun talep ile kullanılmaya devam etmektedir (Rogers and Gamans, 1983, s. 6, 7).

Trickle-down'a karşı Blumer tarafından geliştirilen bir diğer kuram da; Kolektif Seçim kuramıdır. Blumer için modanın ortadan kaybolarak yerini yeni bir moda bırakma nedeni; Trickle-down'da belirtildiği gibi üst sınıfın bir modadan sıkılıp vazgeçmesi değildir. Asıl sebep; toplumun beğenilerine daha uygun olarak gelişen yeni bir modelin ortaya çıkması ile eski modanın artık tercih edilmeyişi ve ortadan kaybolmasıdır. Yani yeni modalar; bir sınıfın farklı bir sınıfı taklit etmesi yoluyla değil, değişen yaşam şartları doğrultusunda ortaya çıkan yeni beğeniler ve bunlara ulaşma arzusu ile ortaya çıkar (Davis, 1997, s. 130, 131). Bu kuramda moda, bireylerin ortak beklentileri ile oluşan kolektif bir seçim süreci olarak görülmüştür ve kuram adını buradan almaktadır. Bu süreç içinde ortaya çıkan yeni tarzlar ile tüketicilerin beğenileri genişler, moda ortaya çıkmaktadır. Blumer; modanın ilk ortaya çıkışından tarihsel süreçteki devamlılığına, zamanın ruhunu yansıttığı düşüncesine, toplumdaki kolektif seçim perspektiflerine kadar birçok değişkenin yayılım sürecini etkilediği görüşünü savunmaktadır (Sproles, 1981, s. 120).

1.2.2. Trickle-across (Kitle pazar/Eş zamanlı kabul kuramı)

Yeni modaların toplumun bütün sınıfları tarafından aynı anda tüketilmesi ile gerçekleşen bir moda döngüsüdür. Kitle iletişim araçları sayesinde modanın yayılımı eş zamanlı olarak gerçekleşir. Ekstrom and Justiss'in (2006, s. 106) aktarımıyla; bu teoriye göre moda aynı anda birkaç sosyo-ekonomik sınıf arasında kabul görüp kullanılmaya başlar çünkü her grubun kendi moda liderleri vardır, liderlerin yeni stilleri takipçileri ile aynı anda kullanmasına olanak tanır. 21. yy'da gelişen teknoloji sayesinde tasarımcıların yeni modaları hızlı ve kolay bir şekilde kopyalayıp bütün müşteri kitlesine ulaştırması mümkün olduğundan üst sınıf-alt sınıf tüketici kitlesi moda eğilimine aynı anda erişebilir. Seri üretim ile çeşitli fiyat kademelerinde, çeşitli kalitelere ürünler sayesinde kitle pazar ortamı oluştuğu için moda tüm tüketici kitlesine hitap eder ve trickle-down'daki

yukarıdan aşağıya, trickle-up'daki aşağıdan yukarıya yayılım bu kuramda yerini yatay yayılıma bırakır (Bkz. Görsel 1.5).

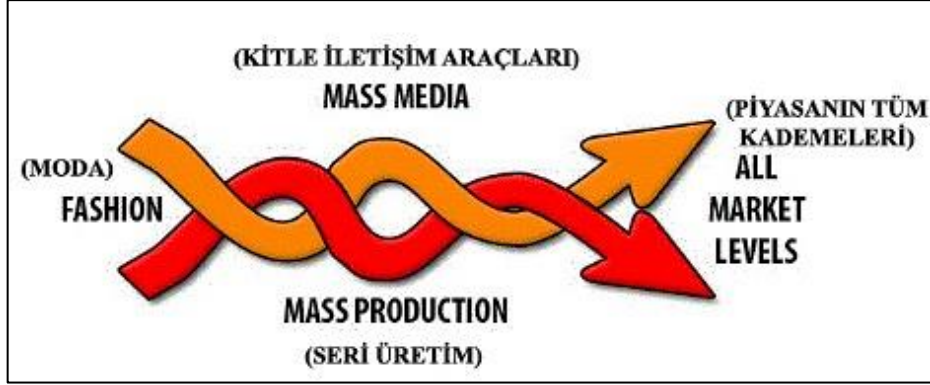

Görsel 1.5. Trickle-across kuramı akış çizelgesi (<http-2>)⁵

Modanın tüm sınıflar arasında aynı anda yayılımın sebeplerini King (1963'ten aktaran Sproles 1981, s. 119) şu dört başlık altında açıklamaktadır;

- Moda sezonu boyunca; moda endüstrisinin pazarlama stratejisi, tüm sosyoekonomik gruplarda yeni stillerin eş zamanlı olarak benimsenmesini sağlar. Siluet, kumaş, renk, detay değişiklikleri vb. yeni stiller genellikle tüm tüketiciler tarafından aynı anda ulaşılabilir.
- Tüketiciler, her sezonda mevcut stiller ve yeni stillerin geniş yelpazesi arasından özgürce seçimlerini yaparlar. Üst sınıfların liderliğini izlemek yerine kişisel beğenileri doğrultusunda ihtiyaçlarını özgürce karşılayabilirler.
- Her sosyal sınıf, üst sınıfların moda liderleri yerine; kendi sosyal sınıflarında yeni modaları başlatan moda liderleri ve kanaat önderlerine sahiptir.
- Üst sınıflardan alt sınıflara doğru dikey şekilde gerçekleşen moda akışıyla birlikte, moda bilgisi ve kişisel etkiler sosyal eşitliğe sahip her sınıfta yatay olarak gerçekleşir.

1.2.3. Trickle-up (Alt kültür etkisi/Tavana tırmanma kuramı)

Tabana inme kuramının tersine toplumdaki azınlık gruplar aracılığı ile yeni modaların geniş kitlelere yayılmasını gerçekleştiren bu kuramda moda öncelikle küçük bir grup içerisinde doğup zamanla tüm kitlelere yayılmaktadır. Toplumun üst sınıfları bu

⁵Araştırmacı tarafından İngilizce'den Türkçe'ye çevrilmiştir.

kuramda lider değil takipçi konumundadır (Bkz. Görsel 1.6). En belirgin örneği 1970’lerde ortaya çıkan Punk modası olup bu moda daha sonra tasarımcı Zandra Rhodes tarafından “Kavramsal Şıklık” adı altında yorumlanarak yayılımı gerçekleşmiştir (Watson, 2007, s. 114, 115).

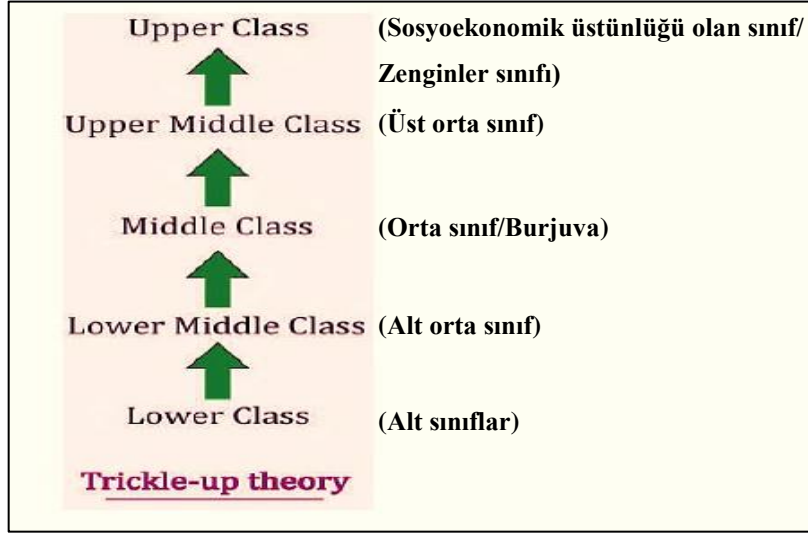

Görsel 1.6. Trickle-up sınıfsal yapı akış çizelgesi (<http-2>)⁶

Trickle-down ve trickle up kuramları gerçekleştirme kademeleri kıyaslamalı olarak Görsel 1.7’te sunulmaktadır.



Görsel 1.7. Trickle-down ve trickle up kuramlarının moda kademelerinde gerçekleşme aşamaları (Easey, 2002, s. 15)

⁶Araştırmacı tarafından İngilizce’den Türkçe’ye çevrilmiştir.

2. HAZIR GİYİMİN GERÇEKLEŞME SÜRECİ

2.1. Giyimin Tanımı ve Haute Couture

“Giyim, ilkel insanlardan beri korunma ve süs olarak kullanılmıştır. Geçmişte sade bir konu olan giyim tarihin akışı içinde sosyal durumun gelişmesine paralel olarak değişikliğe uğramıştır (Milli Eğitim Bakanlığı [MEB], 2012, s. 3)”.

Giyim önceleri insanlar için fizyolojik bir ihtiyaç iken; gelişen yaşam şartlarına paralel olarak zamana ve mekâna göre farklı giyinme ihtiyacı oluşmuş; cinsiyete, yaşa, amaca göre farklı giysi alternatifleri ortaya çıkmıştır (MEB, 2012, s. 6, 8). Kurumer’e (2007, s. 24) göre; konfeksiyon sektörü bünyesinde gerçekleştirilen çalışmalarda farklı alanlara dağılım mevcuttur. Her alan kendi içerisinde değişik üretim teknikleri, üretim araçları ve değişik malzemelerin kullanımını gerektirmektedir. Kurumer’in ana alan ve alt dallar başlığında listelediği veriler; giyimin sınıflandırmasını yansıtmaktadır (Bkz. Tablo 2.1).

Tablo 2.1. *Giyimin sınıflandırılması (Kurumer, 2007, s. 24-25)⁷*

GİYİM	KADIN GİYİM	Üst Giyim	Etek Bluz Elbise
		Dış Giyim	Palto Pardösü Mont Pelerin
		İç Giyim	Korse Sütyen Jartiyer
	ERKEK GİYİM	Üst Giyim	Yelek Ceket Pantolon Takım Elbise
		Dış Giyim	Kaban Palto Pardösü
		İç Giyim	
	ÇOCUK GİYİM	Erkek çocuk	
		Kız çocuk	
		Bebek	

⁷Tablo kaynakta belirtilen bilgiler doğrultusunda araştırmacı tarafından hazırlanmıştır.

Bilgen'e (2002, s. 17) göre;

Giyim, hayatın her evresinde, her ortamda bireysel ve toplumsal özelliklere bağlı en temel gereksinimlerden biridir. Bu gereksinim bireyin topluma kabulündeki psikolojik dürtüleri etkilediği gibi, toplumsal farklılıklardaki sosyolojik bulguları da etkilemektedir. Bu doğrultuda sosyal ve kültürel kimliğin yapısında ve iletişimde giysilerin önemli bir yeri olduğu söylenebilir.

Göksel'in (2007, s. 50) giyim ve kimlik ilişkisi hakkında aşağıda yapmış olduğu açıklamalarda Bilgen'in bu görüşünü destekler niteliktedir;

Giyim; toplumsal statünün ve cinsiyetin en belirgin göstergelerinden biridir ve bu nedenle toplumsal yapılar içindeki statü ve konumların, farklı zamanlarda nasıl algılandığını ve sınırlarını nasıl belirlediğini gözler önüne serer. Geçmiş yüzyıllarda kamusal alanlarda kimliği ifade eden başlıca araç giyimdir, yaygın olarak kullanılan bazı giyim eşyaları kimliğin meslek, din ve toplumsal sınıf gibi birçok boyutunu ortaya çıkarmaktadır.

Bilgen ve Göksel'in bahsettiği insanların giyim tercihlerindeki farklılıklar sayesinde toplumda kimlerin lider konumda olduğu ortaya çıkmaktadır. Bu liderlik; moda liderleri ve moda takipçileri kavramlarını bir nevi gözler önüne sermektedir.

“Sözlük anlamı giyilecek şey olarak açıklanan giyim; vücudu dış etkenlerden koruyan zamanla değişiklik gösteren, kişinin vücuduna uygun olarak hazırlanan giysi parçalarının bütünüdür (Alpan, 2005, s. 18)”.

Giyim tarihi üretim yöntemleri açısından terzilik (üstün terzilik-Haute Couture), hazır giyim ve seri üretim olarak üç bölümde ele alınır. Sipariş yolu ile ölçü alınarak yapılan, ince dikiş ve usta terzilik gerektiren, tasarımcı tarafından kişiye özel tasarlanıp prova yapılarak gerçekleştirilen giyime, haute couture (üstün terzilik) denir (Dal ve Gürpınar, 2010, s. 15).

Haute couture; müşterinin özel beğenisine göre tasarlanan, kişiye özel tasarım elbise anlamında ve Fransızca'dan gelen, Türkçe'de “ısmarlama” olarak karşılık bulan bir moda terimidir. “Haute” yüksek düzey, üst sınıf, modaya uygun, şık gibi anlamlara gelirken “couture” de giysi tasarlama ve yaratma işi demektir. İki kelimeyi birleştirdiğimizde oluşan anlam ise; üst sınıfların bir tasarımcıya modaya uygun olarak hazırlattığı özel tasarım ısmarlama giysilerdir. Ancak özgün olan her tasarım haute couture olarak sınıflandırılmaz. Genellikle üst gelir seviyesindeki müşterilerin beğenisine göre hazırlanan, kişinin kendi istekleri doğrultusunda (renk, aksesuarlar, taşlar, işlemler vb.) gerçekleşen tasarımlardan oluşan bir giyim türüdür. (Erol, 2011, s. 87, http-3). Haute Couture'un kişiye özel tasarlandığı düşüncesi, kıyafetlerin her

aşamasının elde yapılması ve üzerinde bezemeler kullanılması vb. sebepler doğrultusunda oluşmuştur. El emeği olan ürünler ve bezemelerdeki işçilik tasarıma özgünlük katmaktadır. Üretim gerçekleştirilirken gelenek ve teknolojinin harmanlanarak birlikte kullanılması da ayrıca önem taşımaktadır.

Haute Couture gerek kullanılan malzeme açısından, gerek hazırlama sürecinde harcanan emek ve süre açısından oldukça maliyetli bir giyim türüdür. Sanayileşme, gelişen teknoloji ve çağa ayak uydurma çabası sonucunda Haute Couture giyim eski yaygınlığını yitirmeye başlamış yerini hazır giyime bırakmıştır. Hazır giyim sanayisinde yaratıcı terzilik uğraşı 19. yy. ortalarında Paris'te, İngiliz girişimci Charles Frederick Worth tarafından başlatılmıştır. Haute couture'un babası olarak bilinen Worth ile başlayan bu özel üretim kısa sürede yayılmıştır (Lehnert, 2000, s. 9).

Christian Lacroix'in haute couture tasarımları 1987'de Paris'te podyumda tanıtılmış ve yoğun ilgi ile karşılanmıştır. Ancak hazır giyim piyasasına sunulduğunda aynı ilgiyi görememiş ve satışlarda düşüş yaşanmıştır. Lacroix çizgisinde hazır giyim satışı gerçekleştiren butikler ve mağazalarda bu düşüşten etkilenmiş ve hazır giyim ürünleri satışından vazgeçmiştir (Davis, 1997, s. 157).

Haute Couture'un gelişimi Fransız Devrimi sonrası gerçekleşmiştir. Toplumda görev paylaşımının ve işlev dağılımının hız kazanmasıyla birlikte terzilerden giyinen burjuvalar üniforma niteliği taşıyan çalışma giysilerinin ötesinde, farklı olabilme arayışı içine girmiş ve Avrupa'da "haute couture" akımı doğmuştur (Karadülger, 1994'ten aktaran A. Şahin, 2009, s. 24).

2.2. Hazır Giyimin Tanımı

"Başlangıçta sadece zanaat boyutunda kalan moda ve giyim ilişkisi 1880'de Parisli terzi Charles Frederick Worth'un hazırladığı giysilerden birine imzasını atmasıyla sanatsal bir anlam kazanmış ve giyim artık kişisel bir anlatım biçimine dönüşmüştür (Sezer, Bilgin ve Kayaoğlu, 2006, s. 64)".

Barbarosoğlu'na (2002, s. 30, 31, 193) göre; "modanın tanımında yüksek kültüre ait olduğu manası hâkimdir. Modanın günümüzde ulaşılmış olduğu çizgi ise; demokratikleşme kavramıyla beraber toplumun bütün tabakaları tarafından uygulanabilme özelliğidir. Bu özellik hazır giyimin başlamasıyla yakından ilgilidir. Fransa' da hazır giyimi başlatan mağazaların ilk açılış tarihi 1847'dir".

“Hazır giyim, konfeksiyonun bir bölümüdür. Konfeksiyon; bitirme anlamına gelen Fransızca kökenli bir sözcük olup, tekstil mamulü ya da ev eşyalarının fabrikasyon olarak üretimi anlamına gelmektedir (Korkmaz, 2003’ten aktaran Aykul, 2006, s. 8)”.

Hazır giyim Türk Dil Kurumu [TDK], Türkçe sözlükte “Standart ölçülere göre seri olarak hazırlanmış ve satışa sunulmuş giyim eşyası” olarak tanımlanmaktadır (http-4). Bazı kaynaklarda hazır giyim Fransızca kökenli bir kelime olan “Ready-made” ya da “Ready-to-wear” olarak adlandırılmaktadır. Hazır giyim sistemli bir işleyiş ve planlanmış bir üretim sürecini kapsamaktadır. Bu bağlamda hazır giyim giysilerin aslında seri üretim olduğu düşünülebilir.

Dal ve Gürpınar (2010, s. 15) hazır giyimi aşağıdaki gibi tanımlamaktadır;

Hazır giyim, istatistik verilere dayanan, ortalama ölçüler esas alınarak seri halde üretilen ve alıcının ölçülerine göre satılan giyim eşyalarının tümünü kapsayan moda akımına uygun, ucuz ve kolay bir giyim şeklidir. Hazır giyimle kişinin hangi modeli seçeceği, ne kadar kumaş alacağı, kime, kaçta diktireceği sorunu halledilmiştir. Bu yolla görüp beğenme, deneme, aynı anda giyme zevki ve rahatlığı sağlanmıştır. Seri üretim ise; kendine özgü müşteri ihtiyaçlarını karşılayacak ürünleri hızlıca seri halinde üretmek için teknoloji ve hayal gücünü kullanmaktır.

Hazır giyim moda eğilimlerini üzerinde taşıyan kolay ulaşılan, ucuz bir giyim şeklidir. Kişiye kumaş ve aksesuar seçme, uygun modeli bulma, daha sonra giysiyi kime ve ne kadar maliyetle diktireceği düşüncelerini yaşamadan, üretim sürecini beklemeden, beğendiği giysiyi hemen elde etme rahatlığını yaşatmaktadır (Süresoy, 2014, s. 1).

“Modanın belki de en hızlı değişim gösterdiği alan hazır giyimdir. Moda akımları bir giysinin kesim, dikim, tasarım, model, renk, desen, aksesuar gibi özelliklerini belirlemektedir (Özçoban, 2003, s. 47)”.

Lehnert’e (2000, s. 21) göre; gelişen yeni üretim teknikleri nüfusun daha geniş kitlesine ulaşım imkânı sağlamaktadır. Poiret döneminin zarif hanımefendilerinin tercihi olan rahat ama oldukça pahalı kıyafetler; gelişen teknolojilerle birlikte iş hayatında aktif rol alan modern işkadınları için daha modern formlar kazanmıştır. Giyimdeki sadeleşme doğrultusunda sanayileşmenin etkisi hazır giyime ortam hazırlamıştır. Hazır giyim ile daha düşük maliyetle daha fazla kıyafet üretilebilir hale gelmiştir. Böylece moda yaygınlaşmış ve herkes için kolay elde edilebilir olmuştur. Bu bağlamda; hazır giyimin sosyal alanda toplumsal statü farklarının keskin hatlarını törpüleyerek sınıf farklılıklarını ortadan kaldırdığını ifade edebiliriz. Aslında hazır giyim bir nevi “Herkes için Moda” sloganıyla hareket etmekte olan bir sistemin başlangıcıdır. Bu gelişme seri üretimin

başlangıcını işaret eder. Seri üretim ile kitlesel boyutta tek bir kişi için değil de herkes için üretim yapılması sağlanmış, bir nevi hazır giyimin doğuşu ilan edilmiştir. Bu aynı zamanda gündelik moda olgusu ve moda demokrasisinin de doğuşuna zemin hazırlamıştır (Gençtürk Hızal, 2003, s. 69).

Lehnert'e (2000, s. 21) göre; seri üretim sayesinde bütün kadınların şık ve rahat kıyafetlere ulaşma imkânı sağlanmıştır. Yeni moda çizgisi daha demokratik bir ortam oluşturmuş, sosyal yaşamdaki sınıf farklılıklarının kıyafet ile yansıtılması ortadan kalkmıştır. Artık kişinin sosyal statüsünü anlamak sadece siluet ile yeterli olmayıp yorum yapabilmek için toplum ve moda eğilimleri hakkında daha fazla bilgi sahibi olmak gerekmektedir. Ancak kumaş, renkler, giysinin kesim ve dikim işlemleri, giyim şekli ve en önemlisi kombin edildiği aksesuarlar kişinin sosyal sınıfı hakkında ipucu niteliği taşımaktadır.

Endüstri Devrimi'ne bağlı olarak değişen sosyal koşullar ve teknolojik ilerlemeler, ısmarlama giyim ve terziilik sanatının yerini hazır giyimin almasına neden olmuştur. Hazır giyim sanayi yoğun emek gerektiren, iş gücü ağırlıklı bir üretim dalıdır.

Hazır giyim sektörü tasarım yoğun ürün çeşidi bol bir yapıya sahiptir. Bu yapı içerisinde pazarlar, küreselleşme ile birlikte sektörde yer alan tüm firmalar tarafından ortak olarak paylaşılacak durumundadır. Bunun sonucu olarak da, birçok firma birbirleriyle kıyasıya rekabet içerisinde. Bu rekabet ortamında üretim ölçeğinin önemi, yerini üretimde çeşitliliğe ve özgün tasarımlı ürünlere bırakmıştır. Artık tüketici, giysinin ucuz olanını değil, özgün tasarımlı, kendisine erken ulaşan, kaliteli, günün çizgilerini taşıyan, ihtiyacını en uygun düzeyde ve en uygun fiyatla karşılayan özelliklere sahip olanını tercih etmektedir (Çakar Erenler, 1998, s. 66).

2.3. Hazır Giyimin Tarihsel Gelişimi

Tekstil ve hazır giyim sanayi birbirinin tamamlayıcısı konumundadır ve tekstil mamulleri, hazır giyim mamullerinin önemli bir girdisini oluşturmaktadır. Hazır giyim ihracatı ile ülke ekonomisi büyük bir katma değer elde etmektedir. Her iki sanayi dalının hammadde ise pamuktan oluşmaktadır. Tekstil ve hazır giyim sanayinin iki önemli özelliği; emek yoğun ve ücret düzeyinin düşük olmasıdır. Türkiye'de tekstil sanayinin gelişme nedenleri arasında temel hammadde olan pamuğun Türkiye'de yetiştirilebilmesi, sanayi alt yapısının tamamlanmış olması ve işçilik ücretlerinin düşüklüğü olarak sıralanmaktadır (Tatlıdil, 1987, s. 16, 25).

“Hazır giyim (konfeksiyon) sanayi, tekstil mamullerini nihai tüketicinin kullanabileceği giysi haline seri bir şekilde dönüştüren imalat dalı olarak

tanımlanmaktadır (Dinçer, 1985, s. 1)”. Dünya nüfusundaki sürekli artış, teknolojiyle bağlantılı olarak giyim sektöründe ortaya çıkan gelişmeler ve ürün çeşitliliğinin artması sonucu giyimdeki amaç yalnızca örtünme olmaktan çıkmış, Haute Couture yerini seri üretim yapan hazır giyim sektörüne bırakmıştır. Bu süreç Bilgen (2002, s. 25) tarafından aşağıdaki gibi açıklanmaktadır;

Modanın merkezi olan Paris’te ilk modern giysi imalathanesi, Charles Frederick Worth tarafından 1858’de kurulmuştur. Hazırladığı koleksiyonu özel bir defileyle müşterilerine sunan Worth giysilere imzasını atarak bir devrim yaratmıştır. İsmarlama giyimden hazır giyime geçişi sağlayan bu gelişmeden sonra Paquin, Callot kardeşler, Doucet ve Poiret gibi ünlü isimler de kurdukları şirketlerde giysi üretimi yapmışlardır.

Bacınoğlu (1995’ten aktaran Bat, 2008, s. 28) ise; bu gelişimi üretim-tüketim ilişkisi üzerinden şu şekilde ele almıştır;

Modanın gerçek anlamda demokratikleşme sürecinde yer almasının Sanayi Devrimi’yle biçimlenen “Pret-a-porter” hazır giyim, konfeksiyon giyim ile gerçekleştiği görülmüştür. Çok sayıda ve düşük üretimi hedefleyen bu uygulama toplumda her kesimin alım gücü ile orantılı nüfus artışı sonucunda giyim alanında ortaya çıkan sorunların karşılanabileceği bir uygulama zincirini başlatmıştır.

1944 yılında haute couture giyimin ilk defa organize edilip, kullanıldığı dönemlerde bir Fransız hazır giyim endüstrisi bulunmamaktadır. Yeni hazır giyim; (pret-a-porter) 1960’ların sonu ve 1970’lerin başında ortaya çıkmıştır (Fogg, 2014, s. 382).

1960’lı yıllarda ortaya çıkan pret-a-porter bir Fransız terimi olmakla birlikte; adını 1940’larda Birleşik Devletlerde yaygın kullanıma sahip olan Amerikan hazır giyim (ready-to-wear) giysilerinden almıştır. Pret-a-porter moda sektörü içinde geniş bir ekonomik gelir kaynağını temsil etmekle birlikte, moda tasarımcıları tarafından tasarlanan ancak endüstriyel olarak ve çok sayıda üretimi gerçekleştirilen bir sektördür. Bu haute couture koleksiyonlarından çok daha fazla alıcıya ulaşabileceği anlamına gelmektedir. Calvin Klein, Donna Karan, Vivienne Westwood gibi günümüz moda tasarımcılarının çoğu yalnızca hazır giyim alanında çalışma yapmaktadırlar (Lehnert, 2000, s. 7).

Hilmioğlu (1993’ten aktaran Bat, 2008, s. 28) pret-a-porter (hazır giyim) üzerine görüşlerini şu şekilde açıklamaktadır;

20. yy’da meydana gelen Dünya savaşları giyeceklere olan talepte artış yaşanmasına neden olmuştur. Weill, 1949’da “pret-a-porter” (hazır giyim) deyimini ortaya atmıştır. Bu dönemin siyasi ve sosyal gereksinimleri de tabanda böyle bir çalışmaya hazır olduğu için hazır giyim ürünleri her kesim tarafından benimsenmeye başlamıştır. Ancak halkın giydiği giysiler

birbirine benzemeye başlayınca yeni bir sorun ortaya çıkmıştır. Böylece giysi üzerinden sahip olunan konumu ifade etmek, imkânsız hale gelmeye başlamıştır. Pret-a-Porter piyasası kendi içinde farklılıklar göstermektedir. Bir yanda alıcısı az da olsa, tasarımın ön plana çıkartıldığı giysiler görmek, diğer yanda ise en çok satılan modelleri, küçük bazı değişikliklerle, her yıl piyasaya yeniden süren kurumlar görmek mümkündür.

Pret-a-Porter hazır giyim sektörünün lüks kesimini temsil eden, hem kalite hem fiyat açısından geniş yelpazeye sahip olan alışveriş merkezlerinde, büyük mağazalarda satışa sunulan kullanıma hazır giysileri temsil eden bir sektördür (Lehnert, 2000, s. 7).

Moda Tasarımında tasarım unsurlarının değişimini toplumsal olaylar büyük ölçüde etkilemiştir. Sanayileşmenin ortaya çıkması ve dikiş makinesinin icadı, kalıp sistemlerinin oluşturulması gibi teknolojik gelişmeler ile seri üretim hızlanmış, moda döngüleri ve sosyolojik kuramlar ile yayılmış, tasarımlarda gösterişten ziyade kolay ve hızlı üretilebilirlik ön olana çıkmıştır. Zira üretimde hem zamandan tasarruf hem de maddiyat önemlidir. Geçmiş dönem Haute Couture örnekleri incelendiğinde; hazır giyime uygulanmasının zor ve masraflı olduğu görülmektedir. Bu nedenle hazır giyim endüstrisinde gelişim sürecinde kıyafetlerdeki gösteriş yerini sadeliğe, sanatsallık işlevselliğe, ayrıntılar kolay uygulanabilirliğe bırakmıştır. Ayrıca haute couture'deki öznelliğin ve el işçiliğinin hazır giyimin doğuşu ile yerini evrenselliğe ve kolay ulaşılabilirliğe bıraktığı da ifade edilebilir.

Tarihsel süreçte hazır giyimin gelişimini etkileyen faktörler aşağıda; Tablo 2.2'de sınıflandırma yapılarak verilmektedir.

Tablo 2.2. Hazır giyimin gelişimini etkileyen faktörler ve sınıflandırılması⁸

HAZIR GIYİMİN GELİŞİMİNİ ETKİLEYEN FAKTÖRLER	
Moda Kuramları ve Moda Döngüleri	(SOSYOLOJİK ETKENLER)
Sanayi/Endüstri Devrimi	(EKONOMİK ETKENLER)
I. Dünya Savaşı	(SİYASİ ETKENLER)
Savaş sonrası yaşam	(PSİKOLOJİK ETKENLER)
Dikiş makinesinin icadı	(TEKNOLOJİK ETKENLER)
Kalıp Sistemleri	(TEKNOLOJİK ETKENLER)
Değişen yaşam stilleri ve teknoloji	(SOSYOLOJİK ve TEKNOLOJİK ETKENLER)

⁸ Tablo araştırmacı tarafından hazırlanmıştır.

Hazır giyim tarihsel süreçte ki gelişimi şöyle olmuştur:

“İlk giyim fabrikası Amerika Birleşik Devletleri’nde (ABD) 1812 yılında üniforma için kurulmuş, 1820’lerin sonunda hazır giyim sivil halk tarafından da benimsenmiştir. Kayıtlara geçen ilk sivil giyim fabrikası 1825’te kurulmuş, kadınlara yönelik hazır giyim üretimi ise ilk kez 1860’ da gerçekleşmiştir (Heisey, 1984’ten aktaran, Gönen ve Özgen, 1993, s. 79)”. 1860 yılına kadar, erkek hazır giyim sektöründe iş kıyafetinden resmi kıyafete kadar her şey üretilmiştir. Ancak kadın hazır giyim sektörü piyasa içerisinde daha yavaş bir yol izlemiş ilk olarak iç çamaşırları, pelerin ve paltolar üzerinde yoğunlaşmıştır. Kadın elbiseleri ve dönemin diğer giysilerinin yapı ve form olarak karışık olması ile sık sık tarz değişikliklerine uygun olması, onları seri üretim için kazançsız hale getirmiştir (Brown and Rice, 2001, s. 2, 3). Çünkü bu süreçte kadınlarda hala geleneksel giyim anlayışı hüküm sürmektedir. Geleneksel giyimde korunma, kapatma anlayışı ile üst üste ve kat kat giyim bulunduğundan, bu geleneksel giysiler moda döngülerine uygun olarak tasarlanamamaktadır ve üretimi de kullanımı kadar zordur (Y. Şahin, 2015, muhtelif sayfalar).

1914-1918 yılları arası I. Dünya Savaşı döneminde savaşa giden erkeklerin görevlerini kadınlar üstlendiğinden süslü kıyafetlerin dönemi kapanmıştır. Kıyafetlerin kir kaldırabilir türden olması gerekmektedir. Rahat kullanım açısından saçlar kesilmiştir. Savaş ile ara verilen moda olgusu, savaşın sona ermesi ile tüm dünyada yeniden canlanmış ve hız kazanmıştır. İşte bu dönemde “Kullanışlı Giyim” modası ortaya çıkmıştır. Savaş esnasında erkek nüfusun bedenen ve ruhen çöküntüye uğradığı I. Dünya Savaşı sonrasında kadınlar iş dünyasında görev almaya başlamış ve bu durum kadınların kamusal alanda ön plana çıkmasına ortam oluşturmuştur. Bazı orta sınıf kadınlar öncelikle ev dışında da çalışmaya başlayarak ekonomik özgürlüklerini elde etmiş, sahip oldukları beceri ve yeteneklerini sekreter, yönetici gibi sıfatlarla iş gücünde kullanmışlardır. 1920 sonrasında da oy kullanma hakkı ile özgürlüklerinin ilan edilmesi sonucu artık birçok ev kadını okumaya ve kariyer yapmaya yönelmiştir (Y. Şahin, 2006, muhtelif sayfalar).

1920’de kadınların değişen yaşam biçimlerine paralel olarak giyim biçimleri de değişiklik göstermiştir. Bu dönemde orta sınıf kadınlar hazır giyim kıyafetleri daha kolay elde edilmesi açısından tercih ederken, varlıklı kadınlar hala el yapımı özel dikim giysileri tercih etmeye devam etmiştir. Kadın giysileri daha erkeksi bir form kazanmış, bel hattı yok edilmiş, göğüsler düzleşmiş, kalça belirginleştirilerek adeta erkek çocuk görüntüsü

oluşturulmuştur. Uzun saçların yerini kısa saçlara devretmiş olduğu bu erkeksi giyim androjen⁹ giyim olarak tanınmıştır. Androjen giyimde; elbise ve eteklerde bedenler boldur. Ayrıca kadınların bel, kalça ve göğüs hatlarını ön plana çıkarmayan düz kesimli giysilerdir ve giysiler korsesiz olarak giyilmektedir (Y. Şahin, 2006, s. 167, 174).

İkinci Dünya Savaşı'nın ardından 1947 yılında dünya ticaretinin serbestleşmesini amaçlayan GATT (General Agreement on Tariffs and Trade-Gümrük Tarifeleri ve Ticaret Genel Anlaşması) imzalanmıştır. 1950'li yıllardaki dünya ticaretindeki serbestleşme ve ucuz işgücü avantajını kullanarak ihracatlarını önemli oranda arttıran başta Japonya olmak üzere gelişmiş ülkeler diğer gelişmekte olan ülkelere karşı önlem almaya yönelmiştir. Başta Amerika olmak üzere gelişmiş ülkelerle gelişmekte olan ülkelere; Hong Kong, Çin, Hindistan ve Pakistan arasında pamuklu tekstil ürünleri ihracatında iki taraflı gönüllü ihracat kısıtlamaları kabul edilmiştir (Hacıola, 2012, s. 11).

Hazır giyimde markalar tasarımcılarla birlikte çalışarak ya da tasarımcılar hazır giyim markalarını yaratarak sektöre yeni bir soluk getirmişlerdir. 1892 yılında, New York'ta yayın hayatına başlayan Vogue dergisi bu geçiş aşamasına tanıklık etmiştir. Örneğin Coco Chanel, 1954'te savaş sonrası ilk koleksiyonunu sunmuştur. Chanel, "Artık sadece birkaç yüz insandan oluşan özel müşterileri giydirmekle ilgilenmeyeceğim. Binlerce kadını giydireceğim. Ancak her yerde görülen, tekrar edilen ve ucuz olarak üretilen moda, bence lüks giyimden başlamalıdır. Zirvenin en tepesinde lüks giyim olmalıdır" demiştir (Watson, 2007, muhtelif sayfalar).

"1960'lı yılların sonuna kadar terzilik şeklinde yapılan giysi üretimi yeni teknolojilerin ortaya çıkması sonucunda değişik bir durum almış ve atölyeler oluşmaya başlamıştır. Başlangıçta bu atölyeler terzilerin, müşteri zevk ve ölçülerine uygun, doğabilecek istekler doğrultusunda giysilerin dikilip satılmaları sonucu oluşan atölyelerdir (Aykul, 2006, s. 9)". Teknolojiyle ortaya çıkan yeni tekniklerin Türkiye'de kullanılmaya başlaması sonucunda üretim şekli bant sistemine dönüştürülerek, seri üretime geçiş sağlanmıştır (Erdoğan ve İşören, 1989, s. 172).

1961 yılında tekstil ve hazır giyim ithalatının uluslararası sorununa kısa vadede çözüm sağlayabilmek ve bir komite oluşturmak üzere 1961 yılında Kısa Dönemli Pamuk Anlaşması imzalanmıştır. 1962 yılında bu anlaşma revize edilmiş ve ağırlığı %50'den fazla pamuk içeren ürünlerin ihracatına getirilen miktar kısıtlamaları Uzun Dönemli Pamuk Anlaşması adını almıştır (Hacıola, 2012, s. 11-12).

⁹Androjen: Erkeksi ve kadınsı özelliklerin tek bir modelde harmanlanması ya da belirgin cinsiyet kimliğinin eksikliği anlamına gelmektedir. Androjenlik var olan konseptlere seksilikten çok cinsiyetsizlikle meydan okuyan bir moda tarzıdır (Ambrose and Harris, 2012, s. 22).

1970 sonrası ısmarlama giysiler, fiyatlarındaki artış sebebiyle sadece zengin müşteriler tarafından tercih edilir hale gelmiş ve bunun sonucunda tasarımcılar toplumsal çevreler için giysi tasarlamaya başlamıştır. Bu şekilde sınıf modasından tüketici modasına geçiş sağlanmış, hazır giyimin temelleri atılmıştır. “Sınıf modasının yerini alan tüketici modasında biçimsel çeşitlilik çok fazladır ve toplumsal seçkinlerin beğenilerine yönelmek yerine, toplumun tüm kademelerine hitap etmektedir (Crane, 2003, s. 177, 187)”.

1974 yılında pamuğa ilave olarak sentetik elyaftan mamul ürünlerin ithalatına yönelik miktar kısıtlamalarını da içeren Çok Elyaflılar Anlaşması imzalanmıştır. Anlaşma ile ihracatçı ülkelere artan miktarda ihracat kotası garanti edilirken ithalatçı ülkelerde de pazar dalgalanmaları ve bozulmalarını önleme imkânı sağlanmıştır. Çok Elyaflılar Anlaşması kapsamında AB ülkeleri, ABD, Kanada, Avusturya, Finlandiya ve Norveç kota uygulamasını yürütmüştür. Bu anlaşma birden fazla kez müzakere edilerek 1995 yılına kadar uygulanmaya devam edilmiştir (Walkenhorst, 2003 ve WTO, 2012’den aktaran Hacıola, 2012, s. 12).

1995 yılında Dünya Ticaret Örgütü’nün kurulması sonucunda Tekstil ve Hazır Giyim Anlaşması-Agreement on Textiles and Clothing (ATC) yürürlüğe girmiştir. Bu anlaşmanın daha önceki anlaşmalardan farkı, tekstil ve hazır giyim ürünlerine uygulanan kısıtlamaların 2005 yılına kadar kaldırılmasını öngörmesi ayrıca; dünya tekstil ve hazır giyim ticaretinin serbestleşmesini şekillendiren hükümler içermesi olmuştur (Walkenhorst, 2003’den aktaran Hacıola, 2012, s. 12). 1997 yılında Vogue dergisinde yayınlanan bir rapora göre haute couture moda satışlarının yalnızca %6’lık dilimini oluştururken, geri kalan satışlar hazır giyim ve lisanslı ürünlerden oluşmaktadır (Lehnert, 2000, s. 7).

Tekstil ve Hazır giyim sektörünün Dünya ve Türkiye’de gelişimi ve icatlar kronolojisi aşağıda Tablo 2.3’te aktarılmaktadır.

Tablo 2.3. *Tekstil ve hazır giyim kronolojisi (Dölen, 1992, s. 35-37; Kurumer, 2007, s. 12; Eraslan, Bakan v.d., 2008’den aktaran Mangır ve Ay, 2009, s. 176, Hacıola, 2012, s. 11-12)*

M.Ö 6500	İlk dokuma kumaşların ortaya çıkması
XII. yy	El dokuma tezgâhının standart biçime getirilmesi
1678	Fransa’da M. de Gennes’in su çarkı ile çalışan dokuma tezgâhı tasarımı
1733	John Kay tarafından seri atışlı mekiğin bulunması (Uçan mekik-Flying Shuttle)
1745	Fransa’da Jacques de Vaucanson- Su çarkı ile çalışan otomatik dokuma tezgâhı tasarımı

Tablo 2.3. Devamı *Tekstil ve hazır giyim kronolojisi*

1785	İngiltere’de Edmund Cartwright’ın mekanik dokuma tezgâhını gerçekleştirmesi
1830	Fransa’da Barthelemy Thimonnier’in zincir dikiş diken dikiş makinesi tasarımı
1846	Amerika’da Elias Howe tarafından kullanılabilir nitelikteki dikiş makinesinin yapılması
1851	Amerika’da Isaac Merrit Singer’in pratik dikiş makinesini tasarlaması
1860	İngiliz John Barren’in şerit bıçak kesim aletini bulması
1863	Ebenezer Butterick’in dereceli kalıp sistemi
1923	Yeni Türkiye Cumhuriyeti: 8 fabrika ve KİT sisteminin getirilmesi
1933	Sümerbank’ın kurulması
1947	Gümrük Tarifeleri ve Ticaret Genel Anlaşması (GATT)
1956	Eisenhower yönetiminin konfeksiyonda ilk kotaları uygulamaya koyması
1959	Çin’de Gümrük vergileri ve kotaların ilk adımlarının atılması
1960	Sanayileşmenin başlaması
1961	Kısa Dönemli Pamuk Anlaşması
1962	Uzun Dönemli Pamuk Anlaşması
1970	Küresel tekstil ve hazır giyim sanayi gelişmiş ülkelerden gelişmekte olanlara kaymaya başlaması
1974	Çok Elyaflılar Anlaşması (MFA)
1980	İhracata dayalı büyüme stratejileri/ihracat oranında artış.
1981	Tekstil ve hazır giyim üretiminin çeşitli şehirlerde yaygınlaşması
1982	Tekstil ve hazır giyim üretiminin İstanbul ve çevresinde yaygınlaşması
1984	AB’nin Türkiye’ye miktar kısıtlaması uygulaması
1985	Tekstil ve hazır giyim sanayinde özel sektör yatırımlarının artması
1990	Yıllık %12,2 oranında büyüme ile en hızlı büyüyen sektör.
1994	Türk ekonomisinde ekonomik kriz
1995	Sümerbank’ın özelleştirilmesi.
1995	Sektörün mikrodan mezo ve makro organizasyonlara geçişi
1995	Tekstil ve Giyim Anlaşması (ATC)

Tablo 2.3. Devamı *Tekstil ve hazır giyim kronolojisi*

1996	Gümrük Birliği Anlaşması
1996	Türk tekstil ve hazır giyim firmalarının toplam sayısının 15.000'i geçmesi
1999	Sanayinin toplam ihracatta en yüksek paya erişmesi
2000	Türk ekonomisinde ekonomik kriz
2001	Sektördeki oyuncuların karlılığının azalması
2005	Dünya hazır giyim tüketiminin 930 milyar ABD dolarını geçmesi
2006	Dünya hazır giyim ihracatının 1 milyar ABD dolarını geçmesi
2007	Tekstil ve hazır giyim sektörünün ihracat hacminde en yüksek noktaya ulaşması

2.4. Hazır Giyimin Teknik Aşamaları ve Gelişmeler

Hazır giyim ve konfeksiyon sektörü üretim yöntemine göre emek yoğun bir sektördür. Dikiş işlemi neticesinde hazır giyim ve konfeksiyon ürünü elde edildiğinden, üretim iş akımında en temel makine dikiş makinesidir. Üretim süreci tasarım ile başlar. Giysi tasarımını kalıp tasarımı izler. Serileme, pastal yerleştirme, kesim, gerekli ise parça baskı ve nakışın ardından; kesilmiş giysi parçaları, renk vb. unsurlar gözetilerek uyum içinde bir araya getirilerek sıralanır. Bu arada düğme, etiket ve benzeri modelin gerektirdiği aksesuarlar hazır edilerek, dikim işlemine geçilir. Üretim süreci, öndenetim yapılacak giysi üzerindeki iplik parçalarının temizlenmesi, ütü, ikinci kez kalite denetimi sonrası paketleme ile tamamlanır. İşçilerin üretimin belli bir ya da iki aşamada uzmanlaşmaları ve üretim iş akışında dikiş makinelerinin sistematik olarak özelliklerine göre konumlandırılması, işçilerinde ustalıklarına göre yerleştirilmeleri, üretim verimini üst düzeyde tutabilecek tek etmendir (C. Benli, 2008, s. 24-25).

Makineleşme ile hazır giyimde ortaya çıkan icatlar Tablo 2.4'te görülmektedir.

Tablo 2.4. *Giyim endüstrisi icatlar (Mueller and Smiley, 1995, s. 159) ¹⁰*

1874	Makine ile pli ve büzgü yapımı
1877	Makine dikişi ile korselerin içine balen yerleştirilmesi
1883	Tek işleme kesim, dikim, süsleme yapan makineler
1891	Makine ile zikzak dikiş yapımı

¹⁰Tablo araştırmacı tarafından İngilizce'den Türkçe'ye çevrilmiştir.

Tablo 2.4. Devamı. Giyim endüstrisi icatlar

1892	Elektrikli yuvarlak bıçaklı kesim makinesi (Tek seferde 6 kat kumaş kesimi)
1893	Elektrikli dik bıçaklı kesim makinesi (Tek seferde 40 kat kumaş kesimi)
1897	Elektrikli dik bıçaklı kesim makinesinin geliştirilmesi (Tek seferde 100 kat kumaş kesimi)
1899	Otomatik ilik açma ve dikme makinesi
1914	Ütünün icadı

Dikiş makinelerinin fabrikalarda kullanılmaya başlaması giysi üretiminde devrim niteliği taşıyan bir gelişme olmuştur. Bir terzinin elde 15 saatte yapacağı iş, makine ile 1 saat 15 dakika içerisinde üretilir hale gelmiştir (Mueller and Smiley, 1995, s. 159). Özenç'in (1987, s. 204) belirttiğine göre; hazır giyim üretiminde dikiş makinesinin icat edildiği 19. yy'den 1970'lere kadar teknolojik açıdan kayda değer önemli bir ilerleme görülmemiştir. Özenç (1987, s. 204) bu gelişmeyi şu şekilde açıklamaktadır;

1970'ten sonra, söz konusu sanayi dalında hem makine parkı, hem de fabrika örgütlenme biçimi yönünden önemli yenilikler olmuştur. Bunun temel nedeni ise sanayileşmiş ülkelerin yüksek işçi ücretlerinden kaynaklanan maliyet artışlarını giderebilmek için hazır giyim sanayisini emek yoğun bir faaliyet olmaktan çıkararak, sermaye yoğun bir üretim dalı haline getirme çabalarıdır.

“1970’li yılların sonunda giysi üretimi artan ihtiyacı karşılamak amacı ile yeni tekniklerin uygulanması sonucu seri üretime dönüşmüş, üretim şekli değiştirilerek bant sistemine geçilmiş ve her işçiye bir işlem yaptırılmaya başlanmıştır. Böylece giysi üretimi hızlanmıştır (Erdoğan, 1989’dan aktaran Aykul, 2006, s. 9)”.

UNCTAD Sekretariat (1981’den aktaran Özenç, 1987, s. 204) raporu verilerine göre; hazır giyim sanayinde 1970’lerden sonra uygulanmaya başlanan teknolojik yenilikler aşağıdaki gibi sınıflandırılmaktadır;

1. Kesim zamanını azaltan, kesim kalitesini yükselten ve malzeme kaybını azaltan lazer ışıklı kesim makineleri, nümerik kontrollü kesim araçları,
2. Dikim hızını yükselten ve dikiş kalitesini arttıran otomatik teyel ve dikim makineleri, nümerik kontrollü dikiş makineleri,
3. Satış analizleri ve tahminlerinde, envanter kontrolünde ve iş akışının yönetilmesinde kullanılan elektronik bilgisayarlar,
4. Japonya gibi gelişmiş ülkelerde hazır giyim üretiminde kullanılan robotlar.

Kurumer’in (2007) “Konfeksiyon Üretimi ve Teknolojisi” kitabının içindekiler kısmında başlıklar halinde listelediği veriler doğrultusunda; giyim endüstrisindeki gelişmeler aşamalar halinde, Şekil 2.1’de aktarılmıştır.

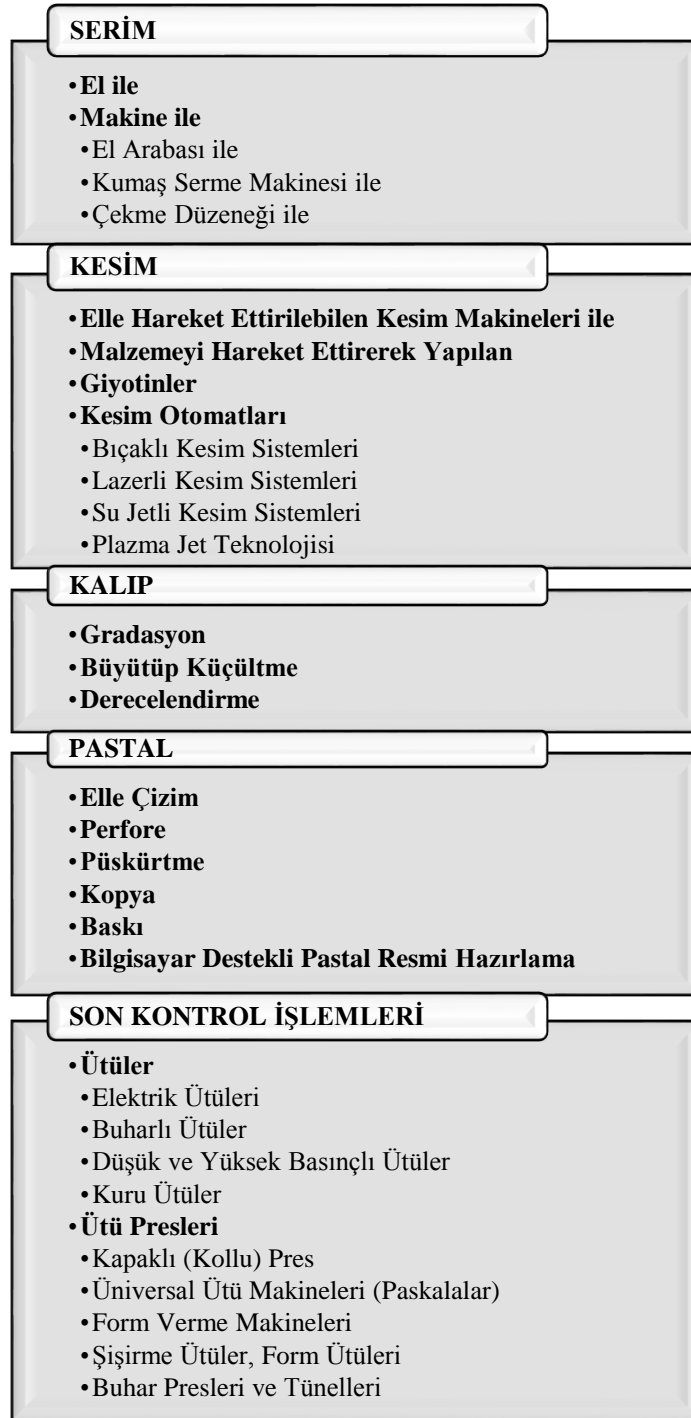

Şekil 2.1. Giyim endüstrisindeki gelişmeler (Kurumer, 2007, İçindekiler)¹¹

Korkmaz'ın (2003'ten aktaran Aykul, 2006, s. 8) belirttiği gibi; hazır giyim üretim sisteminin girdisi; kumaşlar, yardımcı malzemeler, bilgi, teknolojik donanım ve üretim

¹¹Şekil kaynakta belirtilen bilgiler doğrultusunda araştırmacı tarafından hazırlanmıştır.

araçları vb. dir. Buna göre üretim süreci; kumaş ve yardımcı malzemelerden, müşteri memnuniyetini sağlayacak nitelikte giysi üretimi gerçekleştirilme aşamasını kapsamaktadır. Bu süreçte ise; bilgi, teknoloji, emek ve üretim araçları kullanılmaktadır. Sistemin çıktısı da; müşteri memnuniyetini sağlayacak nitelikte üretilen giysilerdir.

Emek yoğun olan hazır giyim sektöründe nihai ürünler dikim işlemi neticesinde elde edilir, ancak üretim süreci tasarım ile başlamaktadır. Giysi tasarımını takiben kalıp tasarımı, serileme, pastal yerleştirme, kesim, baskı işlemleri gerçekleştirilmektedir. Ardından dikim işlemi tamamlanarak üretim süreci; ön kontrol, ütü, kalite kontrol ve paketleme işlemleri ile tamamlanmaktadır (Özipek ve Bora, 2010, s. 75, 76). Hazır giyim üretim sürecinde üretim aşamaları; dikim öncesi aşamalar, (kalıp, serim, kesim, baskı vb.) dikim aşaması ve son işlemler (ütü, kalite kontrol vb.) şeklinde üç grupta incelenebilir.

2.4.1. Dikim öncesi kalıp aşaması

Hazır giyim endüstrisine hitap etmek üzere kurulan fabrikalar askerler için uniformalar üretmeye başlamıştır. Savaş sonrası; bu fabrikaların bir kısmı kadın ve çocuk giyimine dönüştürülerek üretimine devam etmiştir. Yine iç savaş döneminde geleneksel dikiş metotları makul fiyatlara seri üretim ile üniforma üretimi yapabilmek için sadeleştirilmiştir. Bu şekilde basit üretim metotları geliştirilmesi, yeni ölçü standartlarının oluşturulması ile genel halk için seri üretim yapabilmeyi yapı taşları oluşturulmuştur. I. Dünya Savaşı ile ilk “bedenlendirme” sistemi ortaya çıkmış, üreticiler erkek giyim bedenleri üzerine standartlar belirlemiş, standartlar üzerinden hareketle kalıp sistemleri oluşmuştur (Mueller and Smiley, 1995, s. 158-161; Brown and Rice, 2001, s. 2).

Kadın giyimindeki kalıp sistemi ancak 1900’lü yılların başında gelişim göstermiştir. Dereceli kalıp sistemleri hazır giyim endüstrisinin ilerlemesine katkı sağlayan bir yenilik olmuştur. İlk olarak 1863’te “Ebenezer Butterick” ve eşi tarafından erkek gömlekleri üzerine geliştirilmiş olan derecelendirilmiş kalıpları 1871’de çoğunluğu kadın giyim üzerine hazırlanmış kalıplar takip etmiştir. Hazırlanan bu kalıplar çeşitli dergiler aracılığı ile pazarlanmış, halka ulaşması sağlanmıştır. Bu dergilerin başlıcaları arasında Butterick çiftine ait olan başlangıçta “Metropolitan” olarak adlandırılan sonrasında “Delineator” olan magazin dergisi ve yine başka bir kalıp üreticisi olan Madame Demorest’in “Mirror of Fashion” dergisi gelmektedir. Günümüz “Burda” dergileri de bu atılımı sürdürmektedir. Bu sayede dikiş makinesinin icadı ile evde dikiş

dikmeye başlayan kadın terziler kendi imalat ortamlarını sağlamış ve seri üretimin alt dallarından birini oluşturmuşlardır (Jernigan and Easterling, 1990, s. 164; Mueller and Smiley, 1995, s. 161).

1890’larda basit bir etek ve şömizye bluz, kadınlar için modalaşma sürecine girip yaygın kullanım alanı kazandığı zaman, hazır giyim kadınların piyasasında sağlam bir dayanak noktasına sahip olmuştur. Basit giyinmeye doğru eğilim 20. yy’da da devam etmiştir, 1910 yılına gelindiğinde kadın giyiminin tüm öğeleri hazır olarak satın alınabilir olmuştur (Brown and Rice, 2001, s. 3).

“Türkiye’de hazır giyim üretiminde Bilgisayar Destekli Tasarım sistemleri ile model ve kalıp çıkartma kolaylıkla ve hızlı yapılabilir. Pastal yerleştirme işlemi en az fire ile gerçekleştirilmektedir. Dolayısıyla hazır giyim üretiminde dikim öncesi üretim aşamaları daha sermaye yoğun bir hale gelmiştir (Özipek ve Bora, 2010, s. 76)”.

Dikim öncesi aşamalarda en önemli buluş; dijital gelişmelerdir. Hoffman and Rush (1984’ten aktaran Duruiz, 1988, s. 147) bu dijital gelişmeleri şu şekilde açıklamaktadır;

1960’larda patron kesiciler ve patron küçültücüler geliştirilmiştir. Hazır giyim sanayinin geleneksel veri işlem uygulamaları dışındaki ilk önemli denemesi, “IBM” ve “Digital Main Frame” bilgisayarlarının ana patron çizimi için çizici (Plotter) kullanmasıdır. 1970 başlarında gerçekleşen bir başka önemli uygulama, bilgisayar destekli tasarımın (BDT) geliştirilmesiyle; çizimlerin sayısal koordinatlara dönüştürülmesidir.

Ayrıca CAD/CAM sistemleri de hazır giyim sanayisindeki dikkate değer bir teknolojik gelişmedir. Korkmaz; (2003’ten aktaran Aykul, 2006, s. 18) hazır giyim sanayinde ileri teknoloji hizmetlerini yerine getiren cihazların ortak adının CAD/CAM olduğunu belirtmektedir. Buna göre; bilgisayar yardımı ile bir ürünün biçimlendirilmesine yarayan CAD sistemleri; hazır giyim sanayinde kalıp hazırlama ve pastal hazırlamada kullanılmaktadır.

Hazır giyim artan talebi karşılığında artık üreticiler de yeni teknikler geliştirmiş bunun sonucunda da yeni kalıp sistemleri ortaya çıkmıştır. İlk aşamada basit ve ufak makinelerin üretimini yapan Tesan firması, 1995 yılında bilgisayarlı kalıp hazırlama sistemi üzerine çalışmalar yapmaya başlamış ve 3 yılın sonunda oluşturulan Bilgisayarlı Kalıp Hazırlama yazılımına Tetra-cad ismi verilmiştir (TÜBİTAK, 2003’ten aktaran Aykul, 2006, s. 18). Tetra-cad adı verilen bilgisayarlı kalıp sistemlerinin bilinçli bir şekilde kullanılması Hazır Giyim Sektöründe emek, vakit ve paradan tasarruf edebilme imkânı doğurmuştur. Günümüzde bu bilgisayar destekli kalıp hazırlama sistemleri, genelde temel kalıp hazırlama, temel kalıplar üzerinden model geliştirme, serilendirme ve kesim

pastalı hazırlama amaçlı kullanılmaktadır. Bu yöntem yardımı ile kalıplar sanal ortamda çizilmekte ya da çizilmiş olan kalıplar bilgisayar ortamına aktarılarak üzerinde değişiklikler yapılmaktadır. Hazır giyim firmaları kullandıkları bilgisayar programının hafızasına temel kalıpları kaydederek, yeni tasarımları bu kalıplar üzerinden model uygulama yoluyla hazırlamakta, hazırlanan kalıplar daha sonraki kullanımlar için bilgisayar hafızasında saklanmaktadır (Göksel, Utkun ve Öndoğan, 2012, s. 375).

Hazır Giyim Sektöründe kullanılan Bilgisayar Destekli Tasarım ve Bilgisayar Destekli Üretim Sistemlerine bakacak olursak; Assyst, Gerber, Lectra, Konsan Cad, Parmel Cad, Tetra Cad, Investironica, Tukacad, Novocut vb. olarak sıralanmaktadırlar. Bu programlar sayesinde Hazır Giyim Sektöründe yeni giysi modelleri hızlı bir şekilde üretime hazırlanarak, zamandan tasarruf sağlanmaktadır (Özkan, 2014, s. 460, 461).

2.4.2. Dikim öncesi serim, kesim, baskı ve diğer aşamalar

Dikim öncesi aşamalarda kumaş serimi için; elle serim ve makine serimi olarak 2 sistem bulunmaktadır. Küçük işletmelerde kumaş serimi elle yapılır. Ancak serim işlemini el işçiliğinden kurtarmak için alet ve makineler geliştirilmiştir. Bu makineler; basit serme makineleri ve otomatik kumaş serme makineleridir (Sezer, Bilgin ve Kayaoğlu, 2006, s. 121, 122).

19. yy. sonları ve 20. yy. başlarındaki iş gücü imkânı ve dağıtım sistemleri hazır giyim endüstrisindeki seri üretimin büyümesine olanak sağlamıştır. Dikiş makinelerinin icadının yanı sıra kesim ve baskı makinelerinin ortaya çıkması ve Endüstri Devrimi'nin de seri üretim üzerinde ki katkısı çok büyüktür. Tekstil Teknolojisindeki bu gelişmeler ve yerel tekstil endüstrisinin büyümesi ile kumaşlarda çeşitlilik oluşmuş ve uygun fiyata ulaşılabilme imkânı doğmuştur. Savaş dönemindeki kumaş sıkıntısı sonucu bu rahatlık da şüphesiz hazır giyimde seri üretimi hızlandıran etkenlerden birisi olmuştur. Dikiş becerisi gelişmiş göçmenlerin ülkeye akın etmesiyle birlikte seri üretim için gerekli olan iş gücünün de temin edilmesine olanak sağlanmıştır (Brown and Rice, 2001, s. 2).

1860 yılında İngiliz John Barren; dikiş makinelerinin tek tek kesilen kumaş parçalarını bekleyerek seri bir çalışma yapamadığını fark ederek, üst üste konan birkaç kat kumaşı bir defada kesebilen “şerit bıçak” adı verilen kesim aleti geliştirmiştir. Bu alet sanayileşmenin en önemli buluşlarından biri kabul edilmiştir (Eray, 2000, s. 170; Sezer, Bilgin ve Kayaoğlu, 2006, s. 3). 1960'da Amerikalı Howard Huges; iki boyutlu

uygulamalarla ilgili bilgisayar kontrollü donanımları içeren, herhangi bir çizim ya da kesim sürecinin düz yüzeyler üzerinde gerçekleştirilmesine yönelik bir program tasarlamıştır. 8 yıl sonra ise bilgisayar kontrollü kumaş kesme makinesi geliştirmiş, bu teknolojiyi giyim endüstrisinde de kullanılabileceği fikri ile Huges serileştirme ve pastal planı hazırlama işlemlerini gerçekleştiren bir program tasarlamıştır. AM1 denilen bu sistem giyim imalatçıları için hazırlanan ilk bilgisayar destekli üretim programıdır (Taylor, 1995'ten aktaran, Gömceli, 2009, s. 36, 37).

1960 ve sonraki yıllarda, hazır giyim sanayinde dakikada 5-6 bin dikiş yapabilme kapasitesi olan, kumaşı gerektiğinde otomatik olarak katlayıp dikebilen, giysilere ilikleri otomatik olarak açabilen makinelerin yanı sıra şerit bıçaklar yanında geliştirilen çok çeşitli kesim makineleri ile sayısız ütü çeşitleri de kullanılmaya başlanmıştır. Ayrıca kesim işlemi yapılırken kumaştan tasarruf edebilmek için, serme, kalıp hazırlama teknikleri geliştirilmiştir. Günümüzde ise bu işlemler için bilgisayarlar kullanılmaktadır (Sezer, Bilgin ve Kayaoğlu, 2006, s. 4). Bu gelişmelere ilaveten baskı teknolojisine yer veren Yıldırım (2016, s. 156, 157);

Endüstride ki teknolojik gelişmeler doğrultusunda hazır giyim sektöründe de tasarım ve üretim biçimlerinde değişimler ortaya çıkmaktadır. Özellikle 3 boyutlu (3B) yazıcı teknolojileri ile tekstil ve hazır giyim de tasarım alanlarında çalışmalar yürütülmektedir. 3B baskı teknolojisinin ilk örnekleri 1980'li yıllarda görülmeye başlamıştır. 2010 yılından sonra kullanımı artarak, günümüzde daha yaygın hale gelen 3B yazıcılarla aktif olarak takı, ayakkabı, çanta ve günlük kullanımda henüz çok yaygınlaşmış olmasa da; giysiler de yapılabilmektedir, diye belirtmektedir.

Sözelimi Continuum markasının 2011 koleksiyonundaki bikini 3B teknolojisiyle üretilen ilk hazır giyim ürünüdür. 3B yazıcılarla üretilmiş diğer hazır giyim örneği de 2013'de Victoria Secret defilesinde yer alan binlerce swaroski taşıyla kaplanmış "Snow Queen" isimli giysidir (Kuhn, 2015'ten aktaran Yıldırım, 2016, s. 166). İskoçya markası Pringle of Scotland; 3B teknolojisiyle hazır giyim ürünleri üreten diğer bir markadır. Marka, Sonbahar-Kış 2014 hazır giyim koleksiyonu için 3B yazıcılarla kumaş üretimi için bir çalışma başlatmıştır (Beckett and Dezeen, 2014'ten aktaran Yıldırım, 2016, s. 166).

2.4.3. Dikiş makinesinin icadı ve diğer teknik gelişmeler

Sanayileşmenin etkileri, dikiş makinesinin hayata girmesi, ütü kesim ve baskı

makinelerinin ve tekstil teknolojisinin gelişmesiyle hazır giyim süreci hızlanmıştır. Paşayev'in (2008, s. 157) aktarımıyla; dikiş makinesinin icadı için 14. yy. ortalarında çabalar olsa bile, yaklaşık 400 yıl bu makinenin gelişmesi için verilen uğraşlardan bir sonuç elde edilmemiştir.

Tarihi süreç içerisinde elle eğrilip dokunan kumaşlar ve elle dikilen giysiler, tekstil ve konfeksiyon makine sanayinin gelişmesiyle günümüzde neredeyse el değmeden üretilebilecek hale gelmiştir. Dikiş oluşturmak için ilk defa; dikenler, sivri kemikler, balık kılçığı vb. aletler kullanılmıştır. 1370 yılında Nürnberg'de çelik telden oluşan ilk iğne üretilmiştir. 18. yy. ortalarında da günümüze kadar ulaşan ilk dikiş makinesi üretilmiştir (Kurumer, 2007, s. 1).

1755 yılında Charles F. Weisenthal tarafından yeni bir iğne türü icat edilmiştir (Bkz. Görsel 2.1). Dikim ile ilgili ilk gelişme, Orta Çağ'da demirden üretilen iğnelerdir. İlk dikiş makinesi ise 1790 yılında İngiliz "Thomas Saint" tarafından deri üzerinde çalışmak amacıyla tasarlanmış ve patenti alınmıştır; ancak bu makine kullanılmadığı için hiçbir yarar sağlamamıştır (Bkz. Görsel 2.2).

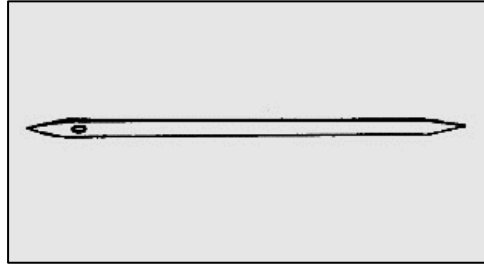

Görsel 2.1. Weisenthal'in iğne tasarımı-1755 (Cooper, 2010, s. 8)

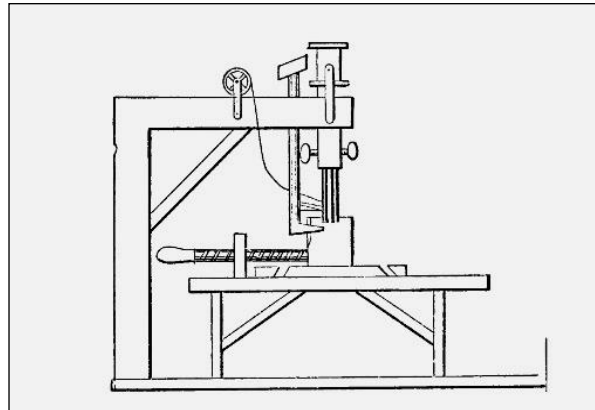

Görsel 2.2. Thomas Saint'in tasarımı-1790-İlk dikiş makinesi (Cooper, 2010, s. 8)

1800 yılında Almanyalı mucit Baithasar Krems bir makine icat etmiştir. Ayrıca günümüzde kullanılan ucu delikli makine iğnesini 1880 yılında ilk bulan ve kullanan

mucitte Baithasar Krems'dir (Sevgi, 1979, s. 143; Eray, 2000, s. 3; Hayes and Mcloughlin, 2008, s. 198). 1830'da Fransız terzi "Barthelemy Thimonnier" tarafından dikiş makinesinin icat edilmesiyle (Bkz. Görsel 2.3), dikim işi el işçiliği olmaktan çıkıp, daha hızlı ve seri biçimde makine yardımıyla gerçekleştirilmeye başlanmıştır. Thimonnier'in icadı olan makine kabul gören ilk dikiş makinesi olmuştur (Jernigan and Easterling, 1990, s. 163; Sezer, Bilgin ve Kayaoğlu, 2006, s. 3; Hayes and Mcloughlin, 2008, s. 198; Cooper, 2010, s. 6, 11). "1839'da Tirollu Madesberger tarafından bugünkü düz sanayi dikişine benzer dikiş yapabilen bir makine tasarlanmıştır. Bu tarihten sonra dikiş makineleri sürekli geliştirilmiştir (Kurumer, 2007, s. 1)".

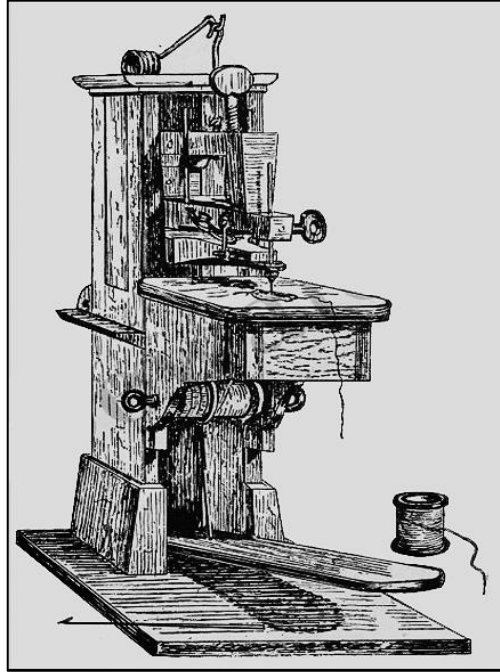

Görsel 2.3. *Barthelemy Thimonnier'in icadı dikiş makinesi (http-5)*

"El emeği, göz nuru" kavramı yerini artık seri ve sistemli bir üretim sürecine bırakmıştır. Hazır giyim endüstrisinde en önemli icatlardan biri olan dikiş makinesi şüphesiz seri üretimin vazgeçilmezlerinin başında yer almaktadır. Ticari başarıyı yakalayan ilk dikiş makinesi olması sebebiyle de Thimonnier'in tasarımı seri üretim açısından büyük önem taşımaktadır (Hayes and Mcloughlin, 2008, s. 198).

İlk iki iplikli dikiş makinesi 1814 yılında Avusturyalı terzi Josef Madersperger tarafından icat edilmiştir. 1832 sonrası dikiş makinesi icadı üzerine birçok insan çalışırken bunlardan sadece Walter Hunt, Elias Howe, Allen Wilson ve Isaac Singer'in tasarımları kabul görmüştür. 1832-1834 yıllarında Walter Hunt dokuma tezgâhı tipinde

mekiği olan bir dikiş makinesi icat etmiş ancak bu makineye patent alınmamıştır. Bu makine 1845 yılında tekstil tezgâhları üreten bir fabrikada çalışan Elias Howe tarafından geliştirilerek 1846 yılında patenti alınmıştır (Jernigan and Easterling, 1990, s. 163; Mueller and Smiley, 1995, s. 158; Paşayev, 2008, s. 157; Cooper, 2010, s. 12-13).

Dikiş makinesinin gelişimine kadar kıyafetler, genel olarak 1850 yılından önce el yapımı olarak üretilmiştir. Denizciler, askerler, madenciler ve köleler düşük kaliteli hazır giyim ürünleri giymişlerdir. Fakat bunun halkın geri kalanı için uygun olmadığı düşünülmüştür. Hazır giyim, bayağı, avam olarak görülmüş ve sadece alt sınıf tarafından giyilmiştir (Brown and Rice, 2001, s. 2, 3).

Dikiş makinelerinin evlere girişi, 1851 yılında Isaac Singer'in ev tipi dikiş makinelerini üretmesiyle başlamıştır. 1860 sonrası Singer marka dikiş makineleri seri üretimde de kullanılmaya başlanmıştır. Ayrıca dikiş makineleri ev hanımlarına büyük fayda sağlamış artık evde dikiş diken kadınlar da seri üretime katkı sağlar hale gelmiştir (Sevgi, 1979, s. 143; Cooper, 2010, s. 30). Paşayev'in (2008, s. 157, 158) aktarımıyla; Singer'in yanı sıra 1862 yılında kurulmuş olan Almanya şirketi "Pfaff" ve İsviçre şirketi "Bemina" vb. firmalar günümüzde halen üretimini devam ettirmektedir.

1860 sonrası dikiş makineleri Hazır Giyim Endüstrisi'nde adeta bir devrim yaratmıştır. Hazır giyim ortaya çıkışı ile tüketim pazarı oluşmasıyla birlikte kitlelere hitap etmek gerekmiştir. İşte bu aşamada dikiş makineleri seri üretim için önem kazanmıştır. Ayrıca üretim hız kazanmış ve iç savaş döneminde orduda üniforma ihtiyacını gidermek için erkek giyim üzerine yoğun talep oluşmuştur. Askerlerin ölçüsü alınarak belli bir ölçü standartı oluşturmak için tasniflenmiş ve bu şekilde üniformaların kişiye özel değil de seri üretim ile hazırlanmasına olanak sağlanmıştır (Brown and Rice, 2001, s. 2, 3).

"Daha sonra Amerikalılar tarafından gerçekleştirilen, ilik açma makinesi, düğme dikme makinesi ve ütüleme işlemini kolaylaştıran ütülerin icadı giyim sanayiinin daha rasyonel çalışmasına yol açmıştır, serme kalıp hazırlama teknikleri geliştirilerek kesim işleminde kumaştan azami fayda sağlanmıştır (Sezer, Bilgin ve Kayaoğlu, 2006, s. 3, 4)".

Dikişsiz giyim üretimi son yılların en önemli teknolojik gelişmelerindendir. Türkiye'de bu tür üretim teknolojisini kullanan uluslararası firmalar ve markalar mevcuttur. Türk hazır giyim sanayicileri uluslararası değişimleri takip ederek, uygun yatırımları yaparak, genç makine parkından oluşan yüksek teknoloji ile üretim yapmaktadırlar. Türkiye; Çin, Hindistan, Pakistan gibi ülkelerin ardından dünyanın tekstil makinelerine yönelik en büyük

tekstil yatırımcısı olma özelliğine sahiptir. Ancak bundan sonraki yatırımların özellikle ileri teknolojiye sahip makineler üzerine yapılması gerekmektedir (Özipek ve Bora, 2010, s.76).

2.5. Sanayi Devrimi ve Hazır Giyime Etkileri

Endüstri Devrimi'nde en önemli itici gücü sağlayan tekstil sektörü, batı ülkelerinin ekonomik gelişmesinde önemli rol oynamıştır. Sanayileşmeye diğer sanayi kolları içinde tekstil sektörüne öncelik vererek başlayan bu ülkeler, sömürgelerinden temin ettikleri hammaddeleri işleyip diğer ülkelere ve sömürgelerine tekrar satmak suretiyle sanayileşme sürecini hızlandırmışlardır. Teknolojinin nispeten basit, emek yoğun ve yatırım maliyetinin düşük olması gibi nedenlerle, başta Uzakdoğu ülkeleri olmak üzere, birçok gelişme yolundaki ülke 1950'lerden itibaren hızlı bir gelişme gösteren tekstil ve hazır giyim sanayi, bu ülkelerin ekonomilerinde sürükleyici sektör rolü oynamaktadır. Buna gerekçe olarak; yarattığı katma değer, istihdam imkânı ve döviz geliri bakımından uygunluğu söylenebilir (Dinçer, 1985, s. 1-2).

Sanayi Devrimi'nin üretimde meydana getirdiği en önemli gelişme; el işçiliğinin yerini, makinelerin almasıdır. Marks'ın; (2003, s. 329) “Sanayi Devrimi, tek bir aleti kullanan işçi yerine, çok sayıda benzer aletleri çalıştıran ve gücünün biçimi ne olursa olsun tek bir devindirici güç tarafından devindirilen bir mekanizmayı koyar” tespiti bu bağlamda Sanayi Devrimi'nin gelişmesiyle örtüşmektedir. Giyimde, savaş sebebiyle oluşan ekonomik sıkıntılar, değişen yeni Dünya düzeni ve Sanayi Devrimi'ne ayak uydurma süreci ile kıyafetler üzerindeki sadeleşmeyle birlikte hazır giyime geçiş yavaş yavaş başlamıştır.

Sanayi Devrimi ile beraber her türlü kumaşın üretim süresinin kısılması ve kumaş maliyetlerinin düşmesi giyim endüstrisine hareket kazandırmıştır. Bu süreçte makineleşme sayesinde üretim sorun olmaktan çıkmıştır. Ancak; üretilen kumaşların ve bu kumaşlardan elde edilen giysilerin pazarlanması noktasında yeni bir sorun ortaya çıkmıştır. Bu sorunu başarılı bir şekilde çözebilmek adına hazır giyim sistemi ortaya çıkmıştır (Akar, 2009, s. 202).

Sanayi Devrimi sonrası iplik ve kumaşların üretimi daha ucuz, daha fazla miktarda üretilebilir olmuştur. Giyimde kullanılan materyallerde değişikliğe gidilmiş üretimi daha ucuz olan pamuk kullanılmaya başlanmıştır. John Kay'in 1733 yılında bir dokuyucunun 2 kişilik iş yapmasını sağlayan icadı ile dokumanın hızı artmış, pamuklu dokuma sanayi hızlı bir biçimde gelişmiştir. İplik üretimi ve dokuma alanında icat edilen mekanik aletler

ve iplik bükme, yün tarama, yün dokuma tezgâhları ile kumaşlar daha kısa zamanda üretilmeye başlanmıştır (Maillet, 1983'ten aktaran, Barbarosoğlu, 2002, s. 81, 82).

McNeill'in (2002, s. 653) "daha eski, daha basit yapım biçimlerinin yerini, daha ucuz aynı zamanda daha kaliteli mallarıyla fabrika üretimi aldı" sözü Sanayi Devrimi'nin hazır giyimde gelişme sürecine olan etkisini ortaya koymaktadır.

Teknoloji, savaş sonrası ilerleme kaydetmiş, dokumada yeni keşifler yapılarak, pratik ve kullanışlı türde kumaşlar üretilmiştir. Yeni bulunan flanel, suni ipek ve pamuklu dokumalar giyime yumuşaklığı getirmiş, geçmişin sert yakalı gömlekleri yerini yumuşak ve genellikle açık kullanılan gömlek yakalarına bırakmıştır (Watson, 2007, muhtelif sayfalar).

Teknolojik gelişmeler doğrultusunda giyimde pratik çözümler ortaya çıkmış, kemer ve fermuarlar kullanılmaya başlanmış, pantolon askıları tarihe karışmıştır. Bu pratik çözümler dönemin modasında etkilerini göstermiştir. Kadın giyiminde etek boyları kullanılan ortama göre oldukça sık değişmiş, pilili etekler "Bahar-Yaz" giyiminin vazgeçilmezi olmuş, pilisiz etekler öğleden sonra giyilen giysilerde kullanılmıştır. Kıyafetler şekil açısından farklılıklar göstermiştir. Göğüs hizasında olması gereken robadan elbiseler, kalça hizasına düşürülmüş ve bu stil, yüksek topuklu ayakkabılar ve uzun küpeler ile desteklenmiştir. Yeni biçim, "Haute Couture" tarafından benimsenirse de eski tarzı devam ettiren modaevleri birer birer kapanmış, yerine yeni anlayışı benimsemiş modaevleri açılmaya başlamıştır. Kadın giyiminde artık büyük hacimler azalmıştır. Görünüm; yeni keşfedilen kumaşların etkisi ile hafifliğe dönmüş, daha önce giyimde hiç kullanılmamış renkler kullanılarak giyim tarzının yenilikleri ortaya konmaya başlanmıştır (Watson, 2007, muhtelif sayfalar).

Ayrıca 1960'larda pantolonun daha pratik ve rahat kullanımı elbiselerin önüne geçmesine neden olmuştur. 1970'lerde çoğu kadın, elbise yerine rahatlığı açısından pantolonlu takımları tercih etmeye başlamıştır. 1980'lere gelindiğinde elbiseler çalışan kadınlar tarafından tekrar kullanılmaya başlansa da eski yaygın kullanımını geriye kazanamamıştır (Jernigan and Easterling, 1990, muhtelif sayfalar).

1980'lerde ise tekrarlayan moda döngüleri göze çarpmaktadır. 1980'lerde ortaya çıkan tekrarlayan moda döngüleri daha önce bahsedilen beş aşamalı moda döngüsünden farklı bir döngü grubudur. Tekrarlayan moda döngüleri bir dönem yaygınlığını koruduktan sonra düşüşe geçen ve moda dışı olan bir süre sonra tekrar ortaya çıkan modalardır. Ancak her seferinde ilk oluşumdaki başarıyı gösteremeyen modalar dışında,

uzun ömürlü modalar ve kısa ömürlü modalar olarak adlandırılan iki moda döngüsü daha vardır. Uzun ömürlü moda döngüleri ortaya çıkışından itibaren uzun yıllar yaygınlığını koruyan modası geçmeyen, bir nevi klasikler olarak adlandırılan modalar iken; kısa ömürlü moda döngüleri ise ortaya çıkıp kısa bir süre içerisinde yok olup giden, tutunamayan modalardır. Bu döngülerin yayılımı için şüphesiz seri üretim şarttır. Çünkü az zamanda birçok kitleye etkili bir şekilde yayılım ancak hazır giyimdeki seri üretim ile mümkün kılınmaktadır (Jernigan and Easterling, 1990, muhtelif sayfalar).

Küçükkalay'ın (1997, s. 51) belirttiğine göre; feodal, siyasal ve ekonomik düzenin gelişmeye kapalı yapısından kurtulan Avrupa'nın yaşadığı en önemli değişim, Sanayi Devrimi'dir. Üretim biçiminin değişmesiyle, o döneme kadar hâkim olan geleneksel üretim yerini makineleşmeye bırakmış, bununla birlikte yeni bir sınıf doğmuştur.

3. HAZIR GIYİM VE EKONOMİDEKİ YERİ

Birol Efe; tekstil ve hazır giyim sektörünün yarattığı katma değer ve ihracat gelirleri açısından, ülkelerin ekonomik kalkınmasına önemli katkılar sağlayan sektörlerin başında geldiğini belirtmektedir. Efe bu konuya aşağıdaki gibi yer vermektedir;

Sanayi Devrimi'nden bu yana başta İngiltere olmak üzere, pek çok sanayileşmiş ülkenin kalkınma sürecinde tekstil ve hazır giyim sektörünün önemli bir basamak oluşturduğunu görülmektedir. Bununla birlikte ekonomik kalkınmanın ileri aşamalarına geçmiş ülkelerde tekstil ve hazır giyim sektörünün imalat sanayi içindeki payı azalırken, gelişmekte olan ülkelerde arttığı görülmektedir. Buna karşın sanayileşmiş ülkeler tekstil ve hazır giyimi tamamen gelişmekte olan ülkelere de terk etmiş değillerdir. Örneğin; İtalya teknoloji, teslimat, verimlilik, koleksiyon başarısı gibi pek çok rekabet ölçütlerini eş zamanlı olarak gerçekleştirerek bu alandaki başarısını her geçen gün daha da perçinlemektedir (http-6).

Yukarıdaki tespitler, hazır giyimın ekonomideki yerini yeterince açıklamaktadır. Bu bağlamda hazır giyimın Dünya ticaretindeki yerine kısaca değinmek gerekmektedir.

3.1. Hazır Giyimın Dünya Ticaretindeki Yeri

1980-1995 döneminde dünya tekstil ticaretinde %7, konfeksiyon ticaretinde ise %9,5 artış yaşanmıştır. 1980'de dünyanın en büyük tekstil ihracatçıları sanayileşmiş ülkelerden oluşmaktadır ancak; 1995'e gelindiğinde Çin, Hong Kong, Taiwan ve Güney Kore ihracatlarını ortalamanın oldukça üzerinde gerçekleştirerek üst sıralara yükselmiştir. Konfeksiyon ihracatında ise Çin 1994'te en büyük konfeksiyon ihracatçısını konumuna erişmiştir (Kurumer, 2007, s. 13).

Hazır giyimın Dünya ticaretindeki hacmi T.C. Başbakanlık Devlet Planlama Teşkilatı'nın (2007, s. 127) raporunda aşağıdaki gibi yer almaktadır;

1980'li yıllarda ihracat atağına kalkan, 1990 yılında 2,89 milyar \$ değerinde hazır giyim ve konfeksiyon mamulü ihraç edilen Türkiye'de, 2004 yıl sonu itibarıyla 12,64 milyar \$ değerinde ihracat yapılmıştır. 2003 yılına ilişkin WTO istatistiklerine göre Türkiye %4,4 pay ile dünyanın dördüncü, %8,2 pay ile Avrupa Birliği (AB) ülkelerinin ikinci büyük hazır giyim ve konfeksiyon tedarikçisidir. Türkiye'nin hazır giyim ihracatının %75'den fazlası AB ülkelerine yapılmaktadır. Coğrafi yakınlık, kalifiye işgücü, kalite, moda ve marka yaratmaya verilen önem, AB ülkelerini Türkiye'nin geleneksel ve en büyük pazarı haline getirmiştir. Ülkeler bazında değerlendirildiğinde sırasıyla; Almanya, İngiltere, ABD, Fransa ve Hollanda en fazla hazır giyim ve konfeksiyon ihraç edilen ülkelerdir.

1980-2011 yılları arasında; Çin ve Vietnam hariç bütün ülkelerde, hazır giyim

ihracatının ithalatı karşılama oranında düşüş yaşandığı görülmüştür. Ancak; hazır giyim ihracatının ithalatı karşılama oranı 1996-2010 yılları arasında %100 ve üzeri olan ülkeler; Çin, Vietnam, Türkiye, Meksika, G. Kore, İtalya ve Portekiz'dir (Şişman ve Bağcı, 2014, s. 33).

1995 yılında Dünya Ticaret Örgütü (WTO) Tekstil ve Giyim Eşyası Antlaşması'yla 10 yıllık bir geçiş süresi vermiştir. WTO; 2005 yılının başlamasıyla birlikte dünya ekonomisine serbesti getirme konusunda çalışmalarını tamamlayarak, tekstil kotalarının dünya çapında kaldırılmasını gerçekleştirmiştir. Kotaların kalkması tüm ülkeleri, özellikle gelişmekte olan ülkeleri etkileyecektir. Çünkü 2003 yılında tek başına dünya tekstil ihracatı toplamı olan 400 milyar dolarlık ihracatı yapan ABD bu miktarın yarısını ithal etmiştir (Eğilmez, 2005'ten aktaran Mangır ve Ay, 2009, s. 186).

Dünya Ticaret Örgütü tarafından hazırlanan 2006 yılı raporuna göre; 2005 yılında 276 milyar \$ (dolar) değerinde olan hazır giyim sektörü dünya ticaretinde yüzde 2,7'lik kısmı oluşturmaktadır. 2005 verilerine göre Hazır giyim ihracat değeri ve dünya ihracatındaki pay bakımından AB ülkeleri ve Çin başı çekmektedir. Çin'in hemen ardından gelen ülkeler Hong Kong ve Türkiye'dir (Uzunoğlu ve Koç, 2007, s. 21).

Bilim, Sanayi ve Teknoloji Bakanlığı'nın hazırlamış olduğu 2015/2 sayılı Tekstil, Hazır giyim ve Deri Ürünleri Sektörleri Raporu'na (2015, s. 6) göre; Hazır giyimde 2012 yılında 405 milyar \$ olan dünya ihracatı, 2013 yılında 443, 2014 yılında 473 milyar dolara yükselmiştir. 2014 yılı verilerine göre başlıca tekstil-hazır giyim ihracatçıları aşağıdaki tabloda yer almaktadır (Bkz. Tablo 3.1).

Tablo 3.1. Dünyada başlıca tekstil ve hazır giyim ihracatçıları (2014) (Uluslararası Ticaret Merkezi (ITC) Trade Map'ten aktaran Bilim Sanayi ve Teknoloji Bakanlığı, 2015, s. 6)

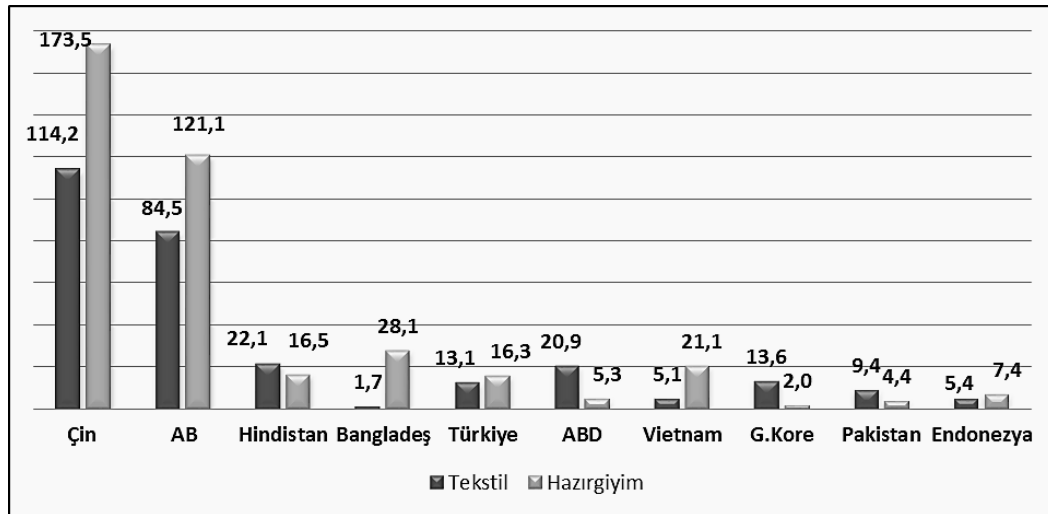

3.2. Türkiye’de Hazır Giyimin Gelişimi ve Ekonomideki Yeri

1950’li yıllarda kurulmaya başlayan hazır giyim sanayi; uzun süre iç tüketime hizmet ettiği için gelişmesi zaman almıştır. Hazır giyim sanayinin ülkemizdeki gelişmesi 1970’li yılların sonuna rastlamaktadır. 1980’li yıllarda yaşanan bazı gelişmeler doğrultusunda, hazır giyim sektöründe diğer sektörlere oranla çok hızlı bir gelişme görülmüştür. Bu gelişmeler; ülke ekonomisinde dış ticaretin artan önemi, üretici-ihracatçı girişimcilerin Türkiye’nin dünya piyasasında oynayabileceği rolü ve dış talepleri iyi değerlendirmeleri ve bu konudaki yatırım teşviklerinin rasyonel kullanılması, makine, teçhizat, yardımcı madde vb. ithalatına getirilen kolaylıklar olarak sıralanmaktadır (Karagüven, 1991, s. 314). Türkiye’de hazır giyim sektörü sosyal ve siyasal olayların etkisiyle gelişmiştir.

1960’lı yıllarda başta Avrupa olmak üzere dünyayı saran işçi eylemleri ve 1970’lerdeki petrol bunalımı, özellikle tekstil ve hazır giyim sektöründe fason üretime geçilmesine neden olmuştur. Tekstil ve hazır giyim ihracatının patlama yaptığı 90’ların başında küçük atölye sayısının da %20’lere varan bir artış olduğu göz önüne alınırsa, fason üretime bağlı bir küçük işyeri artışından söz etmek mümkün olabilmektedir. Ayrıca küçük işletmelerinde ortalama %40’nın aynı zamanda fason üretim yaptığını görülmektedir. Bu oran tekstil ve hazır giyim sektöründe %50 ile en yüksek noktaya ulaşmıştır (Özkan, 2014, s. 458).

1960’larda net tekstil ithalatçısı olan Türkiye, 1970’li yıllara gelindiğinde pamuk ipliği ihracatına başlamıştır. 1980’de ise iplik ihracatı yerini hazır giyim ve kullanım eşyalarına bırakmış, 1980’de 777 milyon \$ olan ihracat, 1994’te 6 milyar dolara ulaşmıştır (Gürsoy, 1995, s. 103).

Emek yoğun tekstil teknolojisi ile üretim yaptıklarında, el emeğinin ucuz olduğu ülkelerle yarışta zorlanacaklarını anlayan sanayileşmiş ülkeler; tekstil teknolojisini geliştiren ve üreten ülkeler olma ayrıcalığını en iyi şekilde kullanarak, teknolojiye sağladıkları gelişmelerle 1960-1980 arası tekstil sanayisini sermaye yoğun sanayi dalına getirmeyi başarmışlardır. Türkiye, 1992 yılından bu yana AB’ye tekstil ve konfeksiyon ürünleri dışsatımına göre Çin’den sonra ikinci; yeryüzünde ise yedinci ülke konumundadır. Sektör AB pazarında moda yaratır konuma gelmiştir (C. Benli, 2008, s. 9).

Türk Hazır Giyim Sektöründe üretim yapan firmaları büyüklük açısından atölyeler, küçük ve orta boy işletmeler ve fabrikasyon üretim yapan işletmeler/entegre tesisler olarak üç başlık altında toplamak mümkündür. Tüm sektörün 1/3’lük kısmını oluşturan atölyeler grubundaki işletmeler; birbirinden değişik yapılara sahiptir ve sayıları çok fazladır. Genellikle, kendileri için değil sipariş üzerine üretim yapan bu atölyeler; büyük

ihracatçı firmalara fason olarak üretim yapmakta olup, tüm büyük ihracatçıların dış satımına önemli bir unsur teşkil etmektedir (Özenç, 1987, s. 205; Erdirençelebi Ergin ve Yıldız, 2004, s. 173; Sezer, Bilgin ve Kayaoğlu, 2006, s. 9).

Küçük ve orta boy işletmeler, atölyelerin daha büyük boyutları olarak düşünülebilir. Atölyelere göre uzmanlaşma ve iş bölümü daha belirgindir. Bunlar kendileri için üretimde buldukları gibi, daha büyük ihracatçı firmalar için de fason üretim yapmaktadırlar (Özenç, 1987, s. 205; Sezer, Bilgin ve Kayaoğlu, 2006, s. 9-10).

Fabrikasyon üretim yapan işletmelerin sayısı 1970'li yıllarda hazır giyimin artan talebi ile birlikte büyük ilerleme göstermiştir. Bunlar büyük kentler ve özellikle İstanbul çevresinde yoğunlaşmış, önemli bir bölümü ihracata yönelik olarak kurulmuş işletmelerdir. Ancak ihracat konusunda zorluklar ile karşılaşınca, iç pazara yönelen bu firmaların kapasite kullanım oranları azalmıştır. Dünyadaki genel eğilime paralel olarak büyük boyutlu hazır giyim kuruluşlarının dış firmalar için fason üretimde buldukları görülmektedir. Bu tür işletmelerde hiyerarşi belirgin olup, iş bölümü ve roller kesin olarak belirlenmiştir. Üretimde modern teknoloji önemli yer tutmaktadır (Özenç, 1987, s. 205; Sezer, Bilgin ve Kayaoğlu, 2006, s. 10).

Entegre tesisler; 1980 sonrası teşvik ortamının çekiciliği sonucu faaliyete geçen, pek çoğu daha önce Hazır Giyim üretim tekniğinde bulunmamış olan firmalardır. En büyük özellikleri orta ve büyük ölçekte olmaları, büyük ölçüde standart giysilerin üretimine yönelik çalışmaları ve kendi koleksiyonlarının bulunmamasıdır (Erdirençelebi Ergin ve Yıldız, 2004, s. 173).

Hazır giyim işletmelerinin çoğu Türkiye ekonomisinde dışa açık büyüme modelinin benimsendiği 1980 yılı ve sonraki on yıl içerisinde kurulmuştur. Orta ölçekli işletmelerde 101-150 kişi arası, büyük ölçekli işletmelerde ise 151-1200 kişi arasında çalışan bulunmaktadır. Ayrıca büyük ölçekli işletmeler atölyeler ve küçük işletmelere fason üretim yaptırarak buradaki iş gücünden de faydalanmaktadır (Varol, 2004, s. 56). Türk Hazır Giyim Sektörü; 1970'li yıllardan 1990'lı yıllara kadar ucuz işçilik, ucuz ve kaliteli hammadde ve pazara yakınlık vb. avantajlarını kullanarak sektörde ve ihracatta büyüme göstermiştir (TGSD, 1997'den aktaran, Varol, 2004, s. 5).

Hazır giyim sanayinin Türkiye'de gelişmesini etkileyen etkenler; ülkede gelişmiş bir dokuma sanayisinin varlığı, tekstil ve konfeksiyon sektörünün emek yoğun bir sanayi dalı oluşu, dış satım imkanlarının bulunması ve az yatırım gerektiren bir sektör olması olarak sıralanabilir (Komşuoğlu vd., 1986, s. 131).

Türkiye’de 1980 yılından sonra uygulanan, serbest piyasa ekonomisine dayalı dışa açılma ve ihracatı teşvik politikaları ile birlikte, özellikle 1980’li yılların ikinci yarısından itibaren tekstil ve hazır giyim ihracatı önemli oranda artmış ve ihracatın en önemli kalemi haline gelmiştir. 1980’li yılların başında daha çok iplik, elyaf, kumaş gibi tekstil mamulleri ihraç eden Türkiye, 1984 yılından sonra daha fazla konfeksiyon mamulü ihraç etmeye başlamış ve konfeksiyon mamullerinin ihracatı 1990’lı yıllarda artarak devam etmiş ve sektörün üretim, ihracat ve istihdam içinde önemi artmıştır (Güteryüz, 2011’den aktaran Uyanık ve Oğulata, 2013, s. 60).

1990’lı yıllarda sanayide ortalamanın çok üzerinde büyüme gerçekleşmiş, Avrupa kotalarına rağmen, Türk tekstil ve hazır giyim sanayi Avrupa’nın en büyük ithalat ortağı haline gelmiştir. Bu gelişme; düşük maliyetli vasıflı işgücü, hammadde ve Türk firmalarının esnekliği sayesinde gerçekleşmiştir ve bu dönemde toplam ihracat içinde sektörün payı %40’a kadar çıkmıştır (Güteryüz, 2011’den aktaran Uyanık ve Oğulata, 2013, s. 60).

Türk hazır giyim sektörü dışsatımı, 1984 ile 1992 yılları arasındaki dönemde, yıllık ortalama %51,4 oranında büyüme göstermiştir. Bununla beraber hazır giyim sanayi ulusal üretim eğrileri incelendiğinde dışsatımdan daha yavaş bir büyüme eğilimi ile karşılaşmaktadır. Bunun sonucunda Türk hazır giyim sanayi tamamen dış ticarete dayalı bir iş kolu haline gelmiştir. Türk hazır giyim sanayi dünya hazır giyim ihracatı içinde 1980 yılında 36. sırada yer alırken 1992 yılında 8. sıraya yükselmiştir. Türkiye’nin hazır giyim ihracatının %74’lük payı AB ülkeleri, %10’luk payı ile de ABD geleneksel pazar konumundadır. 2009 yılının Ocak- Eylül döneminde Türkiye’den 9,6 milyar dolarlık hazır giyim ve konfeksiyon ihracatı yapılmıştır. Türk hazır giyim ve konfeksiyon ihracatında yaşanan düşüş, hem genel ihracattaki hem de sanayi ihracatındaki düşüşlerin gerisinde kalmıştır (Dal ve Gürpınar, 2010, s. 22).

1996 yılında yürürlüğe giren, AB ile gerçekleştirilen Gümrük Birliği (GB) anlaşması neticesinde tekstil endüstrisinde büyük beklentiler ortaya çıkmıştır. Söz konusu dönemde Türkiye tekstil makinelerinin en büyük müşterilerinden birisi konumuna gelmiştir. Ancak ortaya çıkan aşırı kapasite ve Euro’nun Dolar karşısındaki durumu Türkiye tekstil ve hazır giyim sektörünü olumsuz yönde etkilemiştir (Tan, 2001’den aktaran, Kök ve Çoban, 2005, s. 6).

Dünya piyasalarının en önemli tedarikçilerinden biri olan Türk hazır giyim sektörü için, 1996’da AB ile Gümrük Birliği’ne geçiş, yeni bir gelişim noktası olmuştur. GB’ye girmenin hazır giyim sektörü üzerinde kapasite artışı ve teknolojik gelişim ve makine yatırımlarının artışı gibi olumlu etkileri olmuştur. Bu dönem hızlı sanayileşme ve üretim teknolojisinde uluslararası standartları yakalaması sonucunda, Türkiye ekonomisini bu sektörde iddialı hale getirmiştir (Mangır ve Ay, 2009, s. 180).

Gümrük Birliği Anlaşması sayesinde, AB pazarına kotasız ihracat yapma imkânı elde edilmiştir. 2007 yılı sonrasında AB pazarına tekstil ve hazır giyim sektörlerinde kotasız ihracat yapmaya başlayan Çin karşısında Türkiye, kaliteyi düşürerek fiyatta rekabet etme yolunu değil, moda-marka eksenli ve katma değeri yüksek ürünler üreterek var olma yolunu seçmiştir. Türkiye rekabeti, moda ve trendleri belirleme gücüne sahip tasarımlar ve yüksek teknolojiyle sağlamaya çalışmış, yeni tecrübeler elde ederek dünyada kendine ileri düzeyde hedefler koymuştur (Bilim Sanayi ve Teknoloji Bakanlığı, 2015/2, s. 8).

2000’li yıllarda Türk Hazır Giyim Sektörü, Türkiye ihracatının yaklaşık %25’ini gerçekleştirmektedir. Toplam ihracattaki payı %9 olan sektör, 400 büyük 40 bin küçük ve orta büyüklükteki işletme ile bir milyon kişiye istihdam olanağı sağlamaktadır (TGSD, 2003’ten aktaran Varol, 2004, s. 5).

Ülkenin coğrafi konumu, taşımacılık maliyetlerinin düşük olması ve teslimat sürelerinin kısılması sonucunu doğurmuş ve bu faktör büyük bir rekabet üstünlüğü sağlamıştır. Hazır giyim sektörünün Türk dış ticaretinde yarattığı ivme ve ekonomiye katkısı sektörü, Türkiye’nin “lokomotif sektörü” durumuna getirmiş ve sektör son yıllara kadar bu sıfatla anılmaya devam etmiştir (Bkz. Tablo 3.2). Konfeksiyon (hazır giyim) sektörü ise genel olarak kumaşın giysiye dönüştüğü proje, üretim ile satış ve dağıtımın yapıldığı emek yoğun bir sektördür. Son yıllardaki gelişmeler nedeniyle Endüstriyel/Teknik Tekstil ürünleri ve ev tekstili, halı, kilim vb. de tekstil sektörü ilgi alanına girmiştir. Bu iki sektör, tekstil ve hazır giyim sektörleri birbirini tamamlar ve geliştirir (Güleryüz, 2011’den aktaran Uyanık ve Oğulata, 2013, s. 60).

Hazır giyim sektörünün 2007-2014 arası ithalat, ihracat ve dış ticaret dengesi (milyar \$ cinsinden) aşağıda Tablo 3.2’de gösterilmektedir.

Tablo 3.2. Yıllar itibariyle hazır giyim sektörü dış ticareti (milyar \$) (TÜİK’ten aktaran Bilim Sanayi ve Teknoloji Bakanlığı, 2015/2, s. 19)

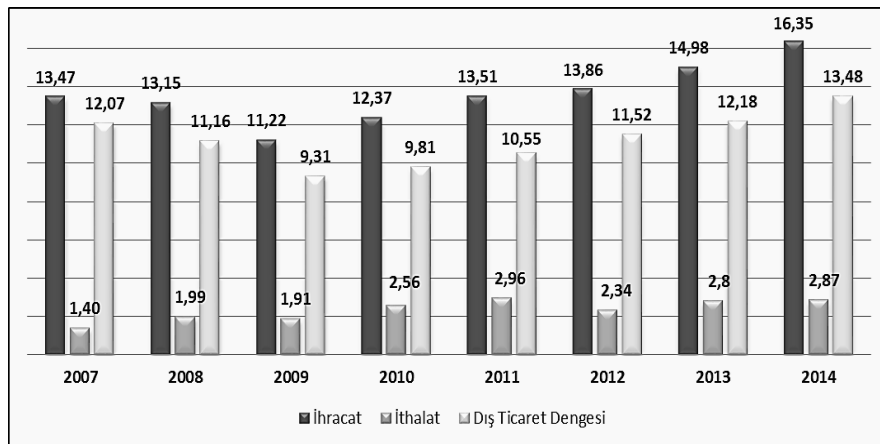

Tekstil ve hazır giyim sektörü oluşturduğu istihdam ile işsizliğin azalmasına ve toplumun refah düzeyine katkıda bulunmuştur. Tekstil ve hazır giyim sektörü birlikte

değerlendirildiğinde; Türkiye’de Gayri Safi Yurtiçi Hasıla’nın (GSYH) %10’unundan fazlasını sağlamaktadır. Sektörler ürün kalitesi, moda ve eğilimleri belirleme gücüne sahip tasarımları ve yüksek teknolojisi itibariyle dünyada çok özel bir yere sahiptir. Tekstil ve hazır giyim sektörlerinde kayıtlı ve kayıtsız olmak üzere 1.500.000 kişinin çalıştığı tahmin edilmektedir. Çalışma ve Sosyal Güvenlik Bakanlığı verilerine göre tekstil sektöründe en büyük istihdam (50-249 çalışanı olan) orta ölçekli işyerlerinde sağlanırken hazır giyim sektöründe istihdam (50 çalışanın altında olan) küçük ölçekli işyerlerinde yoğunlaşmaktadır (T.C. Bilim, Sanayi ve Teknoloji Bakanlığı, 2012, muhtelif sayfalar).

Türkiye’de tekstil ve konfeksiyon sektöründe ağırlıklı üretim biçimi olan fason üretim, genellikle küçük ölçekli atölyelerde gerçekleştirilmektedir. Üretim, istihdam, toplam işyeri sayılarında ekonominin başlıca göstergeleri içinde küçük ve orta boy işletmelerin ağırlıklı paya sahip olması, fason üretimin yoğun olduğunu göstermektedir (C. Benli, 2008, s. 4).

Türkiye Hazır Giyim ve Konfeksiyon Sektörü, 1994 yılında Uruguay’da alınan kararların uygulanmasıyla özellikle 2005 yılından itibaren önemli bir talep daralması tehdidiyle karşılaşmıştır. Dünya ekonomisinin tam olarak küreselleşmesiyle ve Uzakdoğu’daki ucuz işsizlik nedeniyle, hazır giyim ve konfeksiyon sektöründeki talep Uzak Doğu ülkelerine kaymıştır. Bu talep kaymasının temel sebebi, 1995 yılında alınan kararların 2005 yılında uygulamaya konulmasıdır. Hazır giyim ve konfeksiyon sektöründeki gelişmelere baktığımızda 1995-2005 yılları arasında üretim kapasitelerinin artırılması yönünde yatırımlara devam edilmiştir. Bu süreç sonunda gelinen noktada, talepten fazla üretim kapasitesi gerçekleşmiş ve kar edemeyen, rekabet edemeyen ve düşük kapasiteyle çalışan verimsiz işletmelerin sayısı artmıştır (Temiroğlu, 2007, s. 18).

Dünya Ticaret Örgütü’nün 1995’te kabul ettiği “Tekstil ve Hazır giyim Anlaşması” ile ticaret kotalarının kaldırılması uygulamasına 2005 yılında geçilmiştir ve Türk Tekstil-Hazır Giyim Sektörleri üzerinde önemli ve olumlu etkileri olan, uluslararası pazarlarda rekabetin arttığı yeni bir dönem başlamıştır (T.C. Bilim Sanayi ve Teknoloji Bakanlığı, 2012, muhtelif sayfalar).

İstanbul Hazır Giyim ve Konfeksiyon İhracatçıları Birliği (İHKİB) Yönetim Kurulu Başkanı Süleyman Orakçioğlu, İstanbul Kümelenme Konferansı’nda sektörün mevcut durumunu ortaya koyarak yaptığı değerlendirmede şu açıklamaları yapmıştır;

Batı Avrupalı üreticilerin belli maliyet baskılarından kurtulmak için üretimlerini kaydıracağı ilk ülkelerden birisi olan Türkiye, 80’lerde başlayan bu süreci çok başarılı bir şekilde değerlendirmiş ve Türk hazır giyim sektörü Avrupa’nın en büyük, dünyanın ise dördüncü

büyük kurulu kapasitesi haline gelmiştir. Ancak 80’lerde Doğu’ya kayan üretim, 2000’li yıllarla birlikte daha da Doğu’ya doğru bir hareket içine girmiş ve herkesin bildiği gibi 2005 ile birlikte bu hareket sonuçları açısından zirve noktasına ulaşmıştır. Yükte hafif pahada ağır ürünler Batı Avrupa ülkeleri tarafından üretilmekte, “Basic”¹² diye tabir edilen ucuz ama yüksek hacimli ürünler herkesin tanıdığı Doğulu üreticiler tarafından üretilmektedir (http-7).

2005 yılına kadar rekabeti düşük maliyetli ürünler bazında gerçekleştiren Türk Tekstil ve Hazır Giyim Sektörleri geleneksel ve basit ürünlerle rekabet etmek yerine, hazır giyimde markalaşma yolunu tercih etmişlerdir (T.C. Bilim Sanayi ve Teknoloji Bakanlığı, 2012, muhtelif sayfalar). Buda tasarımın önem kazanmasına yol açmıştır. Ancak hazır giyim üretimi Dünya Ticaret Örgütü’nün 1995 yılında kabul edilen Tekstil ve Hazır Giyim Antlaşması’na bağlı gelişmeler etrafında şekillenmiştir.

Türkiye Giyim Sanayicileri Derneği’nin hazırladığı “Türk Hazır Giyim Sektörü Yol Haritası” adlı rapora göre; Türkiye’de hazır giyim üretiminin daraldığı düşünülmektedir. Çözüm olarak, üretimde esnek ve küçük partili üretime geçişin gerekliliğinden bahsedilmiştir. Söz konusu raporda; işletmelerin önemli ölçüde yeniden yapılanma sürecine girdiklerine değinilmiş, bu sürecin en önemli unsuru olarak; işletmelerin tasarım ve koleksiyon kapasitesinin geliştirilmesi, markalaşmanın yeniden yapılanma süreci içinde yerini almaya başlaması gösterilmiştir. Bu veriler ışığında; hazır giyim sektöründe 2000-2006 yılları arasında yaşanan gelişmeler sonucunda, sektörün ve işletmelerin önemli bir dönüşüm sürecine girdiği söylenebilir (Uzunoglu ve Koç, 2007, s. 26).

“Tekstil ve Hazır Giyim sektöründe üretim sürelerinin kısaldığı, koleksiyonların sürekli değiştiği, alışverişin bütün yayıldığı bir üretim ve pazarlama süreci yaşanmaktadır. Bu şartlarda işletmelerin devamlılıklarını sağlamak amacıyla yeni eğilimler içeren tasarımlar hazırlamak zorundadırlar (Erdirençelebi Ergin ve Yıldız, 2004, s. 188)”.

Tekstil ve hazır giyim sektörlerinin gelişimi ABD ve AB pazarlarına yapılan ihracat ağırlıklı üretimle gerçekleşmiştir. Son dönemde ülkedeki büyük perakende şirketlerinin belli orandaki hisselerinin uluslararası yatırım şirketlerine satışı neticesinde, şirketlerin yurtdışında mağazalaşma süreci hızlanmıştır. Uluslararası yatırım şirketlerinin Türk şirketlerine ortak olma isteği aynı zamanda Türk şirketlerinin başarılarının takip edildiğini de göstermektedir (Bilim Sanayi ve Teknoloji Bakanlığı, 2015, s. 8).

Hazır giyim sektörünün 2006-2017 arası dış ticaret dengesi, ithalat, ihracat oranları (milyar USD cinsinden) aşağıda Tablo 3.3’te gösterilmektedir.

¹²Ana, temel, esas ve basit anlamlarına gelen kıyafet için kullanılan bir terim (http-8).

Tablo 3.3. Hazır giyim dış ticaret miktarları (milyar USD) (TÜİK'ten aktaran Sezgin Şat, 2017, s.14)

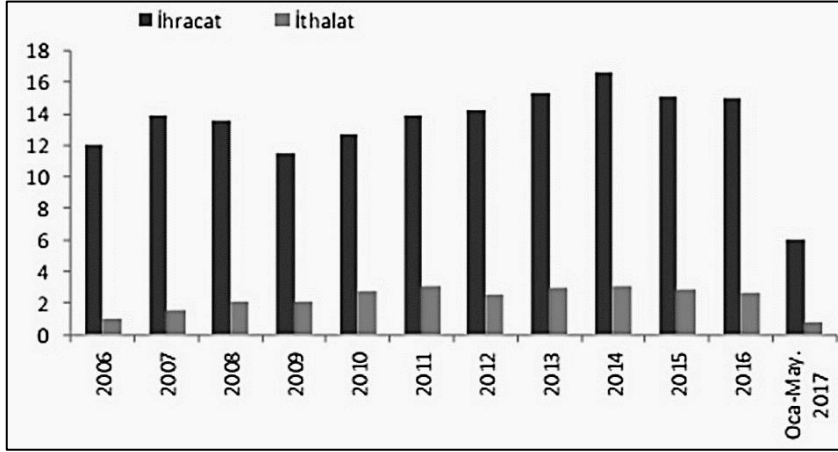

2013 yılında uygulamaya giren Onuncu Kalkınma Planı'nda (2014-2018); nitelikli insan, güçlü toplum, yenilikçi üretim, istikrarlı yüksek büyüme, yaşanabilir mekânlar, sürdürülebilir çevre ve kalkınma için uluslararası işbirliği hedefleri yer almaktadır. Onuncu Kalkınma Planı'nda yer alan "İmalat Sanayinde Dönüşüm" başlığı altında; tekstil, hazır giyim ve deri sektörlerinin müşteri odaklı, hız ve esnekliği ile üretici özelliklerini geliştiren, tasarım, koleksiyon ve marka yaratabilen, yenilikçi, çevreye duyarlı, pazarlama ve üretim kanallarında etkin olan bir yapıya dönüşümü desteklenecektir hususları ifade edilmektedir. 2014 yılında Türkiye, Dünya hazır giyim ihracatının 7. büyük ihracatçısı konumundadır. Ayrıca 2023 yılında Dünya hazır giyim ticaretinin 740 milyar dolar civarında olacağı da öngörülmektedir (Bilim Sanayi ve Teknoloji Bakanlığı, 2015, s. 19, 25).

2013-2014 yılları Hazır giyim sektöründe ihracatın ağırlıklı olarak yapıldığı ülkeler ve ihracat miktarları (milyon \$) Bilim, Sanayi ve Teknoloji Bakanlığı'nın TÜİK verilerinden elde ettiği aşağıdaki tabloda yer almaktadır (Bkz. Tablo 3.4).

Tablo 3.4. En fazla hazır giyim ihracatı yapılan ülkeler ve ihracat miktarları (milyon \$) (TÜİK'ten aktaran Bilim Sanayi ve Teknoloji Bakanlığı, 2015, s. 21)

İhracat Yapılan Ülke	2013	2014	% Fark
Almanya	3.115	3.321	6,6
İngiltere	2.055	2.355	14,6
İspanya	1.452	1.589	9,4
Fransa	918	931	1,4
Hollanda	789	813	3,0
Yıl Toplamı	14.980	16.348	9,1

2013-2014 yılları Hazır giyim sektöründe ithalatının ağırlıklı olarak yapıldığı ülkeler ve ithalat miktarları (milyon \$) Bilim, Sanayi ve Teknoloji Bakanlığı'nın TÜİK verilerinden elde ettiği aşağıdaki tabloda yer almaktadır (Bkz. Tablo 3.5).

Tablo 3.5. En fazla hazır giyim ithalatı yapılan ülkeler ve ithalat miktarları (milyon \$) (TÜİK'ten aktaran Bilim Sanayi ve Teknoloji Bakanlığı, 2015, s. 21)

İthalat Yapılan Ülke	2013	2014	% Fark
Çin		828	-0,2
Bangladeş	780	767	-1,7
İtalya	146	160	9,6
Mısır	140	134	-4,3
Hindistan	101	108	6,9
Kamboçya	63	94	49,2
Vietnam	69	85	23,2
Yıl Toplamı	2.804	2.868	2,3

Türkiye 2015 yılı hazır giyim ihracatının %69,5'ini Almanya, İngiltere, İspanya, Fransa, Hollanda, Irak, İtalya, Romanya, Polonya ve Danimarka'ya gerçekleştirmiştir. Hazır giyim alanında Türkiye'nin en önemli rakipleri, düşük ihrac fiyatlarına sahip olan Uzakdoğu ülkeleri olmuştur ([http-9](#)).

Türkiye'nin toplam istihdamının %14'ü hazır giyim ve konfeksiyon sektörü tarafından karşılanmaktadır. İHKİB Başkanı Hikmet Tanrıverdi verdiği bir röportajda; Hazır Giyim Sektörünün genel ihracat içindeki payı düşse dahi sektörün üretim, istihdam ve katma değer yaratmada lokomotif rolünü sürdüreceğini belirtmiştir ([http-10](#)).

Türk tekstil ve hazır giyim sanayinin dünyadaki konumu kaliteli ancak yüksek fiyatlı olmayan ürün kategorisindedir. Sanayinin Uzakdoğu' da gerçekleştirilen düşük fiyatlı büyük üretimle rekabet etmesi imkânsızdır. Sanayinin rekabet gücü kaliteli ve farklı ürün üretebilme kabiliyeti ile bağlantılıdır. Farklı ürün üretebilmesi için ise tekstil işleme ve boyama süreçleri Ar-Ge'ye yönlendirilecek kaynak ve vasıflı işgücüne ihtiyaç duymaktadır (Erarslan vd., 2008'den aktaran Mangır ve Ay, 2009, s. 185).

Hazır giyim sektöründe temel rekabet unsuru yaratıcılıktır. Bu unsuru sağlayabilmek adına, Türkiye Giyim Sanayicileri Derneği'nin de üyesi olduğu; sosyal değişimleri ve moda eğilimlerini yorumlayarak, üyelerine gelecek mevsimlerin renk ve eğilimleri hakkında danışmanlık hizmeti veren; uluslararası "Intercolor" adlı bir kuruluş bulunmaktadır (Sezer, Bilgin ve Kayaoğlu, 2006, s. 67).

2016 yılında hazır giyim sektörünün ihracatı bir önceki yıla göre %0,5'lik bir düşüş yaşamıştır. Yılın ilk yarısında ihracatta görülen olumlu performans, Temmuz'dan itibaren tersine dönmüştür. Jeopolitik riskler ve yurt içi siyasi gelişmeler, yurt dışı siparişleri ve ihracat gelirlerini önemli ölçüde etkilemiştir. 2016 yılında ithalat ise %6,3'lük bir azalma göstermiştir. Sektörün ithalatı, değer olarak ihracatın çok altında olmakla beraber, 2002-2016 döneminde yılda ortalama %18 artış kaydetmiştir. Sektörde dış ticaret dengesi 2016 itibarıyla 12,4 milyar USD fazla vermiştir. 2017 Ocak-Mayıs döneminde ise, sektörün ihracatının bir önceki yılın aynı dönemine göre %5,4 azaldığı dikkat çekmektedir (Sezgin Şat, 2017, s. 14). 2016 Ocak-Aralık döneminde, hazır giyim ve konfeksiyon ihracatının Türkiye genel ihracatındaki payı yükselmiştir ve en fazla ihracat gerçekleştiren sektör olmuş ve hazır giyim-konfeksiyon sektörünün ulaştığı %0,1 artış oranı ile, hem genel ihracattan hem de sanayi ihracatından daha yüksek bir performans göstermiştir (İTKİB, 2016, s. 17, 18).

2016 yılında (Ocak-Aralık) Türkiye'den en fazla hazır giyim ve konfeksiyon ihracatı yapılan ülkelerin dağılım oranları aşağıdaki Şekil 3.1'de aktarılmıştır.

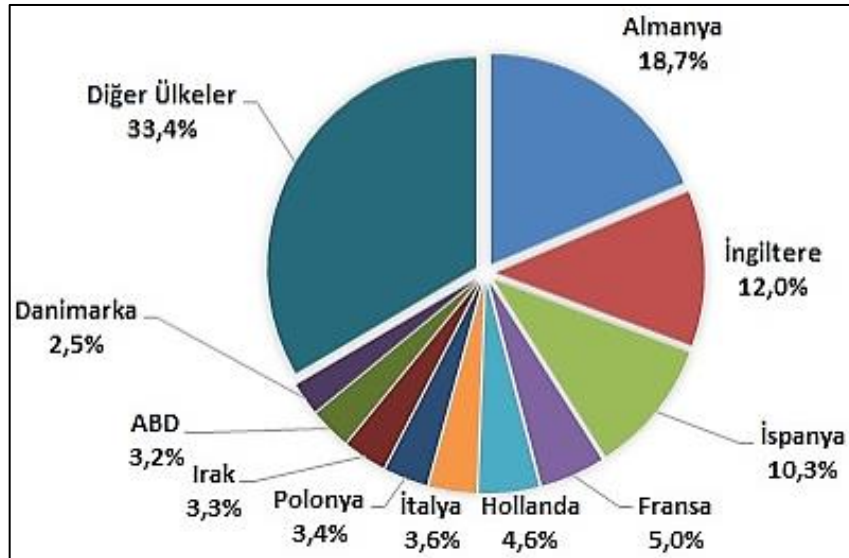

Şekil 3.1. 2016 Türkiye'den en fazla hazır giyim ve konfeksiyon ihracatı yapılan ülkelerin dağılımı (İTKİB, 2016, s. 23)

“2017 Ocak ayında Türkiye'den yapılan hazır giyim ihracatı 2016'nın Ocak ayına kıyasla azalmıştır. 2017 yılı Ocak ayında hazır giyim sektörünün ihracatı bölgedeki jeopolitik ve siyasi sorunlardan olumsuz etkilenmiş, AB pazarlarındaki düşüş ve dünya

ticaretindeki genel yavaşlamanın ihracat üzerindeki etkisi belirginleşmiştir (İTKİB, 2017a, s. 2, 8)”.

2017 yılı Ocak-Mart döneminde hazır giyim ve konfeksiyon ihracatının Türkiye genel ihracatındaki payı %11 olarak hesaplanmıştır. Bu pay; 2014 Ocak-Mart döneminde %12,2 iken, 2015 Ocak-Mart döneminde %11,6’ya gerilemiş ve 2016 yılı Ocak-Mart döneminde ise tekrar %12,2’ye yükselmiştir. Öte yandan, hazır giyim ve konfeksiyon ihracatının sanayi ihracatındaki payı 2016 Ocak-Mart döneminde %16,5 iken, 2017 Ocak-Mart döneminde %14’e düşmüştür. Veriler doğrultusunda hazır giyim ve konfeksiyon sektörünün Türkiye genel ihracatı ve sanayi ihracatındaki payının 2017 itibarıyla azaldığı söylenebilir. 2017 Ocak-Mart döneminde Türkiye’den en fazla hazır giyim ve konfeksiyon ihraç edilen ilk üç ülke Almanya, İngiltere ve İspanya şeklinde sıralanmaktadır. Bu ülkeleri sırasıyla Hollanda, Fransa, Irak, İtalya, ABD, Polonya ve Danimarka takip etmektedir (İTKİB, 2017b, s. 2, 3).

2017 yılında (Ocak-Aralık) Türkiye’den en fazla hazır giyim ihracat ve ithalatı yapılan ülkelerin dağılım oranları aşağıdaki Şekil 3.2’de aktarılmıştır.

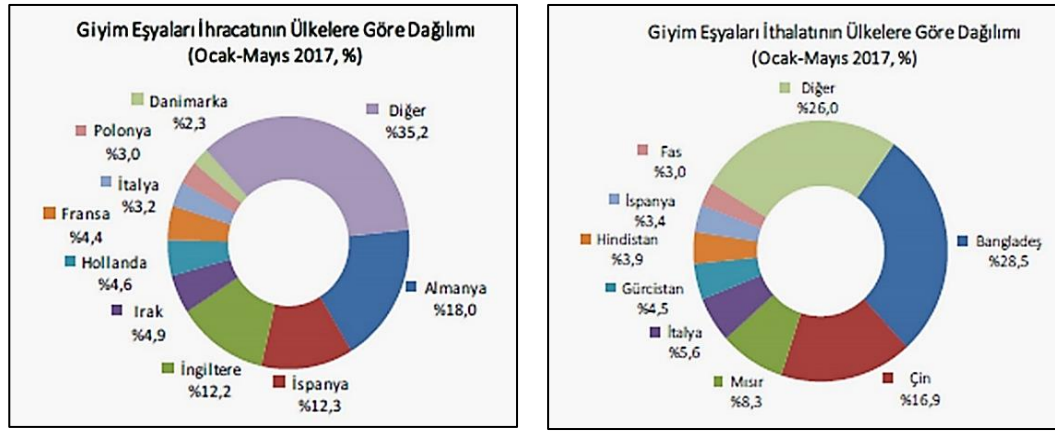

Şekil 3.2. 2017 Türkiye’den en fazla hazır giyim ihracatı ve ithalatı yapılan ülkeler dağılımı (TÜİK’ten aktaran Sezgin Şat, 2017, s. 16)

Türkiye içerisinde illere dağılıma göz attığımızda, hazır giyim sektöründeki firmaların %61,2’si İstanbul’da yer almaktadır. Ardından sırasıyla %7,8’lik oranla İzmir, %4’lük oranla Tekirdağ, %3’lük oranla Kırklareli ve %2,5’lik oranla Bursa gelmektedir. Türkiye hazır giyim ve konfeksiyon 2017 yılı Eylül ayı iller bazında sektörel ihracatı incelendiğinde ise; İstanbul’un 946 milyon \$ ile ilk sırada yer aldığı görülmektedir. Ardından 97 milyon \$ ile İzmir, 96 milyon \$ ile Denizli ve 48 milyon \$ ile Bursa gelmektedir (Özçelik, 2017, s. 5; Sezgin Şat, 2017, s. 7).

2017-2017 Hazır giyim ve konfeksiyon sektörü Türkiye geneli en fazla ihracat yapan iller listesi ve ihracat miktarları (\$ sıralı) aşağıda Tablo 3.6’da verilmektedir.

Tablo 3.6. Hazır giyim ve konfeksiyon ihracatı yapan Türkiye genelindeki iller listesi (\$ sıralı) (İhracatçı Birlikleri Kayıtları’ndan aktaran Özçelik, 2017, s. 5)

İL	2016 EYLÜL MİKTAR	2017 EYLÜL MİKTAR	DEĞİŞİM %	2016 EYLÜL DEĞER	2017 EYLÜL DEĞER	DEĞİŞİM %	2017 EYLÜL PAY %
İSTANBUL	61.108.313	59.405.488	-3	973.486.077	946.269.674	-3	73,1
İZMİR	3.548.125	4.139.250	17	83.960.689	97.709.670	16	7,5
DENİZLİ	10.743.819	9.756.702	-9	100.612.911	96.204.575	-4	7,4
BURSA	2.663.872	2.744.704	3	44.431.219	48.316.010	9	3,7
GAZİANTEP	3.608.009	2.828.984	-22	16.589.825	16.859.939	2	1,3
TEKİRDAĞ	917.184	835.001	-9	14.037.778	12.657.287	-10	1,0
ADANA	871.480	1.037.358	19	7.264.218	10.945.342	51	0,8
ADİYAMAN	855.281	498.476	-42	9.719.668	9.835.821	1	0,8
ŞIRNAK	702.304	1.194.937	70	4.096.765	7.057.205	72	0,5
ANKARA	790.879	644.935	-18	5.710.299	4.413.327	-23	0,3
BALIKESİR	1.062.098	1.212.709	14	3.498.256	4.044.523	16	0,3
HATAY	291.001	445.871	53	1.851.467	3.620.449	96	0,3
K.MARAŞ	298.706	205.635	-31	4.901.939	3.560.530	-27	0,3
AYDIN	163.240	388.546	138	3.521.143	3.455.986	-2	0,3
UŞAK	641.037	539.470	-16	3.936.601	3.214.725	-18	0,2
MARDIN	989.392	305.603	-69	8.116.900	2.752.298	-66	0,2
ESKİŞEHİR	55.748	63.807	14	2.347.292	2.394.634	2	0,2
GİRESUN	102.819	84.877	-17	2.547.102	2.059.088	-19	0,2
KOCAELİ	279.502	236.672	-15	1.675.583	1.853.371	11	0,1
MERSİN	426.106	825.551	94	2.318.949	1.697.319	-27	0,1
DİĞER	1.686.281	1.403.100	-17	24.136.307	15.689.249	-35	1,2
TOPLAM	91.805.197	88.797.674	-3	1.318.760.988	1.294.611.021	-2	100

Gelişmekte olan ülkelerde; özellikle ucuz iş gücü avantajından kaynaklanan rekabet gücü yüksek bir tekstil ve hazır giyim sanayinin doğması, petrol krizinden sonra işsizliğin ağırlaştığı sanayileşmiş batı ülkelerinde bu imalat dalları yönünden son yıllarda çeşitli sorunlar yaratmaya başlamıştır. Tekstil sanayinin emek yoğun niteliği, batılı ülkeleri kendi mevcut tekstil sanayilerini yeniden biçimlendirme ve koruyucu önlemler almaya yöneltmiş, bu eğilim özellikle petrol krizini izleyen yıllarda ağırlık kazanmıştır. Bu doğrultuda yüksek gümrük tarifelerinin yanı sıra miktar kısıtlamaları uygulamasına geçilmiştir (Dinçer, 1985, s. 2).

Türkiye’yi Dünya’nın önde gelen hazır giyim ve kullanım eşyası tedarikçisi konumuna getirmek ve sektörü mevcut konumunu korumasını sağlayacak ölçüde desteklemek adına bazı politikalar belirlenmelidir. Tekstil Sanayinin öncelikle alt sektörlerini, konfeksiyon sektörünü besleyen alt kesimlerle, dünya ölçeğinde göreceli üstünlüğe sahip veya potansiyel gösteren kesimleri tanımlamakla başlanmalıdır. Ayrıca yatırım tercihleriyle devlet teşviklerini bu alt sektörlerde yoğunlaştırmak da yapılabilecek

uygulamalar arasındadır. Yeni teknolojileri içeren yatırımlar, düşük maliyetli kredilerle desteklenmelidir. Kalite ıslahı ve bilgisayar destekli tasarım yatırımları için bölge farkı gözetmeksizin destek verilmeli, sektör bazında araştırma, geliştirme ve eğitim harcamalarını destekleyici vergi muafiyetleri getirilmelidir. Ayrıca; hazır giyim ve konfeksiyon sektörünü kapsayan enerji teşviki uygulamaları gerçekleştirilmelidir. 1996 yılı Gümrük Birliği öncesinde kurulması elzem olan Dış Ticaret Bakanlığı, mevcut uygulama birimlerini bünyesinde barındıracak bir organizasyon olarak gösterilebilir (Gürsoy, 1995, s. 104-106).

4. MESLEKİ EĞİTİMİN HAZIR GİYİME ETKİSİNİN SEÇİLEN ÖRNEKLEM ÜZERİNDEN ARAŞTIRILMASI

Hazır giyim, Dünya ve Türkiye üretim ve tüketim potansiyeline kısaca yer verilen bu bölümden elde edilen bulgu; Hazır giyim üretimi konusunda ülkemizin önemli bir merkez olduğudur. Ancak Türkiye’de bu alandaki istihdam sorunları (nitelikli işgücü açığı, kaçak işçi çalıştırma, vasıfsız elemanlar vb.) hazır giyim eğitiminin ne durumda olduğunun araştırılmasını gerektirmiştir. Söz konusu eksikliklerin ancak mesleki- teknik eğitim yoluyla giderileceği düşünüldüğünden; hazır giyim eğitimi veren mesleki eğitim kurumları üzerinde bir inceleme yapılması planlanmıştır. Ülke genelinde mesleki eğitim sistemi ortak modüle¹³ dayalı eğitim gerçekleştirdiği için başlangıç olarak Bursa İznik bölgesinde bir araştırma yapılması planlanmıştır.

Araştırma kapsamında hazır giyim eğitimi veren mesleki eğitim kurumlarının sektör ile ilişkisi, konu ile ilgili devlet düzenlemeleri irdelenecek, mesleki eğitimden alınan verimi üst sınıra ulaştırabilmek adına yapılabilecek düzenlemeler hakkında gözlem ve görüşmeler ile fikir önerileri sunulacaktır. Çalışmanın bu bölümünde ilk kısımda; eğitim ve mesleki eğitim kavramları, mesleki eğitimin önemi, amacı ve bu alana hizmet eden okullar hakkında genel bilgilendirme yapılmaktadır. İkinci kısımda ise; araştırma konusu hakkında elde edilen veriler ile detaylar aktarılacaktır.

4.1. Eğitim ve Mesleki Eğitim Kavramlarının Tanımı

Sert (2007’den aktaran Özsoy İlhan, 2010, s. 5) çalışmasında, eğitimin tarihi insanlık tarihi kadar eskidir diyerek bilenin; bildiklerini bilmeyene öğretmesiyle başlayan bu sürecin günümüze gelene kadar eğitimin taşıdığı değer dışında pek çok değişmeye uğradığını söylemiştir.

Ertürk (1979, s. 12) eğitimi; bireyin davranışlarında kendi yaşantısı yoluyla, kasıtlı olarak istendik davranış¹⁴ değişimi oluşma süreci olarak tanımlamaktadır. Oğuzkan (1993’ten Demirel ve Kaya, 2012, s. 6) ise; eğitim önceden saptanmış ilkelere göre

¹³Modül: Bireysel öğretime dayalı, başlangıcı ve sonu olan, kendi içinde bütünlük gösteren, sistematik bir çerçevede düzenlenmiş öğretim yaşantılarından oluşan müfredat programlarıdır.

¹⁴Toplum tarafından beklenen ve istenen davranışlar.

insanların davranışlarında belli gelişmeler sağlamaya yarayan planlı etkinlikler dizgesidir şeklinde açıklamaktadır.

Demirci'ye (2007, s. 3) göre eğitim; kalkınmanın ve ilerlemenin temel araçlarından biridir. Dünyanın giderek küreselleştiği, bilgi toplumunun önem kazandığı bir ortamda, sosyal refah düzeyinin yükseltilmesi, işsizlikle mücadele ve dünya piyasalarıyla rekabet gücünün geliştirilmesi için, piyasanın talep ettiği nitelikte işgücünü yetiştirebilecek bir eğitim sistemi gereklidir. Bu bağlamda devreye mesleki eğitim girmektedir.

Unsür'e (1998'den aktaran Özsoy İlhan, 2010, s. 6) göre; mesleki eğitim; bireyin iş hayatında belirli bir meslek alanında herhangi bir statüde aktif yer alabilmesi için, gerekli donanım ve yeterlilik ile genel meslek kültürüne sahip olmasına ortam oluşturan eğitimidir.

“Meslek sahibi olma; ihtiyaç duyulan işgücü talebi, bireylerin ilgi, yetenek ve istekleri saptanarak hazırlanan programlar doğrultusunda verilen eğitimle gerçekleşir. Buradaki başarının artışı sağlamak için ülke ihtiyaçlarının doğru tespit edilmesi gerekmektedir, bu sebeple devlet, sektör ve okul bağlantısı önemli bir niteliktir (Çakar, Eray ve Yüceer, 1995, s. 198)”.

Nitelikli işgücü oluşturmak için öğrenciler örgün eğitim dâhilinde meslek liselerinde çekirdekten yetişerek alan eğitimi almakta ve daha sonrasında alanlarında uzmanlaşmak için lisans eğitimini sürdürebilmektedirler. Ancak meslek liselerinin amacı kalifiye eleman yetiştirmek olduğu için öğrenci lisans eğitimine devam etmese dahi mesleğin yeterliliklerine sahip olarak mezun olmaktadır. Ayrıca yaygın eğitim dâhilinde de halk eğitimlerde verilen meslek eğitimi ile ev hanımlarının da meslek sahibi olma ve kadınların da kalifiye eleman olarak sektöre katılım sağlama olanağı doğmuştur.

4.1.2. Mesleki eğitimin önemi

Mesleki eğitim; genç ve yetişkinleri belli bir mesleğe hazırlayan, halen bir mesleği olanların kendini geliştirmesine olanak sağlayan, meslek değiştirmek isteyenlere de yeni bir mesleğin gerektirdiği bilgi, beceri, davranış ve yetkinliklerine sahip olmasını sağlayan eğitimin verildiği kurumlara yapılan genel sınıflandırmadır (Şahinkesen, 1983, s. 461).

Mesleki ve teknik eğitim görmüş işgücü ekonomik ve teknolojik gelişmelerin temel ögesi ve ekonominin alt yapısı konumundadır. Mesleki eğitimin geliştirilmesi ve eğitimde esnek yapılandırma sağlanması, Türkiye için ön koşuldur. Geleceğin uygar, gelişmiş ve çağdaş Türkiye'sini oluşturmak ancak insan kaynağımızın bilgisini ve yeteneğini sürekli

geliştiren ve değerlendiren bir eğitim sistemi ile olasıdır. Bir ülkenin en değerli varlığı eğitilmiş bireylerdir. Türkiye'nin tüm olanak ve kaynaklarını optimal bir biçimde kullanımı sonucu eğitim sisteminde köklü reformları gerçekleştirmesi gerekmektedir (C. Benli, 2008, s. 2).

Fer (2000, s. 21-22) mesleki ve teknik eğitimde dikkat edilmesi gerekenlere şu şekilde değinmektedir;

Mesleki ve teknik eğitim sistemine ilişkin yeni politikalar geliştirilirken çağdaş eğilimleri analiz etmek ve tanımlamak gerekmektedir. Çünkü becerili, bilgili ve yeni koşullara uyum sağlayabilen insan kaynakları olmaksızın, etkili ve verimli çalışmalar yapabilmek mümkün değildir. Geleceğin insan kaynakları günümüzün öğrencileri olduğu için, insan kaynaklarının gelişmesinde, eğitim öncelikle sorumludur. Mesleki eğitim, yetiştirdiği becerili ve teknik iş gücünün iş hayatındaki başarısı oranında etkili olmaktadır. Gelecek yılların yaratacağı değişimler ve ortaya çıkacak yeni ihtiyaçlar dikkate alındığında, iş hayatındaki gelişmelerin izlenerek bu değişikliklerin eğitime yansıtılması ile mesleki ve teknik eğitime dinamik bir yapı kazandırılacağı konusunda kuşku bulunmamaktadır.

Türkiye Mesleki ve Teknik Eğitim Strateji Belgesi ve Eylem Planı'nda belirtildiği üzere;

3308 sayılı Mesleki Eğitim Kanununa göre, mesleki ve teknik eğitim programlarının uygulandığı her tür örgün ve yaygın mesleki ve teknik eğitim okul ve kurumları ile işletmelerde yapılacak mesleki ve teknik eğitimin planlanması, geliştirilmesi ve değerlendirilmesi konularında kararlar almak, Bakanlığa görüş bildirmek üzere Mesleki Eğitim Kurulu (MEK) oluşturulmuştur. MEK; MEB Müsteşarının başkanlığında ilgili bakanlıklar, meslek kuruluşları ve sendikaların temsilcilerinden oluşur. Yılda bir kez toplanan bu Kurulun kararları Resmi Gazete'de yayımlanarak yürürlüğe girer ve Milli Eğitim Bakanlığı ile ilgili meslek kuruluşlarınca yürütüldüğü anlaşılmaktadır (http-1).

“MEGEP ile iş piyasasının gereksinimlerini çözümleyebilmek, meslek standartlarını sürekli gözden geçirmek, modüler programlar hazırlamak, ulusal yeterlik sistemini kurmak, yaşam boyu öğrenme politikası oluşturmak, kalite güvence sistemini geliştirmek amaçlanmaktadır (http-11)”.

Meslekî eğitimde olması gereken nitelikler Campbell (1997'den aktaran Fer, 2000, s. 21) tarafından şu şekilde sıralanmaktadır:

- Beceriye dayalı meslekler bütünleştirilmeli,
- Program kapsamı, iş analizlerinden yararlanılarak geliştirilmeli,
- Performansa dayalı eğitim esas olmalı,
- İş performansı standartları oluşturulmalı,
- Ölçüte dayalı değerlendirme olmalı,
- Malî kaynakları çeşitlendirilmeli,

- Okul ile iş yeri arasında güçlü bağlantı olmalıdır.

MEGEP'in önerdiği mesleki eğitim sistemi yapısı aşağıda Şekil 4.1'de verilmektedir.

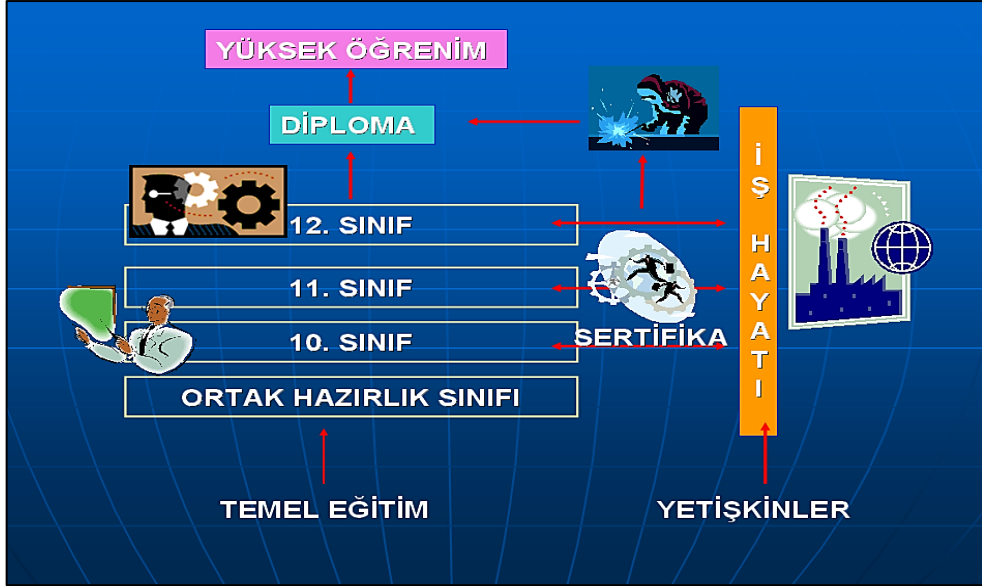

Şekil 4.1. MEGEP'in önerdiği eğitim sistemi yapısı (<http-11>)

“Meslekî eğitimin tüm eğitim içerisindeki oranı, gelişmiş ülkelerde %65 civarında iken ülkemizde bu oran tam tersidir. Bu durumun düzeltilmesi gereği vardır. Çünkü bu ülkeler geliştirdikleri modellerle mesleki teknik eğitimde başarıyı yakalamışlardır (Binici ve Arı, 2004, s. 385)”.

1940 ve 1950’ler Türk Mesleki ve Teknik Eğitimi’nde en fazla gelişme sağlanan dönem olmuştur. Çünkü bu dönem özel kanunlar doğrultusunda uygulamaya koyulan planlı uygulamalar dönemidir. Mesleki eğitim sisteminin ülkenin sosyal, ekonomik ve politik koşulları ile bir bütünlük oluşturması zorunludur, bunu gerçekleştirmek adına sistemli ve bilimsel çalışmalar yapılması gerekmektedir (Alkan ve Doğan, 1976, s. 27).

Mesleki ve teknik ortaöğretim sistemi uzun yıllar okul merkezli bir model doğrultusunda yapılandırılmıştır ancak 1977 sonrası gerçekleştirilen projeler mesleki ve teknik eğitimde dönüm noktası sayılmaktadır. 1977-1978 öğretim yılında başlatılan Okul Sanayi Ortaklaşa Eğitim Projesi (OSANOR) öncelikle pilot bölgelerde uygulanmıştır. Proje ile mesleki-teknik ortaöğretim kurumlarının iş dünyası ile daha fazla ortak çalışma alanı geliştirilmiş ve eğitim sistemi değişmeye başlamıştır. 1982-1983 öğretim yılında Mesleki ve Teknik Eğitim Projesi (METEP) uygulamaya konulmuştur. 1986 tarihinde kabul edilen 3308 sayılı Çıraklık ve Mesleki Eğitim Kanunu sonrası, Nisan 1993 tarihinde

de Mesleki ve Teknik Eğitimi Geliştirme Projesi (METGE) uygulanmaya başlanmıştır (Adıgüzel ve Berk, 2009, s. 222). Projenin temel amacı, okullarda kazandırılan becerilerle, işletmelerin bekledikleri beceriler arasında uyum sağlamak olarak belirlenmiştir. Bu amaç doğrultusunda öğretimde esneklik sağlayarak her kesime eğitim hizmeti götürmeyi kolaylaştırmak adına; modüler esasa göre geliştirilen eğitim programlarına işletmelerin eğitim gereksinimleri dahil edilerek modül programları hazırlanmıştır. Ayrıca; Yedinci Beş Yıllık Kalkınma Plânı (1996-2000) ile On Beşinci ve On Altıncı Milli Eğitim Şûralarında da mesleki eğitim ve modül sistemleri ile ilgili kararlar alınmıştır (Fer, 2000, s. 34-37).

AB Mesleki ve Teknik Eğitimi 2000'li yılların en büyük istihdam aracı olarak kullanılmaya başlanmıştır. Bu durum Türkiye açısından daha fazla önem kazanmıştır. Çünkü AB'deki yaşlı nüfusa karşın, Türkiye genç ve işsiz nüfusa sahiptir. Türkiye'nin genç nüfusunu vasıflı ve nitelikli bir şekilde yetiştirmesi, AB'de belirlenen ilkeleri ve AB ülkeleri standartlarını yakalaması açısından mesleki eğitim değer taşımaktadır (Bölükbaşı, 2004'ten aktaran Aykul, 2006, s. 2).

Mesleki ve teknik eğitimin en önemli ve kapsamlı projelerinden biri "Mesleki Eğitim ve Öğretim Sisteminin Güçlendirilmesi Projesi (MEGEP)" 4 Temmuz 2000 tarihinde, Türkiye Cumhuriyeti Hükümeti ile AB arasında yapılan anlaşma kapsamında Eylül 2002 tarihinde başlatılmış ve 5 yıl sürmüştür. Bu proje ile iş dünyası ve mesleki teknik eğitim veren okullar arasındaki ilişkilerin güçlendirilmesi ve mesleki eğitim sisteminin niteliğinin geliştirilmesi amaçlanmıştır (Adıgüzel ve Berk, 2009, s. 222).

Hazır giyim sektöründe diğer ülkelerle rekabet ortamında dışa dönük çalışmalar gerçekleştirebilme, üretimde kalite üstünlüğü sağlayarak orijinal olma, marka değeri taşıyan üretimler gerçekleştirebilme nitelikli eleman yetiştirilmesi ile sağlanabilir, bu sebeple her şeyden önce bir eğitim sorunu mevcuttur ve bu konuda mesleki eğitim veren kurumlara büyük görev düşmektedir (Komşuoğlu vd., 1986, s. 131).

Hazır giyim sektöründeki rekabet küresel bir kapsam kazanmıştır. Bunun sebebi olarak; teknolojinin gelişmesi ve bununla orantılı olarak tüketicilerin değişen istek ve beğenileri, yasal düzenlemeler vb. sayılabilir. Küresel rekabet ortamlarına girebilmek için; yeni teknolojiyi ve yeni yönetim tekniklerini kullanılmak zorunludur. Sektörde tasarımcı, mühendis, yönetici alanındaki nitelikli eleman eksikliği ciddi boyutlara ulaşmıştır. Çünkü artan talep doğrultusunda üretim sisteminde artık tek amaçlı, mekanik makineleri kullanan, sürekli aynı işi yapan düşük nitelikli işgücünden ziyade, üretim sürecinde yer alan tasarım, bilgisayar gibi işlemler hakkında yetkinlik sahibi olan nitelikli

işgücüne ihtiyaç vardır. Bu alanlarda yetişecek olan eğitilmiş işgücü rekabet gücünü etkileyen en önemli unsurlardan biridir (Çakar Erenler, 1998, s. 67).

Sektörde, üretim ve kalite kontrol birimlerinde teknik lise mezunu nitelikli ara eleman ve tekniker ihtiyacı yüksek olmasına rağmen, ihtiyaç karşılanamamaktadır. Vasıfsız işgücü sebebiyle, üretim verimliliğini düşmekte, maliyetler yükselmektedir. Bu durumun giderilebilmesi için, mesleki ve teknik eğitim kurumlarının eğitim programlarını geliştirmesi ve okul-sanayi işbirliği içerisinde öğrencilere deneyim kazandırması gerekmektedir. Yine sektör, moda özelliği taşıyan ürünlerin tasarım ve üretiminde çok önemli olan modelist, tekstil ve moda tasarımcısı açısından yetersiz kalmaktadır. Türk hazır giyim sektörünün ihtiyacının kısa sürede giderilmesi gerekmektedir. Son yıllarda bu konuya önem verilerek, eleman yetiştirecek eğitim programları ve kursların sayısı artmıştır (Mangır ve Ay, 2009, s. 184).

4.1.3. Mesleki eğitim veren okullara genel bakış

Dünya’da mesleki eğitimin okullarda verilmeye başlanması 16. yüzyıla rastlar. İlk meslek okulu 1553 yılında İngiltere’de Christ’s Hospital ve Blue Crose School of London adıyla açılmıştır. Fransa’ da meslek eğitimi için teknik ve sanat okulları, İngiltere’de yarı zamanlı, Almanya’da tam zamanlı meslek okulları açılmıştır. Başlangıçta kalfa ve teknisyen yetiştiren bu okullar daha sonra mühendis kolejleri haline gelmiştir (Aykul, 2006, s. 28).

Alanında donanımlı, nitelikli ve teknik ara insan gücünün, gelişen teknoloji standartları doğrultusunda yetiştirilmesi, Türkiye’nin hazır giyim alanında, dünya piyasalarındaki yerini koruyarak daha ileri seviyelere taşınmasında etkili olacaktır. Hazır giyim işletmelerinde, hazırlanan modellerin üretim aşamasında ihtiyaç duyulan vasıflı elemanların yetiştirilmesi için 1995-1996 öğretim yılından itibaren hazır giyim programı eğitimleri vermeye başlamıştır (Korkmaz, 2003’ten aktaran Aykul, 2006, s. 31).

Türkiye ile AB arasında 2000 yılında imzalanan MEGEP kapsamında; eğitim programlarında yer alan modüller, genç işgücünü Türkiye’nin istihdam ihtiyaçları doğrultusunda nitelikli eleman olarak yetiştirmeyi amaçlamaktadır. Proje kapsamındaki meslek okullarında uygulanan programlarda modüler sistem uygulamasına geçilmesiyle mesleki alan eğitiminde yeni bir oluşum başlatılmıştır (Uçar ve Özerbaş, 2013, s. 244).

Mesleki ve teknik ortaöğretim, çeşitli programlar uygulayan mesleki ve teknik liselerden oluşmaktadır (Bkz. Tablo 4.1). Bu liselerde Hazır giyim sektörü ile ilgili

bölümler Kız Teknik ve Meslek Lisesi, Mesleki ve Teknik Eğitim Merkezi, Çok Programlı lise bünyelerinde açılmaktadır.

Tablo 4.1. Mesleki ve teknik ortaöğretim okulları (MEB, Türkiye Mesleki ve Teknik Eğitim Strateji Belgesi ve Eylem Planı, 2014-2018, s. 18)¹⁵

Teknik ve Endüstri Meslek Lisesi	Kız Teknik ve Meslek Lisesi	Otelcilik ve Turizm Meslek Lisesi	Ticaret Meslek Lisesi	Sağlık Meslek Lisesi	Mesleki ve Teknik Eğitim Merkezi	Çok Programlı Lise
<ul style="list-style-type: none"> Anadolu Teknik Lisesi Anadolu Meslek Lisesi Teknik Lise Endüstri Meslek Lisesi Denizcilik Meslek Lisesi Denizcilik Anadolu Meslek Lisesi Tarım Meslek Lisesi Tarım Anadolu Meslek Lisesi Tapu Kadastro Meslek Lisesi 	<ul style="list-style-type: none"> Anadolu Kız Teknik Lisesi Anadolu Kız Meslek Lisesi Kız Teknik Meslek Lisesi Kız Anadolu Meslek Lisesi 	<ul style="list-style-type: none"> Anadolu Otelcilik ve Turizm Meslek Lisesi Otelcilik ve Turizm Meslek Lisesi 	<ul style="list-style-type: none"> Ticaret Meslek Lisesi Anadolu Ticaret Meslek Lisesi Adalet Meslek Lisesi Anadolu İletişim Meslek Lisesi 	<ul style="list-style-type: none"> Anadolu Sağlık Meslek Lisesi Sağlık Meslek Lisesi 	<ul style="list-style-type: none"> Mesleki ve Teknik Eğitim Merkezi Mesleki ve Teknik Anadolu Lisesi 	<ul style="list-style-type: none"> Lise Programı Meslek Lisesi Programı İmam-Hatip Lisesi Programı

Eğitim sistemi Formal Eğitim (planlı gerçekleştirilen eğitim) ve İnfomal Eğitim (plansız gerçekleştirilen eğitim) olarak ikiye ayrılmaktadır. Formal Eğitim de kendi içerisinde Örgün Eğitim ve Yaygın Eğitim olmak üzere ikiye ayrılmaktadır. Ülkemizde hazır giyim temel meslek eğitimi iki türde gerçekleştirilmektedir. Birisi örgün eğitim¹⁶ kapsamına giren genel liseler dışındaki okulları kapsayan, iş ve meslek alanlarına kalifiye eleman yetiştiren mesleki ve teknik liselerde verilen alan eğitimi, diğeri ise yaygın eğitim¹⁷ kapsamında verilen halk eğitim¹⁸ alan eğitimleridir. Bunun dışında kişi isterse, alanında uzmanlaşmak için yükseköğretim kurumları içinde bulunan üniversitelere bağlı fakülte, yüksekokul ve enstitülerde meslek eğitimine devam edebilir. Ayrıca çıraklık eğitimi kapsamında ustalık eğitimi veren sertifika kurumları da vardır.(Bkz. Şekil 4.2).

¹⁵Tablo; kaynakta verilen bilgilere bağlı kalarak araştırmacı tarafından yeniden hazırlanmıştır.

¹⁶Kişilerin yaşama atılmadan, diğeri bir deyişle meslek kollarında çalışmaya başlamadan önce okul ya da okul niteliği taşıyan yerlerde genel ve özel bilgiler bakımından yetişmelerini sağlamak amacıyla belli yasalara göre düzenlenen eğitimidir (Demirel ve Kaya, 2012, s. 11).

¹⁷Örgün eğitim olanaklarından hiç yararlanmamış durumda olanlara, gittikleri okullardan erken ayrılanlara ya da örgün eğitim kurumlarında okumakta olanlara ve meslek dallarında daha yeterli duruma gelmek isteyenlere uygulanan eğitimidir (Demirel ve Kaya, 2012, s. 11).

¹⁸Genellikle 15 ya da daha ileri yaşta olup normal okul ve üniversite sisteminin dışında bulunan kimselerin yararına sunulan ve gereksinimlere göre düzenlenen eğitimidir (Demirel ve Kaya, 2012, s. 12).

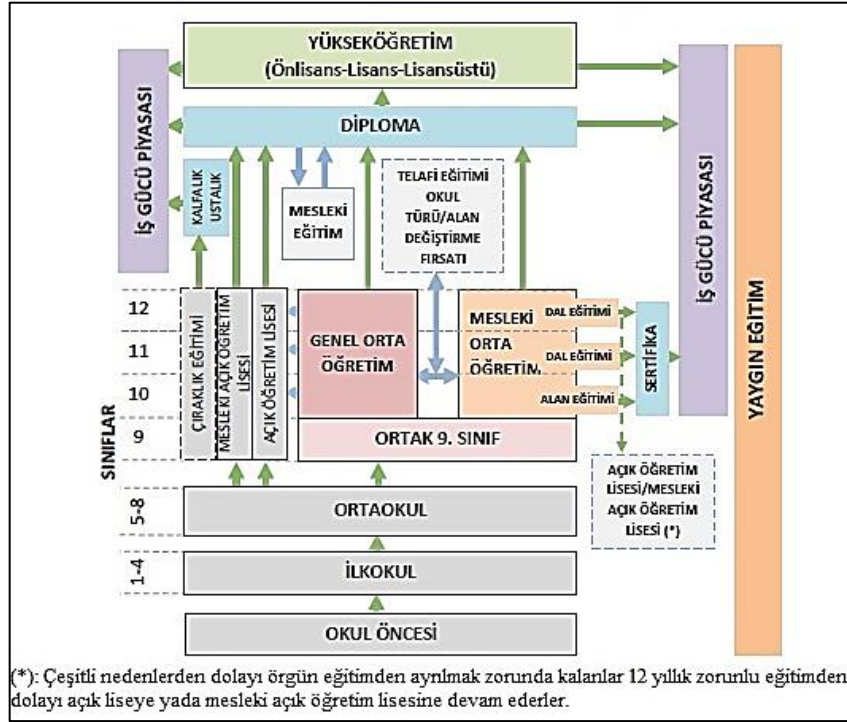

Şekil 4.2. Türkiye'de eğitim sistemi kademeleri ve mesleki eğitim kurumlarının sistem içerisindeki dağılımı (http-1)

Meslek liselerinde öğrencilerin 9. sınıf eğitimi genel liselerle aynıdır. 9. sınıfta kültür dersleri verilmektedir. Daha sonra 10. sınıfta alan seçimi, 11. sınıfta dal seçimi yapılmakta, 12. sınıfta ise okul eğitimi 2 güne düşürülerek, öğrenciler haftanın 3 günü işletmelerde staj eğitimine devam etmektedirler (Bkz. Şekil 4.3). Staj eğitimi verilmesinde amaç öğrencileri okul döneminden sektörde aktif rol almaya yönlendirmek, işletmelerdeki beceri seviyelerine katkı sağlamaktır.

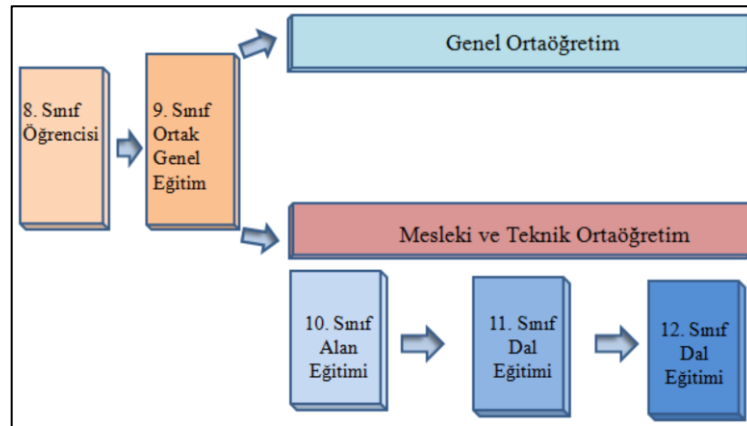

Şekil 4.3. Öğrencinin yönelimi ve mesleki eğitim süreci (MEB, Türkiye Mesleki ve Teknik Eğitim Strateji Belgesi ve Eylem Planı 2014-2018, s. 19)

Halk eğitimlerinde ise en önemli amaç; bireye belli bir mesleki alanda gerekli bilgi ve beceriyi kazandırarak meslek sahibi olmasını sağlamaktır. Ayrıca belli bir mesleki birikime sahip olan kişilerinde, alanlarındaki bilimsel ve teknolojik gelişmeler doğrultusunda kendilerini geliştirmeleri ve yeni bilgi, beceri ve donanımlar kazanmaları da halk eğitimleri de gerçekleştirilen mesleki eğitimlerin görevleri arasında yer almaktadır (Şirin, 2008, s. 15).

4.2. Araştırma

Çalışmanın bu bölümünde, araştırmanın konusu, amacı, problemi, önemi ve yöntemi ile ilgili bilgilere yer verilmektedir. Yapılan sözlü ve yazılı görüşmeler sonucunda elde edilen veriler ile araştırmacının gözlem sonuçlarından elde ettiği verilerin analizi ve elde edilen bulgulara yönelik değerlendirmeler bu bölümde yapılacaktır.

4.2.1. Araştırmanın konusu ve amacı

Bu araştırmanın konusu meslek eğitimi veren okulların Hazır giyim sektörüne etkisini bir örneklem üzerinden ölçmek, bu okulların kuruluş amacına hizmet edip etmediğini eğitim veren öğretmenlerin gözünden tespit ederek avantajları ve dezavantajlarını belirlemektir.

Araştırmanın amacı, mesleki eğitim vermek için kurulmuş olan meslek liseleri ve halk eğitimleri amaca ne kadar hizmet ettiğini tespit edip, sektöre olan etkisini ölçmektir. Bu amaç gerçekleştirilirken bütün okullar üzerinden ilerlemek yerine bir örneklem belirlenmiş ve inceleme buradaki okullar üzerinden yürütülmüştür. Bu okullarda görev alan öğretmenler, öğrenciler, atölye donanımları, ders müfredat programları¹⁹ araştırma konusu dâhilindedir. Kuşkusuz bu araştırma; bulguları yorumlamak ve sonucu kesin veriler elde etmek için son nokta değildir. Ancak; bir örneklem üzerinde yapılan bu çalışma konu ile ilgili yapılan ön araştırmalardan elde edilen gözlemlerin doğru olup olmadığını kanıtlar nitelikte olmuştur. Ve bundan sonra yapılacak çalışmalar için örnek teşkil etmektedir.

¹⁹Müfredat programı/Müfredat: (Eğitim bilimi terimi) Öğretim programı=Bir okulu bitirmek veya bir alanda uzmanlaşmak için okunması gereken ders ve konuları kapsayan plan, ders programı.

4.2.2. Araştırmanın problemi ve önemi

Araştırmanın problemi, hazır giyim sektöründe çalışanların çoğunluğunun alanında eğitilmiş kişiler yerine vasıfsız elemanlardan tercih edildiğini ve mesleki eğitim veren okulların bu durumdaki etkisini belirlemektir. Okullarda uygulanan müfredat programının sektöre uygunluğu tarafımızı düşündürmüştü, sektöre kalifiye eleman yetiştirmek için açılan bu okullar amaca ne kadar hizmet ediyor, sağladıkları avantajlar ve dezavantajlar nelerdir bunlar tespit edilip, hem sektöre daha aktif katılım için, hem de bu okulların amacına hizmet edebilmesi için neler yapılabileceğinin sorgulanmasına gerek görülmüştür.

Araştırma için bir örneklem belirlenmiş, belirlenen okullardaki görevli öğretmenlerin mesleki ve teknik eğitimin ülkemizdeki mevcut durumu hakkındaki düşünceleri, mesleki eğitimde karşılaştıkları sorunlar, bireysel ve mesleğe ilişkin deneyimleri ve algıları araştırmanın ne derece anlamlı olduğunu ortaya çıkarmıştır. Bu bağlamda araştırmanın önemi; mesleki eğitimin eksikliklerinin tespiti ve sektörün gereksinimine uygun eleman yetiştirilmesi gerektiğinin anlaşılmasıdır. Ayrıca elde edilen verilerle gerekli düzenlemelerin yapılması için öneriler geliştirilerek, mesleki ve teknik eğitim alanında yapılan araştırmalara katkı sağlanmaktadır.

Tespit edilen veriler İznik örnekleminde bize şu sonucu göstermiştir:

Müfredatın Türkiye genelinde bütün mesleki eğitim kurumlarında ortak işlendiği göz önünde bulundurulduğunda araştırmanın önemi ortaya çıkmaktadır. Araştırmanın sonucunda elde edilen veriler, mesleki eğitimde yaşanan aksaklıkların ortak müfredata sahip diğer mesleki eğitim kurumlarında da benzer nitelikler taşıdığını düşündürmüştür.

4.2.3. Sınırlılıklar

Araştırmanın sağlıklı bir biçimde yürütülmesi için genel bir inceleme yapmak yerine bir örneklem belirlenmiş ve çeşitli sınırlılıklar getirilmiştir.

1. Araştırmada örneklem olarak Bursa İznik ilçesi seçilmiş ve burada hazır giyim üzerine mesleki eğitim veren okullar üzerinde inceleme yapılmıştır.
2. Çalışmanın verileri İznik Mesleki ve Teknik Anadolu Lisesi Hazır Giyim öğretmenleri, İznik Halk Eğitim Merkezi, İznik Halk Eğitim ve Akşam Sanat Okulu Hazır Giyim öğretmenleri ve daha önce bu kurumlarda çalışmış emekli giyim öğretmenleri ile

2016-2017 Eğitim Öğretim yılı Bahar döneminde yapılan yazılı ve sözlü görüşmeler ile sınırlandırılmıştır. Ayrıca araştırmacı belirtilen kurumlarda geçici süre görev almış olup, bu esnada gözlem yaparak elde ettiği verileri de çalışmasına aktarmıştır.

3. Çalışmada katılımcıların ve çalıştıkları kurumların isimleri saklı tutularak elde edilen veriler kodlama yöntemi ile aktarılmıştır.

4.2.4. Araştırmanın modeli ve katılımcıları

Araştırmanın başlangıcında yöntem olarak anket yöntemi belirlenmiş, araştırma süresince alan öğrencilerinin bir kısmına anket uygulanmış, ancak uygulama esnasında öğrencilerin alanları hakkındaki bilinçsizliği tespit edilmiştir. Sonuçların araştırmanın amacına hizmet edebilecek bilimsel nitelikleri taşımadığı görülmüş, öğrencilere uygulanan anket uygulaması iptal edilmiştir.

Araştırma, nitel araştırma yöntemlerinden biri olan görüşme yöntemini benimsemektedir. Stewart ve Cash görüşmeyi, “önceden belirlenmiş ve ciddi bir amaç için yapılan, soru sorma ve yanıtlama tarzına dayalı karşılıklı ve etkileşimli bir iletişim süreci” olarak tanımlamıştır (1985’ten aktaran Yıldırım ve Şimşek, 2008, s. 119). Araştırmada mesleki eğitimin sektöre katkısı incelendiğinden bu konuda en doğru bilgiyi eğitim veren öğretmenlerin sağlayacağı düşünülmüş ve onlarla sözlü görüşme yöntemi tercih edilmiştir. Araştırma için yapılan görüşmeler sonucunda elde edilen veriler; bireysel ve mesleğe ilişkin deneyimleri ve önerileri araştırmanın faydalı sonuçları olacağı konusunda fikir verici olmuştur. Ayrıca araştırmacı 10/2016-06/2016 tarihleri arasında örneklem seçilen okullardan birinde giyim kursu eğitmeni olarak, daha sonra 02/2017-07/2017 tarihleri arasında örneklem seçilen okulların bir diğerinde giyim öğretmeni olarak görev almıştır. Bailey’e (1982’den aktaran Yıldırım ve Şimşek, 2008, s. 169) göre; “eğer bir araştırmacı herhangi bir ortamda oluşan bir davranışa ilişkin ayrıntılı, kapsamlı ve zamana yayılmış bir resim elde etmek istiyorsa gözlem yöntemini kullanabilir”. Bu bağlamda; araştırmacı örneklem yerinde yaptığı gözlemleri aktarmak adına araştırmada bir diğer nitel araştırma yöntemi olan gözlem yöntemini destekleyici olarak kullanmıştır.

Araştırmanın örneklemi tipik durum örneklemidir. Bu örneklemi seçmedeki amaç, genellikle araştırılan konu ya da durum hakkında bilgi sahibi bireylerin sahip oldukları bilgi birikimi ile uygulama ve yenilik açısından yeterli bilgi sahip olmayanları bilgilendirmektir (Yıldırım ve Şimşek, 2008, s. 110). Bu nedenle, çalışmada örneklem

olarak belirlenen ilçede hazır giyim eğitimi veren farklı kurumlardaki farklı yeterliliklerdeki alan öğretmenlerinin gerek araştırılan konu ile ilgili sahip oldukları bilgi birikimi, gerekse eksiklikler ile ilgili en doğru görüşü verebilecek kişiler oldukları için görüşlerinin alınmasına gerek görülmüştür. Ayrıca araştırma sonuçlarının belli bir zaman dilimi ile sınırlı kalmaması, konu ile ilgili süreç içerisindeki farklılaşmanın tespit edilebilmesi adına emekli olmuş alan öğretmenleri ile de iletişime geçilmesine karar verilmiştir.

Çalışmada görüşü alınan öğretmenlerin kimlikleri saklı tutularak kişiler KK (Kaynak Kişi) olarak kodlandırılmıştır. Görüşleri alınan öğretmenlere (KK1-12) kod isim verilmiştir. KK1-12 ile araştırma için sözlü ve yazılı görüşmeler yapılmış, görüşülen kişilerin özellikleri aşağıda Tablo 4.2’de belirtilmiştir. KK1-9 halen İznik örneklemindeki kurumlarda öğretmenlik yapan kişiler olup; KK10-11-12 daha önce örneklem kurumlarında çalışmış olan emekli öğretmenlerdir. Emekli öğretmenlerin araştırmaya dâhil edilme sebebi, araştırmayı tek bir dönem ile sınırlı tutmayıp, önceki dönemlerle kıyaslama imkânına sahip olmaktır. Katılımcıların talebi doğrultusunda görev aldıkları kurumlar saklı tutularak okullar A, B ve C Kurumu olarak kodlanmıştır. Ayrıca araştırmacı örneklem seçilen okullarda geçici süre öğretmen olarak görev aldığı için gözlem yöntemi de araştırmaya dâhil edilmiş ve araştırmacı KK13 (Bkz. Tablo 4.3) olarak kodlanmış, gözlemleri sonucunda elde ettiği bulguları araştırmasına aktarmıştır.

Tablo 4.2. Görüşme yapılan kişilerin özellikleri²⁰

Görüşülen Kişi	Branşı ve Unvanı	Yeterlilikleri
KK1 (04.05.2017 tarihinde 17.23-18.10 arası görüşülmüştür)	A Kurumu- Giyim Üretim Teknolojisi Alan Şefi- Uzman Öğretmen	Lisans: Gazi Üniversitesi-Mesleki Eğitim Fakültesi- Hazır Giyim Öğretmenliği Yüksek lisans: Gazi Üniversitesi-Eğitim Bilimleri Enstitüsü-Giyim Endüstrisi ve Moda Tasarımı Eğitimi Anabilim Dalı Mesleki tecrübe: 14 yıl
KK2 (03.05.2017 tarihinde 14.30-15.12 arası görüşülmüştür)	A Kurumu- Giyim Üretim Teknolojisi Öğretmeni	Lisans: Gazi üniversitesi-Mesleki Eğitim Fakültesi- Giyim Endüstrisi ve Giyim Sanatları Öğretmenliği Mesleki tecrübe: 21 yıl

²⁰Tablo, katılımcılardan elde edilen veriler doğrultusunda araştırmacı tarafından hazırlanmıştır.

Tablo 4.2. (Devam) Görüşme yapılan kişilerin özellikleri

KK3 (04.05.2017 tarihinde 14.00-14.48 arası görüşülmüştür)	A Kurumu- Giyim Üretim Teknolojisi Koordinatörlük- Uzman Öğretmen	Lisans: Gazi Üniversitesi Mesleki Eğitim Fakültesi- Hazır Giyim Öğretmenliği Yüksek lisans: Gazi Üniversitesi-Eğitim Bilimleri Enstitüsü-Giyim Endüstrisi ve Giyim Sanatları Bölümü Mesleki tecrübe: 7 yıl
KK4 (02.05.2017 tarihinde 11.00-11.32 arası görüşülmüştür)	A Kurumu- Giyim üretim teknolojisi ve El sanatları- Uzman Öğretmen	Lise: Kartal Disk Mesleki ve Teknik Anadolu Lisesi- Hazır Giyim Lisans: Gazi Üniversitesi- Mesleki Eğitim Fakültesi- Hazır Giyim Öğretmenliği Lisans (İkinci Ana dal): Gazi Üniversitesi-Sanat ve Tasarım Fakültesi-El Sanatları Yüksek lisans: Gazi Üniversitesi-Eğitim Bilimleri Enstitüsü-El sanatları Eğitimi Anabilim Dalı Mesleki tecrübe: 25 yıl
KK5 (09.06.2017 tarihinde 14.30-15.12 arası görüşülmüştür)	B Kurumu- Giyim Üretim Teknolojisi Alan Şefi	Lisans: Selçuk Üniversitesi-Mesleki Eğitim Fakültesi- Giyim Öğretmenliği Mesleki tecrübe: 26 yıl
KK6 (03.04.2017 tarihinde 14.36-15.22 arası görüşülmüştür)	C Kurumu- Hazır Giyim, Giyim Üretim Teknolojisi Öğretmeni	Lise: İzmir Bornova Anadolu Meslek Lisesi-Giyim Üretim Teknolojisi Alanı Ön lisans: Pamukkale Üniversitesi-Tekstil Lisans: Konya Selçuk Üniversitesi-Giyim Üretim Teknolojisi Öğretmenliği Mesleki tecrübe: 6+15 yıl
KK7 (09.06.2017 tarihinde 11.00-11.39 arası görüşülmüştür)	B Kurumu- Stilistik, Giyim Üretim Teknolojisi Öğretmeni	Lisans: Selçuk Üniversitesi-Mesleki Eğitim Fakültesi- Giyim Endüstrisi ve Giyim Sanatları Mesleki tecrübe: 7 yıl
KK8 (03.04.2017 tarihinde 13.30-14.00 arası görüşülmüştür)	B Kurumu- Modelistik, Giyim Sanatları öğretmeni	Ön lisans: Çanakkale On sekiz Mart Üniversitesi-El sanatları Lisans: Selçuk Üniversitesi-Giyim öğretmenliği Mesleki tecrübe: 13 yıl
KK9 (23.06.2017 tarihinde 12.08-12.45 arası görüşülmüştür)	C Kurumu- Dikiş, Giyim üretim teknolojisi ve El sanatları öğretmeni	Lise: İznik Çok Programlı Anadolu Lisesi-Giyim Üretim Teknolojisi Ön lisans: Aydın Adnan Menderes Üniversitesi-Nazilli Meslek Yüksekokulu-Tekstil Teknolojisi Lisans: Gazi Üniversitesi-Sanat ve Tasarım Fakültesi- El Sanatları Mesleki tecrübe: 4 yıl

Tablo 4.2. (Devam) Görüşme yapılan kişilerin özellikleri

KK10 (22.03.2017 tarihinde 13.29- 14.17 arası görüşülmüştür)	Giyim Alan Şefi- Emekli Öğretmen	Lisans: Giyim Öğretmenliği Mesleki tecrübe: 30 yıl
KK11 (18.03.2017 tarihinde 14.30- 15.08 arası görüşülmüştür)	Giyim Öğretmeni- Emekli Öğretmen	Lise: Anadolu Kız Meslek Lisesi Lisans: Selçuk Üniversitesi-Mesleki Eğitim Fakültesi- Giyim Öğretmenliği Mesleki tecrübe: 4+6+25 yıl
KK12 (18.09.2017 tarihinde 17.46- 18.35 arası görüşülmüştür)	Ev Ekonomisi ve Hazır Giyim Öğretmeni- Emekli Öğretmen	Lisans: Gazi Üniversitesi-Mesleki Eğitim Fakültesi- Teknoloji Eğitimi Bölümü-Ev Ekonomisi Anabilim Dalı Lisans: (İkinci Ana dal) Gazi Üniversitesi-Mesleki Eğitim Fakültesi-Hazır Giyim Öğretmenliği Mesleki tecrübe: 10+22 yıl

Tablo 4.3. Araştırmacının özellikleri

KK13- Gözlemci- Araştırmacı	Giyim Üretim Teknolojisi Öğretmeni- Moda Tasarımcısı	Lisans: Anadolu Üniversitesi-Endüstriyel Sanatlar Yüksekokulu-Moda Tasarımı Pedagojik Formasyon ²¹ : Ege Üniversitesi-Eğitim Fakültesi-Giyim Üretim Teknolojisi Öğretmenliği Yüksek lisans: Anadolu Üniversitesi-Fen Bilimleri Enstitüsü-Endüstriyel Sanatlar Anabilim Dalı-Moda Tasarımı Programı Mesleki tecrübe: 5 yıl
-----------------------------------	---	---

4.2.4.1. Veri toplama kaynakları ve verilerin analizi

Gözlem yönteminde yapılandırılmamış alan çalışması; araştırmacının bir denenceyi test etmek ya da kanıt bulmak yerine çalıştığı ortama bizzat dâhil olup konuyu derinlemesine analiz ederek, ayrıntılı olarak tanımlamasına ortam sağlayan bir nitel araştırma yöntemidir. Burada amaç belli bir konuyu içeriden tanımlamak olduğu için, araştırmacının elinde herhangi standart bir gözlem veya görüşme aracı yoktur. Genellikle bu, araştırmacının çalıştığı konunun içine girmesini, yani “katılımcı gözlemci” olmasını gerektirir (Yıldırım ve Şimşek, 2008, s. 171).

²¹Öğretmen adaylarının eğitim ve öğretim verilebilmesi için sahip olması gereken oluşum, düzen anlamına gelen pedagojik formasyon öğretmen olabilmek için alınması gerekli bir eğitimidir ([http-12](http://12)).

Verilerin toplanması için açık uçlu sorular hazırlanarak yarı yapılandırılmış görüşme yöntemi ile görüşülen kişiye kendini ifade etme imkânı sağlanmış; deneyimler, tutumlar, düşünceler, beklentiler, yorumlar ve algıların anlaşılması amaçlanmıştır. Elde edilen veriler katılımcı gözlem yöntemi kullanılarak gerçekleştirilen yapılandırılmamış alan çalışması ile desteklenmiştir (Yıldırım ve Şimşek, 2008, s. 120).

Birçok araştırmada görüşme ve gözlem yönteminin birlikte kullanılması; elde edilen verilerin birden fazla yöntemle teyit edilmesini sağlar. Ulaşılan sonuçların geçerlilik ve tutarlılığının kanıtlanması ve desteklenmesi çeşitleme (triangulation)²² kavramına örnek oluşturur. “Çeşitlemede temel ilke, farklı birey ve ortamlardan, farklı yöntemlerle veri toplamak, bu şekilde sonuçlarda ortaya çıkabilecek önyargı ve yanlış anlamaların önüne geçmektir (Denzin, 1970’den aktaran, Yıldırım ve Şimşek, 2008, s. 94)”.

4.2.5. Araştırmanın bulguları ve yorumlar

Araştırmada görüşme yapılan öğretmenlere aşağıdaki sorular sorulmuştur;

1. İsim-Soy isim
2. Yaş
3. Mesleğiniz-Branşınız
4. Eğitim geçmişiniz
5. Mesleki geçmişiniz-Tecrübe
6. Verdiğiniz/vermekte olduğunuz dersler
7. Giyim Bölümü öğrencileriyle ilgili görüşleriniz nelerdir?
Öğrencilerin eğitiminde öğretmene düşen görev ve sorumluluklar nelerdir?
8. Alan öğrencilerinin mesleki bilinci ne doğrultuda?
Öğrencileri mesleğe alıştırmak adına okulunuzda ne gibi faaliyetler yapılıyor?
9. Hazır giyim sektörü ile ilgili görüşleriniz nelerdir?
Yaşadığınız çevrede hazır giyim sektörünü ne durumda görüyorsunuz?
10. Bölümünüz için okulunuzda ve yaşadığınız yerde yeterli imkânlarla sahip misiniz?
11. Hazır giyim alan eğitiminin müfredatı ile ilgili düşünceleriniz nelerdir?

²²Çeşitleme (triangulation): Farklı veri kaynakları, farklı veri toplama ve analiz yöntemleri kullanılarak araştırma sonuçlarının inandırıcılığını artırmaya yönelik çabaların bütünüdür (Yıldırım ve Şimşek, 2008, s. 94).

12. Mezunlarınız sektörde ne kadar aktif?
13. Hazır giyim ile ilgili eğitim veren okulların sektöre etkisi ile ilgili görüşleriniz nelerdir?
14. Hazır giyim sektöründe gelişme sağlamak için çalışanlar ile ilgili ne gibi düzenlemeler sağlanabilir?
15. Dilek ve önerileriniz

İlk 6 soru kişinin özlük bilgileri ve yeterliliklerini tespit etmek maksadı ile sorulmuştur. 3. sorunun yanıtı görüşülen kişinin unvanı, 4 ve 5. soruların yanıtları ise bölümü ve yeterlilikleri hakkında bilgi vermektedir. 4 ve 5. sorulara verilen yanıtlar doğrultusunda elde edilen verilerin yüzdeleri dağılımını tespit etmek amacıyla grafikler oluşturulmuştur. Araştırmada gözlem yöntemi de kullandığı için, grafikleri oluştururken araştırmacı kendi bilgilerinin de dâhil etmiştir. Ortaya çıkan %'lik dağılım Şekil 4.4'te aktarılmaktadır. 6. soru mesleki eğitim kapsamında verilen dersler hakkında bilgi edinip, bu derslerin sektörle uyumu hakkında fikir sahibi olmamızı sağlamıştır. Mesleki eğitim alanına yönelik olarak 7-14 arasındaki sorular aktarılmıştır. Ayrıca 15. soru kapsamında, katılımcıların konu ile ilgili dilek ve önerilerini dile getirmelerine olanak sağlanmıştır.

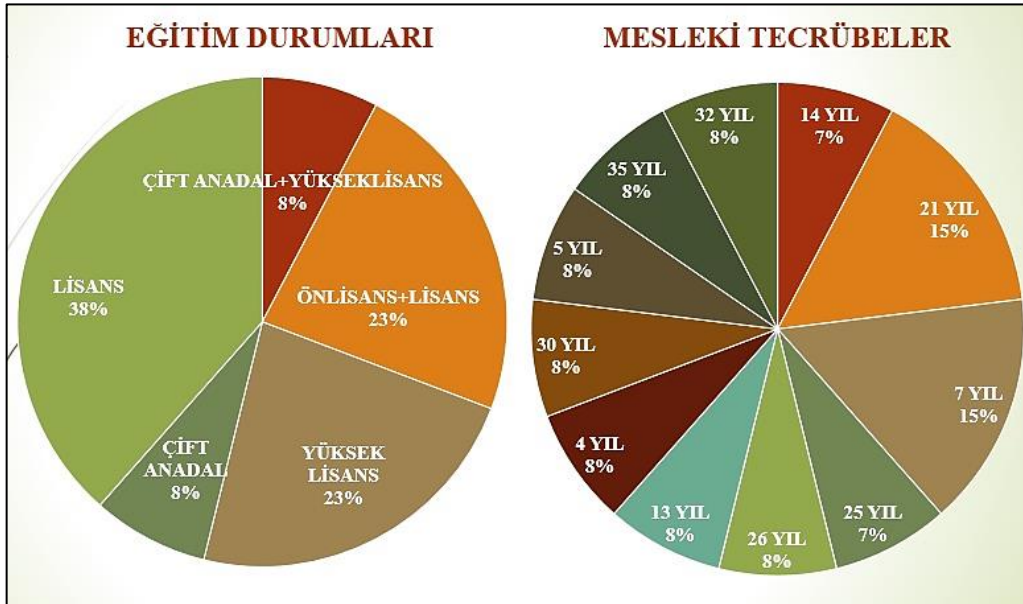

Şekil 4.4. KK1-KK13 eğitim durumları ve mesleki tecrübeler dağılım grafikleri²³

²³Grafikler katılımcılardan elde edilen veriler doğrultusunda araştırmacı tarafından hazırlanmıştır.

6. soru alanda verilen dersler hakkında bilgi vermektedir. KK1-KK12 katılımcılarının verdiği benzer yanıtlar doğrultusunda mesleki eğitimde ortak bir müfredat izlendiği ve bu müfredatın sektöre göre çok dar kapsamlı olduğu ifade edilebilmektedir. Mesleki eğitim kapsamında verilmekte olan dersler alana göre havuz modül sistemi içerisinde seçilip öğrencileri tek bir alanda eğitmektedir. Bu konuda en detaylı bilgiyi aktaran KK1'in açıklamaları aşağıdaki gibidir;

10. sınıflarda alan ortak dersleri veriliyor ve öğrenciler alana dair temel bilgileri alıyorlar. 11. sınıflarda dal seçimi yapılıyor. 12. sınıflarda ise haftanın iki günü zorunlu seçmeli ders eğitimi verilmektedir, 3 gün ise staj görmektedirler. Bu derslerde alan temel eğitimi verilmekte olup mezun olan öğrenciler Kadın Terzisi unvanı kazanmaktadır. Yani hangi dalı seçiyorsak o dalın temel derslerini veriyoruz. Daha önceki yıllarda görev aldığım; alan eğitimimizin verildiği bir diğer kurum olan halk eğitimlerde ise gelen öğrenci profilinin ortak talebi doğrultusunda bir alan seçilip, bu alan eğitimi üzerine kurs açılarak modül sistemi üzerinden dersler verilmekteydi. Örneğin; modelistlik²⁴ kursu açıldıysa tamamen kalıp eğitimi üzerine, stilistlik²⁵ kursu açıldıysa çizim üzerine, Terzilik kursu açıldıysa dikiş üzerine dersler veriyorduk. Sonuç olarak buradan mezun olanları maalesef, çölde tek bir kum tanesi gibi nitelendirmek mümkün...

7 ve 8. sorularda yer alan; “Giyim Bölümü öğrencileriyle ilgili görüşleriniz nelerdir? Alan öğrencilerinin mesleki bilinci ne doğrultuda?” soruları; alan öğrencilerinin gözlemlenmesi amacı ile katılımcılara yöneltilmiştir.

“Öğrencilerin eğitiminde öğretmene düşen görev ve sorumluluklar nelerdir?” sorusu öğretmenlerin durumu hakkında bilgi edinebilmek için, “Öğrencileri mesleğe alıştırmak adına okulunuzda ne gibi faaliyetler yapılıyor?” sorusu ise; okul profilinin gözlemlenmesi amacıyla katılımcılara yöneltilmiştir.

KK1 öğrenci profilini şu şekilde dile getirmiştir;

Eğitim sistemi doğrultusunda meslek liselerine not ortalaması düşük olan öğrenciler geldiği için bizler başlangıçta bilinçsiz öğrenciler ile karşılaşıyoruz ancak hedefi olan istekli öğrencimiz de var tabii... Sınava dayalı eğitim sisteminin doğurduğu sonuçlar neticesinde öğrenci profilimizin tamamı maalesef gerçekten bu alanda eğitim görmek isteyen öğrencilerden oluşmuyor.

²⁴Modelistlik, tekstil sektöründe özellikle dokuma ürünü kumaşlardan elde edilecek giysilerin stilist tarafından, önceden belirlenmiş uluslararası standart ölçü tablosuna göre seri üretim amaçlı model kalıbının hazırlanmasına verilen addır. Modelist bu kalıpları hazırlayan kişidir (http-13)

²⁵Tekstil Giyim piyasasında fark yaratacak şekilde, temel giyim ihtiyacı olan ürünlerde müşterinin beğenisine hitap edecek yeni ürünlerin tasarımını yapan kişiye stilist, yapılan işe stilistlik denir (http-14)

KK2 ise öğrenci profilini geçmiş yıllarla kıyaslama yaparak konuya ilişkin görüşlerini dile getirmiştir;

Giyim Bölümü öğrencileri eski yıllara nazaran daha kötü. Çünkü geçmiş yıllarda meslek liseleri daha değerliydi, öğrenciler hedefledikleri meslek için temel eğitimi lisede almak istiyor bu sebeple bu liseleri tercih ediyorlardı. Ancak günümüzde bu bölüme notları düşük öğrenciler geliyor. Yine de istekli olarak gelen öğrencilerde var tabii ve istekli olarak gelen öğrencilerimin birçoğu başarılı oluyor.

KK3'ün yorumları ise aşağıdaki gibidir;

Genel bir yorumlama yapacak olursam bu bölüme isteyerek mesleki bilinç doğrultusunda gelen öğrenci profili çok az. Giyim Bölümü; zamanımızda eski değerini kaybettiği için öğrenciler tarafından fazla tercih edilmemektedir. Eğitim sistemimizdeki sınavlı tercih sebebiyle meslek liselerine maalesef ki hiçbir yere puanı yetmeyen vasat öğrenci grubu gelmekte...

Öğrencilerimiz 9. sınıfta diğer liselerle eş değer genel bir eğitim aldıktan sonra. 10. Sınıfta alanlara dağılıyorlar. Bu dağılımda tercih sıralaması öğrenci ve velisine ait olsa dahi yerleştirme öğrencinin puan ortalamasına göre yapıldığı için çoğunlukla vasat öğrenciler giyim bölümlerine kalmaktadır. Alan öğrencileri 10. sınıfta mesleki bilincin çok farkında olmuyorlar. 11. ve 12. sınıflarda staja da çıkınca daha bilinçleniyorlar. Mecburi olarak bölüm seçmiş olan öğrencilerde meslek bilinci oluşturmak ancak öğretmen sayesinde ve ek etkinliklerle sağlanabilir. Bu demek değil ki bütün öğrenciler isteksiz gerçekten bu mesleği istediği için, ilgi ve yetenekleri doğrultusunda alanımızı tercih eden öğrencilerimizde mevcut.

KK3'ün konuya ilişkin bu görüşlerinin KK1 ve KK2'yi destekleyici nitelikte olduğu görülmektedir.

KK4 ise kendisinin de bir meslek lisesi çıkışlı olduğunu dile getirip, öğrenci profilini farklı bir açıdan yorumlayarak, öğrencilerin alana ilgisini oluşturmada idareciler ve öğretmenlere çok fazla sorumluluk düştüğünün altını şöyle çizmektedir;

Bölüm tanıtımları etkili yapıldığı takdirde öğrencilerin ilgisini çekmektedir. İdarenin çoğu zaman akademik başarısı düşük öğrencileri Giyim Bölümü'ne yönlendirmesi hem öğrencinin hem de öğretmenin zorlanmasına sebep olmaktadır. El becerisi yüksek, el göz koordinasyonu kuvvetli olan öğrencilerin bölüme alınması idare ile işbirliği yaparak sağlanmalıdır. Alanımızın veli ve öğrenciye çok iyi tanıtılması gerekiyor. Lisede hazır giyim çıkışlı olduğum için öğrencilik dönemlerimle bir kıyaslama yapacak olursam maalesef gün geçtikçe bölümümüz değer kaybetmekte... Yine bir kıyaslama ile devam edelim 1998-2006 yılları arasında görev yaparken öğrenci profili çok daha iyi durumda idi. Alan çok daha tercih alıyordu, çok daha aktifti ancak giderek gerileme görülmektedir. Öğrenciler bilinçli tercih yapmalı ve alanı severek mezun olmalı, bunu sağlayacak da alan öğretmenleridir.

“Öğrencilerde mesleki bilinç çok yüksek değil. Bunun aşılması için sektörde çalışanların öğrencilerle buluşması etkili olmaktadır. Bununla ilgili idare gerekli etkinliklere olanak sağlamalıdır”.

KK4 bu açıklaması ile bizlere “Öğrencilerin eğitiminde öğretmene düşen görev ve sorumluluklar nelerdir?” sorusunun da yanıtını vermektedir.

KK5 tıpkı KK3 ve KK4 gibi geçmiş yıllara nazaran bir kıyaslama yaparak konuya ilişkin görüşlerini şu şekilde dile getirmiştir;

“Son yıllarda alana olan ilgi azalmakla birlikte bölüme geldikten sonra memnun kalan öğrencileri görmekte umut verici... Meslek lisesi öğrenci kitlesi kültür derslerine karşı alakasız, ancak bölüm derslerinde aktif ve el becerileri yüksek olabiliyor bu da öğretmenin verimli çalışması ile mümkün”.

“10. sınıf öğrencilerinde meslek bilinci yok denecek kadar azdır. 11. sınıfa geçildiğinde daha bilinçli oldukları gözlemlenmiştir”.

KK6 öğrenci profilini yorumlarken tıpkı KK4 gibi meslek lisesi çıkışı olduğunu belirtmiş ve şu açıklamayı yapmıştır;

Bende bir meslek lisesi Giyim Bölümü mezunu olarak liseler için yorum yapmam gerekirse öğrencilerin bölümünden habersiz, gelecekte edineceği niteliklerden habersiz, vasıfsız, çoğunlukla vasat öğrencilerden oluştuğunu söyleyebilirim. Halk eğitim merkezleri kursiyer öğrencilerim için yorum yapacak olursam da bölümün niteliklerinden habersiz sadece hobi edinmek amaçlı kurslara gelmektedirler.

“Mesleki eğitim öğrenci profili Türkiye şartlarında maalesef umutsuz... Çünkü öğrenci profili hep keşkeleri fazla olan bilinçsiz öğrencilerden oluşuyor. Kursiyerlerin ya da alan öğrencilerinin amacı kısa yoldan hayata atılıp iş bulabilmek bu sebeple mesleğin yeterliliğinden çok sonuç odaklı çalışıyorlar”.

KK7 ise diğer katılımcıların aksine konuya olumlu bir bakış açısı ile yaklaşarak görüşlerini şu şekilde ifade etmiştir;

“Ben şu an halk eğitimdeyim ve gelen öğrencilerim sorumluluklarının farkında olduğu için daha ciddi öğrenme çabası harcıyorlar çünkü halk eğitim zorunlu eğitim değil isteğe bağlı olduğu için buraya gelen kişilerde de özverili çalışmalar gerçekleştiriyor”.

KK8 konuyu kısa ve öz bir şekilde özetlemeyi seçerek şu ifadelerle yer vermiştir;

Kız meslekte okuyan öğrenci profili gitgide kötüleşiyor maalesef. Halk eğitime gelen öğrenci profili ise çoğunlukla vakit geçirmek, hobi edinmek amaçlı olmakla beraber içlerinde meslek edinme amacıyla kurslara katılan öğrencilerde yok değil. Şuan halk eğitimde olduğum için öğrencilerde mesleki bilinç adına bir etkinlik olmadığını söyleyebilirim.

KK4 ve KK6 gibi meslek lisesi çıkışlı olan KK9 konuya ilişkin görüşlerini öğrenci profili ile empati yaparak şu şekilde ifade etmiştir;

Bende bir meslek lisesi Giyim Bölümü mezunu olarak söyleyebilirim ki bölümümüzü seçerken çokta bilinçli hareket etmiyoruz. Önümüze seçenekler sunuluyor ve ilgi yeteneklerimize göre okul ortalamamızın tuttuğu en uygun bölümü seçiyoruz. Bu sıralamada istediğimiz bölüme düşebildiğimiz gibi eğer kontenjan yüksek puanlı öğrenciler ile dolmuşsa istemediğimiz bir bölüme de düşebiliyoruz. Bu sebeple Giyim Bölümü öğrencilerinin her zaman bu bölümü okumakta istekli olduğunu söylemek doğru olmaz. Bu durumda öğretmene çok fazla sorumluluk düşmektedir.

KK10-KK11 ve KK12 mesleki eğitim sektörüne yıllarını vermiş emekli öğretmenler olup hazır giyim alanındaki öğrenci profilini geçmiş deneyimleri doğrultusunda gözlemlemişlerdir. KK10 deneyimlerini aşağıdaki cümlelerle aktarmıştır;

Alana gelen öğrencilerin istek oranları ve sayıları yıldan yıla değişiklik gösterebilmektedir. Meslek liselerine gelen öğrencilerin sınav başarı grafiklerinin düşük olması, hazırbulunuşluklarının²⁶ zayıf olması ve ders çalışma alışkanlıklarının edinilmemiş olması sebebiyle ders işleyişlerinde ve derse hazırlık süreçlerinde güçlükler yaşanmaktadır. Bu nedenle öğrencilere alanı sevdirme ve vizyonlarını genişletmekte öğretmenlere çok fazla yük binmektedir.

Alana gelen öğrencilerin çok azı bilinçli ve isteyerek gelmektedir, bir kısmı okulda ki diğer alanlar dolduğu için zorunlu olarak gelmekte, bir kısmı da isteyerek bu bölümü tercih etmektedir ancak bilinç düzeyleri düşük olmaktadır. Bu süreçte öğrencilere 3 yıl boyunca verilen alan eğitiminde çeşitli ders işleyiş yöntemleri ve destekleyici faaliyetlerle meslek bilinçleri geliştirilmeye çalışılmaktadır.

KK11'in konu ile ilgili görüşleri de KK10'u destekleyici niteliktedir. KK11'in konuya yaklaşımı şu şekilde olmuştur;

Giyim Bölümü öğrencileri ile ilgili görüşlerim: öğrencilerin ya ailesinin isteği üzerine, ya puanı yetmediği için ya da sosyal çevrenin etkisiyle birçoğunun bölüme hasbelkader gelerek isteksiz, memnuniyetsiz bir şekilde mezun olmayı bekledikleri yönündedir. Bu tarz öğrencilerin yanı sıra bölümü bilerek, isteyerek ve severek tercih eden, var gücüyle çalışan ve kendinden bir şeyler katarak okuyan öğrenciler de mevcuttur. Birçoğu yeteneğinin ya da öğrendiği şeyin ne işe yarayacağını nerede kullanılabileceğinin farkında değil. Ve hatta özgüven, yaratıcılık, üretme isteği gibi konularda fazlasıyla eksik. İstisnalar dışında kalan öğrenciler çalışma ortamına girdiğinde yetersiz kalabiliyor.

²⁶Hazırbulunuşluk: Bireyin belli davranış yeterliklerini gösterebilmesi için gerekli olan fizyolojik ve psikolojik donanımlara sahip olma durumudur. Ayrıca; öğrenme ve öğretme davranışlarının gelişmesi için, organizmanın bilişsel, duyuşsal ve devinişsel düzeyde belirli yeterlik ve davranış biçimlerine, performans düzeylerine gelmiş olması durumudur (Topses, 2003'ten aktaran Özgan ve Tekin, 2011, s. 422).

KK12 ise alan öğrencilerini şu şekilde yorumlamıştır;

“Teorik derslerde bilgisi ve ilgisi olmayan öğrenciler ailelerinin de etkisi ile kısa yoldan meslek edinmek amacıyla Giyim Bölümü’nü tercih edebiliyor. Bunun yanı sıra bölümü severek ve isteyerek, yetenekleri doğrultusunda seçen ve çok başarılı olan öğrenci grubu da mevcut”.

Ailesinin isteği üzerine bölümü tercih eden öğrenciler aldıkları bilgileri iş hayatına nasıl aktaracağı konusunda sıkıntı yaşıyorlar. Bunun sebebi bölüm hakkında yeterince bilgiye sahip olmadan tercih yapmış olmalarıdır. Bunun yanı sıra isteyerek, bilinçli bir tercihle bölümü seçen öğrenciler okulda edindikleri kazanımları çalışma ortamına başarılı bir şekilde aktararak, mesleklerinde kendilerini yetiştirmeyi başarıyorlar.

Mesleki eğitimde okul ve öğretmenlere düşen görevler ile öğrencilere mesleği sevdirmek için okulda yapılan faaliyetler; kısacası okul ortamı ile ilgili görüşlerini KK1 şu şekilde aktarmaktadır;

Meslek liselerinin genel amacı mesleğe kalifiye ara eleman yetiştirmek olup, eğer öğrencide istek varsa üniversite yolunda devam etmesi de mümkün olmaktadır. Bu durumda öğretmene çok iş düşüyor çünkü bilinçsiz gelen bir öğrenci grubuna eğitim verip başarılı performans sergiler hale getirmek zorundayız, hem öğrenciyi bilinçlendirip yetenekleri doğrultusunda hedef belirlemesini sağlarken hem de mesleki anlamda yeterlilik kazanması için çalışmalar yürütülmektedir.

Öğrencilere mesleği tanıtmak ve alanı sevdirmek adına destekleyici okul faaliyetleri düzenliyoruz. Yeteneklerini geliştirmeleri için tasarım yarışmaları, alan gezileri ve workshoplar düzenliyoruz, ayrıca yılsonu defileleri, sergiler ve alan tanıtım programları ile yeteneklerini sergileme imkânı sunuyoruz. Önceki yıllarda Erasmus programı ile Portekiz’e bölüm gezisi düzenledik öğrencilerimiz bir ay oradaki okullarda eğitim gördüler ve kendilerini geliştirdiler bu gibi etkinliklerimiz önümüzdeki yıllarda da devam edecektir. Öğrenciler bu etkinliklerle kendini geliştirdikten sonra üniversiteye gittiklerinde alanlarında daha bilinçli bir çalışma gösteriyorlar bir grup öğrencide üniversiteye devam etmek yerine kendisini sektörde kanıtlamayı tercih ediyor.

KK2 mesleki bilinç eksikliğinden kaynaklanan yanlış alan seçimlerine değinerek konuyla ilgili şu şekilde açıklama yapmaktadır;

Öğretmene düşen görev ve sorumluluk öğrencilere giyim branşını sevdirmek, isterlerse bu alanda ilerleyebileceklerine inandırmaktır. Gerçekten buna ihtiyacımız var diye düşünüyorum. Mesleki bilinç maalesef oluşmamış durumda. Bunu her alan için söyleyebilirim, örneğin öğrenci çocukları çok seviyorum diye çocuk gelişimi bölümünü seçiyor, ilerde bu mesleği yapabilir miyim diye düşünmüyor. Alan tanıtımlarımız için 9. sınıflarımıza defile yapıyoruz, bu sene tarz yarışması düzenledik, ayrıca zaman zaman istekleri doğrultusunda atölyelerimize gelip küçük etkinlikler yapmalarını sağlıyoruz.

Koordinatör öğretmen olarak görev yapan KK3 mesleki eğitimin giderek amacından şaşmış olduğunu belirtirken şu ifadeleri kullanmıştır;

Eğitim sistemimizdeki sınavlı tercih sebebiyle meslek liselerine maalesef ki hiçbir yere puanı yetmeyen vasat öğrenci grubu gelmekte, bunun sonucu olarak okullarımız isimleriyle paralel doğrultuda bir eğitim gösterememektedir. Mesleki ve Teknik Lisesi, Anadolu Meslek lisesi, Mesleki Eğitim Merkezi gibi isimler taşısalar dahi verilen eğitim öğrenciyi mesleğe yetiştirmekten çok vasat öğrencileri okulda tutmak aralarında ki kötünün iyisini kurtarabilmek amaçlı olmaktadır. Burada öğretmenlerimize çok fazla görev düşmektedir. Zaten bilinçsiz olarak gelen öğrencilere meslek bilinci aşılabilmesi adına özverili bir çalışma yürütmeli, ders dışı etkinliklerle öğrencilere bölümlerini sevdirmeliyiz. Benim şuan yürüttüğüm ders 12. sınıfların staj koordinatörlüğü bu sebeple öğrenci profilim bilinçli ve mesleki yeterliliğe sahip kişilerden oluşuyor. Çünkü öğrencilerimiz 10. ve 11. sınıflarda alan dersleri ile okulda yeterli eğitimi aldıktan sonra 12. sınıfta sektöre atılıyorlar. Öğretmenleri olarak bizlerinde onların takip ve desteğini sağlaması işletmelerden gerekli dönütleri alarak ilerlemesi gerekmektedir.

Okulumuzda düzenlenen kültürel etkinlikler ile öğrencilere meslekleriyle daha iç içe olma fırsatı doğuyor. Öğrencileri mesleğe alıştırmak için festivallere, yarışmalara katılıyoruz. Kermes çalışmalarının halk tarafından ilgi görmesi öğrencilerimizi memnun ediyor. Örneğin bu yıl turizm haftasında açtığımız stant ile öğrencilerimizin halk ile iç içe bir şekilde çalışma yapmasını sağladık bu stantta küçük çapta dikiş faaliyetlerinin yanı sıra, çizim, batık, mini defile gibi etkinlikler gerçekleştirildi. Bu şekilde öğrencilerimiz sorumluluk bilincine sahip oldular ve yeteneklerini sergilemenin verdiği gurur ile mesleklerine bir adım daha yaklaştılar. Yine koordinatörlük üzerinden yorum yapacak olursam öğrencilerim 12. sınıf olduğu için mesleki bilinçleri tam, mezun olduklarında neler yapabilecekleri, kendi yeterlilikleri ve seçenekleri hakkında fikir sahibiler. Okulumuzda da bu öğrencileri mesleğe alıştırmak adına her yıl işletmeler gezilerek staj yerleri ayarlanıyor. Öğrenciler yeterlilikleri doğrultusunda bu işletmelere gönderilerek staj yapma imkânı sağlanıyor.

KK4 ise okul ortamını geçmiş tecrübeleri doğrultusunda analiz ederek şu açıklamayı yapmıştır;

Görev yaptığım iki okulda da farklı etkinlikler düzenlenmiştir. Geçtiğimiz yıllarda İstanbul'da görev alırken reyting rekorları yüksek dizilerin kostüm tasarımcıları okula davet edildi ve öğrencilerle workshop çalışması yapıldı. Faruk Saraç Tasarım Meslek yüksekokulunun hem okulumuza daveti hem de öğrencilerin üniversiteye götürülmesi öğrencileri üniversiteye teşvik açısından yapılan etkinliklerdendi. Ayrıca mezun öğrencilerin okula davet edilmesi, dikim evine, fuar vb. etkinliklere katılım, okulda defile ve sergi hazırlanması, öğrenci çalışmalarının Giyim Bölümü katında sürekli olarak sergilenmesi gibi farklı etkinlikler de yapılmaktadır.

Mesleki eğitimin farklı kademelerinde gerek öğretmen, gerek idareci olarak görev almış olan KK5 öğrencilere yeteneklerini gelire çevirmek için fırsat tanınması gerektiğini söylerken, öğretmenin görev ve sorumlulukları hakkındaki görüşlerini meslektaşlarından çok daha farklı bir pencereden bakarak şu bakış açısıyla yorumlamıştır;

Meslek liselerine verilen değer az, ancak bu kaliteli öğrenci yetiştirilmeyeceği anlamına gelmez burada öğrenci eğitiminde öğretmenin sorumluluğu üst seviyede... Öncelikle öğretmenin mezun olduğu bölümü sevmesi şart ki öğrencilere de sevdirebilsin. KPSS çalışmaktan bitap düşen, bölümü başka alana geçmek için bir basamak olarak kullanan genç öğretmenler öğrencileri olumsuz etkilerken; bir yandan da emekliliği geçmiş, alandaki teknolojik gelişmelerden uzak kalan öğretmenler bölüm için tehlike arz etmektedir. Tabii sırf ekme parası için çalışan ücretli öğretmenler ve halk eğitim merkezlerini ele geçirmiş hale gelen vasıfsız usta öğreticileri söylemiyorum bile... Bölümü cazip hale getirecek olan öğretmenin aktif olması, her türlü yeniliği takip ederek öğrencilerine aktarmasıdır. Ancak burada yöneticilere de büyük sorumluluk düşmektedir, özellikle halk eğitimlerde eş, dost, akraba işe yerleştirmek için kadro açılmayarak kurslarda vasıfsız kişiler görevlendirilmektedir; bu da eğitimin kalitesini düşürmekte, halk eğitim merkezlerinin amacından şaşmasına sebep olmaktadır.

Meslek lisesinde olduğum dönemlerde öğrencileri mesleğe alıştırmak için tekstil fabrikası, moda evleri ziyaretleri zaman zaman yapılmıştır. Ayrıca öğrencilere okulda basit giysi tadilat işlemleri yapabilmeleri için yetiştirme kursu düzenlenmiştir. Bunun yanı sıra isteyen öğrencilere ücret karşılığı atölye ortamında üretim yapma imkânı da sağlanmış bu sayede daha öğrenciyken mesleği sayesinde gelir elde etme olanağı bulmuşlardır. Halı hazırda devam ettiğim halk eğitim kurumunda ise bayramlarda ilçedeki okulların gösteri kostümleri öğrencilerim tarafından sipariş alınarak hem kendilerini geliştirme olanağı sağlanmış, hem de yeteneklerini gelire çevirerek mesleklerini daha çok benimsemelerine ortam oluşturulmuştur.

KK6 konuyu kısaca şu şekilde özetlemiştir;

“Öğretmenlere düşen görev öğrencilerine bölümü sevdirebilmek amacıyla elinden geldiğince özverili bir çalışma yürütmek ve bölümün bütün niteliklerini öğrencilere kazandırmayı hedeflemektir”.

“Halk eğitim merkezlerinde kursiyerleri mesleğe alıştırmak adına yapılabilecek tek etkinlik maalesef ki onlara bol bol pratik yaptırmakla sınırlı kalmaktadır”.

KK7 mesleki eğitime gereken değerini verilmediğini, öğretmenlerin olanaklarının kısıtlı olduğu şu şekilde dile getirmiştir;

Maalesef her geçen gün öğrenciler farklı alanlara yöneliyor, o nedenle bazı bölgelerde bölüm kapanıyor. Ayrıca alan öğretmenlerinin yeteri kadar tanıtım yapmadığını ve kendilerini geliştirmeleri gerektiğini düşünüyorum fakat bu konuda öğretmenlerin olanakları da yetersiz

öncelikle bölümlerimiz için yeterli fırsat eşitliği sağlanması gerekiyor. Çünkü maalesef eğitim sisteminde bölümlerimiz gereksiz olarak görülmekte, hak ettiği değeri görememektedir.

Köy kursu olduğumuz için bulunduğumuz yerde bir faaliyet gerçekleştirmem zor ancak ben bireysel çabam ile belli dönemlerde kursiyerlerimle birlikte Sakarya ve Bursa'ya geziler düzenliyorum bu sayede hem gerekli malzeme tedarikini gerçekleştiriyor hem de büyük şehirler de işlerin nasıl yürüdüğünü görmelerine olanak sağlıyorum.

KK8 konuyla ilgili görüşlerini şu şekilde aktarmıştır;

Giyim öğretmenin mesleğini sevmesi ve öğrencilerine de sevdirmesi gerekiyor. Ayrıca kendini sektördeki gelişmeler doğrultusunda yenilemeli, derslerde güncel bilgilere yer vermelidir. İstanbul'da kız meslekten öğrenciler isteyerek bölüm seçiyordu. Okulun fiziki donanımı ve sektörle işbirliği çok iyiydi. Ancak her lisede bu durum böyle olmuyor. O yüzden biran önce mesleki eğitimde düzenleme yapılarak okullara fırsat eşitliği sunulmalıdır.

KK9'un yorumları ise aşağıdaki gibidir;

Öğrencilere bölümünü sevdirmek, gereksizmiş izlenimini silmek, onlara gerekli bilgileri aşlamak hep iyi bir öğretmenden geçer. Aslına bakarsanız meslek liselerini memleket meselesi haline getirmek gerektiğini düşünüyorum. Halk eğitimlerinde ise giyim bölümleri hobi amaçlı gelinen bir kurs yerine meslek edindirmeyi hedefleyen kurslara dönüştürülmeli ve öğrencilere de bu bilinç aşılanmalıdır.

Meslek lisesi öğrencilerinin birçoğu lise diplomam olsun yeter bilinciyle hareket ediyor. Halk eğitimlerinde de can sıkıntısını gidermek amaçlı bir hobi edineyim mantığı var. Ancak her iki kurumda da iş sahasına kaliteli, işi bilen elemanlar yetiştirmek gerekiyor. Bu amaçla hali hazırda üretim yapan iş yerlerine ara ara alan gezileri yapılarak öğrencilerin işi yerinde görmesi ve deneyimlemesi sağlarsa ilgi ve yetenekleri artacaktır. Ayrıca bu okulların müfredatında da iyileştirme adına düzenlemeler yapılması gerekmektedir.

KK10 engin tecrübelerini şu şekilde aktarmıştır;

Lise öğrencilerinin telefon ve sosyal medya düşkünlüğünü lehimize çevirerek; bu eğilimleri ile onları daha fazla dersin içine katabilmek bir öneri olabilir diye düşünüyorum. Öğrencilerin meslek eğitimlerinde teknolojiyi kullanma ve takip etmelerini sağlayabilmek için; derse hazırlık ve ders işleyişlerinde aktif katılım sağlanması adına öğretmenin teknolojiyi aktif olarak kullanması, öğrencilere de faydalı yönde kullanması için rehberlik yaparak rol model olması gerekmektedir.

Bilinç geliştirmek için; fuar gezileri, vizyonlarının gelişmesi için farklı ve moda yön veren markaların olduğu alışveriş merkezlerine geziler düzenleme, sektörden veya sektörde çalışan eski mezunlardan konuk davet edip söyleşi düzenleme, staj çalışmaları, alanlarıyla ilgili sorumluluklar verme, yapılan çalışmaları öğrencilerinde aktif rol aldıkları sergi ve defilelerle sunum yaparak tanıtma, eğitimlerimizde hep güncel ve sektörle ilgili bağdaşlar kurma gibi çalışmalar yapılacak faaliyetler arasında sıralanmaktadır.

KK11'de konuya ilişkin görüşlerini şu şekilde ifade etmiştir;

Öğretmenlere düşen görevler öğrencilere yeni ufuklar açmak, onları üretmeye yöneltmek, bölümü daha cazip tercih edilebilir bir alan haline getirmektir. Modanın bu kadar ön planda olduğu çağımızda daha güncel daha hayatın içinden kesitlerle öğrencilerin ilgisini canlı tutmak gerekmektedir. En son görev yaptığım kurum halk eğitim merkezi olduğundan çevremdeki ve daha önce çalıştığım kurumlardaki faaliyetlerden söz edebilirim. Birçok lisede bölümümüz kapatılmış durumda ne yazık ki. Açılması için bir takım çabalar içerisindeyiz. Daha önce çalıştığım lisede ise sektör gezileri, genç modacılar ile söyleşi, defile vb. faaliyetler yürütmüştük

KK12 öğretmenlere düşen görev ve sorumluluklar hakkında düşüncelerini aşağıdaki cümlelerle aktarmıştır;

Öğretmenlere düşen görevler; öğrencileri geleceğe hazırlamak ve onlara yeni ufuklar açmaktır. Alan derslerini öğrencilerin ilgisini seçebilecek şekilde işleyerek bu sayede motivasyonu artırmaktır. Ders esnasında sadece teoriye dayalı değil, eğitim bilimlerinde hayatilik/yaşama yakınlık ilkesi²⁷ doğrultusunda yaşamın içerisinde kullanabilecekleri pratik bilgiler üzerinden eğitim gerçekleştirmek gerektiğini düşünüyorum.

KK12 öğrencileri mesleğe alıştırma adına okulda gerçekleştirilen faaliyetlere şu açıklamayı yapmıştır;

Görev aldığım yıllar üzerinden cevap vermek gerekirse; her yıl mutlaka sektöre alan gezileri düzenlenirdi. Yılsonu sergileri ve defileler ile öğrenciler yıl içerisinde edindikleri kazanımlarını sergiler, başarılarının takdir edilmesine olanak sağlanırdı. Zaman zaman çalışma hayatından insanlar okula getirilerek söyleşiler düzenleniyor, öğrencilerin bilgi edinmesi sağlanıyordu. Ayrıca bölgedeki diğer mesleki eğitim kurumları ve yılsonu etkinlikleri ziyaret edilerek, öğrencilerin rakipleri hakkında bilgi sahibi olması sağlanıyordu. Son zamanlarda aldığım duyurular günümüzde alanımıza olan ilgi ve talebin azaldığı, birçok mesleki eğitim kurumunda Giyim Bölümü'nün tercih edilmemesi sebebiyle kapatıldığı yönünde ne yazık ki... Tekrar eski yaygınlığını kazanması için yeni nesil öğretmen arkadaşların ve yetkililerin gerekli çalışmaları yapacağını umuyorum.

Hazır giyim alan öğrencileri, öğretmenleri ve okul profilini gözlemlemek amacıyla sorulan 7 ve 8. sorular için tüm katılımcılardan alınan görüşlere göre şu çıkarımlara ulaşmak mümkündür;

Meslek lisesi alan öğrencilerinin büyük çoğunluğu bu liselere sınavlardaki düşük başarı sebebiyle gelen, bölümlerini bilinçsiz olarak seçen, düşük not ortalamasına sahip öğrencilerden oluşmakta olup bu liselere meslek edinme, bölümünün inceliklerini erkenden öğrenme amacıyla gelen, hedefi olan, istekli kitle ise maalesef azınlıkta

²⁷Eğitim Bilimlerinde bir öğretim ilkesidir. İşlevsellik anlamını taşır. Okul yaşamın kendisidir, öğretilenler öğrencinin gerçek hayatta işine yarayacak bilgiler olmalıdır görüşünü savunur (Güven, 2012, s. 11).

kalmaktadır. Meslek liseleri ve alan eğitimi verilme amacının bir öğrenciye mesleğe dair bütün eğitimi temelden vermek, bölümünün temel taşlarını oturtmak, sektöre kalifiye eleman yetiştirmek olduğunu göz önüne aldığımızda günümüzde meslek liselerinin amacına hizmet edemediği görülmektedir. Aynı şekilde Halk Eğitim Merkezlerinde yaygın eğitim kapsamında verilen, meslek edindirme kursları gün geçtikçe hobi edinmek, zaman geçirmek için gelinen kurslar haline almaktadır. Alan öğretmenleri bilinçsiz öğrenci kitlesini mesleğini seven, başarılı öğrenciler haline getirebilmek adına gerekli özveriye gösterip, bütün çalışmalarını yerine getiriyor olsa dahi çabaları tek başına yeterli olmamaktadır. Alan eğitiminin hedefine uygun, başarılı bir şekilde gerçekleştirilebilmesi için yöneticiler tarafından destek verilmesi, uygun okul ortamının sağlanıp gerekli olanakların sunulması gereklidir. Ayrıca alan eğitiminin yetkinlik sahibi öğretmenler tarafından verilmemekte olduğu; bazı kurumlarda ücretli usta öğretici ya da ücretli öğretmenler tarafından verilmekte olduğu saptanmıştır. Bu durumda ortaya çıkacak olan ürünün kalitesi tartışmaya açık olacaktır. Okullarda imkân eşitliğinin sağlanmadığı, bu sebeple birçok okulda eğitimin aksadığı ve niteliksiz eğitim verildiği, öğrencilerin ilgi ve isteklerini artırıp onları mesleğe dair destekleyici faaliyetlerin birçok kurumda eksik kalması sebebiyle bu bölümlere olan talebin azaldığı ve hatta bazı okullarda hazır giyim bölümlerinin kapatıldığı da görülmektedir.

Hazır giyim alan eğitimi veren öğretmenlerin sektör hakkında ne kadar bilgi sahibi olduğunu saptamak, ayrıca okullarda ve yaşanan çevrede bu bölümlerin sahip olduğu olanakları irdelemek amacıyla öğretmenlere 9 ve 10. sorular yöneltilmiştir. KK1 Hazır giyim sektörü hakkındaki görüşlerini şu şekilde aktarmaktadır;

Ülkemiz Hazır giyim sektöründe benim bildiğim kadarıyla dünyanın 6. büyük ihracatçısı konumunda olup Avrupa Birliği ülkelerine Tekstil ve Hazır Giyim ihracatında Çin'den sonra 2. sırada yer almaktayız. Hazır giyim sektörü üretim ve istihdam alanında ülkemiz ekonomisine büyük katkı sağlamaktadır. Ayrıca kadınlarında bu iş gücüne katılımını artırmak için projeler geliştiriliyor, devlet desteği veriliyor ve bu şekilde Hazır giyim sektörü daha da canlandırılmaya çaba gösteriliyor. Her sektörde olduğu gibi Hazır giyim sektöründe de zaman zaman iniş çıkışlar olsa da ülkemiz lokomotif sektörleri arasında yerini korumaya devam etmektedir. Benim her zaman savunduğum görüş; İnsanoğlu var olduğu müddetçe giyim sektörü canlılığını koruyacaktır. Çünkü insan giyinmeden yaşayamaz. Gelişen teknoloji ile bağlantılı olarak sektörde yeni atılımlar gerçekleştirilmeye devam edecektir.

Okul ve yaşanan çevrede Hazır Giyim Bölümü'nün sahip olduğu imkânlar hakkında ise KK1 aşağıdaki açıklamayı yapmıştır;

İzmit; Bursa gibi Tekstil sektörünün öncülerinden olan bir ile bağılı olmasına rağmen maalesef ki Hazır Giyim ile ilgili uzun soluklu gelişme gösterememiştir. Ancak geçtiğimiz 5 yıl içerisinde bu alanda atılımlar gerçekleştirilmeye ve bilinen markalara hizmet eden atölyeler ile iki tane Tekstil ve Giyim fabrikası kurulmuştur. Bunun yanı sıra tabii ki hazır giyim alt tabakasını oluşturan terzi ve dikim evleri ilçemizde fazlasıyla mevcuttur.

Okulumuzda birisi çizim ve kalıp atölyesi olarak kullandığımız, diğeri ise dikiş ve üretim için kullanılan iki adet giyim atölyesi bulunmaktadır. Dikiş atölyemizde 6 sanayi makinesi, 3 overlok, bir reçme ve bir sanayi ütüsü bulunmaktadır. Her sınıftaki öğrenci sayısının ortalama 15 öğrenci olduğunu varsayarsak bu donanım yetersiz kalmaktadır. Ancak okula verilen ödenekler doğrultusunda ancak bu şekilde bir ortam sağlanması mümkün olmuştur. Bunun dışında İzmit geneli bakacak olursak eğitim için gerekli olan materyalleri bulmak her zaman mümkün olmuyor, her istediğimize her an ulaşamıyoruz. Bu sebeple ortaya çıkacak ürün yelpazemizi kısıtlı tutmak zorunda kalıyoruz. Atölyelerimizde ki imkân kısıtlılığı öğrenci gelişimini etkilemesin diye eğitim gezileri düzenliyoruz. İlçedeki firmalar ve fabrikalara öğrencilerimizi götürerek çalışma ortamlarını, iş akışını öğrenmelerini sağlıyoruz. Dönem içerisinde en az bir kerede şehir dışı fabrika ve üniversite gezisi düzenliyoruz ve öğrencilerin sektöre atıldıklarında onları nelerin beklediğini görmesine olanak sağlıyoruz.

KK2'nin yorumları ise aşağıdaki gibidir;

Hazır giyim sektörü çok gelişmiş düzeyde bence... Kumaş al, yardımcı malzeme al, dik, uğraş derken piyasada aynı ürünü daha ucuza satın alma imkânı oluştu. Tabii kendi dikmiş olmanın zevki ayrı. Ama kumaş ve malzeme pahalıya geliyor. Daha önce çalıştığım Denizli'de tekstil ön plandaydı aslında Bursa'da tekstilin önde gelen şehirlerinden ancak İzmit o kadar gelişmiş değil. Küçük çapta atölyeler ve iki orta ölçekli fabrika dışında hazır giyim fason üretim olarak ya da terzi olarak üzerinden ilerleme gösteriyor. Geçtiğimiz yıllarda açılan Arcan Tekstil ve Urşan Tekstil fabrikaları bir başlangıç olarak görülüp ilerleme kaydedilebilir.

Geçmiş deneyimlerim üzerinden yorum yapacak olursam Kütahya ve Denizli'de bölümümüz olarak okulda ve yaşadığımız yerde birçok okula göre oldukça şanslıydık diyebilirim. Bilgisayarlı kalıp atölyemiz, donanımlı atölyelerimiz vardı, fabrikalar yardımıyla bulunabiliyordu. Ama şuan bulunduğum okul için aynı şeyleri söyleyemeyeceğim bir dikiş ve bir kalıp atölyemiz var. Burada da bilgisayarlı kalıp atölyesi açtırmak ayrıca photoshop eğitimi vermek için uğraşıyorum ancak bunun için öncelikle ödenek ve özel izin gerekiyor. Okul idaresinden defalarca kurs talep etmemize rağmen açılmıyor.

KK3'ün ise konuya ilişkin görüşleri şu şekildedir;

Hazır giyim sektöründe dünyanın önde gelen ülkeleri arasında yer almaktayız. Ancak Türkiye içerisinde her yerde eşit bir dağılım olduğunu söylemek mümkün değil. Örneğin Bursa tekstilin önde gelen şehirleri arasında ancak ilçelerine bakacak olursak aynı durumun söz konusu olmadığını görüyoruz. İzmit'te birkaç yıl öncesine kadar hazır giyim modaevleri ve terzi olarak ibaretti ancak birkaç yıldır ufak çapta gelişmeler görülmekte... Açılan küçük

üretim atölyelerinin yanı sıra iki adette orta ölçekli fabrika bulunmakta, bunlarında sektöre azda olsa katkı yaptığı kanaatindeyim. Ancak Hazır giyim sektörü ile ilgili sorunlar burada birkaç cümle ile anlatılamaz. Çin'in piyasayı alt üst etmesi sonucu ederinden çok ucuz fiyatlara satılan hazır giyim ürünleri el emeğimizin karşılığını çok düşürmüştür. Bizim bölgemizde büyük hazır giyim işletmesi yok. Küçük atölyeler ile bu ihtiyaç giderilmekte... Çoğunlukla tamir işleri yapan atölyeler giyim mağazalarının alt basamağı haline gelmiş. Bunun dışında da iki küçük fabrika ve fason atölyeler bulunmakta...

Okul ortamında Hazır giyim Bölümü'nün sahip olduğu imkânlar hakkında KK3; KK1 ve KK2 ile aynı kurumda görev almakta olmasına rağmen onlardan farklı bir yaklaşım içerisinde girerek aşağıdaki açıklamayı yapmıştır;

Okulumuzdaki imkânlarımız birçok yere kıyasla oldukça iyi, en azından atölye donanımına sahip olduğumuz için öğrenciler ve biz bu konuda çok şanslıyız. Birçok meslek lisesinde atölye ortamı olmadan dersleri sınıfta işlemek zorunda kalıyorlar ki bizim alanımız uygulamaya dönük olduğu için buradan verim alınması mümkün değildir. Çünkü sınıf ortamında işlenen dersler ancak teoride kalır, bunu pratiğe dökülebilmek için öğrencilerin atölye ortamını tatması şarttır. Atölyemiz var ama bu demek değil ki her şeyimiz tam, mesela malzeme açısından sürekli sıkıntı yaşıyoruz küçük bir yerde yaşamının dezavantajları bunlar... Öğrenciler her istediği malzemeye her an kolayca ulaşamıyor bu da bizim ders işleme akışımızı olumsuz etkiliyor. Koordinatörlük imkânlarını yorumlamak gerekirse küçükte olsa bulunan iki fabrika öğrenciler için artı, ancak büyük hazır giyim işletmesi olsa çok daha iyi olacağını düşünüyorum.

KK4'ün hazır giyim sektörüne bakış açısı ve okul ortamında Hazır giyim Bölümü'nün sahip olduğu imkânlar hakkındaki yorumları ise şu şekildedir;

Giyim öğretmeni olarak hazır giyim sektörü istihdam durumunu çoğu yerde ucuz fiyata vasıfsız işçi çalıştırma işi olarak görüyorum ama bunun yanında çalışma olanakları çok iyi durumda olan hazır giyim fabrikaları da elbette var. Sipariş giyim pahalılığı, hazır giyim ise ucuz ve ulaşılabilir durumda olması hazır giyim sektörünü gerekli kılmaktadır. İznik ise bir turizm kenti olduğundan hazır giyim ile ilgili ufak çapta hareketler dışında bir gelişme olduğu söylenemez.

Okulumuz imkânları birçok okula göre ortalama konumda hatta iyide denilebilir ancak tabii ki eksiklikler var. Ve en kızdığım 4 katlı binada son kata giyim atölyesi yapmanın mantığı nedir? Depo en alt katta malzeme temini için sürekli in çık yapmak zorundayız. İstanbul ve Ankara'da okulumda bölüm çok iyi bir konumda ve olanakları çok fazlaydı. Kumaş ve diğer malzeme temini rahat bir şekilde yapılmaktaydı. Tabii bunda büyük şehir olmasının etkisi de çok fazla ancak şu anki okulum ilçede olduğundan malzeme temini sıkıntılı genellikle internette toplu sipariş getirmek durumunda kalıyorum.

KK5 ise görüşlerini şu şekilde aktarmaktadır;

Hazır giyim sektöründeki kayıt dışı istihdamın önüne geçmek ve işe alınırken meslek lisesi mezunu alan öğrencilerine, alanında eğitilmiş üniversite mezunlarına öncelik vermek mesleğe kalifiye elemanlar kazandıracaktır. Yaşadığımız çevre turizm kaynaklı olduğundan hazır giyim sektörü çok gelişmemiştir, ancak staj ihtiyacını karşılayacak birkaç fabrika vardır.

“Bölümle ilgili donanım açısından bir eksikliğimiz yoktur. Ancak sadece donanım verimli eğitim için yeterli değildir malzeme temin sıkıntısı yaşanmaktadır. Küçük bir ilçe olması sebebiyle alışveriş için büyük şehre gitme ihtiyacı hissedilmektedir”.

KK6'nın konu hakkındaki görüşleri aşağıdaki gibidir;

Hazır giyimde gerçekleşen gelişmeler doğrultusunda insan gücüne olan ihtiyaç giderek azalıyor, çünkü her şey makineleşme sayesinde akıllı teknoloji ile gerçekleşiyor. Yaşadığım çevrede ise iş imkânları kısıtlı. Meslek ve mesleğe özendirme için hiçbir çalışma yok. Öğrencileri alıp yetiştirmek yerine kalifiye hazır elemana ihtiyaç duyuluyor. Buda bölüm öğrencilerinde hevesli olanlarında körelmesine sebep oluyor.

“Atölye ortamlarımız yetersiz, bir makineyi en az 3 kursiyer öğrenci dönüşümlü olarak kullanmak zorunda kalıyor. Sürekli olarak gerek malzeme olsun gerek donanım olsun sıkıntı içerisindeyiz. Bunun sebebi de maalesef alan eğitimine gereken özenin gösterilmemesi, önemsiz görülmesinden kaynaklanmaktadır”.

KK7 ise görüşlerini eleştirel bir bakış açısıyla aktarırken konuya dair öneriler sunmuştur;

“İlçemizde genel olarak fason üretim gerçekleşiyor diyebilirim. Bir iki küçük ölçekli fabrika dışında herhangi bir gelişme yok. Genel olarak uygun maliyete düşük kalite ürünlere ulaşma imkânımız var bu sebeple hazır giyim sektörü açısından çok gerilerde olduğumuzu düşünüyorum”.

Yeterli imkânlarla sahip değiliz, daha öncede söylediğim gibi bölümümüze gereken değer verilmediği için sunulan imkânlarda kısıtlı oluyor. Makine sayımız yetersiz, malzeme tedarik sürecinde sıkıntı yaşıyoruz bunun için ayrı bir ödenek ayrılması gerektiğini düşünüyorum. Bu tarz bölümler için Türkiye'nin her yerinde imkân eşitliği sağlanmalıdır. Yoksa bölümlerimiz yok olup gitmeye mahkûm olacak.

KK8'in açıklamaları şu şekildedir;

“Sektör hızla gelişmeye devam ediyor. Bulduğum ilçede bazı fabrikaların dikim bölümleri var, model haneleri genelde İstanbul'da ve yeterli donanım ve tecrübeye sahipler. Halk eğitimden mezun olan öğrencilerimin bir kısmı bu fabrikalarda işe giriyor ancak çok çalıştırıp az ücret veriyorlar”.

“Okul imkânları kısıtlı, sadece atölye ile eğitim yürümez, gerekli materyallere ulaşacak imkânımız yok kumaşları bile internetten alıyoruz”.

KK9'un yorumları şu şekildedir;

“Sektör oldukça yoğun ülkemizin temel taşları konumunda fakat okulunu bitirmiş öğrencilerin sektörde maddi yönden doyuma ulaşmadıkları için farklı alanlara yöneldiklerini görüyorum. Bu yüzdende bu alanın ve yan dallardaki branşların okulunu bitirmek günümüzde gereksizmiş gibi görünüyor”.

“İmkânlar oldukça sınırlı, özellikle küçük bir yerde yaşamının sıkıntısını sürekli çekiyoruz. Öncelikle bu tarz okullarda imkân eşitliği sağlanmalıdır”.

Alan eğitiminin çeşitli kademelerine yıllarını vermiş olan öğretmenimiz KK10 konuyla ilgili detaylı bir açıklama yaparak görüşlerini aşağıdaki gibi aktarmıştır;

Meslek hayatımın çoğunu sektörün en yoğun olduğu şehirlerden biri olan İstanbul'da geçirdim, buradan hareket edecek olursam Tekstil ve Hazır Giyim sektörünün ülke ekonomisine payı oldukça büyüktür. Gelişen ve hızlı değişen bir sektör olup ihracatta da çok fazla yere sahiptir. Ülkemizde kurumsal yapıya sahip firmaların yanı sıra küçük ve orta ölçekli firmalarda var ve çok fazla fason üretim atölyesi var. Kurumsal firmaların bazılarındaki üretim kapasitesi, eğitime yaklaşımları, teknolojileri, çalışan hakları gibi işleyişleri görünce gelecek için umut verici oluyor. Fakat diğer küçük ve orta ölçekli işletmeler, özellikle de fason atölyelerin çalışanlarının eğitim düzeylerinin düşük olması, çalışan özlük hakları, iş sağlığı ve güvenliği, işletmenin uygunsuz fiziksel yapılarla çalışması gibi sıkıntılar yaşanmaktadır. Ayrıca yöneticilerin çalışanlara karşı tavır ve tutumları, eğitime bakış açıları ve dolayısıyla da staj gören öğrencileri ucuz işçi sıfatında görmeleri gibi birçok konuda ciddi sorunlar bulunmaktadır. Hazır giyim sektörü kalıp, üretim, kumaş her alanda teknolojik olarak çok gelişti ve sürekli gelişiyor. Firmalarda bu gelişen teknolojileri mükemmel ve hızlı üretim için sürekli takip edip bünyelerinde kullanıyorlar. Özellikle benim dikkatimi çeken ise moda tasarımı alanı günümüzde iş bulma imkânları ve çalışma ücretleri, şartları açısından cazip olduğu için üniversite eğitimleri yanı sıra çok yaygın kurs eğitimleri olmasına rağmen kurumsal firmalarda dâhil çoğu hazır giyim firması kendi modelini tasarlamamaktadır. Tasarlayanların da birçoğunun tasarımcısı yurtdışından olmaktadır. Bu alanda istihdam çok düşük olmakla birlikte; modeller fuar, dergi, üretilmiş giysi numuneleri gibi çeşitli yerlerden alınmaktadır. Ülke ve sektör adına bunu çok üzücü bulmaktayım. İznik içinde bu durum geçerli... Kurumsal nitelikli bir firma yok, sadece iki orta ölçekli fabrika var buralarda da özgün tasarım üretimi yok, İstanbul'da bağlı oldukları bir marka adına üretim yapmaktalar.

Hâlihazırda bir kurumda hizmet vermediği için KK10 okul ve bölüm olanaklarını geçmiş deneyimleri doğrultusunda şu şekilde yorumlamaktadır;

İznik'te görev aldığım kurumlar hakkında konuşacak olursam; meslek lisesinin başlangıçta İlköğretim binası için yapıldığını biliyoruz. Dolayısıyla bina meslek lisesi şartlarına ve fiziksel yeterliliğe uygun değildir. Donanım, makine ve teçhizat olarak yeterli olsa da fiziksel

yapıdan dolayı atölyeler sıkışık ve karmaşık olduğu için eğitimin olumsuz etkilendiği kanaatindeyim. Ayrıca düzenlemeler sonradan yapıldığı için atölyeler en son katta iken depo ve malzeme odası zemin katta idi. Yine fiziksel yapının yetersizliğinden dolayı bilgisayarlı kalıp atölyesi kurulması için yapılan girişimler karşılıksız kaldı. Halk eğitim merkezi için konuşacak olursam zaten yıllardır kurumun kendine ait bir binası yok, sürekli göçebe vaziyette başka kurumlardan boşalan binalarda hizmet vermekteydik. Bu sebeple toplu bir okul binamızda yok, kurslar nerede boşluk varsa orada açılmak zorunda, buda eğitimi aksatan bir durum... İstanbul'da ise sektördeki gelişmeleri ve yenilikleri takip edebilmek adına daha şanslı konumdaydık. Binalar daha donanımlı, eğitim daha kaliteli gerçekleşmekteydi. Bu durumda da ortaya yine alan eğitiminde sunulan imkân ve olanakların ne derece önemli olduğu çıkmakta, demek ki her yerde imkân eşitliği sağlanabilirse eğitim daha verimli düzeye gelecektir.

Alan eğitiminin yanı sıra sektörde de hizmet vermiş olan çekirdekten yetiştiğini belirten KK11'in yorumları şu şekildedir;

Provalı giyimim eğitimi almış, bir nevi çekirdekten yetişmiş ve modaevinde çalışmış bir meslek elemanı olarak hazır giyimi pek tercih etmiyorum. Fakat değişen dünya ve yaşam şartları hızlı üretip hızlı tüketmeye odaklı olduğu için hazır giyim sektörü de haliyle bu ihtiyaca cevap veriyor. Sektörün gerisinde kalmadan zamandan tasarruf ederek çağa ayak uydurulması gerektiğini düşünüyorum. Yaşadığım çevrede hazır giyim üretimi açısından yaygın bir faaliyet, bir üretim tesisi yok denecek kadar az. Fakat anormal seviyede tüketim var. İnsanlar yeni ve farklı şeyler giymeyi seviyor.

KK11'de KK10 gibi okul ve bölüm olanaklarını geçmiş deneyimleri doğrultusunda yorumlarken şu açıklamayı yapmıştır;

“Geçmişe bakarak cevap verecek olursam aslında yeterli düzeyde donanımımız vardı fakat tamir ve bakımları için uzman bulma sıkıntımız mevcuttu. Kumaş, iğne, iplik gibi ana ve yardımcı malzemeleri temin etmede sürekli sorunlar yaşıyorduk”.

KK12 hazır giyim sektörünü ve sektörün yaşadığı yerdeki konumunu şu şekilde yorumlamaktadır;

Hazır giyim, pratik ve kolay ulaşılabilir olduğu için tercih edilebilir bir sektör. Değişen yaşam şartları, gelişen teknoloji doğrultusunda hızlı tüketim ortamı olduğundan hazır giyim sektörü bu ihtiyacı karşılıyor. Zaman ve maliyetten tasarruf etmek için hazır giyim sektörü tercih edilse de şahsi görüşüm; günümüzde terziler ve moda evlerinde yürütülen ısmarlama giyimden yanadır. Çünkü hazır giyim sektöründe büyük beden sıkıntısı henüz geniş çözüm olanakları bulmuş değil, zaman içerisinde bu alanda da ilerleme kaydedileceğini düşünüyorum. Yaşadığım çevrede hazır giyim üretimi yok denecek kadar az. Özellikle büyük beden üretim burada da sıkıntılı, bu sebeple kendi bedenime göre ısmarlama giyimi tercih ediyorum. Durum sadece benim için böyle değil maalesef... İlçemizde hazır giyim üretim tesisi yaygın olmadığından, tüketim de anormal seviyede fazla olduğu için insanların talebi

moda evleri ve terziler de yoğunlaşıyor. Ayrıca yeni ve farklı şeyler denemeyi seven bir kitle de alışverişlerinde fason mağazaları tercih ediyor.

KK10 ve KK11 gibi emekli öğretmen olan KK12 okul ve Giyim Bölümü'nün sahip olduğu olanaklara ilişkin görüşlerini aşağıdaki şekilde dile getirmiştir;

Meslek hayatımda yıllarca bu durumun sıkıntısını yaşamış biri olarak; öğrencilerimi mağdur etmemek adına çoğu zaman kendi imkânlarımla hizmet sunmaya çalıştım. Yetersiz atölye olanaklarının yanı sıra, kumaş, iğne, iplik vb. malzemelerin teminini kendi olanaklarımla sağladım. Yeri geldi evimdeki ütü, ütü masasını okula götürdüm. Yeri geldi sipariş ile il dışından malzeme temin ettim. Öğrencilerin eğitiminin aksamaması, bölüme olan ilgilerinin azalmaması için elimden gelen tüm çabayı sarf ettim. Keşke tüm alan öğretmenlerimiz bu şekilde verici olabilse, bölümümüzün daha iyi yerlere geleceğini düşünüyorum.

9 ve 10. sorularda katılımcılar tarafından belirtilen görüşlere göre;

Hazır giyim sektörünün ülke ekonomisindeki yerinin önemi öğretmenler tarafından bilinse de sektör hakkında çok ayrıntılı bilgiye sahip olanların azınlıkta kaldığı çıkarımına ulaşmak mümkündür. Ayrıca bölümün yaşanılan çevrede ve okullarda yeterli imkâna sahip olmadığı ve bunun da eğitimi aksattığı görülmektedir. Bütün katılımcıların ortak görüşü; mesleki eğitimde tüm kurumlara fırsat eşitliği sağlanması ve bu şekilde daha kaliteli, daha verimli eğitim sağlanabileceği yönündedir.

Hazır giyim alan eğitimi verilirken bağlı kalınan müfredatı değerlendirmek amacı ile katılımcılara 11. soru sorulmuştur. Mesleki eğitim okulları amacına ne kadar hizmet ediyor, mezunların durumu, sektör ve okulların ilişkisini ölçmek amacıyla da 12. ve 13. sorular sorulmuştur.

KK1 müfredat hakkında görüşlerini şu şekilde aktarmıştır;

Müfredat eğitim sisteminde ders işlerken bağlı kaldığımız plan ve programlara verilen genel adlandırmadır. Hazır giyim müfredatı modül sistemi üzerinden ilerlemektedir. Havuz sisteminde bulunan modüller arasından zümre öğretmenleri tarafından seçim yapılır ve yıl boyunca dersler bu modüller üzerinden işlenir. Ancak bu modüle dayalı eğitim müfredatının alan öğrencileri için çok faydalı olmadığı kanaatindeyim. Çünkü modül sisteminde öğrendikleri teorik bilgileri sektörde uygulamaya geçirirken çoğunlukla zorluk yaşamaktadırlar.

KK1 daha sonra mezunlar ile ilgili şu açıklamayı yapmıştır;

Oranlama yaparsak %50'lik kısım eğitimine üniversitede devam edip kendini geliştirme yoluna giderken, diğer %50'lik kısım ise sektöre atılmayı tercih ediyor. Mezun öğrencilerimiz arasında hazır atölye ve fabrikalarda çalışanlar olduğu gibi, yatırım yaparak kendi küçük ölçekli iş yerini açanlarda bulunmaktadır. Tabii ki hiçbir işe sahip olmadan harcanıp giden bir kitle de maalesef mevcut.

Mesleki eğitim okullarının amacına ne kadar hizmet ettiğini bir nevi ortaya çıkaracak olan Hazır giyim eğitimi veren okulların sektöre etkisi ile ilgili görüşlerini KK1 kıyaslama yoluyla dile getirmiştir;

Alan öğrencileri 12. sınıfa geldiklerinde sektörde aktif olarak yer almaya başlıyorlar, haftanın 3 günü işletmelerde tam gün staj eğitimi görüyorlar. Bu eğitim öğrencilerin kendini geliştirmesine olanak sağlarken, aynı zamanda firmalara da artı imkân sağlıyor. Çünkü firmalarda çalışan personel bu alanda eğitim almamış çekirdekten yetişmiş kişiler olduğu için; bu işin eğitimini almış alan öğrencileri buralara gittiğinde daha kaliteli işler çıkarmakta, diğer çalışanlardan kendilerini işleriyle ayırmaktadır. Aynı zamanda orada çalışanların 3 günde yapacağı bir işin alan öğrencisi 1 günde neredeyse iki katını yapabildiğinden az zamanda daha fazla ve daha kaliteli iş ortamı doğuyor, bu sebeple de firmaların eğitimli elemanlara bakışı değişiyor. Genelleme yapacak olursak eğitimli personelin sektöre katılımı hem zaman, hem maliyet hem de kalite açısından destekleyici olacaktır. Çünkü bilinçli bir çalışma gerçekleştirilmektedir. Ayrıca hazır giyim sektörü yelpazesi çok geniş bir sektör, büyük fabrikaların yanı sıra, orta ölçekli firmalar, küçük işletmeler, fason atölyeler, terziler gibi bu alana hizmet eden birçok işletme bulunmaktadır. Bu açıdan bakacak olursak eğitimin bu çeşitliliği ortaya çıkardığını da söylemek mümkün... Kaliteli personel iyi firmalarda çalışırken, merdiven altı işletme diye adlandırdığımız küçük atölyelerde karın tokluğuna çalışmayı kabul eden eğitimsiz niteliksiz elemanlar bulunmaktadır. Ancak eğitimli personel de çoğu zaman gerek deneyim kazanmak için, gerekse işsiz kalmamak adına bu tarz işletmelerde çalışmak zorunda kalmaktadır.

KK2 bölümün sektörle ile olan bağlantı kopukluğunun müfredat kaynaklı olduğunu belirterek, mezunlarının durumu ile ilgili görüşlerini bu yönde açıklamıştır;

“Alan müfredatı modül sistemine dayalıdır. Okul ve sektörün işbirliği içerisinde olmaması sebebiyle müfredat alan eğitimi konusunda kısıtlı kalmaktadır. Öğrenciler teoride öğrendikleri bilgileri iş hayatında pratiğe geçirmekte zorlanmaktadır”.

KK2 açıklamalarına şu şekilde devam etmiştir;

Maalesef ki çoğu öğrencimiz niteliksiz eleman gibi ayakçı olarak ya da tekstilde makineci olarak çalışmak zorunda kalıyor, çok azı sektörde daha üst konumlara gelebiliyor. Bu yüzden de öğrenci bu bölümü okumak istemiyor, çünkü sektörde eğitimli elemana verilen değer çok az. Ancak bunun tek sorumlusu sektör değil, okullarda bağlı kaldığımız müfredat sektöre göre çok kısıtlı, öğrenci okulda öğrendiklerini mezun olunca iş hayatında pratiğe çevirmekte zorlanıyor. Mezunlarımızın birçoğu maalesef başka işlerle uğraşiyor. Güzel dönütler de var tabii ki, fabrikaya gidiyorsun orada öğrencin var, hak ettikleri konuma gelmeleri bizler için bölümümüzün geleceği adına umut verici oluyor, bazıları da staj yaptığı yerde kalıyor. Âma maalesef sayıları çok az.

Hazır giyim eğitimi veren okulların sektöre hâlihazırda pek etkisi yok diye düşünüyorum. İşbirliği içinde çalışılmadığı için, aslında okuldaki müfredat da buna pek cevap vermiyor,

sektör istediği kalifiye elamanı meslek lisesinde bulamıyor. Bunun yerine vasıfsız elemanı alıp çekirdekten yetiştirmeyi tercih ediyor, bu da eğitilmiş mezunun işsiz kalmasına bir nevi vasıfsız eleman kategorisine düşmesine sebep oluyor.

KK3 müfredat programını KK1 ve KK2'den farklı olarak olumlu bir bakış açısıyla yorumlayarak görüşlerini şöyle aktarmıştır;

Müfredat modül sisteminden oluşmakta, aslında bu bir açıdan verimli bir uygulama. Modül sistemi bir nevi parçadan bütüne doğru ilerlemeye yarıyor. Alan derslerinde becerileri öğrencilere birden yüklemek yerine, belli modüller üzerinden parçalara bölerek aktarıyor. Her modül bir beceriyi kazandırmaya yarıyor. Modüller birleşerek müfredatı oluşturuyor. Modüllerin seçimi ise zümre öğretmenleri tarafından gerçekleştiriliyor. Ancak modül sisteminin eksik yanları da var tabii ki... Örneğin, sektör ile iletişim kopukluğu en büyük eksiklik. Bu sebeple modül sistemi geliştirilerek sektör okul işbirliği sağlanırsa daha verimli bir müfredat programı olacağını düşünüyorum.

Ayrıca KK3 usta öğretici problemine de değinerek mezunlar ve okullar ile ilgili görüşlerini şu şekilde bildirmiştir;

Mezunlarımızdan bazıları yaşadığımız şehirde atölye açtı. Satış elemanı olarak çalışanlar da var. Bir kısmı staj yaptığı fabrikada eleman olarak devam ediyor puanı iyi olan %10'luk kesim ise alanında üniversite eğitime devam ediyor. Ayrıca halk eğitimde usta öğretici şeklinde öğretmenlik yapanlarda var. Gerçi bu benim pek onaylamadığım bir durum, çünkü benim gözümde aldıkları eğitim öğretmenlik yapabilecek yetkinliği vermiyor onlara, her işi ustasına bırakmak gerektiği düşüncesindeyim, bu sebeple halk eğitimlerde de böyle lise mezunlarını görevlendirmek yerine alanın öğretmenlerini atamak daha verimli eğitim olanağı doğuracaktır. Ancak benim bu görüşüm yıllardır süregelen lise mezunu usta öğretici sıkıntısını maalesef değiştirmiyor. Buda halk eğitimlerde verilen alan eğitiminin kalitesini düşürüyor diyebiliriz.

Okulumuz sektöre kalifiye ara eleman vermekte... Öğrenci seviyemiz daha iyi olursa aynı oranda her aşamada daha iyi sonuçlar alınacaktır. Bunu mümkün kılmak ancak meslek liselerinde iyileştirme çalışması yapmakla olacaktır ve bu sadece bir okulun yapabileceği bir şey değildir. Genel olarak eğitim sisteminde yapılacak köklü değişiklikler sonucu meslek liselerinin eğitim kalitesi artarsa sektörde de eğitilmiş elemana verilen değer artacaktır. Örneğin dağılım yaptığımızda 12. sınıf öğrencilerimizin birkaç tanesi staj eğitimine ilçemizdeki fabrikalarda devam ediyor. Fabrikalar bazı öğrencilerden memnun kaldığı için mezun olduklarında da onlarla devam etme talebinde bulunuyor, sıfırdan vasıfsız eleman alıp yetiştirmek yerine elinde eğitilmiş, işi bilen eleman olsun istiyor ki bu da eğitimin sektöre küçükte olsa bir katkısı olarak yorumlanabilir.

KK4'ün müfredat sistemi, mezunların sektördeki aktiflik durumu ve sektörün alan eğitimi veren okullar ile ilişkisi hakkında yorumları aşağıdaki gibidir;

Eğitmeden alınan verimi artırmak için alan müfredatı geliştirilebilir. Müfredat geliştirilirken sektörün istekleri göz önüne alınırsa öğrenciler için daha verimli bir sistem oluşacağını düşünüyorum. Derslerimizi modül sistemi üzerinden işliyoruz. Bu modülleri hâlihazırda sabit havuz sisteminden seçmek yerine, bölgedeki hazır giyim sektörünün ihtiyaçları ve istekleri doğrultusunda seçersek okul ve sektör işbirliği sağlanmış olacaktır. Bu şekilde müfredat sistemi de daha kaliteli eğitime ortam sağlayacaktır.

Mezunların sektöre aktif katılım oranı yarı yarıya diyebilirim, ancak sektördeki düşük ücrete vasıfsız işçi çalıştırma merakı yüzünden nitelikli mezunlarımızda çoğu zaman işsiz kalıyor. Meslek liselerinin amacı kalifiye eleman yetiştirmekken mezunlarımız iyi yerlere gelebilmek için eğer yeterli başarıya sahiplerse üniversiteye devam etmek zorundalar ama bu konuda da meslek liselerinin önü maalesef kapalı, özellikle de bu yıl getirilen dikey geçiş hakkının kaldırılma kararı ile meslek liselerine olan talep iyice azalacaktır diye düşünüyorum.

Öğrenciler eğitim aldıkları için zaten diğer çalışanlardan bir adım önde olarak iş hayatına atılıyor. Okulda öğrendikleriyle sektörde öğrendiklerini harmanladıkları zaman çok daha başarılı olmaktadır. Ama bunun için sektörün desteği şart. Sektör okullara el uzatmaz ve eğitime destek vermezse çalışan bulması zor olacak. Buda kaliteyi düşürecek. Tabii bu söylediğim kaliteli üretim yapmak isteyen, nitelikli elaman arayan kısım için geçerli.

Konuya daha yüzeysel yaklaşan KK5'in yorumları şöyledir;

Müfredatın öğrencilerin ilgi ve isteklerini, yeteneklerini ve tabii ki sektörün taleplerini dikkate alarak iyileştirilmesi gerektiğini düşünüyorum. Modüler sistem üzerinden ders işlemek doğru ancak modül seçiminde sabit bir sistem yerine bölgenin ihtiyaçları dikkate alınmalıdır. A şehri ve B şehrinde aynı modül sistemi ile ders vermek bölgedeki sektörü ve öğrencilerin hazırbulunuşluk seviyelerini göz ardı etmek demektir.

“Mezun öğrencilerin alanlarıyla ilgili işe yerleştirilme durumları oldukça düşüktür. Nadiren birkaç öğrenci dışında lise bitiminde alanla ilgili çalışan yoktur. Halk eğitimde ise durum bundan farksız değildir, kadınlar sadece evde dikiş dikme ya da hobi amaçlı olarak bu eğitimleri almaktadırlar”.

“İstanbul, Bursa gibi büyük şehirlerin merkezlerinde; okul ve sanayi işbirliği çerçevesinde hazır giyim ağırlıklı okullar sektör ihtiyacına göre öğrenci yetiştirmektedir. Ancak Anadolu'da küçük yerleşim yerlerinde bu imkân pek mümkün olmamaktadır”.

KK6 müfredat ile ilgili görüşlerini şu şekilde dile getirmiştir;

Eğitim müfredatı mesleki eğitimde ortak modül sistemi üzerinden ilerliyor. Gerek meslek lisesi olsun, gerek halk eğitim bütün alan zümreleri ortak havuzdan modül seçimi yapıyor ve dersler bu modüller üzerinden işleniyor. Ancak halk eğitim merkezleri ve meslek liselerinin hazırbulunuşluk düzeylerinin farklı olduğunu göz önüne aldığımızda ders işlerken bağlı kalınan modül sistemlerinin de farklı olması gerektiğini düşünüyorum.

KK6'da KK3 gibi mesleki eğitimde usta öğretici problemine değinirken şu ifadelere yer vermiştir;

Meslek liseleri için konuşacak olursak eğer; Halk eğitim merkezleri genelde kadrolu hocaların yanı sıra, usta öğretici olarak lise alan mezunlarını tercih ediyor ve bu sayede alan öğrencilerine bir iş alanı daha doğmuş oluyor. Ancak bu durum ne kadar etik, ne kadar verimli tartışılır. Eğer lise mezunu alan öğrencisi öğretmenlik yapabilecek yetkinliğe sahipse o zaman üniversitelerde bu alanların öğretmenlik bölümleri neden var sorgulamak gerek diye düşünüyorum. Kaldı ki, bende meslek lisesi çıkışlı olmama rağmen öğretmenlik yapabilmek adına eğitimime devam ettim, o zaman biz yıllarımızı boşa mı harcamış oluyoruz? Mezun alan öğrencisi ile bu işin eğitimine yıllarını harcamış öğretmenler eşit tutulmamalı, bu usta öğreticilik sorunu bir an önce giderilmelidir ki verilen eğitim de daha nitelik kazanabilsin. Mezunların sektöre atılımı olarak bakacak olursak hem alan öğrencileri, hem de halk eğitim kursiyerleri ancak küçük çapta işletmelerde ya da terzilerde çalışma olanağı bulmaktadır. Bunun dışında ki nitelikli firmalarda ancak işçi sınıfında görev alabilmeleri mümkün olmaktadır.

Eğitim veren okulların sektörden uygulama ve içerik olarak uzak olduğu kanaatindeyim. Teoride öğretilen bilgi uygulamaya geçirilirken öğrenciler sıkıntı yaşıyor. Ancak staj eğitimi sayesinde öğrencileri sektöre hazırlamak mümkün olmaktadır. Halk eğitim merkezleri için konuşacak olursak da öğrencilere istihdam garantili kurslar açılarak hem sektörde gelişme sağlanabilir hem de öğrencilerin iş sahibi olmasına imkân oluşturulabilir.

KK7 ise konuya ilişkin görüşlerini kısa ve öz bir anlatımla dile getirmiştir;

“Müfredat çok kısıtlı, gerekli düzenlemeler ile daha verimli bir müfredat programı oluşturulabilir. Bu düzenlemeler yapılırken bölgesel farklılıklar dikkate alınmalı ve uygulamada öğretmenlere seçim olanağı sunulmalıdır”.

“Mezunlarımız kendi iş yerlerini açmayı tercih ediyor, bu sayede küçük çapta da olsa işletmelerde bilinçli üreticiye katkıda bulunmuş oluyoruz”.

“Okullarda daha aktif projeler hazırlanmalı ve bu projeler hazırlanırken işin mutfağında çalışan kişilerle iş birliği yapılmalı, bu sayede okul ve sektör bağlantılı olarak ilerlemiş olacaktır. Eğitimli nitelikli elamanların istihdamını sağlamak daha kolaylaşacak ve kalite artacaktır”.

KK8 müfredatı şu şekilde değerlendirmiştir;

Alan eğitimi sırasında hangi konuları hangi sıra ile öğreteceğimizi, bir konu üzerinde ne kadar çalışma gerçekleştireceğimizi belirleyen modüllerden oluşan eğitim planına müfredat diyoruz. Müfredattaki modüller gerekli araştırmalar sonucunda oluşturuluyor. Ancak bölgesel farklılıklar dikkate alınarak yapılacak ufak çapta değişiklikler neticesinde daha verimli bir eğitim programı oluşturulabilir.

KK8 mezunların durumunda yaşanan çevrenin önemli olduğunu belirtirken, KK3 ve KK6 gibi usta öğretici sorununun da altını çizerek aşağıdaki açıklamayı yapmıştır;

Eski kız meslek mezunlarımın tamamına yakını kendi işlerini yapıyor. Aldıkları iyi eğitimin payı büyük, ancak daha öncede söylediğim gibi bu her meslek lisesi için maalesef geçerli değil. Yaşadığımız yerin olanaklarının etkisi çok önemli. Halk eğitimde mezun ettiğim öğrenciler ise ilçedeki fabrika ve atölyelerde eleman olarak işe giriyor.

Okul yeterli teknik ve fiziki donanıma sahipse, öğretmenleri sektörle iç içeyse ve kendini yeniliyorsa dönüt çok iyi oluyor. Ancak her okulda bunu sağlayabilmek adına öncelikle eğitimde meslek eğitimi için fırsat eşitliği sağlanmalı, örneğin halk eğitimlerde usta öğretici diye bir meslek dalı çıkardılar. Birçok halk eğitim kadrolu öğretmen almak yerine düşük ücretle bu usta öğreticileri kurs eğitmeni olarak yerleştiriyor. Bir nevi ücretli öğretmenlik... Usta öğreticinin bilgisi ne ki kursiyerine ne aktaracak, bu durumda etrafta da sadece elinde sertifika ya da diplomaya sahip ama hiçbir yeterliliğe sahip olmayan mezunlar doluyor. Bu durumun önlenmesi ve eğitimin sektöre etkili bir şekilde yön verebilmesi adına alanında uzman kişilerin görevlendirilmesi gereklidir.

KK9 müfredat hakkında görüşlerini aşağıdaki gibi aktarmıştır;

Amacımız sadece dikiş ve kalıp bilen elemanlar yetiştirmekse eğer müfredat yeterli sayılabilir. Ancak mesleki eğitimin amacı bu değildir, sektöre kalifiye tam donanımlı elemanlar yetiştirmeyi hedefleyen bu kurumlarda müfredatta iyileştirme çalışmaları zorunludur. Öncelikle sektörün talepleri dikkate alınmalıdır, ardından bölgesel farklılıklar ve öğrencilerin düzeyi göz önüne alınarak yeni bir müfredat programı oluşturulabilir.

Ayrıca KK9 öğrenciler ve halkın gözünde mesleki eğitime dair yanlış bir algı olduğunu şu şekilde dile getirmiştir;

İş sahasında oldukça aktif konuma gelebilecekken birçok mezun eğitimini sadece hobi amaçlı kullanıyor. Çünkü halk eğitim merkezleri zaten hobi edinme amaçlı kurs açan kurumlar olarak görülüyor. Meslek liseleri ise sadece lise diplomasına sahip olabilmek için mecburi olarak tercih edilmiş okullar, bu alanın öğrencileri de terzilik eğitimi almış kişiler olarak görülmektedir. Bu yanlış algıyı değiştirmek için bir an önce iyileştirme çalışmaları başlatılmalıdır.

Genel olarak bakılırsa öğrenci öğretmen iletişimde sıkıntı olduğunu düşünüyorum. Öğrenciler zaten bilinçsiz, öğretmenler de belli bir müfredat doğrultusunda hareket ediyor. Bölümde iyileştirme çalışması yapılmalı öncelikle de isimden başlanmalıdır. Sadece giyim üretim teknolojisi oldukça bölüme terzilik gözüyle bakılmakta, gereken değer verilmemektedir. Bilinçli yetişmeyen öğrenci de sektörde verimli olamayacağından okullar amacından şaşmaktadır.

KK10 müfredat sistemini eski ve yeniye kıyaslayarak şu şekilde ele almaktadır;

Meslek hayatımdaki deneyimlerim doğrultusunda müfredatı değerlendirecek olursam; dönem içerisinde farklılıklar yaşadığımı söyleyebilirim. Günümüzde modüler sistem

üzerinden ilerleyen müfredat programı, yıllar öncesi ders sistemine dayalıydı. Her ikisinin de dört dörtlük bir uygulama olduğu söylenemez kendi içerisinde eksiklikleri tabii ki var. Ancak modüler sistem eski sisteme göre daha düzenli bir eğitim ortamı sağlıyor. Öğrencilere bilgiler bloklar halinde parça parça aktarılıyor, bu parçalar bir araya geldiğinde öğrenciler sahip olması gereken yeterlilik düzeyine erişmiş oluyor.

Ayrıca KK10 mezunların durumu, işverenlerin yeni mezun alan öğrencilerini neden tercih etmediğine dair görüşlerini şu şekilde aktarmaktadır;

“Mezunlarımızın bir kısmı moda evlerinde ve hazır giyim firmalarında çalışırken, bir kısmı ise farklı alanlara geçiş yapmaktadır. Ayrıca alanında başarı gösterenler üniversitede eğitimine devam edip uzmanlaşmaktadır. Bunların yanı sıra mezun olup hiçbir iş yapmayanlarda sabit tabii ki...”

Mesleki eğitim kurumları sektörü takip etmeye çalışıyorlar ancak sektöre yön verdiklerini düşünmüyorum. Sektördeki işletmeler yeni mezunları işe uyumlama ve geliştirmeye vakit harcayıp, üretimde zaman kaybına uğramak istemedikleri gibi, yetiştirdikleri elemanların birkaç yıl içerisinde olanakları beğenmeyip firma değişikliğine gittiklerini belirtiyorlar. Bu sebeple yeni mezun alıp yetiştirmek yerine piyasayı bilen, tecrübeli elemanları tercih ediyorlar. Bu doğrultuda mesleki eğitim kurumları amacına hizmet edemeyen kurumlara dönüşürken, sektörde ki işletmeler de vasıfsız işçilerle dolmaktadır. Birçok iş ilanında işi bilen, alan mezunu, uzman personel arayışı yerine vasıfsız eleman kriteri görülmektedir. Çünkü işverenler vasıfsız elamanı daha düşük koşullarda, daha fazla çalıştırabilecek, personelin işyeri değişikliğinde hiçbir kayba uğramayacak iş akışına kaldığı yerden devam edebilecektir.

KK11'in yorumları ise aşağıdaki gibidir;

Yeni sistem müfredatı hakkında çok detaylı yorum yapacak yetkinliğe sahip değilim, çünkü bu müfredatla çok fazla çalışmadım. Ancak çalıştığım dönemden hareketle modüler sistemin eskiye kıyasla daha derli toplu olduğunu ancak daha kısıtlı eğitim ortamı sağladığını söyleyebilirim. Eski müfredatta ders sistemi üzerinden hareket edilmekteydi. Bu şekilde öğrenciler eğitimini almak istedikleri derslerin tüm ayrıntılarını gerek teorik, gerek pratik olarak öğrenme olanağına sahipti. Stajlarda bunun destekleyicisi konumundaydı. Ancak alan eğitiminde gelişen teknolojinin aktif olarak kullanılması gerektiğini düşünüyorum. Bu sebeple müfredat sistemi güncel koşullar göz önünde bulundurularak güncellenebilir.

Liseden mezun olan öğrencilerimizden bazıları staj yaptıkları müesseselerde çalışmaya başladı. Bir kısmı üniversite okumayı tercih etti. Bir kısmı da bölüm haricinde işlerde çalışmaktalar. Aslında burada önemli olan birçok değişken var. Okulun fiziksel şartları, eğitimde kullanılacak malzemelerin yeterliliği, öğretmenlerin alanındaki uzmanlığı, öğrencilerin bölümü sevmesi ve bölümdeki azmi gibi... Gerekli teorik eğitimleri alan öğrenciler kısa bir acemiliğin ardından sektörde de iyi yerlere gelebiliyor, sektöre bir şeyler

katabiliyor. Gerekli eğitimi alamamış, bir şekilde eksik kalan öğrenciler sektöre girdiğinde etkisiz kalabiliyor.

KK12 müfredatı şu şekilde yorumlamaktadır;

Yeni sistem müfredatı ile çalışmadım. Ancak gördüğüm kadarıyla yeni müfredat öğrenciye değil rant sistemine katkı sağlıyor. Bilgiler sadece teori üzerinde kalıp, uygulamaya geçirilmekte zorluklar yaşıyor. Staj yerlerinin şikâyetlerini dikkate alırsak; öğrencilerin donanımsız bir eğitim aldığını söylemek mümkün... Gelişen teknolojik olanaklar doğrultusunda müfredat sisteminde güncellemelere gidilerek, öğrencilere çalışma hayatına aktif katılım ortamı sağlanmalıdır. Örnek vermek gerekirse pilotların, astronotların okurken aldığı uygulamalı eğitim gibi bir eğitim, alan öğrencileri içinde pekâlâ kullanılabilir. Bir nevi simülasyon²⁸ uygulaması alan eğitimi içinde geçerli olabilir.

KK12 alan mezunlarının durumu, okulların sektör üzerine etkisine dair görüşlerini aşağıdaki cümlelerle aktarmıştır;

Eski mezunlar çoğunlukla iş hayatında gerek küçük çapta, gerekse başrol olarak kendilerine rol bulabilmekteydi. Oysa gelişen teknoloji ve yaşam şartlarının tersine alan eğitimi mezunlarının iş bulabilme oranı giderek düşüş yaşamakta... Bunun sebebi olarak yine okullarda verilen eğitimin sadece teori üzerinde kalması, sektörle uyum göstermemesi sebebiyle öğrencilerin pratiğe geçirmekte zorluk yaşaması söylenebilir. Oysa okul ve sektör işbirliği ile bu sorunun önüne geçilebilir. Tıpkı çarıklık eğitimi uygulamalarında olduğu gibi öğrenciler okurken sektörde aktif rol alabilirse, öğrendiklerini iş hayatına daha kolay aktarırlar. Bunun için tabii ki staj uygulamaları mevcut ancak yeterli değil. Staj sisteminde de güncelleme çalışmaları yapılması gerektiğini düşünüyorum.

Bu sorunun cevabı alan eğitimi verilen kurumun yeri ve olanaklarına göre değişkenlik gösterebilir. Ancak ilçemiz üzerinden yorum yapacak olursam; sektör gelişmemiş olduğu için öğrencilerin de bir katkısı olmamakta... Okulun fiziksel şartları, eğitimde kullanılacak malzeme temini, öğretmenlerin yetkinliği, öğrencilerin bölüm hakkındaki bilinç düzeyi bölüm ve sektör arasındaki bağlantıyı etkileyebilecek faktörler olarak sıralanabilir. Ama baş koşul olarak, mesleki eğitim kurumlarının sektör kurumları ile işbirliği sağlaması, eğitimlerde koordineli bir çalışma yürütmesi her iki taraf için de zorunlu ve verimli bir uygulama olacaktır.

11, 12 ve 13. sorulara alınan yanıtlarda belirtilen görüşlere göre; hazır giyim eğitimi veren okulların sektöre yeteri kadar etkisi olmadığı ve mesleki eğitim alan mezunlarının sektördeki aktiflik oranının düşük olduğu çıkarımına ulaşmak mümkündür. Katılımcılardan alınan yanıtlar çerçevesinde; mesleki eğitim okulları gün geçtikçe

²⁸Eğitim Bilimlerinde bir öğretim yöntem ve tekniğidir. Benzetim ve gerçeğe yakın yapay ortam diye de adlandırılır. Öğrenmeyi soyutluktan kurtararak, somut ve yaparak, yaşayarak öğrenme olanağı sağlar (Erciyeş, 2012, s. 299).

amacına hizmet edemeyen kurumlara dönüşmektedir. Müfredat sisteminin modüler sistemden oluştuğunu dile getiren katılımcılar; yapılacak güncellemeler ile müfredatın daha verimli olabileceği görüşündedir. Yapılan araştırmada katılımcıların görüşlerinden elde edilen bulgular; okullarda uygulanan müfredatın sektör ile uyumlu olmaması sebebiyle, teorik bilgilerin uygulamaya geçirilirken öğrencilerin sıkıntı yaşadığı, bu sebeple sektörde vasıfsız elemanların tercih edilmesi sonucunda mezunların işsiz kaldığı yönünde olmuştur. Ayrıca; hazır giyim eğitimi veren liselerin terzi yetiştirdiğine, halk eğitimlerin ise hobi amaçlı gidilen kurslar olduğuna dair edinilen yanlış algıların yanı sıra, meslek kurumlarında öğretmen yerine görevlendirilen usta öğretici sorunsalı da elde edilen diğer bulgular olarak sıralanmaktadır. Yaygın öğretim kapsamındaki meslek kurumlarının bünyesinde usta öğretici görevlendirme hakkı bulunmaktadır, ancak görevlendirilen kişilere gerekli mesleki yeterlilikleri kazanmaları için hizmet içi eğitim verilmesi gerekmektedir.

Katılımcılara yöneltilen 7-13 arası sorularda Hazır giyim sektöründe çalışan oranında, alan mezunu kişilerin düşük olduğu saptanmış, mesleki eğitim kurumlarının sektöre çok fazla katkı sağlayamadığı tespit edilmiştir. Oysa eğitilmiş elemanların sektörde aktif rol alması gelişmeye ortam sağlayacaktır. Bu durumda katılımcılara 14. soru olarak “Hazır giyim sektöründe gelişme sağlamak için çalışanlar ile ilgili ne gibi düzenlemeler sağlanabilir?” sorusu yöneltilmiştir. Tüm katılımcıların değindiği noktalar benzer nitelikte olup KK1’in konu hakkındaki görüşleri şu şekildedir;

Üniversite mezunu eğitilmiş kişiler çoğu zaman hak ettiği değeri göremeyerek, emeğinin karşılığını alamadığı olanaklarda çalışmak durumunda kalmaktadır. Firmaların birçoğu maalesef çalışanlarına yeterli imkânı sunmamaktadır. Gerek sigortasız işçi çalıştırma, gerek asgari ücret ya da daha düşük mablağlarda ödeme yapma gibi çalışanın emeğine değer vermeyen firmalarımız maalesef ki sektörde yoğunluktadır. Bu açıdan daha kaliteli ve nitelikli üretim için çalışanların olanaklarına dikkat edilmesi gerekmektedir. Eğitilmiş personel ve niteliksiz eleman bir tutulmamalı çalışanın emeğinin karşılığını görmesi sağlanmalıdır. Eğer çalışma olanakları ve ortamları düzenlenirse kalitede artış yaşanması kaçınılmaz olacaktır. Özellikle günümüzde kaçak işçilerin yaygınlaşması ile firmalar düşük ücretle daha çok kişiyi çalıştırma yoluna gidebilmektedir ancak bu bize bir gelişme sağlamak yerine bizi daha da geriye götürecektir. Gelişme sağlamak adına firmalar nitelikli eleman çalıştırmaya özen göstermeli, her işin o alanda eğitim almış uzman kişilere yaptırımı sağlanmalıdır.

KK1 ile benzer ifadelerle yer veren KK2’nin bu konudaki fikirleri aşağıdaki gibidir;

Hazır giyim sektöründe çalışanlar için alanın eğitimini almış okulunu bitirenleri tercih etmesi, diplomaya bakması, eğitimsiz elamanı işe almaması gibi düzenlemeler yapılabilir. Ayrıca çalışma olanaklarının, ücretin, ortamın koşullara uygunluğunun da önemli olduğuna dikkat çekmek isterim. Sektör çalışanlarına iyi olanaklar sunulmalıdır ki karşılığında da iyi iş alabilsin. Tabi ne kadar olabilirse...

KK1 ve KK2 ile aynı görüşleri savunan KK3'ün ifadeleri ise şu şekildedir;

Sektöre alınan elemanların mutlaka alan mezunu olması sağlanmalıdır. Herhangi birinin fabrikalarda işçi olarak çalışması mezunlarımıza engel olmaktadır. Her işi ehline vermek lazım ki alan mezunları sektörde istihdam edilebilsin ve daha kaliteli işler çıkabilsin. Ayrıca çalışan işçilere makul ücret ve makul çalışma saati düzenlemesi yapılması işten alınacak verimi de artıracaktır. Sektörde yeniliklere gidilmeli, çağın gerisinde kalınmamalıdır, yeni çıkan teknolojiler takip edilerek sektörde uygulanması sağlanmalı ve bu işleri de uzman kişilerin yürütmesine ortam oluşturulmalıdır. Çalışanlara dönem içerisinde hizmet içi eğitimler verilmeli, atölye şefleri ve yöneticiler üst düzey eğitilmiş (mesleki eğitim, lisans, yüksek lisans mezunu...) kişilerden oluşmalıdır.

KK4'ün konuya yaklaşımı şu şekilde olmuştur;

Bence bu konuda en önemlisi huzurlu bir çalışma ortamı sağlanmasıdır. Bunun dışında çalışanların bütün sosyal haklarını kullanabilmesi gerekmektedir. Maaşlarda ve çalışma saatlerinde düzenleme yapılmalı, iş sağlığı ve güvenliğine dikkat edilmelidir. Ayrıca kaliteli eleman kaliteli iş demek olacağı için işe alımlarda çalışanların eğitim kalitesine ve niteliklerine de dikkat edilmesi gerektiği kanaatindeyim. Sektörde alan mezunlarına daha fazla yer verilirse şüphesiz ki ilerleme kaydedilecektir. Çünkü vasıfsız elemanın bir günde yapacağı işi eğitilmiş eleman birkaç saat içinde, daha kaliteli bir şekilde tamamlayabilir, buda hem zamandan hem emekten tasarruf demektir. Ayrıca fabrikalar çalışanlarına düzenli olarak eğitim seminerleri vermeli, iş akışına hareket kazandırılmalıdır. Bunun yanı sıra hizmet içi eğitimlerle de çalışanların vasıfları artırılabilir.

KK5'in yorumları ise aşağıdaki gibidir;

“Çalışanların zorlu çalışma saatleri ve maddi imkânları ile ilgili düzenleme yapılmalıdır. Ayrıca iş sağlığı ve güvenliği tedbirleri alınıp alınmadığı kontrol altında tutulmalıdır. Düşük ücrete vasıfsız eleman çalıştırmak yerine daha makul ücretlerle eğitilmiş elemanları çalıştırmak tercih edilmelidir”.

KK6 ise görüşlerini şu şekilde dile getirmiştir;

“Hem çalışanlar, hem eğitim kurumları, hem de işverenler koordineli bir şekilde çalışmalı sektör ve eğitimci işbirliği sağlanmalıdır. Bu sayede nitelikli işgücü artacak kaliteli iş ortaya çıkacaktır. Bunun sonucunda da Hazır giyim sektörü daha fazla ilerleme kaydedecektir”.

KK7 konu hakkındaki görüşlerini kısa ve öz bir anlatımla aktarıırken;

“Maliyetler düşürülmeli ki sektör gelişsin, çalışanlara eğitimler düzenlenmeli ve sonuçları aktif olarak takip edilmeli, gerekli dönüt ve düzeltmeler yapılmalıdır” ifadelerine yer vermiştir.

KK8’in konuya yaklaşımı şu şekilde olmuştur;

“Çalışanlar belli periyodlarla fabrikada eğitime alınabilir ki ben bu şekilde yetiştim. Çalışanın kendini değerli hissetmesini sağlamak şart, çünkü kendini verimli hisseden işçi daha verimli çalışma gerçekleştirir bu da ilerleme sağlar. Çalışma saatleri, koşulları ve maddi anlamda da düzenlemeler yapılabilir”.

KK9 görüşlerini farklı bir öneriye yer vererek aşağıdaki gibi aktarmıştır;

Bu bölümlerin olduğu her ilimizde mezunlar için iş sahası oluşturmak gereklidir, ayrıca eğitim hayatı boyunca her kurumda imkân eşitliği sağlanmalıdır ki A şehrindeki öğrenci B şehrindeki öğrenciden geri planda kalmasin. Bu sayede her kurum amacına uygun, nitelikli eleman yetiştirebilecek, sektör de daha iyi elamanlarla daha gelişmiş seviyelere ulaşabilecektir. Sektör bulunduğu şehirdeki eğitim kurumları ile işbirliği sağlamalı, her kurum bünyesinde part time şekilde alan öğrencisi çalıştırmalı, bu esnada öğrenciye gerekli eğitimler verilmelidir. Bu şekilde hem alan öğrencileri sektörün işleyişi hakkında bilgi sahibi olup, mezun olmadan tecrübe edinmiş olacak hem de sektörde eksik olan eğitilmiş-tecrübeli eleman ihtiyacı karşılanmış olacaktır.

KK10’un yorumları ise şu şekilde olmuştur;

Hazır giyim sektöründe gelişme sağlamak için sadece çalışanlarla ilgili düzenlemeler yapmak yeterli olmayacaktır. Ama hazır giyim firmaları, küçük ve orta ölçekli işletmelerin fiziki yapıları, işleyişleri, çalışan hakları, eğitimleri, iş sağlığı ve güvenliği vb. konularda standartları geliştirmek gerektiğini düşünüyorum. Ayrıca bunların denetim ve takiplerini yapmak için yasal düzenlemeler getirmek, mezun alan öğrencilerinin sektör ile uyumlu olması için sektör ve eğitim işbirliğinin sağlanması, öğrenci ve öğretmenlerin sektörle uyumları, kişisel, mesleki gelişmelerinin sürekli güncellenmesi, yeni gelişmeleri aktif olarak takip edebilmek adına MEB’in yapacağı sektörü de dâhil edeceği çalışmalar gibi birçok konuda değişiklik ve düzenlemelere gidilmelidir.

KK11 ise çalışanların moral ve motivasyonunun iş akışı için önemine değinerek görüşlerini aşağıdaki gibi açıklamaktadır.

Çalışma koşulları iyileştirilebilir. Uzun, mesaili ve düşük ücretli çalışma imkânları yerine daha makul ve adil şartlar oluşturulmalı, yaratıcılığın, çalışma isteğinin ve veriminin artması için sosyal faaliyetler, defile, modacılarla söyleşiler, fuarlar vb. gibi etkinlikler yaygınlaştırılmalı ve katılım sağlanmalıdır. Düzenlenecek bu tarz etkinlikler çalışanların moral ve motivasyonunu yükselterek üretimde kalite artışının sağlanmasına ortam sağlayacaktır.

KK12 görüşlerini şu şekilde aktarmıştır;

Öncelikle çalışma koşullarında düzenlemeye gidilmelidir. Makul ücret karşılığında, sağlıklı mesai ortamı oluşturulmalı, görevlendirme yapılırken çalışanların eğitim seviyeleri dikkate alınmalıdır. İş güvenliği konusunda gerekli önlemler alınmalı, çalışanlara da gerekli eğitimler verilmelidir. Ayrıca yıl da birkaç kez motivasyon artışı için etkinlikler düzenlenirse, çalışanların moral artışı üretime de yansıtacaktır. Bu şekilde kaliteli iş akışı ortaya çıkar. Ancak her şeyden önemlisi Sezar'ın hakkını Sezar'a vermektir. Yani her işte alanın uzmanı kişileri çalıştırmaya dikkat edilmelidir. Bu şekilde mesleki eğitim mezunu kalifiye elemanlar sektörde aktif olarak rol alacaklardır. Vasıfsız elamanlar çalıştırılmasın demiyorum tabii ama onlarda başlangıçta uzman kişilerin yanında asistan rolüyle eğitim alıp sonrasında çalışma hayatına atılabilirler diye düşünüyorum.

14. soru doğrultusunda Hazır giyim sektöründe gelişme sağlamak için çalışanlar ile ilgili yapılabilecek düzenlemeler hakkında alınan görüşlere göre tüm katılımcıların benzer düşüncelere sahip olduğu saptanmıştır.

KK1-12 katılımcıları tarafından belirtilen görüşlere göre; sektörde çalışma saatleri, mesai durumu, çalışma koşulları, maaş, çalışanlara sunulan olanaklar hakkında düzenlemeler yapılması gerektiği çıkarımına ulaşmak mümkündür. Ayrıca çalışanlara iş akışı süresince gerekli eğitimler verilmeli, iş sağlığı ve güvenliği konularına dikkat edilmeli, her çalışan alanı konusunda hizmet içi eğitimlerle desteklenmelidir. Tüm bunların yanı sıra çalışanların eğitilmiş, alan mezunu kişilerden tercih edilmesi, sektörün alan eğitimi veren kurumlarla iş birliği halinde çalışarak öğrencileri eğitim süresince desteklemesi, sektöre aktif olarak katılımlarını sağlayarak mezun olmadan tecrübe kazanmalarına olanak sağlanması yapılabilecek iyileştirme çalışmaları arasında yer almaktadır. Ayrıca çalışanların moral ve motivasyonunu sağlamak adına işin akışına uygun sergi, defile, fuar, alan gezileri vb. destekleyici etkinlikler düzenlenebilir. Bu sayede hem çalışanlar kendilerini daha geliştirmiş olacak hem de çalışma isteklerindeki artış sonucunda daha kaliteli üretim sağlanacaktır. Yeni çıkan teknolojik gelişmelerin aktif olarak takip edilip alanında uzman kişiler aracılığıyla sektörde kullanılması gelişme sağlayacak bir diğer faaliyet olarak sıralanmaktadır.

4.2.5.1. Katılımcıların dilek ve önerileri

Yapılan araştırmanın sonunda tüm katılımcılara konu ile ilgili dilekleri ve önerileri sorulmuştur. Her katılımcı mesleki eğitim kurumlarını iyileştirmek adına önerilerini dile getirmiştir. KK1 meslek eğitimin geleceği ile ilgili dileklerini şu şekilde dile getirmiştir;

Sektörde eğitimli elemana verilen değer artması ortaya çıkacak ürünlerde kaliteyi artıracaktır. Hem eğitimli insanlar aktif olarak sektörde rol alır, hem de sektörde artı yönde gelişme sağlanır. Nitelikli eleman=nitelikli iş=Başarı demektir. Ayrıca alanımızın olduğu tüm okullarda il ilçe ayırt etmeden imkân eşitliği sağlanması gerektiği kanaatindeyim. Tüm öğrenciler aynı fırsat eşitliği ile eğitim görmelidir. Ayrıca meslek liselerine düşük kalitede başarısız öğrencilerin yönlendirilmesi yerine gerçekten isteyen yetenekli öğrencilerin alımı sağlanırsa meslek edindirme adına daha verimli bir çalışma olacağını düşünüyorum. Alan seçimlerinde yetenek sınavı uygulaması getirilirse alan eğitiminde de kalitede artış sağlanacaktır.

KK2, KK1 ile benzer dileklerde bulunarak görüşlerini şu şekilde aktarmıştır;

Düşük puanlı değil, gerçekten mesleği isteyen kaliteli öğrencilerin bölüme alınması sonucunda giyim üretim bölümünün öneminin artmasını diliyorum. Yoksa gün geçtikçe değer kaybeden bölümümüz azalan talepler doğrultusunda bir bir kapanarak kaybolup gitmeye mahkûm kalacaktır. Mesleki eğitim merkezlerinin zorunlu eğitim kapsamına alınması adına bir atılım bu yıl nihayet gerçekleşti, bunun devamlılığının sağlanarak mesleki eğitimin tıpkı fen liseleri, Anadolu liseleri gibi hak ettiği değere ulaşmasını istiyorum.

KK3 mesleki eğitim kapsamında yeni bir atılım olan tematik liselere²⁹ değinirken şu dilekleri sunmuştur;

Alan eğitimi açısından birçok ülkeye göre çok gerideyiz. Umarım en kısa sürede ülkemizde de mesleki alan eğitimi hak ettiği değeri bulur. Bu sayede nitelikli elemanlar yetişecek, yetişen bu nitelikli elemanlarda sektörü daha ileri seviyelere taşıyacaktır. Son zamanlarda gündeme gelen tematik liseler arasında sadece bir adet tekstil lisesi bulunmakta, bölümümüzün de bu liseler arasına dâhil edilip sayılarının çoğalmasının mesleki eğitim adına yapılacak büyük bir atılım olduğu kanaatindeyim.

KK4 ise dilek ve önerilerini şu şekilde dile getirmiştir;

Dünya var oldukça giyinme ihtiyacı da devam edecektir. Bu açıdan bakıldığında sürekliliği olan bir bölüm ancak çalışma şartlarının yoğunluğu, öğrencilerin ilgisizliği, teknik yetersizlikler, alaylıların diplomalılarından daha çok bu işi yapması ve daha birçok sebepten dolayı (öğretmen atamalarındaki zorluklar) bölüm olarak istediğimiz ve hak ettiğimiz konumda olmadığımızı düşünüyorum. Hak ettiğimiz değeri görmeyi diliyorum. Bu güzel ve özel bölümümüzün her daim okullarda da (özellikle lise) en güzel şekilde devam etmesini diliyorum. Bu doğrultuda sektörle işbirliğinde çalışmalar yürütülebilir, sektör kalıpcı istiyorsa operatör yetiştirmeyelim. Çevre koşulları göz önüne alınmalı. Bu bağlamda okul olarak sektörle iş birliği sağlamak ilerleme kaydetmek adına bir başlangıç olabilir. Sonraki görev ise tabii ki üst yetkililere düşmekte, meslek liselerinin amacına hizmet edebilmesi adına gerekli koşulların oluşturulmasını temenni ediyorum.

²⁹Tematik Liseler: Belirli bir meslek alanında ve birbirini tamamlayan en fazla üç dalda program uygulayan Mesleki ve Teknik Anadolu Liseleri ([http-15](http://15)).

KK5 bölümün kapanma noktasına geldiğini dile getirerek şu önerilerde bulunmuştur;

Okul yöneticilerinin son yıllarda tam donanımlı atölyeler ve öğretmenlere rağmen bölümü kapama, yeni bölümler açma hevesi birçok okulda bölümü bitme noktasına getirmiştir. Umarım bakanlık bununla ilgili bir çalışma yapar. Alanımıza hak ettiği değeri vermek için iyileştirme çalışmalarının yapılmasını umut ediyorum yoksa ortalıkta vasıfsız işçiler giderek artacak. Nasıl ki teknik eğitim, din eğitimi gibi alanlarda düzenlemeler yapıldıysa aynı düzenlemeler meslek eğitimi içinde yapılmalıdır.

KK6'nın konuya dair dilekleri şu şekildedir;

Umarım önümüzdeki yıllarda Türkiye için mesleki ve teknik eğitime gereken önem verilir ve tüm mağduriyetler çözüme kavuşur. Bu sayede hem daha bilgili ve donanımlı öğrenciler yetişmiş olur ve öğretmenler niteliksiz öğrenciler yüzünden körelmek, yerinde saymak zorunda kalmaz. Nitelikli alan eğitimi demek sektöründe gelişmesi anlamına gelmektedir.

KK7'in önerileri şu şekilde olmuştur;

Okullarda imkânların geliştirilmesi gerek maalesef bu en büyük kanayan yara, her geçen gün teknoloji ilerlerken bizler düz makineler ile uğraşyoruz tabi bu devirde buda öğrencileri uzaklaştıran en büyük neden... Umarım çağı yakalarız. Bütün alan eğitimi kurumlarında fırsat eşitliği sağlanması, alan eğitimine gereken değerin verilmesi, mesleki eğitim kurumlarına sınav puanı düşük öğrencilerin mecburi yönlendirilmesinin önlenerek, bu kurumları meslek edinmek isteyenlerin tercih etmesinin sağlanması adına gerekli düzenlemeler bir an önce gerçekleştirilmezse korkarım ki alanımız yok olup gitmeye mahkûm... Halk eğitimlerin yaygınlaştırılması ve talep artışının sağlanması için de gerekli düzenlemeler yapılması gerektiğini düşünüyorum.

KK8 konu ile ilgili dilek ve önerilerini günümüz koşulları ile kıyaslayarak şu şekilde dile getirmiştir;

İş başında eğitim olanaklarının artırılması gerekmektedir. Bununla birlikte işinin ehli insanlar yetiştirilmelidir. Meslek liselerine önem verilmeli, bu okullara öğrenci yerleştirme puanla değil yetenek sınavı ile yapılmalıdır ki okullar amacına hizmet etsin. Maalesef ki şu an ülkemizde meslek liseleri puanı hiçbir yere yetmeyen başarısız öğrencilerin biriktiği bir yer. Halk eğitimler ise vasıfsız usta öğreticilerin ekmeğ kapısı olan, kadınların gün yapar gibi gelip vakit geçirdiği bir yere dönüşmüş her ikisi de amacından şaşmıştır. Oysaki yıllar önceki Köy Enstitülerini bir düşünün, mesleğe kaliteli eleman yetiştirirlerdi. Neden şimdi de aynı şeyi yapamayalım ki...

KK9'un önerileri şu şekildedir;

Meslek eğitimi veren kurumlar memleket meselesi haline getirilmeli, okuyup mezun olanlar işletmelerde hakkını alabilmelidir ki bu bölümler rağbet görüp hak ettiği seviyeye ulaşabilsin. Bir alan öğretmeni bir usta öğretici ile aynı kefiye koyulmamalı ki verimli eğitim

sağlanabilsin. Umarım en kısa zamanda bu okullara gereken değeri verebilecek bir düzenleme sağlanır. Teşekkür ederim.

KK10 diğer katılımcılardan farklı bir öneri ile dileklerini şu şekilde dile getirmiştir;

Mesleki alan eğitime geçmişte olduğu gibi yeniden hak ettiği önemin verilmesini sağlayacak düzenlemeler yapılmasını diliyorum. Nasıl ki eskiden Köy Enstitüleri eğitimin temel taşlarıydı günümüzde de meslek edindirmek için alan eğitiminde bir an önce gerekli iyileştirme çalışmaları yapılarak kaliteli, nitelikli eğitim yeniden sağlanabilir. Örneğin her yerleşim yerinin nesi meşhursa orada bununla ilgili bir mesleki eğitim kurumu açılarak öğrencilerin bunun eğitimini detaylı olarak görmesi sağlanabilir bir nevi pilot okul mantığı... Bu okullara da klasik sınavla değil yetenek sınavı ile öğrenci alımı yapılması durumunda o okullara gerçekten isteyen, ideali olan öğrenciler gideceğinden verilen eğitim ve ortaya çıkacak sonuçta kaliteli olacaktır diye düşünüyorum.

KK11'in konuya dair dilek ve önerileri ise şu şekildedir;

Giyinmenin zaruri bir ihtiyaç olduğu unutulmamalı ve gereken önem verilmelidir. Modanın bu kadar ön planda tutulduğu kimine göre ihtiyaç, kimine göre lüks algısıyla tüketimin her geçen gün arttığı tekstil sektöründe nitelikli elemanların da artması gerekmektedir. Bu bağlamda meslek liseleri giyim bölümleri desteklenmeli, tanıtılmalı, verilen dersler güncellenerek çağın gerisinde kalmamalıdır. Ayrıca puanı yüksek olan öğrencilerin fen lisesi, Anadolu lisesi gibi okullara yönlendirilip geride kalan düşük puanlı öğrencilerin meslek liselerine yığılmaları sistemine bir an önce bir dur denmelidir. Meslek lisesine öğrenci alımları; adına uygun bir şekilde sadece meslek hedefi olan öğrencilere yönelik olmalıdır, hatta buralara yetenek sınavı uygulaması getirilirse daha kaliteli bir sistem olacağı kanaatindeyim.

KK12'nin önerileri ise şu şekilde olmuştur;

Mesleki eğitim sisteminin daha iyi bir hale getirilmesi için gerekli önlemler alınmalıdır. Okullara sunulan imkânlarda iyileştirme sağlanmalı, alana yöneltici etkinlikler düzenlenmelidir. Giyim asla kaybolmayacak bir sektördür. Sonsuz kullanım alanına sahip olan bu sektöre verimli üretim elemanlar sağlamak için mesleki eğitim büyük önem taşımaktadır. Bu bağlamda mesleki eğitim kurumları desteklenmeli, tanıtılmalı, verilen dersler güncellenerek günümüz koşullarının gerisinde kalmamalıdır. Ayrıca puan uygulaması ile liseye yerleşme uygulamasından mesleki eğitimler muaf tutulmalı, yetenek sınavı uygulamasına gidilmelidir. Halk eğitimlerde açılan giyim kurslarında da istihdam garantisi ortamı sağlarsa daha verimli bir eğitim gerçekleşeceğini düşünüyorum. Ayrıca görevlendirilen öğretmenlerinde yetkinlikleri konusunda kendilerini geliştirmeleri, çağa ayak uydurmaları gereklidir. Bu sebeple kurumlarda öğretmenlere de destekleyici eğitim faaliyetleri sunulmalıdır.

Tüm katılımcılardan alınan öneriler, dilek ve öneriler sonucunda varılan ortak nokta, katılımcıların her birinin mesleki eğitime günümüzde hak ettiği değer

verilmediği, okulların giderek kuruluş amacından şaşıtığı ve gün geçtikçe bölümlerin kapatılarak yok olmaya mahkûm olduğundan şikâyet ettiği yönündedir. Ayrıca; katılımcıların eğer düzenleme yapılmazsa mesleki eğitim kurumlarının vasat öğrencilere diploma vermeyi sağlayan sıradan bir kurum haline dönüşeceğinden şikâyet ettiği görülmektedir.

Tüm katılımcıların ortak dilek ve önerileri; mesleki eğitim kurumlarında verilen eğitimlerde iyileştirme çalışmasına gidilerek yeniden adına uygun eğitim kurumları haline dönüşmesi, buralarda nitelikli personel yetiştirilmesine olanak sağlanmasıdır. Ayrıca tüm mesleki eğitim kurumlarında fırsat eşitliği sağlanması, A şehrinde eğitim alan öğrencinin B şehrindeki öğrenci ile aynı koşullara sahip olması, her birinin mezun olduğunda eşit şartlarda hayata atılmasına ortam sağlanması başka bir öneridir. Sektör okul işbirliği sağlanarak eğitim süresince öğrencilerin sektörle iç içe hareket etmesi, bu şekilde sektörün nitelikli eleman ihtiyacının giderilerek, mezun öğrencilerinde işsizlik mağduriyetinin giderilmesi dile getirilen öneriler arasındadır. Halk eğitim kurumlarında eğitimin alanında yetkin öğretmenler tarafından verilmesi, bu kurumlarda amacına uygun kurslar düzenlenerek sektöre kalifiye ara eleman yetiştiren kurumlara dönüştürülmesi, halkın gözünde hobi amaçlı gidilip katkı sağlamayan kurslar olarak bakılması algısının yok edilmesi adına gerekli düzenlemelerin yapılması diğer dilekler arasında yer almaktadır. Tüm katılımcılarımızın ortak şikâyet konusu olan vasıfsız usta öğreticiler mesleki eğitim adına büyük bir kayıptır. Katılımcıların görüşü; eğer usta öğretici görevlendirilmesi yapılırsa bunların alanında yetkinliğe sahip kişiler arasından seçilmesi yönünde olmuştur. Bu konu ile yerel bir gazetede yayımlanmış olan makalesinde Ayvaz şu açıklamayı yapmaktadır;

Tekstil ve Hazır Giyim Sektörü (THG); Türkiye'deki istihdamın yüzde 9,29'unu (2 milyon 372 bin kişi) oluşturmakta, 52 bin işyeri ile hizmet vermekte, son 10 yılda brüt 221,5 milyar \$, nette ise 123,7 milyar \$ katkı sağlamaktadır. Bu diğer ihracatçı sektörlerin toplamından daha yüksek bir katkıdır. THG'nin devlet ekonomisine olan bu katkısının sürdürülebilmesi için sektöre daha fazla ekonomik, teknolojik ve eğitim anlamında katkı sağlanmalıdır. Emek yoğun bir sektör olduğu için yetişmiş eleman ihtiyacı çok fazladır. Ülkemizin can damarı konumundaki bu sektör için ara eleman, stilist, modelist, yönetici, öğretmen, akademisyen yetiştirme sisteminde ciddi problemler vardır. Sektöre en büyük katkıyı yapan Mesleki Eğitim Fakülteleri kapatılmış ve meslek lisesindeki ilgili bölümler de kapanmaya devam etmektedir. Bu fakültelerde yetişmiş olan Giyim-Hazır Giyim öğretmenlerinin, sektöre yeni insanlar yetiştirmelerine neredeyse engel olunmaktadır. Halk eğitimlerinde, Belediye-İşkur kurslarında kadrolu alan öğretmenlerini çalıştırmak yerine usta öğretici denilen öğretmenlik

eđitimi almamıř kiřilerin grevlendirilmesi, “Danıřtay 2. dairenin 2009/377 sayılı, usta đreticilere đretmen grev, yetki ve sorumluluđu verilemez” kararına rađmen uygulanmaya devam etmektedir. Giyim đretmenlerinin arařtırmalarına gre; halk eđitimlerde alıřan usta đretici sayısı 40 bin civarındayken kadrolu đretmen sayısı yaklařık sadece 2 bin kiřidir (http-16).

Elde edilen sonulardan ve yapılan grřmelerden řu ıkarıma ulařmak mmkndr; mesleki eđitim kurumları; adında da belirtildiđi gibi meslek edinmek isteyen đrencilerin tercih ettiđi, đrencilerini mesleđe ynelik yetiřtiren, mesleđin inceliklerini đretecek dersler vererek, mezun ettiđi đrencilere meslek kazandıran kurumlardır. Ancak gnmzde amacına hizmet etmekten ziyade sadece yksek puanlı eđitim kurumlarına yerleřemeyen đrencilerin mecburi tercih ettiđi, mesleki bilinci ve hedefi olmadan sadece diploma alabilmek amacıyla, mesleki eđitimden soyutlanmış bir mfredat dođrultusunda okuduđu okullara dnřmektedir. Mezun alan đrencileri, sektrde profesyonellik adına gereken vasıflara sahip olmadıđından sektrde iř bulamamakta, sektr ođunlukla yeni mezun vasıfsız đrenci ile zaman kaybı yařamak yerine vasıfsız eleman alıp ekirdekten yetiřtirmeyi tercih etmektedir. Bu durumda okulların sektre katkısının minimum dzeyde olduđu ifade edilebilir. Hem sektrde geliřme sađlamak adına hem de mesleki eđitim kurumlarının adına yakıřır kurumlara dnřmesi iin, bir an nce eđitim kurumları đrenci alım sistemi ve ders ierik mfredatında dzenleme yapılmalı, bu kurumlarda tam donanımlı meslek eđitimi verilerek, alan đrencilerinin unvan sahibi (modelist, stilist, makineci, overloku, tasarımcı, tekniker vb.) olarak mezun olması sađlanmalıdır. Ayrıca blmler arası koordinasyon ile eđitimde ilerleme kaydedilmesi mmkndr. Bu bađlamda ders iřleme sisteminde sektrle iřbirliđi yapılmalı, sektrde ihtiya duyulan alanlar saptanmalı ve bu alanlara ađırlık verilmelidir. Bu yaklařımla; hem okullara hem sektre fayda sađlanacaktır. Tuncer’in (2003, s. 123) sanayileřme ve mesleki teknik eđitimin birbirini tamamlayan paralar olduđuna dair grřleri de bu ıkarımları dođrular niteliktedir. Sanayileřmenin temelini lkenin mesleki eđitim sistemi oluřturmaktadır.

4.2.6 Gzleme dayalı yorumlar ve neriler

Farklı yntemler kullanılarak elde edilen verilerin birbirlerini teyit etme amacıyla kullanılmasının, ulařılan arařtırma sonularının gvenilirliđi ve geerliliđini kanıtladıđı dřnlmektedir. Yapılan arařtırmanın sonucunda mesleki eđitim kurumlarının sektre

etkisi ve kuruluş amacına hizmet edip etmediğine dair algılar ve fikirler ortaya çıkmıştır. Araştırmacı 2016 yılında İznik örnekleminde seçilen okullardan B Kurumu'nda Giyim kursu öğretmeni olarak, daha sonra 2017 yılında A Kurumu'nda Giyim Bölümü alan öğretmeni olarak görev almıştır. Ortaya çıkan sonuçların geçerlilik ve güvenilirliğini artırmak adına araştırmacı kurumlarda gözlem yaparak sonuçların doğruluğunu teyit etmiş, elde ettiği bulguları KK13 olarak araştırmasına aktarmıştır. Katılımcılara yöneltilen sorular doğrultusunda araştırmacı KK13'ün gözlemleri şu yönde olmuştur;

KK13; B Kurumu hazır giyim öğretmeni olarak giyim aksesuar tasarımı, kadın elbiseleri dikimi, modelistlik, overlokçu, hazır giyim uygulama teknikleri modüllerinin derslerini vermiştir. Fer; (2000, s. 21-22) modülü, “başlangıcı ve sonu olan, bireysel öğretimi esas alan, kendi içinde bütünlük gösteren, bir sistematik uygulama çerçevesinde düzenlenmiş öğretim yaşantılarından oluşmaktadır” şeklinde tanımlamaktadır. Bu tanımdan elde edilen sonuç öğrencilerin bireysel farklılıklarının modül sisteminde önem taşıdığıdır ancak mevcut uygulamada bu mevcut değildir. B Kurumu Hazır giyim alanında merkez ve köyler dâhil olmak üzere her yıl en az 10 şubede eğitim vermektedir. Bu şubelerin eğitimcilerinin KK13'de dâhil 5 tanesi alanında uzman öğretmenlerdir. Diğer şubeler ve talepler doğrultusunda açılacak olan şubeler için kurum ücretli usta öğretici görevlendirmektedir. Usta öğretici; meslek lisesi öğrencilerinin işyerlerindeki eğitiminden sorumlu, mesleki ve teknik donanımlara sahip ve bunları uygulamaya geçirebilen, ustalık yeterliliği kazanmış kişilere verilen unvandır (Gürol, 1997, s. 13). Öğretmen ihtiyacı olduğu durumlarda ücretli görevlendirme yapmak yasal düzenlemelerde mevcuttur. Ancak görevlendirilecek kişilerin öncelikle eğitime tabii tutulması gerekmektedir. Bu durumu Bülbül; (1987'den aktaran Yayla, 2002, s. 8) “ülkemizde halk eğitimi alanında çalışmakta olan öğretmenlerin çoğunluğu ücretli usta öğreticilerden oluşmaktadır. Usta öğreticilerin hiçbirisi yetişkin eğitimi alanında sertifikaya sahip değildir ve bu kişileri hizmet-içi eğitimden geçirme çabaları da nicelik ve nitelik olarak yetersiz kalmaktadır” şeklinde ifade etmiştir. Güneş; (1988'den aktaran Yayla, 2002, s.7) konuya ilişkin “kurs öğretmenlerinin görevlendirme öncesinde genel kültür, meslek bilgisi ve branş bilgisi alanlarında yetiştirilmesinin gerekli olmasına rağmen; uygulamada görevlendirilen ücretli usta öğreticilerin çoğunun böyle bir formasyona sahip olmadığını, görev yaptıkları alanı yeterince tanımadıklarını belirtmektedir” açıklamasını yapmıştır.

B Kurumu tarafından görevlendirilen ücretli usta öğreticiler ön lisans ya da meslek lisesi mezunu kişiler olup, formasyon belgesi ya da usta öğreticilik belgesine sahip değillerdir. Doç. Dr. Hayat Avcı Boz Halk Eğitim Merkezi'nde çalışan öğretmenlerin görevlerini nasıl algıladıkları, kendilerini mesleklerinde ne derece yeterli buldukları ve görevlerini yerine getirebilmede ne derece başarılı oldukları konusunu irdelediği betimsel³⁰ bir araştırma yapmıştır. Avcı Boz (1988, s. 40) Halk Eğitim Merkezleri'nin kadrolu öğretmen eksikliği durumunda ihtiyacını çok farklı alanlardan (meslek lisesi mezunu, ön lisans alan mezunu, bölüm mezunu vb.) karşılaması ile ilgili şu açıklamayı yapmaktadır;

Halk Eğitimi alanında öğretmen temininin farklı kaynaklara dayanması doğaldır. Ancak, farklı kaynaklardan gelen, öğretmenlik yapan bu kişilerin, hizmetin gereklerine uygun olarak, hizmet içi eğitim yoluyla yetiştirilmeleri gereklidir. Öğretmenleri hizmet içinde yetiştirmek amacıyla “Yaygın Eğitim Genel Müdürlüğü” tarafından sınırlı sayı ve sürede hizmet içi eğitim kursları düzenlenmektedir. Ancak kurs programları hazırlanırken öğretmenlerin hizmet içi eğitim ihtiyaçlarını ortaya çıkaracak çalışmalar yeterince yapılmamaktadır. İhtiyaçlar araştırılmadan yapılan bir hizmet-içi eğitim çalışmasının ise öğretmenlere arzulan düzeyde yararlı olamayacağı açıktır. Kurs öğretmenlerinin çoğu usta öğreticinin sahip olması gereken formasyona sahip olmadığından, alanını yeterince tanımadığı ve alan eğitimi verecek yetkinliğe sahip olmadıkları gözlemlenmiştir.

Öğretmenler için formasyona sahip olmanın önemini Toprakçı şu şekilde açıklamaktadır;

Formasyon; “Bilen öğretir” tezinin anti tezidir. Çünkü her bilen öğretmez. Öğretebilmek için; nerede, ne zaman, nasıl, niçin, ne ile sorularına karşılık gelecek bir donanıma sahip olunmalıdır. Yani bir öğretmenin eğitim verirken; uygun öğretme yolları ile yöntem ve teknikleri seçebilmesi, bu seçimi yaparken de öğrencilerin yaşları, yetenekleri ve düzeyini göz önünde bulundurması gereklidir. Sadece alan bilgisine sahip olmak yetmez, eğitimi gerçekleştirebilmek için formasyon olarak adlandırılan öğretmenlik bilgisine de sahip olmak zorunludur (2013, s. 109, 110).

Mesleki eğitimde kaliteli eğitim standartlarını yakalayabilmek için görevlendirilen tüm öğretmenlerin; “Öğretmen Yetiştirme Eğitimi Komisyonu” tarafından belirlenen “Mesleki Yeterlik” ölçütlerine sahip olması gerekmektedir (Bkz. Şekil 4.5).

Usta öğreticiler donanımlı bir alan bilgisine sahip olabilir, ancak formasyon eğitimi almadıkları müddetçe alan eğitimi verecek yetkinliğe sahip olmaları beklenemez. Bu yetkinliğe erişebilmeleri için sahip olmaları gereken nitelikler aşağıda Şekil 4.5'te

³⁰Tasviri anlamındaki sıfat.

verilmiştir. Bu durumda usta öğreticilerin eğitim verdiği şubeler ile alan öğretmenlerinin eğitim verdiği şubeler arasında farklılaşma görülmektedir.

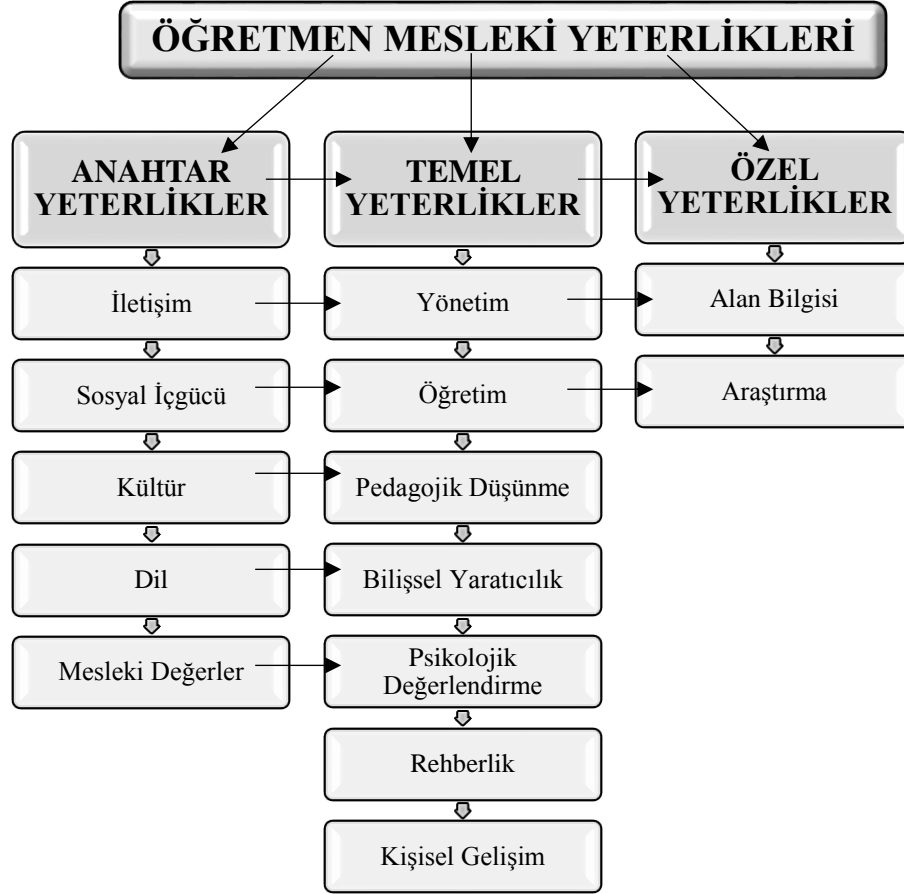

Şekil 4.5. Öğretmen mesleki yeterlik ölçütleri (Education and Trainnig 2010 Work Programme, 2004'ten aktaran E. Şahin, 2010, s. 8)³¹

B Kurumu hazır giyim öğrencileri alanları hakkında bilinçsiz, hobi edinmek, vakit geçirmek amacıyla eğitimine devam eden kişilerden oluşmakta olup, bazı şubelerde azınlık olarak birkaç öğrenci kendi işyerini açma hedefiyle eğitimini sürdürmektedir. Burada öğretmene düşen görev ve sorumluluklar bilinçsiz öğrencileri bu eğitimi alma amaçları hakkında bilgilendirerek, alanlarında tam donanımlı bireyler olarak yetişmeleri adına gereken özveriyi göstermeleridir. Mevcut durum göstermektedir ki alan öğretmenleri mesleğe katkı sağlayacak, mezun olduğunda sektörde aktif rol alacak bireyler yetiştirmek için tüm imkân ve olanaklarını sarf etmektedirler. Öte yandan kurum tarafından ücretli usta öğreticilerde görevlendirilmektedir. Ücretli usta öğreticilerin

³¹Şekil, kaynaktan elde edilen tablo doğrultusunda araştırmacı tarafından yeniden hazırlanmıştır.

Boz'un arařtırmada tespit ettiđi niteliklere sahip olması beklenmektedir. Ancak yapılan arařtırmada ücretli usta öğreticilerin açılan kursların işleyişinde kendilerine olan beklentiyi karşılayamadıkları yönünde gözlemler olmuştur.

B Kurumu her yıl kursların açılması için ilçe ve köylerde alan taraması gerçekleştirerek bölümün tanıtımını yapmaktadır. Kursiyerler bu tanıtımlar doğrultusunda kurslara yazılmakta, ancak birçođu dönem içerisinde kurslara devam etmemektedir. Öğrenci sayısı 8'in altına düřtüđu takdirde şubenin kapatılması gerekmesine rağmen, kurum yetkilileri tarafından çeşitli gerekçelerle bu şubelerin açık tutulmasına ve kurslara ilginin sağlanmasına çaba gösterilmektedir. Kurs şubelerinin açık kalması ve sürdürülebilirliğinin sağlanması, nitelikli eleman yetiştirilmesi bakımından çok büyük önem taşımaktadır. Bu bağlamda kurs şubelerinin gerekli düzenlemelerle güncellenmesi ve bütün şubelerin yıl içerisinde üst merciler tarafından denetlenerek kontrol edilmesi de ayrıca dikkate değer bir konudur.

B Kurumu ile dile getirilebilecek en büyük eksiklik ise kurumun kendine ait bir hizmet binasına sahip olmayışıdır. B Kurumu; yaklaşık 8 yıldır sürekli diđer kurumlardan boşalan binalarda, geçici süreli hizmet vermekte olup, sınıfları toplu bir binada yer almamaktadır. Kurum idari binası řu anda ilçede bir lisenin zemin katında hizmet vermektedir. Giyim kursu şubelerinin 2 tanesi başka bir lisenin zemin katındaki sınıflarda, 1 tanesi kültür merkezi binasında, 1 tanesi belediye binasında, diđer şubeler ise köylerde muhtarlık binaları ya da okul lojmanlarında eğitime devam etmektedir. Hazır giyim sınıfları atölye ortamı gerektirdiđi için sabit bir okul ortamı olması daha sağlıklı ve verimli bir eğitim için elzendir. Bu haliyle kurum fiziki mekânlarını sağlamak yönünde çaba verirken verimli alan eğitimi konusunda sorunlar yaşayabilmektedir. Elde edilen bulgulardan oranlama yapıldığında; B Kurumu mezunlarının %1'lik kısmı sektöre aktif katılım sağlayabilmektedir. Bu durum kurumun sektöre gerekli katkıyı sağlayamadığını düşündürmektedir.

Alan eğitimi verilen şubeler arasında donanım ve malzeme açısından karşılaştırma yapılacak olursa bütün kurs şubelerinde eşit olanaklar olmadığı görülmektedir (Bkz. Görsel 4.1). Çalışmada tüm şubeler içinden seçilen benzer niteliklerdeki şubeler X, Y ve Z diye gruplandırılarak aktarılmaktadır. Her şubede eğitim gören 15 öğrenci bulunmaktadır. X şubesi 15 sanayi makinesi, 3 bilgisayarlı makine, 3 overlok, 2 reçme, 2 sanayi ütüsü, 5 kesim masası ile eğitime devam etmektedir. Y şubesi 2 sanayi makinesi, 1 bilgisayarlı makine, 1 overlok, 1 sanayi ütüsü ve 2 kesim masası ile eğitim vermektedir.

Z şubesi ise sadece masa üstü portatif makineler ile eğitimine devam etmektedir. Bu farklılıkları diğer şubelerde de görmek mümkündür. Eğitimde iyileştirme çabası adına, bütün şubelere eşit olanaklar sunulmalıdır. Daha iyi olanaklara sahip X şubesi öğrencileri yıl boyu eğitimine verimli bir şekilde devam ederken, Y ve Z şubesi öğrencileri üretim sürecinde yaşadıkları sıkıntılar sebebiyle eğitimlerine ara vermekte, devam eden öğrencilerden de verim beklentisinin altında alınabilmektedir.



Görsel 4.1. B Kurumu giyim atölyelerine örnekler³²

Dönem bitiminde bütün şubelerin yılsonu sergisine katılarak ürünlerini sergilemesi gerekmektedir, (Bkz. Görsel 4.2) ayrıca bazı şubeler ürünlerini defile eşliğinde sunmaktadır (Bkz. Görsel 4.3). Ancak tüm şubeler eşit koşullarda eğitim almadıkları için sergide ortaya çıkan ürün dağılımı da bu yönde olmaktadır. Eğer tüm şubelere eşit olanaklarda eğitim görme imkânı sağlanırsa ortaya benzer kalitede ürünler, nitelikli öğrenciler çıkacağından koşullar ile ilgili düzenlemeler yapılmalı, tüm öğrenci ve öğretmenlere eşit olanaklarda eğitim imkânı sunulmalıdır.



Görsel 4.2. Halk Eğitim Merkezi yılsonu sergisi³³

³²Fotoğraflar B Kurumu, 2016-2017 Eğitim Öğretim Yılı 1. Dönem'e ait olup KK5'in kişisel fotoğraf arşivinden elde edilmiştir.

³³Fotoğraflar B Kurumu, 2015-2016 Eğitim Öğretim Yılı 2. Dönem'e ait olup KK10'un kişisel fotoğraf arşivinden elde edilmiştir.



Görsel 4.3. Halk Eğitim Merkezi yılsonu defilesi³⁴

KK13, A Kurumu’nda Giyim Üretim Teknolojileri alanında model geliştirme, giyim aksesuarları tasarımı, kalıp hazırlama teknikleri, kadın giysi dikimi, drapaj³⁵ ve teknik çizim derslerinin eğitimini vermiş olup, öğrencilerin alana yönelik ilgi ve isteklerinin dersler arasında farklılık gösterdiğini belirtmiştir. Çizim ve tasarıma yatkın olan öğrenciler model geliştirme, teknik çizim ve giyim aksesuarları tasarımı, kalıba yatkın olan öğrenciler kalıp hazırlama teknikleri ve drapaj, dikişe yatkın öğrenciler ise kadın giysi dikimi dersinde başarı göstermektedir.

Alan öğrencileri ilk yıl temel eğitim alırken, ikinci yılda müfredata bağlı dal seçimi yapılarak bu dalın temel derslerinin eğitimi verilmektedir. Bu durumda tüm öğrenciler aynı dalda eğitim görmek durumundadır. Oysa öğrencilerin hazırbulunuşluk düzeyleri, derslere olan ilgi ve yetenekleri farklılık gösterebilmektedir. A Kurumu’nda yıllardır Kadın Terziliği dalı seçilmekte olup, öğrencilerde modelistlik, stilistlik, giysi tasarımı dallarına eğilim olduğu derslerdeki başarıları doğrultusunda tespit edilmiştir. Bu doğrultuda dal seçimi yapılırken müfredat doğrultusunda değil, öğrencilerin yönelimine göre seçim yapılmalı eğitim bu şekilde ilerlemelidir.

Alan seçiminde bölümün adı (Giyim Üretim Teknolojisi) öğrenciler ve velilerinde yanlış bir algıya sebep olmakta, bu bölümü tercih ettikleri takdirde gelecekte sadece terzi olacakları yanlış algısı oluşmaktadır. Bu sebeple alanın “Giyim Üretim Teknolojisi” olan adında yeni bir düzenleme yapılarak, günümüz koşullarına daha uygun, gelecek kaygısı

³⁴Fotoğraflar B Kurumu, 2015-2016 Eğitim Öğretim Yılı 2. Dönem’e ait olup KK10’un kişisel fotoğraf arşivinden elde edilmiştir.

³⁵Fransızca bir kelime olan drapaj; giysilere yapılan çeşitli büzgüler, pililer anlamına gelen drape, “draper” sözcüğünden türemiştir. Canlı ve cansız manken üzerinde her türlü giysi elde etmek için kumaşa şekil vererek kullanılan bir tekniktir (MEB, 2006, s.3).

güdülmeyen ve mesleğin niteliklerinin anlaşılması daha kolay isim önerileri (Moda Tasarımı, Tekstil ve Moda, Hazır Giyim vb.) ile sunulmalıdır. KK13'ün kaynak kişilerle yaptığı görüşmelerde elde edilen bulgularda bu öneriyi destekler niteliktedir. Bu durum çeşitli bileşenleri ile tartışılmalıdır.

A Kurumu okul binası başlangıçta bir ilkokul için inşa edilmiş ancak daha sonra merkeze olan uzaklığı sebebiyle küçük yaşta öğrenciler için sorun teşkil edeceği düşünülmüş ve bina A Kurumu için tahsis edilmiştir. Bina projesi ilkokul sistemine göre hazırlandığı için mesleki eğitimin gerektirdiği atölye sistemi sonradan düzenlenmek zorunda kalmıştır, bu sebeple okul olanakları alan eğitimi için kısıtlı olup, kurum 1 kalıp atölyesi ve 1 dikim atölyesine sahiptir. Kalıp atölyesi yeterli malzeme donanımına sahip değildir (Bkz. Görsel 4.4). Atölyede 3 adet kesim masası, 3büyük boy prova mankeni ve 5 küçük boy drapaj mankeni bulunmaktadır.

Her sınıf 12 öğrenciden oluşmakta, ancak dikim atölyesinde 2 overlok, 1 reçme, 1 sanayi ütüsü ve 5 sanayi makinesi bulunmaktadır (Bkz. Görsel 4.5). Bu durumda tüm öğrenciler aynı anda, aynı oranda üretim gerçekleştirememekte ve dersin işleyişinde aksaklıklar oluşabilmektedir. Öğrenciler zaman zaman fiziki mekân yetersizlikleri ile karşı karşıya gelebilmekte, bu da eğitimin aksamasına neden olabilmektedir. Bu durumun doğal sonucu olarak, sektörde görev alan mezun öğrencilerin sıkıntı yaşadıkları ifade edilmiştir.



Görsel 4.4. Kalıp atölyesi³⁶

³⁶Fotoğraflar A Kurumu'nda araştırmacı tarafından, 2016-2017 Eğitim Öğretim Yılı 2. Dönem çekilmiştir.



Görsel 4.5. Dikiş atölyesi³⁷

Mesleki eğitim veren tüm kurumlarda atölye, donanım ve malzeme olanaklarında eşit koşullarda imkân sağlanmalıdır. Bir diğer tespit ise; müfredat doğrultusunda belli bir modüle bağlı kalarak işlenen dersler konusudur. Bütün öğrencilere aynı müfredat doğrultusunda eğitim vermek yerine, sektör ile işbirliği sağlanması, sektörde ihtiyaç duyulan dallara dağılım yapılması, eğitimin bu şekilde kademeli olarak ilerlemesi mesleki eğitimin sektöre etkisinde artış sağlanmasına olanak tanıyacaktır. Cengizhan (Dochy, 1997 ile Finch ve Crunkilton, 1989'dan aktaran, 2008, s. 99) çalışmasında modülün özelliklerini şu şekilde aktarmaktadır;

Her hangi bir beceriyi öğrenciye sunabilmek ve kazandırabilmek için tasarlanan bir öğretim ünitesi olarak tanımlanabilen modüller, içeriğinde; “öğretme/öğrenme konusu, öğretim/öğrenme yöntemleri, öğretim/öğrenme amaçları, gerekli donanım, değerlendirme metodu” gibi pek çok bileşen taşıyan kapsamlı bir kavramı ifade etmektedir ve bu kavram uygulamada beş temel koşulu içermektedir. Bu koşullar;

1. Eğitim programı kendi içinde bağımsız olmalı ve öğrenme üniteleri iyi yapılandırılmalıdır. Öğrenci ne yapacağını ya da bir sonraki materyalin ne olacağını sormak için öğreticiye başvurmak zorunda kalmamalıdır. Gerekli bilgi ve direktifler modülün içinde bulunmalıdır.
2. Modüller öğrenciler için farklı giriş seviyelerinde olmalı ve farklı öğrenme stillerine hitap edebilmelidir. Her öğrenci modülde kendi hızında ilerleyebilmeli, her bir modüldeki ilerlemesi hakkında değerlendirme alabilmelidir.
3. Öğretmenler modülleri farklı yöntem ve teknikleri kullanarak hazırlamalı ve sunmalıdır. Hazırlanan etkinlikler öğrencileri belirli amaçlarda uzmanlaştırmak için desteklemeli, okuma

³⁷Fotoğraflar A Kurumu'nda araştırmacı tarafından, 2016-2017 Eğitim Öğretim Yılı 2. Dönem çekilmiştir.

ve dinlemeden rol oynamaya ve işbirlikçi çalışma deneyimlerine kadar geniş bir perspektif içinde öğrenci katılımını sağlamalıdır.

4. Öğrenme materyalleri öğretme sürecinde önemli roller üstlendiğinden öğrenci seviyesine, ilgisine göre seçilerek hazırlanmalı ve sunulmalıdır.

5. Her bir modül bir değerlendirme mekanizmasına sahip olmalıdır.

Tuncer'e göre; (2003, s. 18) mesleki eğitim sisteminin sektör piyasasının taleplerine uygun nicelik ve nitelikte işgücü yetiştirememesi ve eğitim sonunda verilen belgelerin geçerliklerinin istenilen düzeye erişememesi; mesleki eğitim sistemi standartlarının, sınav ve belgelendirme sistemlerinin etkin olarak kullanılmamasından kaynaklanmaktadır. Bu eksiklikler neticesinde istihdam sistemleri ve eğitim kurumları arasında kopukluk oluşmaktadır. Bu doğrultuda; sektörde modelist açığı varsa modelistlik eğitimi, makineci açığı varsa dikiş-overlok eğitimi, tasarımcı-stilist açığı varsa çizim-tasarım eğitimine ağırlık verilmeli, nitelikli öğrenciler yetiştirerek alan mezunu işsizlik oranının önüne geçilmesi düşünülmelidir. Bu sayede sektör de vasıfsız elamanlar yerine, alan mezunu kalifiye elamanlara iş imkânı sağlayacak, hem sektörde ilerleme kaydedilip, hem de amacına uygun bir mesleki eğitim gerçekleştirilmiş olacaktır.

A Kurumu "Giyim Üretim Teknolojisi" alanı 3 şubeye sahip olup, her alanın eğitimi başka bir öğretmen tarafından gerçekleştirilmektedir. A Kurumu öğrencileri alan seçimini not ortalamasına göre yapmaktadırlar. Çoğunlukla diğer alanlara puanı yetmeyen öğrencilerin giyim üretim alanına yönlendiği yapmış oldukları tercih sıralaması ile tespit edilmiştir. Mesleki ve Teknik Ortaöğretim üzerine yapılan nitel bir araştırmada da elde edilen verilerde bu görüşü desteklemektedir. Verilere göre; "Orta ve yükseköğretimde mesleki eğitim kurumlarına düşük notlara sahip öğrencilerin gelmeleri, yetenekli öğrencilerin mesleki eğitimi hiç düşünmemeleri ve eğitim sisteminden kaynaklanan problemler, sektörün ihtiyaç duyduğu nitelikli eleman yokluğu ve vasıfsız mezunların istihdamındaki güçlükler mesleki ve teknik eğitimin sorunlarındandır (Şahin ve Fındık, 2008'den aktaran, Gömleksiz ve Erten, 2010, s. 176)". Bu durumda alan öğrencilerinin mesleki bilinci düşük seviyede olmaktadır, burada öğretmenin görev ve sorumlulukları devreye girmektedir. Öğretmen öncelikle alan öğrencilerine bölümünü tanıtarak, mesleklerinde sahip olacakları yetkinlikleri gerek uygulama gerek teorik bilgi ile aktarmalıdır. Öğretmenler alan seçimi yapacak öğrencilere mesleğin yetkinliklerini ve alanın içeriğini tanıtmak adına etkinlikler düzenlemelidir. Alan tanıtımı için sergi büyük önem taşımaktadır.

Araştırma yapılan kurumlardan A Kurumu alan tanıtımı adı altında her yıl Nisan ayında sergi düzenlemektedir. Bu serginin amacına ulaşmasında nihai ürünün (dikilen ürünler, aksesuarlar, drapajlar vb.) yanı sıra üretim aşamasında gösterilen çabalarında (tasarım çizimleri, kalıp numuneleri, koleksiyon hazırlama süreçleri, kolajlar vb.) yer almasına dikkat edilmektedir (Bkz. Görsel 4.6, Görsel 4.7).



Görsel 4.6. Alan tanıtım çalışması karma örnekler³⁸



Görsel 4.7. Alan tanıtım çalışması tasarım çizimleri karma örnekler³⁹

Ayrıca sene sonunda düzenlenen defilelerde alan tanıtımları için destekleyici bir etkinlik niteliği taşımaktadır. Defilelerde öğrenciler hem yıl boyunca yaptıkları ürünleri

³⁸ Fotoğraflar araştırmacı tarafından, A Kurumu Giyim Üretim Teknolojisi alan öğrencileri ile 2016-2017 Eğitim Öğretim Yılı 2. Dönem ders kapsamında yapılan çalıştıydan elde edilmiştir.

³⁹ Fotoğraflar araştırmacı tarafından, A Kurumu Giyim Üretim Teknolojisi alan öğrencileri ile 2016-2017 Eğitim Öğretim Yılı 2. Dönem ders kapsamında yapılan çalıştıydan elde edilmiştir.

sergileme imkânı bulurken, hem de henüz bölüm seçimi yapmamış öğrencilere alan tanıtımı sağlanmaktadır. Ayrıca defileler; öğrenci velileri ve protokolü bölüm faaliyetlerinden haberdar etmek adına uygulanan başarılı bir sunum yöntemidir (Bkz. Görsel 4.8).



Görsel 4.8. *Yıl sonu defilesi⁴⁰*

Ayrıca tanıtım esnasında isteyen öğrencilerin çanta, şapka ve bebek elbisesi gibi ürünlerini satışa çıkarmasına izin verilmiş, mesleklerini benimsemeleri adına bir adım atılmıştır (Bkz. Görsel 4.9, Görsel 4.10 ve Görsel 4.11). Bu gibi etkinlikler mesleki eğitim veren tüm kurumlarda düzenlenmeli, öğrencilerin mesleklerini severek, isteyerek yapabilmesi teşvik edilmelidir. Bu şekilde alan seçimi yapacak öğrenci adayları bölümün yetkinliği hakkında detaylı bilgi sahibi olarak giyim alanının sadece dikişten ibaret olmadığını anlayacak ve bölüme olan talep artacaktır. Aksi takdirde sadece sonuca odaklanan alan öğrenci adayları, bölüm hakkında ön yargılı olabilmekte, bu sebeple bölüm seçimi yaparken tereddüt yaşamaktadırlar.



Görsel 4.9. *Satış standı bebek elbisesi örnekleri⁴¹*

⁴⁰Fotoğraflar A Kurumu 2012-2013 Eğitim Öğretim Yılı 2. Dönem'e ait olup, KK'in kişisel fotoğraf arşivinden elde edilmiştir.

⁴¹Fotoğraflar araştırmacı tarafından, A Kurumu Giyim Üretim Teknolojisi alan öğrencileri ile 2016-2017 Eğitim Öğretim Yılı 2. Dönem ders kapsamında yapılan çalışıydan elde edilmiştir.



Görsel 4.10. Satış standı şapka örnekleri⁴²



Görsel 4.11. Satış standı çanta örnekleri⁴³

Yapılan alan tanıtımının bir örneği de Turizm Haftası etkinlikleri kapsamında halka açık alanda düzenlenen yöresel giysilerden oluşan bir defile eşliğinde sergilenmiştir (Bkz. Görsel 4.12 ve Görsel 4.13). Bu etkinlik ile öğrenci velileri ve protokolün de alan hakkında bilgi edinmesine olanak sağlanmıştır. Ayrıca etkinlik ilçede basın mensupları tarafından da yoğun ilgi görmüş, yerel haber sitelerine aktarılmıştır (Bkz Görsel 4.14).



Görsel 4.12. Turizm Haftası Giyim Üretim Teknolojisi standı ve görevliler⁴⁴

⁴²Fotoğraflar araştırmacı tarafından, A Kurumu Giyim Üretim Teknolojisi alan öğrencileri ile 2016-2017 Eğitim Öğretim Yılı 2. Dönem ders kapsamında yapılan çalışıydan elde edilmiştir.

⁴³Fotoğraflar araştırmacı tarafından, A Kurumu Giyim Üretim Teknolojisi alan öğrencileri ile 2016-2017 Eğitim Öğretim Yılı 2. Dönem ders kapsamında yapılan çalışıydan elde edilmiştir.

⁴⁴Fotoğraflar araştırmacı tarafından, A Kurumu Giyim Üretim Teknolojisi alan öğrencileri ile 2016-2017 Eğitim Öğretim Yılı 2. Dönem ders kapsamında yapılan etkinlikten elde edilmiştir.



Görsel 4.13. Turizm Haftası sergi ve defileden kareler⁴⁵



Görsel 4.14. Turizm Haftası hakkında çıkan haberin görseli (<http-17>)

Henüz ortaöğretim kurumlarında eğitim görmekte olan öğrenciler ve lisede alan seçimi aşamasına geçmemiş öğrencilerin ilgi ve yeteneklerini keşfetmeleri, giyim alanına yatkınlıklarının ne derecede olduğunu ölçebilmeleri adına KK13 ve görev yaptığı kurumdaki zümre öğretmenleri ilçe genelini kapsayan bir tasarım yarışması düzenlemiştir. Bir önceki yıl “Doğa” teması ile sadece Giyim Bölümü öğrencileri için düzenlenen yarışma, bu yıl “Gül” teması altında ilçe kapsamında gerçekleştirilmiştir. Yarışmanın her yıl yeni bir tema ile ilçe geneli düzenlenmesinin öğrencileri teşvik edici bir etkinlik olduğu tespit edilmiştir (Bkz. Görsel 4.15). Yarışma oylama usulü ile öğrencilere kapalı ortamda gerçekleştirilmiş olup, çalışmalar alanında yetkin jüri üyeleri tarafından değerlendirilmiştir (Bkz. Görsel 4.16). Yarışmada dereceye giren öğrenciler teşvik amaçlı para ödülü ve plaket ile ödüllendirilmiş, tasarımlar sergilenmiştir.

⁴⁵Fotoğraflar araştırmacı tarafından, A Kurumu Giyim Üretim Teknolojisi alan öğrencileri ile 2016-2017 Eğitim Öğretim Yılı 2. Dönem ders kapsamında yapılan etkinlikten elde edilmiştir.



Görsel 4.15. Tasarım yarışması afiş (<http-18>)⁴⁶



Görsel 4.16. Tasarım yarışması (<http-19>)⁴⁷

Eğitimi destekleyici faaliyetler için; A Kurumu giyim öğretmenleri zümre kurul kararı ile derslerde zaman zaman müfredata ek çalışmalar gerçekleştirebilmektedir. Bu çalışmalardan birisi “Drapaj” dersi kapsamında yapılan uygulamayı içermektedir. Öğrencilere müfredattan farklı bir uygulama yaptırılarak küçük boy mankenler üzerinde istedikleri drape modelini Amerikan bezi ile uygulamaları, sonrasında modellerini sprey boya ile doğaçlama renklendirmeleri istenmiştir (Bkz. Görsel 4.17). Öğrenci çalışmaları yılsonunda sergilenmiştir. Giyilebilirliğin ön planda olmadığı avangart tasarım çizimleri üzerine öğrencilerle yapılan çalıştay etkinlikleri de motivasyon sağlamak amacıyla tercih edilmiştir. Çalıştaylarda; öğrencilerden bir tema belirlenerek, gerek bireysel, (Bkz. Görsel 4.18) gerek grup çalışması şeklinde koleksiyon oluşturmaları, (Bkz. 4.19) istenmektedir.

Ayrıca bu çalıştaylarda deneysel tasarım uygulamaları da gerçekleştirilmektedir. Gerçekleştirilen deneysel tasarım uygulamaları “Sıra dışı Tasarımlar” adı altında

⁴⁶A Kurumu tarafından, 2016-2017 Eğitim Öğretim Yılı 2. Dönem gerçekleştirilmiş etkinliktir.

⁴⁷A Kurumu tarafından, 2016-2017 Eğitim Öğretim Yılı 2. Dönem gerçekleştirilmiş etkinliktir.

sergilenmiştir (Bkz. Görsel 4.20). Buradaki amaç; öğrencilerin hayal güçlerini ortaya çıkarıp, yaratıcılıklarını geliştirmek ve tasarım serüvenini öğrenmelerini sağlamaktır.



Görsel 4.17. Minyatür drapaj uygulamaları⁴⁸



Görsel 4.18. Tema: İznik, tasarım çizimleri⁴⁹



Görsel 4.19. Koleksiyon tasarım çizimleri⁵⁰

⁴⁸Fotoğraf A Kurumu Giyim Üretim Teknolojisi alan öğrencileri ile 2016-2017 Eğitim Öğretim Yılı 2. Dönem ders kapsamında yapılan çalışıydan elde edilmiştir.

⁴⁹Çizimler A Kurumu Giyim Üretim Teknolojisi alan öğrencileri ile 2016-2017 Eğitim Öğretim Yılı 2. Dönem ders kapsamında yapılan çalışıydan elde edilmiştir.

⁵⁰Çizimler A Kurumu Giyim Üretim Teknolojisi alan öğrencileri ile 2016-2017 Eğitim Öğretim Yılı 2. Dönem ders kapsamında yapılan çalışıydan elde edilmiştir.



Görsel 4.20. *Sıra dışı Tasarımlar sergisi (http-20)⁵¹*

Alan eğitimi kapsamında bir diğer destekleyici etkinlik ise Çocuk Gelişimi Bölümü ile ortaklaşa gerçekleştirilen çocuk defilesi olmuştur. Giyim Bölümü öğrencileri tarafından giysi dikimi dersi kapsamında hazırlanan çocuk elbiseleri, Çocuk Gelişimi Bölümü öğrencilerinin staj yaptığı okullardaki anasınıflı öğrencileri ile gerçekleştirilen defilede sunulmuştur. Ayrıca Çocuk Gelişimi Bölümü öğrencilerinin tasarımını yaptığı oyuncak kuklaların üretimi de Giyim Bölümü öğrencileri ile koordineli bir şekilde gerçekleştirilmiştir. Ortaya çıkan ürünler sergilenmiş, (Bkz. Görsel 4.21) ayrıca çocuk tiyatrolarında kullanılmak üzere A Kurumu anasınıflına teslim edilmiştir.



Görsel 4.21. *Çocuk elbiseleri ve oyuncak kukla tasarımları⁵²*

⁵¹Fotoğraflar KK1'in kişisel fotoğraf arşivinden elde edilmiş olup, A Kurumu 2012-2013 Eğitim Öğretim Yılı 2. Dönem çalışmalarına aittir.

⁵²Ürünler A Kurumu Giyim Üretim Teknolojisi alan öğrencileri ile Çocuk Gelişimi alan öğrencilerinin 2016-2017 Eğitim Öğretim Yılı 2. Dönem koordineli gerçekleştirdiği çalışmalardan edilmiştir.

A Kurumu Giyim Bölümü bilgisayar destekli öğretim gerçekleştirecek bir atölye donanımına sahip değildir. Ancak öğrencilerin photoshop kullanımı adına temel düzeyde bile olsa bilgi sahibi olabilmesi için Bilgisayar Bölümü ile koordineli bir çalışma gerçekleştirilerek, giyim öğrencilerine bilgisayar atölyesinde KK13 tarafından 1 haftalık bir program eğitimi verilmiştir. Program sonunda “Okulunuz Giyim Bölümü’ne tanıtım afişi tasarlayınız” konulu bir afiş tasarımı yarışması düzenlenmiştir. Afişler arasından oylama ile ilk 5 seçilmiş, en beğenilen afiş bastırılarak Giyim Bölümü atölyelerinin girişine asılmıştır (1. seçilen afiş için; Bkz. Görsel 4.22, sırasıyla 2, 3, 4 ve 5. afişler için Bkz. Görsel 4.23).



Görsel 4.22. Yarışmada 1. seçilen bölüm afişi⁵³

⁵³Çizimler; A Kurumu Giyim Üretim Teknolojisi alan öğrencileri ile 2016-2017 Eğitim Öğretim Yılı 2. Dönem yapılan çalışmalardan elde edilmiştir.



Görsel 4.23. Yarışmada dereceye giren diğer afişler⁵⁴

Araştırmacı; KK12 ile yaptığı görüşmelerden, A Kurumu'nda daha önceki yıllarda düzenlenen yurt dışı projeleri hakkında bilgi almıştır. A Kurumu Giyim Bölümü'nün 15 öğrencisi, öğretmenleri ile 2014-2015 döneminde, "AB ERASMUS PLUS PROGRAMI-KA1 Mesleki Eğitimde Bireylerin Öğrenme Hareketliliği Projesi" kapsamında Portekiz'in Braga şehrine gitmiştir (Bkz. Görsel 4.24). Projenin hibesi Türkiye Ulusal Ajans tarafından sağlanmıştır. Öğrenciler, "Gerber Computer Assisted Design Education in Europe (Avrupa'da Gerber Bilgisayarlı Kalıp Sistemleri Eğitimi) projesi ile Esprominho'da giysi tasarımı ve kalıp üzerine eğitim almış, program sonunda sertifika ile ödüllendirilmiştir (Bkz. Görsel 4.25).

Bu tarz etkinlikler alan eğitiminde motivasyonu artıran faaliyetler olarak belirlenmiş, bu sebeple zümre öğretmenleri en az iki yılda bir yurt dışı projeleri düzenleme kararı almıştır. Ancak bu projelerin hibe gerekli olması nedeniyle öncelikle iyi bir alan araştırması ile hazırlanması gerekmektedir.

⁵⁴Çizimler; A Kurumu Giyim Üretim Teknolojisi alan öğrencileri ile 2016-2017 Eğitim Öğretim Yılı 2. Dönem yapılan çalışmalardan elde edilmiştir.



Görsel 4.24. Erasmus Plus yurtdışı projesi (http-21)⁵⁵



Görsel 4.25. Erasmus Plus yurtdışı projesi Eğitim ve Sertifika Programları⁵⁶

Çalışmanın örnekleme olan; İznik ilçesinde hazır giyim sektörü gelişmemiş durumdadır. 2 orta ölçekli fabrika dışında fason üretim haneler, moda evleri ve terziler bulunmaktadır. Alan eğitiminin son yılında öğrenciler haftada iki gün okulda eğitim alıp, diğer günler sektörde staj eğitimi görmektedirler. İlçe koşulları sebebiyle tüm öğrencilere eşit olanaklarda staj imkânı sağlanamamaktadır. Sadece ortalaması yüksek birkaç öğrenci orta ölçekli fabrikalarda staja giderken, diğer öğrenciler ilçedeki moda evleri, fason atölyeler ve terzilerde stajlarını sürdürmektedir. Mezun öğrenciler için iş olanakları sıkıntılı olduğu da tespitler arasındadır. Bölgede sektör gelişmemiş olduğundan alan mezunu, bilgili çalışan yerine vasıfsız elemanları tercih etmeye yöneldikleri ifade edilmiştir. Çünkü sunulan olanaklar alan mezunu vasıflı elemanları tatmin etmemektedir.

⁵⁵A Kurumu 2014-2015 Eğitim Öğretim yılı 2. Dönem Projesidir. Fotoğraf; KK12'nin kişisel fotoğraf arşivinden elde edilmiştir.

⁵⁶Fotoğraflar KK12'nin kişisel fotoğraf arşivinden elde edilmiştir. A Kurumu 2014-2015 Eğitim Öğretim yılı 2. Dönem Projesidir.

Ayrıca ilçe koşullarında iplik, kumaş, aksesuar vb. malzeme tedarik sürecinde sıkıntılar yaşandığı gözlemlenmiştir. Eğitimde iyileştirme çalışmaları yapılması adına mesleki eğitim kurumlarının olduğu her yerleşim yerinde fiziki olanaklar iyileştirilmeli, ortam ve malzeme sağlanmalı, kurumlara ihtiyaçların temini için gerekli bütçe ayrılmalıdır.

KK13, A Kurumu Giyim Bölümü mezunlarının alanında lisans eğitimine devam etme oranını %1, A ve B Kurumu mezunlarının hazır giyim sektörüne katılım oranını %5 olarak belirtmektedir. İlçede bulunan 2 orta ölçekli fabrikanın çalışanlarında alan mezunu vasıflı eleman oranı %1 ve 2 arası değişkenlik göstermektedir. Fabrikalar çeşitli nedenlere bağlı olarak, vasıfsız eleman çalıştırmayı tercih etmekte, üretimdeki kalite oranı buna bağlı oranda gerçekleşmektedir. Oysaki firmaların vasıflı elemanları tercih etmesiyle sektöre eğitilmiş elemanların katılım oranı artacak, bu sayede üretimde hız ve kalite aynı oranda gelişecektir. Verilen eğitimin amacına ulaşabilmesi yetiştirilen elemanların hazır giyim sektöründe yer almasıyla mümkün olabilecektir. Bu bağlamda hazır giyim sektörü de kendi üzerine düşen görevi yapmalıdır.

Elde edilen gözlem sonuçlarından ve yapılan görüşmelerden bazı çıkarımlarda bulunmak mümkündür. Görüşme yapılan kaynak kişilerden elde edilen bulgular çoğunlukla mesleki eğitimin eksik yönlerini yansıtmaktadır (Bkz. Tablo 4.4). Ancak mesleki eğitim sisteminde yaşanan aksaklıkların yanı sıra pozitif yönlü gelişmelerde bulunmaktadır. Araştırmacı gözlemleri ile mesleki eğitim sisteminde yaşanan olumlu gelişmeleri tespit etmiştir (Bkz. Tablo 4.5).

Tablo 4.4. Mesleki eğitim sisteminde tespit edilen sorunlar

TESPİT EDİLEN SORUNLAR
1. Müfredat programının sektöre göre dar kapsamlı oluşu
2. Mesleki eğitim kurumlarına öğrenci yerleştirmede uygulanan sınav sistemi
3. Alan öğrencilerinin mesleki bilincinin düşüklüğü
4. Niteliksiz usta öğretici sorunsalı
5. Giyim-hazır giyim bölümlerine olan talebin giderek azalması
6. Mesleki eğitim kurumlarına sunulan olanakların eşitsizliği
7. Okul fiziki şartlarının uygunsuzluğu
8. Kurumlardaki donanım eksikleri
9. Alan mezunlarının işsizliği-sektördeki istihdam oranında alan mezunu kişilerin azlığı
10. Staj eğitimindeki adaletsiz dağılım
11. Sektör çalışma koşullarının yetersizliği
12. Bölüm adından kaynaklanan yanlış algılar

Tablo 4.5. Mesleki eğitim sisteminde tespit edilen olumlu uygulamalar

TESPİT EDİLEN OLUMLU UYGULAMALAR
1. Alan tanıtım faaliyetleri
2. Sergiler
3. Müfredata ek etkinlikler-Çalıştaylar
4. Yarışmalar
5. Farklı bölümlerle işbirliği içinde çalışma
6. Defileler
7. Yurt dışı projeleri
8. Kermesler-Satış stantları

Elde edilen bulgulardan çoğunluğun görüş birliği; mesleki eğitim kurumlarının günümüzde amacına uygun hizmet edemediği yönünde olmuştur. Bu durumun önüne geçebilmek adına sektör ve mesleki eğitim kurumları işbirliği içerisinde hareket etmeli, mesleki eğitim kurumları müfredatında sektörün talep ve ihtiyaçları göz önünde bulundurularak düzenlemeye gidilmeli ve yeni bir müfredat oluşturulmalıdır. Staj eğitimi sadece son sınıfta sektörün tek bir kurumu ile sınırlı kalmamalıdır. Söz gelimi, alan öğrencileri için eğitim sürecince sektörde dönüşümlü staj sistemi geliştirilerek (fabrika stajı, atölye stajı, showroom stajı, modaevi stajı vb.) sektörün her kademesine katılımları sağlanmalıdır. Ayrıca sektör ile işbirliği sonucunda okulların kendi bünyelerinde staj alanı oluşturması da bir öneri olarak sunulabilir. Mezun öğrenciler için gerekli istihdam olanakları sağlanmalı, mezun alan öğrencilerinin işsizlik durumunun önüne geçilmelidir. Sektörde alan mezunlarının yer alması daha kısa zamanda, daha fazla ve daha kaliteli üretim sağlayacağından, iş akışından alınan verimde artış yaşanacak, sektörde ilerleme kaydedilmesine imkân sağlanacaktır. Ayrıca bu şekilde mesleki eğitim kurumlarının da başarı grafiğinde yükselme yaşanacaktır.

2017 yılında başlatılmış olan bir proje ile Türkiye genelinde 16 tematik lise, proje okulu kapsamında faaliyet gösterecektir. Daha önce KK3'ün açıklamasında değinmiş olduğu bu okullar, bir meslek alanında faaliyet göstererek, bulunduğu ilde alana ilişkin çalışan büyük ölçekli sektör temsilcileriyle en az 10 yıl boyunca işbirliğinde bulunarak

eđitim vereceklerdir. Ayrıca MEB resmi sitesinde yapılan açıklamalara göre; öğrencilerin işletmede beceri eğitimi ve stajı, mezuniyet sonrası istihdamı, öğretmenlerin mesleki gelişimleri, eğitim ortamlarının iyileştirilmesi gibi konuları içeren protokoller hazırlanarak, eğitimler bu protokoller doğrultusunda gerçekleştirilecektir. Planlamalara göre; bu liselerde sektörün ve alanın özelliğine göre iş sağlığı ve güvenliği, girişimcilik, meslek ahlakı, yabancı dil gibi eğitim programları planlanacak, yetiştirici ve destekleyici kurslar veya yaygın eğitim yoluyla öğrencilerin kişisel gelişimlerini desteklemek üzere meslek kursları düzenlenecektir. Öğrenci ile öğretmenlerin gelişimi için ulusal ve uluslararası fuar, yarışma, konferans, seminer gibi faaliyetler düzenlenecek ya da bu gibi faaliyetlere okulun katılımı sağlanacak. Her dönemde en az bir kez olmak üzere sektör temsilcileri ile öğrenciler bir araya getirilerek kariyer günleri yapılacaktır. Öğrencinin, akademik ve mesleki başarısını izlemek, değerlendirmek amacıyla 10. sınıftan itibaren her ders yılı sonunda uygun görülen alan ve dal derslerine yönelik yeterlilik sınavı, sektörle birlikte gerçekleştirilecek, sınavların sonucunda ihtiyaç duyulması halinde destekleyici eğitimler düzenlenecektir (http-22). Bu proje mesleki eğitim alanında atılan büyük bir adımdır ancak, bu tematik liseler arasında sektör ile ilgili sadece tek bir tekstil lisesi bulunmaktadır. Hazır giyim, moda tasarımı gibi alanlara da tematik liseler projesinde yer verilerek sektörde kaliteli eğitilmiş personel ihtiyacının giderilmesi, ayrıca bu liselerin Tekstil sektörü barındıran bölgelerde açılması sağlanmalıdır.

Mesleki ve Teknik Eğitim Genel Müdürü Osman Nuri Gülay'ın konu ile ilgili açıklamaları MEB resmi sitesinde şu şekilde aktarılmıştır;

“Osman Nuri Gülay, mesleki eğitime olan farkındalığın artırılmasını ve alanında markalaşmış okulların açılmasını hedeflediklerini belirtmiştir. Bu okulların, bulunduğu şehrin Türkiye ekonomisine katkısı doğrultusunda, bölgenin ihtiyaç duyduğu eğitilmiş iş gücünün sağlanmasında kilit rol oynayacağına, gelişen teknolojinin ihtiyaç duyacağı nitelikte mezunlar vereceğine değinen Gülay, bu kapsamda tematik meslek liseleri açılmasının planlandığını söylemiştir (http-23)”.

Mesleki eğitimde nitelikli elemanlar yetiştirmek adına tematik liseler projesi başlangıç sayılarak devamı getirilmeli, sektörün istihdam edeceği alanlarda eğitim veren mesleki eğitim kurumlarına dönüşmek adına projeler geliştirilmeli ve takibi sağlanmalıdır. Ayrıca 2017 yılında Millî Eğitim Bakanlığı Ortaöğretim Kurumları Yönetmeliği'nde yapılan değişiklikle sektöre usta yetiştiren mesleki eğitim merkezleri de 12 yıllık zorunlu eğitim kapsamına alınmış olup, bu düzenleme ile 8. sınıfı tamamlayan

öğrenciler istedikleri takdirde mesleki eğitim merkezleri ile hem meslek öğrenip hem de zorunlu eğitimini tamamlama fırsatına erişmiş olacaktır. Bu yönetmelik kapsamında öğrenciler iş yerinde beceri eğitimi kapsamında staj eğitimi esnasında ücret alabilecek, bu sayede öğrenirken öğrencilere mesleği aşılama ortamı sağlanacaktır.

Mesleki Eğitim Kurumları Giyim/Hazır giyim Bölümleri'nin tümü Bilgisayar atölyesi donanımına sahip değildir. Ancak çoğu kurumda Bilgisayar Bölümü ya da Bilgisayarlı Muhasebe Bölümü mevcuttur ve bu bölümler bilgisayar atölyesi donanımına sahip olmak zorundadır. Öğrenciler meslek derslerini atölye ortamında işlerken, kültür dersleri sınıfta işlenmektedir. Bu sebeple atölyeler kimi zaman boş kalmaktadır. Okul yönetimi ve her iki branşın zümre öğretmenlerinin alacağı ortak kararlar ve yapılacak ders programı düzenlemeleri sonucunda, okuldaki bilgisayar donanımlı atölyeler boş saatlerde Giyim/Hazır Giyim Bölümü için tahsis edilebilir. Bu şekilde alan öğrencileri kendilerine ait bir bilgisayar atölye donanımı olmasa dahi, bilgisayar destekli eğitim alma olanağına erişecektir. Bu şekilde modül sisteminde genişleme sağlanacak, Bilgisayar Destekli Tasarım, Bilgisayarlı Kalıp, Photoshop Eğitimi vb. dersler müfredata dahil edilebilecektir.

MEGEP'in etkililiği hakkında öğretmen ve yönetici görüşlerine başvuru olan bir araştırmada, öğrencilerin eleştirel düşünme becerilerine sahip olmada, olayları analiz edebilmede, neden-sonuç ilişkilerini anlayabilmelerini sağlamada, bilgi, beceri ve yeteneklerine güvenen ve bunları kullanma cesaretine sahip bireyler yetiştirmede, mesleki bilgi olarak yeterli düzeyde eğitim vermede, mezun olanların yapacağı iş ve bununla ilgili işlemleri kavramada, mezun olduğunda gelecek garantisinin olduğu anlayışına sahip olmada, kendini geliştirme ve teknolojiyi kullanma konularında kendini sürekli geliştirmesi gerektiğini bilincinin gelişmesinde uygulamada olan modül programının etkili olduğu belirtilmektedir. Ancak burada aktarılan sonuçlar mevcut araştırmanın sonuçları ile örtüşmemektedir. Bu durum modüler öğretimin uygulanma koşullarına bağlanabilir (Gömleksiz ve Erten, 2010, s. 193).

Burada öğretmenlere çok fazla görev düşmektedir. Eksik atölye donanımlarını mazeret göstermek yerine, öğretmenlerin görev ve sorumluluk olarak alan eğitimine olumlu yönde katkı sağlaması mümkündür. Mesleki eğitimde başarıyı artıracak temel öğe gönüllülüktür. Mesleki eğitim sisteminde artan başarı sektöre yansiyacak ve sektörde de aynı oranda gelişmeler sağlanacaktır. Ayrıca, çalışmada görüşüne başvuru olan tüm katılımcıların ortak dileği mesleki eğitim merkezlerine öğrenci alımında yapılacak bir düzenleme ile bu okullara sınav sistemi ile değil, öğrencilerin istekleri ve becerileri doğrultusunda kayıt yaptırması ile niteliksiz alan eğitiminin önüne geçileceği öngörülmektedir. Bu doğrultuda yetenek sınavı uygulaması sınav sistemi için bir öneri

olarak düşünülebilir. Katılımcıların dilek ve önerileri liste halinde Tablo 4.6'da aktarılmaktadır.

Tablo 4.6. Mesleki eğitim sistemine dair öneriler

ÖNERİLER
1. Mesleki eğitim kurumları teşvik edilmeli, imkan eşitliği sağlanmalıdır.
2. Mesleki eğitim kurumları sektör ile işbirliği içerisinde hareket etmelidir.
3. Liselere öğrenci alımlarındaki sınav sistemi uygulaması değiştirilip, yetenek sınavı uygulaması getirilmelidir.
4. Tematik liseler projesinde hazır giyim bölümlerine daha fazla yer verilmelidir.
5. Müfredat Programında düzenlemeye gidilmelidir.
6. Teknolojik gelişmeler yakından takip edilmeli, eğitim sisteminde gerekli güncellemeler yapılmalıdır.
7. Usta öğretici ve ücretli öğretmenlere gerekli eğitimler verildikten sonra görevlendirme yapılmalıdır.
8. Halk Eğitim Merkezlerinde istihdam garantili kurslar açılmalıdır.
9. Staj sisteminde düzenleme yapılarak dönüşümlü staj uygulamasına geçilmelidir.
10. Dal seçiminde öğrencilerin hazırbulunuşluk düzeyleri dikkate alınmalıdır.
11. Gerekli atölye donanımları sağlanmalıdır.
12. Alan tanıtımları kapsamlı gerçekleştirilerek bölüm adından kaynaklı yanlış anlaşılımlar önlenmelidir.
13. Yarışma, sergi, defile vb. faaliyetlere daha fazla önem verilmeli, yurtiçi yurt dışı projeler düzenlenmelidir.
14. Meslekî eğitim sistemi, sektörün ihtiyaç duyduğu kaliteli ve rekabet edebilir bir eğitim vermelidir.

SONUÇ

Endüstrileşme ile birlikte haute couture anlayışındaki yaratıcı-zanaatçı kavramı yerini tasarımcı ve modelist kavramlarına bırakmıştır. Endüstriyel bir ürünün üretiminde ihtiyaç duyulan çoklu süreç beraberinde iş alanlarında dallara ayrılma ve uzmanlaşmayı ortaya çıkarmıştır. Kumaş analistleri, kalite kontrolcüler, makineciler, ütücüler ve depocular gibi farklı profesyonel meslek dallarının yanı sıra, mesleklerde ürünleri kitlelere ulaştıracak dağıtım, pazarlama ve satış stratejilerini yerine getirecek birçok yeni görev dağılımı oluşmuştur. Çünkü “haute couture” döneminde tek bir kişinin yürütebildiği bu görevler, seri üretimin başlamasıyla “az zamanda çok iş” düşüncesiyle artık tek bir kişi tarafından yürütülemez olmuştur. İş alanlarındaki bu genişleme de yine hazır giyim bir sonucu olarak kabul edilebilir. Ortaya çıkan yeni iş alanlarında verimli bir üretim gerçekleştirmek ve nitelikli iş gücünün yetiştirilmesi adına mesleki eğitime ihtiyaç duyulmaktadır.

Meslekî eğitim sistemi, sektörün ihtiyaç duyduğu kaliteli ve rekabet edebilir bir eğitim vermelidir. Bu eğitimde, sektörün talep ettiği meslekî yeteneklerin ön planda tutulması gerekir. Türkiye’de meslekî ve teknik eğitim nicelik ve nitelik olarak yeterli düzeyde olduğu söylenememektedir. Ayrıca nitelikli ara insan gücüne olan ihtiyaç çoktur. Gelişen Türkiye ekonomisinin uluslararası pazarlarda rekabet gücünün yükseltilmesi için gelişmiş bir meslek eğitim sistemi ve bunların yetiştirdiği nitelikli elemanlara ihtiyaç vardır (Arı ve Binici, 2004, s. 390). Ancak sektör ve mesleki eğitim kurumları arasında yeterli işbirliği sağlanamadığı için eğitimde aksaklıklar yaşanmaktadır. Mezunlar sektörün talep ve ihtiyaçlarını gidermekte dar kapsamlı kaldıkları için diplomalı işsizler artmaktadır. Ayrıca yaygın mesleki eğitim kurumlarından olan halk eğitimlerinin birçoğunda eğitim pedagojik formasyon eğitimi almamış, alanında yetkin olmayan kişiler tarafından verilmektedir, bunun sonucunda ortaya niteliksiz mezunlar çıkmaktadır.

Mesleki eğitim kurumlarının yetersiz atölye donanımları, staj eğitiminin eksiklikleri, müfredatın sektörle uyumsuzluğu, bilinçsiz öğrenci kitlesi vb. aksaklıklar mesleki ve teknik eğitimin statü itibarıyla toplumda hak ettiği yere gelemediğini kanıtlar niteliktedir. Bu aksaklıkların önüne geçebilmek için mesleki eğitim kurumları ve yönetmelikte düzenlemeler yapılmalıdır. Bu çalışma için yapılan araştırmalar sonucunda alan yazında ortaya çıkan veriler, görüşme yapılan kişilerden alınan öneriler ve gözlemler

doğrultusunda mesleki eğitimde iyileştirme adına yapılabilecek düzenlemeler şu şekilde sıralanmaktadır;

Eğitim kurumları ve sektörün işbirliği içinde çalışması sağlanmalı, kalifiye eleman için mesleki eğitim kurumları teşvik edilmeli ve yeterli olanaklar sunulmalıdır. Tüm kurumlar arasında imkân eşitliği sağlanmalı, sektörle ilgili güncellemeleri yakından takip ederek, işsizliğin önüne geçecek yatırımlar yapılmalı, dünyadaki örnekler takip edilip örnek uygulamalar geliştirilmelidir. Sektörün talepleri doğrultusunda ihtiyaç duyulan alanlarda eğitim vermek, eğitimi sadece müfredatla sınırlı tutmayıp tamamlayıcı aktivitelerle desteklemek ve eğitim veren kişilerin alanında uzman kadrodan seçilmesini sağlamakta yapılabilecek düzenlemeler arasında sayılabilir. Müfredat; modül sistemi üzerinden ilerlediği için modüllerde hem öğretme hem de değerlendirme boyutunda uygulamaya ağırlık verilmesi, uygulanan okul ve bölümün fiziki donanımının dikkate alınması, öğrencilerin bilgi ve becerilerini gelecekte çalışacakları iş sektörüne hazırlayacak nitelikte geliştirmesi şeklinde düzenlemelere gidilebilir. Devlet tarafından mesleki eğitim kurumlarına gerekli finansal destek sağlanmalı, öğrencilere sektörle eş olanaklarda staj görme imkânı oluşturulmalıdır. Sektörde sadece büyük işletmeler ve fabrikalarda değil, orta ve küçük ölçekli işletmelerde de iş akışının bölümler halinde ilerlemesi sağlanmalıdır. Yani tek bir alanda bütün uygulamaları gerçekleştirmek yerine; kalıp, tasarım, kalite kontrol, üretim ve pazarlama gibi iş alanlarına bölünerek, iş akışı her alanda uzman kişiler tarafından gerçekleştirilmelidir. Bu sayede üretimde oluşan kalite artışının aynı oranda satışa da yansması ile sektörde gelişme sağlanacaktır. Aynı zamanda sektördeki orta ve küçük ölçekli işletmeler, iş alanlarında oluşan dallanma ile istihdam ihtiyacını mesleki eğitim mezunlarından karşılayabilecek, zaman ve üretimden tasarruf etmiş olacaktır. Bu sayede mesleki eğitim kurumlarının da sektöre etkisinde artış yaşanacaktır.

1980'lerde Türkiye'de gelişmiş tekstil teknolojisinin varlığı, sonrasında değişen koşullar doğrultusunda üretimin ucuz ülkelere kayması ile yerini tasarım alanında ön plana çıkan üretime bırakmıştır. Tasarımın günümüz koşullarında ülkemizde daha görünür olması sebebiyle; mesleki eğitim kurumlarında da artık tasarıma yönelik eğitimler verilmelidir. Bu vesile ile dikiş teknikleri, kalıp sistemlerinin yanı sıra, tasarımın dilinden de anlayan bir öğrenci kitlesi ortaya çıkacaktır. Mesleki eğitim kurumlarında el ile çizim yöntemi yerine, dijital çizim programlarının da eğitimine yer verilmelidir. Mesleki eğitim kurumlarının ara teknik eleman yetiştirdiği de göz önünde

bulundurularak tasarım eğitimine başlangıç seviyesinde dahi olsa yer verilmeli, öğrencilerin teknik donanımlarını sanat eğitimi ile pekiştirmesine ortam sağlanmalıdır. Başlangıç olarak, alan isimlerinde Tasarım Teknolojisi vb. şekilde değişikliğe gidilerek, tasarım kelimesinin eklenmesi yapılabilecek düzenlemeler arasında gösterilebilir. Ancak tasarım eğitimi verilirken, öğrencilere tasarımcı değil de, tam donanımlı kalifiye eleman olacakları da aktarılmalıdır. Çünkü tasarımcı yetiştirmek ancak yükseköğretim kurumları vesilesiyle gerçekleştirilmektedir ve mesleki eğitim kurumları tek başına tasarımcı yetiştirecek yetkinliğe sahip değildir.

Türkiye’de hazır giyim alanında uygulanan mesleki eğitim sistemine bakıldığında; ülkemizde hazır giyim eğitimi veren okullar ile bu okullarda verilen eğitime yönelik işletmelerin birbirleriyle paralel doğrultuda çalıştıkları ve aralarındaki işbirliğini yeterince geliştirdikleri söylenememektedir. Eğitim kurumları ve MEB işletmelerin eğitimi elemanlara olan ilgisizliğinden, sektörde kalifiye eleman yerine vasıfsız elamanların yoğunluğundan, öğrencilerin mezun olduğunda işsiz kalmasından şikâyet ederken, işletmeler de resmi kurumların sadece teori üzerinde durmasından, öğrencileri uygulamada eksik yetiştirmesi ve alan diplomasına sahip olsa dahi donanımsız öğrenciler mezun ettiğinden yakınmaktadır. Sektördeki eleman istihdamında, çalışanların alan eğitimi mezunu, yeterli donanıma sahip, tecrübeli ve uzman kişilerden oluşması beklenirken, işletme sahiplerinin işgücü talebinin aksine olduğu görülmektedir. Buna sebep olaraksa mesleki eğitim sistemindeki aksaklıklar gösterilmektedir. Mesleki alan eğitim sisteminde oluşan bu aksaklığı gidermek için izlenecek yol; okul ve işletme arasında etkin bir diyalog oluşturarak işbirliği içerisinde hareket etmekle başlamalıdır. Eğitim sistemi sektörün talep ve ihtiyaçları göz önünde bulundurularak sürekli güncellenmeli, bu doğrultuda meslek okullarında işyerlerinin talep ettiği beceri ve nitelikte eleman yetiştirilmelidir. Bu sayede hazır giyim sektöründe eğitimi eleman istihdamı artacak ve mesleki eğitim amacına ulaşmış olacaktır.

Hazır giyim sektörünün ülke ekonomisinde ki durumu göz önüne alındığında; üretim, tüketim, ihracat ve pazar imkânlarının yanı sıra, istihdam alanında da önde gelen sektörlerden birisi olduğu görülmektedir. Ülke ekonomisinde bu sektörün konumunda istikrar sağlanması için gelişen şartlar doğrultusunda sektör de gelişme göstermelidir. Bu gelişmeler açısından sektöre kalifiye eleman yetiştiren mesleki eğitim kurumları büyük önem arz etmektedir. Ancak; bu çalışmadan elde edilen sonuçlar mesleki eğitimin sektöre etkisinin beklenen düzeyin altında olduğunu destekler niteliktedir. Görüşme yapılan

kişilerin aktardığı veriler mesleki eğitim sistemindeki aksaklıkları yansıtmaktadır. Ancak mesleki eğitim sadece olumsuzluklardan ibaret değildir. Kaynak kişilerden bazılarının aktardığı görüşler ve araştırmacının gözlemleri sonucu elde ettiği veriler; mesleki eğitim sisteminde gerçekleştirilen olumlu uygulamaları da gözler önüne sermektedir. Gerekli ortam sağlandığında mesleki eğitimde nitelikli elemanlar yetiştirilebileceği uygulamalarla kanıtlanmıştır. Yapılan araştırmalar eğitimin daha ileriye götürülmesi için önem taşımaktadır. Çalışmanın bölgesel ve yurt içi kapsamında genişletilerek yapılması neticesinde daha kapsamlı bulgular elde edilmesi mümkündür. Ayrıca sektör ve mesleki eğitim kurumlarının iş birliği içerisinde gerçekleştireceği etkinliklerle de mesleki eğitimde ilerleme sağlanacaktır. Bu çalışma İznik Belediyesi mesleki eğitim kurumlarını kapsayan bir araştırma olup; bugüne kadar yapılan çalışmalara katkı sağlayacak bir çalışmadır, ancak nihai bir çalışma değildir. Bu çalışmadan elde edilen bulgular; mesleki eğitimin ne kadar önemli olduğunu hazır giyim örneği üzerinden göstermiştir.

KAYNAKÇA

- Adıgüzel, O. C. ve Berk, Ş. (2009). Mesleki ve Teknik Ortaöğretimde Yeni Arayışlar: Yeterliğe Dayalı Modüler Sistemin Değerlendirilmesi. *Yüzüncü Yıl Üniversitesi Eğitim Fakültesi Dergisi*, 6 (1), 220-236.
- Akar, H. (2009). Popüler Kültür ve Moda. *Erciyes Üniversitesi İletişim Fakültesi Dergisi Akademia*, 1 (1), 198-206.
- Alkan, C. ve Doğan, H. (1976). Mesleki ve Teknik Eğitim İçin Ana Plan Esasları. *Ankara Üniversitesi Eğitim Bilimleri Fakültesi Dergisi*, 9 (1), 25-72.
- Alpan, E. (2005). *Hazır Giyim Sanayiinde Koleksiyon Hazırlama ve Geliştirme Yöntemleri*. Yayınlanmamış Yüksek Lisans Tezi. İstanbul: Marmara Üniversitesi.
- Ambrosse, G. and Harris, P. (2012). *Görsel Moda Tasarımı Sözlüğü*. İstanbul: Literatür Yayınları.
- Arı, N. ve Binici, H. (2004). Mesleki ve Teknik Eğitimde Arayışlar. *Gazi Eğitim Fakültesi Dergisi*, 24 (3), 383-396.
- Aykul, F. (2006). *Giyim, Hazır Giyim, Moda Tasarımı Öğrencilerinin Alanlarındaki Teknolojik Gelişme ve Yenilikleri Takip Etme ve Kullanma Düzeylerinin Belirlenmesi Üzerine Bir Araştırma*. Yayınlanmamış Yüksek Lisans Tezi. Ankara: Gazi Üniversitesi.
- Barbarosoğlu, F. K. (2002). *Modernleşme Sürecinde Moda ve Zihniyet*. İstanbul: İz Yayıncılık.
- Bat, M. (2008). *Moda Oluşturma Sürecinde Stratejik Planlama ve Halkla İlişkilerin Rolü*. Yayınlanmamış Yüksek Lisans Tezi. İzmir: Ege Üniversitesi.
- Bedir Erişti, S. D. ve Tekin Akbulut, A. S. (2014). Anadolu Üniversitesi Endüstriyel Sanatlar Yüksekokulu Moda Tasarımı Bölümü Öğrencileri Örneğinde Sanatsal Tasarım Ürünlerine Dayalı Kültür Algısı. *Eğitimde Nitel Araştırmalar Dergisi- Journal of Qualitative Research in Education*, 2 (1), 9-37. <http://www.enadonline.com/tr/?git=22&kategori=99&makale=851> (Erişim Tarihi: 22.10.2017, 14.44)
- Benli, C. (2008). *Türkiye'nin tekstil ve hazır giyim sektöründe değişen dünya pazarlarına uyum süreci*. Yayınlanmamış Yüksek Lisans Tezi. Ankara: Gazi Üniversitesi.

- Benli, F. (2013). *1960'lu Yillardan Günümüze Kadar 18-40 Yaş Kadın Giyiminde Moda Değişkenliği ve Giysiyi Tamamlayan Aksesuarlar*. Yayınlanmamış Yüksek Lisans Tezi. İstanbul: Beykent Üniversitesi.
- Bilgen, S. (2002). Moda ve Giyim. *Anadolu Sanat Dergisi*, 12 (2), 16-27.
- Boz Avcı, H. (1988). Ankara İli Halk Eğitimi Merkezi Öğretmenlerinin Yetiştirme, Yönetim ve Çalışma Koşullarına İlişkin Sorunları. *Eğitim ve Bilim Dergisi*, 12 (70), 39-43.
- Brown, P. and Rice, J. (2001). *Ready-to-wear Apparel Analysis*. (3rd Ed.). Upper Saddle River, N.J. : Prentice Hall.
- Cengizhan, S. (2008). Modüler Öğretim Tasarımının Farklı Öğrenme Stiline Sahip Öğrencilerin Akademik Başarılarına ve Öğrenme Kalıcılığına Etkisinin Belirlenmesi. *Eğitimde Kuram ve Uygulama Dergisi-Journal of Theory and Practice in Education*, 4 (1), 98-116.
- Cooper, G. R. (2010). *The Invention Of the Sewing Machine*. Washington: The Smithsonian Institution Press.
- Crane, D. (2003). *Moda ve Gündemleri*. İstanbul: Ayrıntı Yayınları.
- Çakar Erenler, G. (1998). Hazır giyim İşletmelerinin Rekabet Gücü ve Stratejisi Açısından Tasarım Faktörü. *Ekonomik Yaklaşım Dergisi*, 9 (29), 65-79.
- Çakar, E. G., Eray, F. ve Yüceer, H. (1995). Türk Milli Eğitim Sistemi İçerisinde Mesleki ve Teknik Eğitimin Önemi-Strateji ve Politikalar. *Gazi Üniversitesi Endüstriyel Sanatlar Eğitim Fakültesi Dergisi*, 3 (Haziran), 197-212.
- Dal, V. ve Gürpınar, M. (2010). *Hazır Giyim Sanayinde Hızlı Moda Kavramı ve Bir Model Önerisi*. Marmara Üniversitesi Doktora/Yüksek Lisans Tezlerine Sanayi Desteği Projesi. İstanbul: İstanbul Sanayi Odası.
- Davis, F. (1997). *Moda, Kültür ve Kimlik*. (Çev: Ö. Arıkan). İstanbul: Yapı Kredi Yayınları.
- Demirci, A. (2007). *Hazır Giyim Alanında Çalışan Bireylerin Çıraklık Eğitimine Devam Ederken Karşılaştıkları Eğitim Problemleri*. Yayınlanmamış Yüksek Lisans Tezi. Ankara: Gazi Üniversitesi.
- Demirel, Ö. ve Kaya, Z. (2012). Eğitim ile İlgili Temel Kavramlar. Ö. Demirel ve Z. Kaya (Ed.), *Eğitim Bilimine Giriş* içinde (s. 1-22). Ankara: Pegem Akademi Yayınları.
- Dinçer, M. (1985). *Hazır giyim sanayii ve piyasası*. Ankara: Türkiye İş Bankası A.Ş. İktisadi Araştırmalar Müdürlüğü.

- Doğan, H. (1983). Mesleki ve Teknik Eğitimin İlkeleri ve Gelişmesi. *Ankara Üniversitesi Eğitim Bilimleri Fakültesi Dergisi*, 16 (1), 167-181.
- Dölen, E. (1992). *Tekstil Tarihi: Dünya’da ve Türkiye’de Tekstil Teknolojisinin ve Sanayiinin Tarihsel Gelişimi*. İstanbul: Marmara Üniversitesi Teknik Eğitim Fakültesi Yayınları.
- Duruiz, L. (1988). Hazır Giyim Üretimi Dikim Öncesi Aşamasında Teknolojik Gelişme. *Tekstil ve Makina Dergisi*, 2 (9), 147-150.
- Easey, M. (2002). *Fashion Marketing*. (2nd Ed.). Oxford: Blackwell Science.
- Ekstrom, G. and Justiss, M. (2006). *Fashion Marketing*. United States of America: Glencoe/McGraw-Hill.
- Eray, Ö. F. (2000). *Giyimde Makine Teknolojisi*. Ankara: Anı Yayıncılık, Ankara.
- Erciyeş, G. (2012). Öğretim Yöntem ve Teknikleri. Ş. Tan (Ed.), *Öğretim İlke ve Yöntemleri* içinde (s. 253-359). (8. baskı). Ankara: Pegem Akademi.
- Erdirençelebi Ergin, M. ve Yıldız, A. (2004). Hazır Giyimde Esnek Üretim Sistemleri. *Selçuk Üniversitesi Sosyal Bilimler MYO Dergisi*, 7 (1-2), 171-192.
- Erdoğan, D. İ. (2011). *Bir Moda Tasarımcısının Koleksiyon Hazırlama Süreci ve Simay Bülbül Örneği*. Yayımlanmamış Yüksek Lisans Tezi. Eskişehir: Anadolu Üniversitesi.
- Erdoğan, Ç. ve İşgören, E. (1989). Hazır Giyim İşletmelerinin Yapısal Durumu ve İşçiliğin Kalite Üzerindeki Etkileri. *Tekstil ve Mühendis Dergisi*, 3 (16), 172-173.
- Erol, F. (2011). *Trend Öngörüsü ve Moda Dinamikleri*. Yayımlanmamış Yüksek Lisans Tezi. İstanbul: Mimar Sinan Güzel Sanatlar Üniversitesi.
- Ertürk, S. (1979). *Eğitimde Program Geliştirme*. Ankara: Ankara Üniversitesi Eğitim Fakültesi Yayınları.
- Fer, S. (2000). Modüler Program Yaklaşımı ve Bir Öneri. *Milli Eğitim Dergisi*, 147, 21-37.
- Fogg, M. (2014). *Modanın Tüm Öyküsü*. Çin: Hayalperest Yayınevi.
- Gençtürk Hızal, G. S. (2003). Bir İletişim Biçimi Olarak Moda: Modusun Sınırları. *İletişim Araştırmaları Dergisi*, 1 (1), 65-86.
- Göksel, N. (2007). Gençlerde Giyim Modası ve Kimlik İlişkisi. *Dokuz Eylül Üniversitesi Güzel Sanatlar Fakültesi Yedi Dergisi* (1), 48-53.
- Göksel, N., Utkun, E. ve Öndoğan, Z. (2012). Use of Computer Aided Pattern Preparation Method in Clothing Designing. *Tekstil ve Konfeksiyon Dergisi*, 22 (4), 375-382.

- Gömceli, G. (2009). *Moda Tasarımı Eğitiminde Bilgisayar Destekli Öğretime Yönelik Öğretim Elemanı ve Öğrenci Görüşleri*. Yayınlanmamış Yüksek Lisans Tezi. Ankara: Gazi Üniversitesi.
- Gömlüksiz, M. N. ve Erten, P. (2010). Mesleki ve Teknik Ortaöğretimde Modüler Öğretim Programının Uygulanmasında Karşılaşılan Güçlükler: Nitel Bir Çalışma. *Yüzüncü Yıl Üniversitesi Eğitim Fakültesi Dergisi*, 7 (1), 174-198.
- Gönen, E. ve Özgen, Ö. (1993). Hazır Dış Giyim ve Tüketici Davranışları. *Tekstil ve Mühendis Dergisi*, 7 (38), 78-79.
- Gürol, M. (1997). *Okul Sanayi İşbirliği*. Ankara: Pegem Yayınevi.
- Gürsoy, T. (1995). Gümrük Birliği Aşamasında Türk Tekstil ve Konfeksiyon Sanayisinin Sorunları. *Gümrük Birliği Aşamasında Türk Tekstil ve Konfeksiyon Sanayii Semineri* içinde (s. 91-106). İstanbul: Türk Dünyası Araştırmaları Vakfı.
- Gürsoy, A. T. (2010). *Giyim Kültürü ve Moda*. İstanbul : Ömür Matbaacılık A.Ş.
- Güven, B. (2012). Öğretim İlke ve Yöntemleriyle İlgili Temel Kavramlar. Ş. Tan (Ed.), *Öğretim İlke ve Yöntemleri* içinde (s. 1-34). (8. baskı). Ankara: Pegem Akademi.
- Hacıola, Y. (2012). *Dünya'da ve Türkiye'de Hazır Giyim Üretimi ve Pazarlamasında Hızlı Moda ve Perakende Yönetimi*. Yayınlanmamış Yüksek Lisans Tezi. İzmir: Ege Üniversitesi.
- Hayes, S. G. and Mcloughlin, J. (2008). Technological Advances in Sewing Garments. C. Fairhurst (Ed.), *Advances in Apparel Production* içinde (s. 197, 198). Cambridge, England: Woodhead Publishing Limited.
- İTKİB, (2016). *Hazır Giyim ve Konfeksiyon Sektörü İhracat Performans Değerlendirmesi*. İstanbul: İTKİB Genel Sekreterliği Hazır giyim ve Konfeksiyon Arge Şubesi.
- İTKİB, (2017a). *Hazır Giyim ve Konfeksiyon Sektörü 2017 Ocak Aylık İhracat Bilgi Notu*. İstanbul: İTKİB Genel Sekreterliği Hazır Giyim ve Konfeksiyon Şubesi.
- İTKİB, (2017b). *Hazır Giyim ve Konfeksiyon Sektörü 2017 Mart Aylık İhracat Bilgi Notu*. İstanbul: İTKİB Genel Sekreterliği Hazır Giyim ve Konfeksiyon Şubesi.
- Jernigan, M. H. and Easterling, C. R. (1990). *Fashion Merchandising and Marketing*. New York: Macmillan Publishing Company.
- Kanoğlu, N. ve Öngüt, E. (2003). *Dünyada ve Türkiye'de Tekstil-Hazır Giyim Sektörleri ve Türkiye'nin Rekabet Gücü*. Ankara: DPT Yayınları.

- Karagüven, R. (1991). Hazır Giyim Teknolojisindeki Gelişmeler. *Tekstil ve Mühendis Dergisi*, 5 (29), 314-315.
- Komşuoğlu, Ş., İmer Mengi, A., Seçkinöz, M., Alpaslan Aker, S. ve Etike Köse, S. (1986). *Resim II Moda Resmi ve Giyim Tarihi*. Ankara: Türk Tarih Kurumu Basımevi Web-Ofset Tesisleri.
- Kök, R. ve Çoban, O. (2005). Türkiye Tekstil Endüstrisi ve Rekabet Gücü: AB Ülkeleriyle Karşılaştırmalı Bir Analiz Örneği 1989-2001. *İktisat/İşletme ve Finans Dergisi*, 228. 68-81.
- Kurumer, G. (2007). *Konfeksiyon Üretimi ve Teknolojisi*. İzmir: Printer Ofset Matbaacılık.
- Küçükerman, Ö. (1996). *Endüstri Tasarımı/Endüstri İçin Ürün Tasarımında Yaratıcılık*. İstanbul: Yem Yayın.
- Küçükkalay, A. M. (1997). Endüstri Devrimi ve Ekonomik Sonuçlarının Analizi. *Süleyman Demirel Üniversitesi İktisadi ve İdari Bilimler Dergisi*, 2 (Güz). 51-68.
- Lehnert, G. (2000). *A History of Fashion in the 20th Century*. Cologne: Könemann.
- Mangır, F. ve Ay, A. (2009). Türkiye’de Tekstil-Hazır Giyim Sektörleri ve Rekabet Gücü. *Selçuk Üniversitesi Sosyal Bilimler MYO Dergisi*, 12 (1-2). 175-190.
- Marks, K. (2003). *Kapital*. (Çev: A. Bilgi). (3. baskı). 1, Ankara: Eriş Yayınları.
- Mcneill, W. H. (2002). *Dünya Tarihi*. (Çev: A. Şenel). (6. baskı). Ankara: İmge Kitabevi.
- Milli Eğitim Bakanlığı [MEB]. (2006). *Giyim Üretim Teknolojisi Drapaj Tekniği ile Etek Kalıpları*. Ankara: Anadolu Okul Yayınları.
- Milli Eğitim Bakanlığı [MEB]. (2012). *Halkla İlişkiler ve Organizasyon Hizmetleri Giyim ve Aksesuarlar*. Ankara: Anadolu Okul Yayınları.
- Mueller, C. S. and Smiley E. L. (1995). *Marketing Today’s Fashion*. (3rd Ed.). Upper Saddle River, N.J.: Prentice Hall.
- Özçelik, M. (2017). *Hazır Giyim ve Konfeksiyon Sektörü İhracat Rakamları Değerlendirmesi*. Mersin: AKİB Genel Sekreterliği.
- Özçoban, S. (2003). *Türk Hazır Giyim Ürünlerinin Uluslararası Pazarlarda Yer Almasında Marka İmajı Yaratmanın Önemi ve Sarar Giyim A.Ş. ye Ait Uygulama*. Yayınlanmamış Yüksek Lisans Tezi. Eskişehir: Anadolu Üniversitesi.
- Özenç, E. (2013). Türkiye Hazır Giyim Sanayinin Üretim ve İhracat Yapısı. *Tekstil ve Mühendis Dergisi*, 1 (4), 204-208.

- Özgan, H. ve Tekin, A. (2011). Öğrencilerin Hazırbulunuşluk Düzeylerinin Sınıf Yönetimine Etkisine Yönelik Öğretmen Görüşleri. *Mustafa Kemal Üniversitesi Sosyal Bilimler Enstitüsü Dergisi*, 8 (15), 421-434.
- Özipek, O. B. ve Bora, D. (2010). *Avrupa Birliği'ne Uyum Sürecinde Türk Tekstil Sektörünün Durumu*. İstanbul: İstanbul Ticaret Odası Yayınları.
- Özkan, M. (2014). Türkiye’de Hazır Giyim Sektöründe Kullanılan Bilgisayar Destekli Kalıp Hazırlama Sistemlerinden Assyst, Konsancad ve Lectra Sistemlerinin Karşılaştırılması. *The Journal of Academic Social Science Studies*, 26, 457-471.
- Özsoy İlhan, F. (2010). *Mesleki ve Teknik Eğitimde Uzaktan Eğitim ile Geleneksel Eğitimin Karşılaştırılması*. Yayımlanmamış Yüksek Lisans Tezi. Ankara: Gazi Üniversitesi.
- Paşayev, N. (2008). *Genel Konfeksiyon Teknolojisi*. İstanbul: Birsen Yayınları.
- Rogers, D. S. and Gamans, L.R. (1983). *Fashion: A Marketing Approach*. United States of America: CBS College Publishing.
- Salamon, M. R. and Rabolt, N. J. (2009). *Consumer Behavior: in Fashion*. (2nd Ed.). Upper Saddle River, N.J.: Pearson Prentice Hall.
- Sevgi, T. (1979). *Giyim Teknolojisi*. Ankara: Kadioğlu Matbaası.
- Sezer, H., Bilgin, F. ve Kayaoğlu, A. (2006). *Hazır Giyim Üretimi*. (5. baskı). Ankara: Gazi Kitapevi.
- Sezgin Şat, A. (2017). *Hazır Giyim Sektörü*. İstanbul: Türkiye İş Bankası İktisadi Araştırmalar Bölümü.
- Shaffer-White, V. (2014). *Power point for The World of Fashion Merchandising*. Tinley Park, Illinois: The Goodheart-Willcox Publisher.
- Simmel, G. (2003). Moda felsefesi. A. Artun (Ed.), *Modern Kültürde Çatışma* içinde. (Çev: T. Bora, N. Kalaycı ve E. Gen). (s. 103-134). İstanbul: İletişim Yayınları.
- Sproles, G. B. (1981). Analyzing Fashion Life Cycles: Principles and Perspectives. *The Journal of Marketing*, 45 (4), 116-124. http://www.jstor.org/stable/1251479?seq=1#page_scan_tab_contents (Erişim Tarihi: 22.10.2017, 18.25)
- Süresoy, Ö. (2014). *Hazır Giyim Sanayinde Tasarım ve Koleksiyon Hazırlama Süreçlerinin Analizi*. Yayımlanmamış Yüksek Lisans Tezi. İstanbul: Marmara Üniversitesi.

- Şahin, A. (2009). *Giysi Alışverişinde Tüketicilerin Haute Couture ve Hazır Giyim Tercihleri İstanbul-Konya İllerinde Örnek Bir Araştırma*. Yayımlanmamış Yüksek Lisans Tezi. Konya: Selçuk Üniversitesi.
- Şahin, E. (2010). *İlköğretim Sınıf Öğretmenlerinin Öğretim Stili Tercihlerinin, Cinsiyetlerinin, Mesleki Kıdemlerinin, Özyeterlik Algılarının ve Özyönetimli Öğrenmeye Hazırbulunuşluk Düzeylerinin Mesleki Yeterlikleri Üzerindeki Etkisi*. Yayımlanmamış Doktora Tezi. İstanbul: Yıldız Teknik Üniversitesi.
- Şahin, Y. (2006). *1920-1930 Yılları Arasında Türkiye' de Kadın Silüetinde Moda Anlayışı ve Değişimler*. İzmir: Dokuz Eylül Üniversitesi Güzel Sanatlar Enstitüsü Yayınları.
- Şahin, Y. (2015). Tarihin Tekerini Geriye Döndürmek: Moda Tasarımında Geleneği Yorumlama Sorunsalı. *Dokuz Eylül Üniversitesi Güzel Sanatlar Fakültesi Yedi Dergisi*, (13), 25-32.
- Şahinkesen, A. (1983). Örgün ve Yaygın Mesleki ve Teknik Eğitim. *Ankara Üniversitesi Eğitim Bilimleri Fakültesi Dergisi*, 16 (1), 461-480.
- Şirin, A. (2008). *Halk Eğitim Merkezlerinin Sanat Eğitimi Bağlamında Yetişkin Eğitimindeki Yeri ve Önemi*. Yayımlanmamış Yüksek Lisans Tezi. Konya: Selçuk Üniversitesi.
- Şişman, M. ve Bağcı, E. (2014). Türkiye Tekstil ve Hazır Giyim Sektöründe İthalat Bağımlılığı. *Marmara Üniversitesi İ.İ.B.F. Dergisi*, 36 (1), 29-53.
- Tatlıldil, R. (1987). *On iki Üyeli AT'ye Tekstil ve Hazır Giyim İhracatının Geliştirilmesinde Pazarlama Karmasının Oluşturulması*. (1. baskı). İzmir: İstiklal Matbaası.
- T.C. Başbakanlık Devlet Planlama Teşkilatı. (2017). *Dokuzuncu Kalkınma Planı 2007-2013 Tekstil Deri ve Giyim Sanayii Özel İhtisas Komisyonu Raporu*. Ankara: Devlet Planlama Teşkilatı.
- T.C. Bilim Sanayi ve Teknoloji Bakanlığı. (2012). *Tekstil, Hazır Giyim, Deri ve Deri Ürünleri Sektörleri Raporu 2012/1*. Ankara: Sanayi Genel Müdürlüğü, Sektörel Raporlar ve Analizler Serisi.
- T.C. Bilim Sanayi ve Teknoloji Bakanlığı. (2015). *Tekstil, Hazır Giyim ve Deri Ürünleri Sektörleri Raporu 2015/2*. Ankara: Sanayi Genel Müdürlüğü, Sektörel Raporlar ve Analizler Serisi.
- Temiroğlu, A. (2007). *Hazır Giyim ve Konfeksiyon Sektörünün Gelişiminin İzlenmesi ve Yönlendirilmesi*. Yayımlanmamış Doktora Tezi. Sakarya: Sakarya Üniversitesi.

- Tezcan, M. (1983). Giyim Olgusuna Sosyo-Kültürel Bakış ve Türklerde Giyim. *Ankara Üniversitesi Eğitim Bilimleri Fakültesi Dergisi*, 16 (1), 255-276.
- Toprakçı, E. (2013). Sınıf Yönetimini Etkileyen Faktörler. *Sınıf Yönetimi* içinde (s. 45-144). (1. baskı). Ankara: Pegem Akademi.
- Troy, N. J. (2003). *Couture Culture: a study in modern art and fashion*. Cambridge, Mass: MIT Press.
- Tuncer, M. (2003). *Mesleki ve Teknik Eğitimde Meslek Standartları ve Avrupa Birliği'ne Uyum Sürecindeki Yeri ve Önemi (Motor Yenileştirmeci Meslek Alanı Örneği)*. Yayınlanmamış Yüksek Lisans Tezi. Elazığ: Fırat Üniversitesi.
- Uçar, C. ve Özerbaş, M. A. (2013). Mesleki ve Teknik Eğitimin Dünyadaki ve Türkiye'deki Konumu. *Eğitim ve Öğretim Araştırmaları Dergisi*, 2 (2), Mayıs, 242-253.
- Uyanık, S. ve Oğulata, R. T. (2013). Türk Tekstil ve Hazır Giyim Sanayinin Mevcut Durumu ve Gelişimi. *Tekstil ve Mühendis Dergisi*, 20 (92), 59-78.
- Uzunoğlu, H. ve Koç, V. G. (2007). *Hazır Giyim Sektörünün Vizyonu 1*. İstanbul: İstanbul Ticaret Odası.
- Waquet, D. ve Laporte, M. (2011). *Moda*. (Çev: I. Ergüden). (1. Baskı). Ankara: Dost Kitapevi Yayınları.
- Watson, L. (2007). *Modaya Yön Verenler*. (Çev: G. Ayas). İstanbul: Güncel Yayıncılık.
- Varol, E. (2004). *Türk Hazır Giyim İşletmelerinde Ürün Tasarım Süreci ve Bu Süreç İçerisinde Moda Tasarımcısı*. Yayınlanmamış Yüksek Lisans Tezi. Eskişehir: Anadolu Üniversitesi.
- Yayla, D. (2002). *Ücretli Usta Öğreticilerin Yetişkin Eğitimi Açısından Yeterlik Düzeyleri*. Yayınlanmamış Yüksek Lisans Tezi. Ankara: Ankara Üniversitesi.
- Yıldıran, M. (2016). Moda Giyim Sektöründe Üç Boyutlu Yazıcılarla Tasarım ve Üretim. *Art-e Sanat Dergisi*, 9 (17), 155-172.
- Yıldırım, A. ve Şimşek, H. (2008). *Sosyal Bilimlerde Nitel Araştırma Yöntemleri*. (7.baskı). Ankara: Seçkin Yayıncılık.
- http-1:**
http://mtegm.meb.gov.tr/meb_iys_dosyalar/2016_07/29122004_mte_stareji_belgesi_2014_2018_1.pdf (Erişim Tarihi: 02.10.2017, 01.31)
- http-2:** <http://nguyenannghia.blogspot.com.tr/2015/04/fashion-adoption-su-thich-nghi-va-chap.html> (Erişim Tarihi: 31.10.2017, 03.41)

- http-3:** <http://www.giyimvemoda.com/moda-sozlugu/haute-couture-nedir/194>
(Eriřim Tarihi: 17.10.2017, 18.44)
- http-4:** <http://tdk.gov.tr/> (Eriřim Tarihi: 23.12.2016, 15.35)
- http-5:** <http://www.sewalot.com/french%20sewing%20machine.htm> (Eriřim Tarihi: 31.10.2017, 04.52)
- http-6:**
http://www.izto.org.tr/portals/0/iztogenel/dokumanlar/2005_sonrasinda_turk_tekstil_hazir_giyim_sektoru_1_bir_efe_26.04.2012%2022-59-53.pdf (Eriřim Tarihi: 20.09.2017, 01.31)
- http-7:** <http://www.patronlardunyasi.com/haber/KOBI-ler-icin-Moda-Merkezi/12619>
(Eriřim Tarihi: 30.12.2016, 14.54)
- http-8:** <https://www.nedir.com/basic> (Eriřim Tarihi: 18.10.2017, 00.01)
- http-9:** <https://www.ekonomi.gov.tr/portal/content/conn/UCM/uuid/dDocName:EK-051190> (Eriřim Tarihi: 22.08.2017, 00.58)
- http-10:** <https://www.ihkib.org.tr/tr/basin/basinda-ihkib/i-1381> (Eriřim tarihi: 22.08.2017, 01.01)
- http-11:** <https://cms.inonu.edu.tr/uploads/old/5/1328/moduler-egitim-megep.ppt>
(Eriřim Tarihi: 04.11.2017, 10.09)
- http-12:** <https://www.nedir.com/pedagojik-formasyon> (Eriřim Tarihi: 17.10.2017, 23.30)
- http-13:** <https://www.turkcebilgi.com/modelist> (Eriřim Tarihi: 17.10.2017, 21.40)
- http-14:** <https://www.turkcebilgi.com/stilist> (Eriřim Tarihi: 17.10.2017, 21.40)
- http-15:** <http://www.sozcu.com.tr/2017/egitim/tematik-lise-nedir-tematik-liselerde-hangi-bolumler-var-1919215/> (Eriřim Tarihi: 20.10.2017, 23.35)
- http-16:** <http://www.sesgazetesi.com.tr/yazarlar/murat-ayvaz/giyim-ogretmenleri-ogretmen-olmak-istiyor/333> (Eriřim Tarihi: 23.08.2017 23.54)
- http-17:** <http://www.mansetx.com/bursa-haberleri/turizm-haftasina-yoresel-kiyafetler-damga-vurdu-h105479.html> (Eriřim Tarihi: 11.10.2017, 10.13)
- http-18:** http://iznikmtal.meb.k12.tr/icerikler/moda-tasarim-yarismasi-sonuclandi_3313318.html (Eriřim Tarihi: 19.10.2017, 22.40)
- http-19:** <https://iznik.meb.gov.tr/www/moda-tasarim-yarismasi-duzenlendi/icerik/362>
(Eriřim Tarihi: 19.10.2017, 22.40)

- http-20:** <http://www.iznikrehber.com/haberler-3341-cok+programli+liseden+muhtesem+sergi> (Eriřim Tarihi: 19.10.2017, 22.40)
- http-21:** <http://www.iznikrehber.com/haberler.php?kimlik=4995> (Eriřim Tarihi: 19.10.2017, 23.00)
- http-22:** <http://www.meb.gov.tr/egitimde-sektorle-calisacak-quottematik-liselerquot-belli-oldu/haber/13309/tr> (Eriřim Tarihi: 20.10.2017, 23.35)
- http-23:** <http://www.meb.gov.tr/30-buyuksehire-tematik-meslek-lisesi-aciliyor/haber/12084/tr> (Eriřim Tarihi: 21.08.2017, 22.05)

EK 1:

Araştırma Konusu: Mesleki Eğitim'in hazır giyim sektörüne etkisi

Okul:

Tarih ve Saat (Başlangıç-Bitiş):

Kod:

GİRİŞ

Merhaba, benim adım Edanur Gümrah. Anadolu Üniversitesi Fen Bilimleri Enstitüsü Endüstriyel Sanatlar Anabilim Dalı Moda Tasarımı Programı tezli yüksek lisans öğrencisiyim. Hazırladığım tez için yaptığım araştırma ile ilgili sizinle görüşmek istiyorum. Tezdeki araştırma konum; “HAZIR GİYİMİN GERÇEKLEŞME SÜRECİ VE MESLEKİ EĞİTİMİN SEKTÖRE ETKİSİNİN BİR ÖRNEKLEM ÜZERİNDEN İNCELENMESİ” dir. Amacım; Hazır Giyim Sektörünün gelişim sürecini incelemek ve sektör üzerine mesleki eğitimin etkisini ölçmektir. Araştırma kapsamında öğretmenlerle görüşme yapıyorum. Çünkü mesleki eğitimi öğrencilere aktaran, onları donanımlı bir birey, sektör için vasıflı eleman haline getirecek olan eğitici kişiler öğretmenler olduğundan, sektör üzerinde eğitimin ne derece etkili olduğunu, avantaj ve dezavantajlarını, eğitimin sonuçlarını yansıtacak olan en doğru kişiler olarak öğretmenleri görüyorum. Bu çalışmada ortaya çıkacak olan sonuçların bundan sonraki mesleki eğitim ve sektör işbirliğine yön vermesini, ortaya çıkacak olan eksikliklerin giderilmesini ümit ediyorum. Bu nedenle hazırladığım sorular üzerinden fikrinizi beyan etmenizi istiyorum.

- Bana görüşme sürecinde söyleyeceklerinizin tümü gizlidir. Bu bilgileri araştırmacıların dışında herhangi bir kimsenin görmesi mümkün değildir. Ayrıca araştırma sonuçlarını yazarken, görüştüğüm bireylerin isimlerini ve çalıştıkları kurumları kesinlikle rapora yansıtmayacağım ve elde edilen verileri kodlama yöntemi ile aktaracağım.
- Verdiğiniz bilgilerin farklı bir amaç için kullanılmayacağı sadece araştırma kapsamında incelenip raporlanacağından emin olabilirsiniz.
- Başlamadan önce bu söylediklerim ile ilgili belirtmek istediğiniz bir düşünce ya da sormak istediğiniz bir soru var mı?
- Görüşmenin yaklaşık yarım saat süreceğini tahmin ediyorum. İzin verirseniz sorulara başlamak istiyorum.

GÖRÜŞME SORULARI

1. İsim Soy isim
2. Yaş
3. Mesleğiniz-Branşınız
4. Eğitim geçmişiniz
5. Mesleki geçmişiniz-Tecrübe
6. Verdiğiniz/vermekte olduğunuz dersler
7. Giyim bölümü öğrencileriyle ilgili görüşleriniz nelerdir?
Öğrencilerin eğitiminde öğretmene düşen görev ve sorumluluklar nelerdir?
8. Alan öğrencilerinin mesleki bilinci ne doğrultuda?
Öğrencileri mesleğe alıştırmak adına okulunuzda ne gibi faaliyetler yapılıyor?
9. Hazır giyim sektörü ile ilgili görüşleriniz nelerdir?
Yaşadığınız çevrede hazır giyim sektörünü ne durumda görüyorsunuz?
10. Bölümünüz için okulunuzda ve yaşadığınız yerde yeterli imkânlarla sahip misiniz?
11. Hazır giyim alan eğitiminin müfredatı ile ilgili düşünceleriniz nelerdir?
12. Mezunlarınız sektörde ne kadar aktif?
13. Hazır giyim ile ilgili eğitim veren okulların sektöre etkisi ile ilgili görüşleriniz nelerdir?
14. Hazır giyim sektöründe gelişme sağlamak için çalışanlar ile ilgili ne gibi düzenlemeler sağlanabilir?
15. Dilek ve öneriler

ÖZGEÇMİŞ

Adı-Soyadı: Edanur GÜMRAH

Yabancı Dil: İngilizce

Doğum Yeri ve Yılı: Bingöl/1987

E-Posta: edam19@hotmail.com, edanurgumrah@gmail.com

Eğitim ve Mesleki Geçmişi:

- 2014-2017, Anadolu Üniversitesi, Fen Bilimleri Enstitüsü, Endüstriyel Sanatlar Anabilim Dalı, Moda Tasarımı Programı (Tezli Yüksek Lisans), Eskişehir*
- 2017, Bursa Büyükşehir Belediyesi, Busmek Sanat ve Eğitim Kursları, İngilizce Programı, İznik.
- 2014, Ege Üniversitesi, Eğitim Fakültesi, Pedagojik Formasyon Programı, İzmir
- 2012-... , Anadolu Üniversitesi, Açık Öğretim Fakültesi, Türk Dili ve Edebiyatı Bölümü (Lisans), Eskişehir
- 2012, Türkiye İş Kurumu Genel Müdürlüğü, Milli Eğitim Bakanlığı Eğitim Programı, Çini İşlemecisi, İznik
- 2010-2011, Dilsem Dil Kursu, İngilizce, Eskişehir
- 2005-2009, Anadolu Üniversitesi, Endüstriyel Sanatlar Yüksekokulu, Moda Tasarımı Bölümü (Lisans), Eskişehir
- 2016-2017, Giyim Üretim Teknolojisi Öğretmeni (Sözleşmeli), Milli Eğitim Bakanlığı, İznik Mesleki ve Teknik Anadolu Lisesi, İznik
- 2015-2016, Giyim Üretim Teknolojisi Öğretmeni (Sözleşmeli), Milli Eğitim Bakanlığı, İznik Halk Eğitim Merkezi, İznik
- 2015, Çini İşlemecisi ve Desen Tasarımı, Toprak Sanat Atölyesi, İznik
- 2012, Tasarım Asistanı, Beta Desen Tasarım Merkezi, Bursa
- 2012, Çini İşlemecisi ve Desen Tasarımı, Cengizhan Çini Sanat Atölyesi, İznik
- 2011, Tasarım Asistanı, Burca Tekstil Sanayi ve Ticaret Ltd. Şirketi, Manavgat
- 2010, Teknoloji ve Tasarım Öğretmeni (Sözleşmeli), Milli Eğitim Bakanlığı, İznik Kılıçaslan İlköğretim Okulu, İznik
- 2008, Stajyer, Low Profile İstanbul Tekstil Sanayi ve Dış Ticaret A.Ş. , Bursa
- 2007, Stajyer, Burca Tekstil Sanayi ve Ticaret Ltd. Şirketi, Manavgat

**Tez Konusu: Hazır Giyimin Gerçekleşme Süreci ve Mesleki Eğitimin Sektöre Etkisinin Bir Örneklem Üzerinden İncelenmesi.*

Bilimsel Faaliyetleri:

- 2015 Mayıs, Seminer Sunumu, “Hazır Giyim’in Gerçekleşme Süreci ve Gereçekçeleri”, Anadolu Üniversitesi Mimarlık ve Tasarım Fakültesi, Eskişehir, Türkiye.
- 2014 Aralık, Seminer Sunumu, “Giyim Üretim Süreci Kalıp Tasarımı ve Üretim Aşamaları”, Ege Üniversitesi Eğitim Fakültesi, İzmir, Türkiye.

Sanatsal/Kültürel Faaliyetleri:

- 2017 Nisan, Ulusal Karma Sergi, Turizm Haftası Karma Sergisi, İznik Belediye Binası Sergi Alanı, İznik, Türkiye.
- 2017 Nisan, Bölgesel Sergi ve Workshop, Giyim Üretim Teknolojisi Alan Tanıtım Sergisi ve Workshop Etkinliği, İznik Mesleki ve Teknik Anadolu Lisesi, İznik, Türkiye.
- 2017 Nisan, Seminer Sunumu, Hazır Giyim’in Gerçekleşme Süreci ve Gereçekçeleri Alan Tanıtım Semineri, İznik Mesleki ve Teknik Anadolu Lisesi, İznik, Türkiye.
- 2017 Mart, Ulusal Karma Sergi, 8 Mart Dünya Kadınlar Günü Karma Resim Sergisi, Endülüs Park, Bursa, Türkiye.
- 2016 Haziran, Bölgesel Karma Sergi, Halk Eğitim Merkezi Yılsonu Karma Sergisi, İznik Zeytin Kooperatifi Düğün Salonu, İznik, Türkiye.
- 2016 Mayıs, Defile, Siyah-Beyaz Öğretmen-Öğrenci Karma Defile Gösterisi, İznik Zeytin Kooperatifi Düğün Salonu, İznik, Türkiye.
- 2016 Ocak, Ulusal Karma Sergi, Gelenekselden Moderne Karma Sergi, Devlet Güzel Sanatlar Galerisi, Bursa, Türkiye.
- 2015 Kasım, Seminer, Janome Ev Tipi Dikiş Makineleri Eğitim Semineri, Orhangazi Halk Eğitim Merkezi, Orhangazi, Türkiye.
- 2012 Eylül, Kişisel Sergi, Ateşte Açan Solgun Çiçekler Çini Sergisi, Cengizhan Çini Sergi Alanı, İznik, Türkiye.
- 2009 Haziran, Mezuniyet Sergisi, 2009 Mezuniyet Sergisi, Anadolu Üniversitesi Halk Bilim Araştırmaları Merkezi Sergi Salonu, Eskişehir, Türkiye.
- 2009 Haziran, Mezuniyet Defilesi, Evrim Mezuniyet Defilesi, Anadolu Üniversitesi Atatürk Kültür ve Sanat Merkezi, Eskişehir, Türkiye.
- 2009 Ocak, Ulusal Karma Defile, Profesyonel Ellerin Saçınızdaki Mucizesi Saç ve Moda Tasarımı Defilesi, Eskişehir Yunus Emre Kültür Merkezi, Eskişehir, Türkiye.