

**SPOR BAHİSİ OYNAMAYA İLİŞKİN MOTİVASYON FAKTÖRLERİNİN  
SPOR BAHİS BAĞIMLILIĞI ÜZERİNE ETKİSİ**

**Sevda GÖKCE YÜCE**

**Doktora Tezi**

**Eskişehir 2020**

**SPOR BAHSİ OYNAMAYA İLİŞKİN MOTİVASYON FAKTÖRLERİNİN  
SPOR BAHİS BAĞIMLILIĞI ÜZERİNE ETKİSİ**

**Sevda GÖKCE YÜCE**

**DOKTORA TEZİ**

**Beden Eğitimi ve Spor Anabilim Dalı**

**Danışman: Doç. Dr. Hakan KATIRCI**

**Eskişehir**

**Anadolu Üniversitesi**

**Sağlık Bilimleri Enstitüsü**

**Temmuz 2020**

*Bu tez Çalışması BAP Komisyonunca kabul edilen 1605S199, no'lu proje kapsamında desteklenmiştir.*



## ÖZET

### SPOR BAHSİ OYNAMAYA İLİŞKİN MOTİVASYON FAKTÖRLERİNİN SPOR BAHİS BAĞIMLILIĞI ÜZERİNE ETKİSİ

Sevda GÖKCE YÜCE

Beden Eğitimi ve Spor Anabilim Dalı

Anadolu Üniversitesi, Sağlık Bilimleri Enstitüsü, Temmuz 2020

Danışman: Doç. Dr. Hakan KATIRCI

Sporda bahis kavramı, gelişen teknoloji ve yeni medya araçlarının getirdiği yenilikler ile birlikte sporda bir fenomen olarak, farklı disiplinler tarafından incelenen bir etkinlik haline gelmiştir. Spor bahislerine ve bağımlılığa yönelik bugüne kadar gerçekleştirilen çalışmaların çoğunluğu spor bahislerini kumar oynama davranışları kapsamında incelemiş ve spor bahsinin kendine özgü motivasyonlarını göz önünde bulundurmamıştır. Bu nedenle spor bahsine ait motivasyonlar ve bu motivasyonların spor bahis bağımlılığına etkileri bilinmemektedir. Bu bağlamda bu araştırmanın amacı, spor bahsine özgü motivasyon faktörlerinin spor bahis bağımlılığı üzerine etkilerini incelemektir. Nihai örneklemini çeşitli motivasyonlar ile spor bahsi oynayan (n=643) bireyin oluşturduğu araştırmada, araştırmacılar tarafından geliştirilen “Spor Bahsi Motivasyon Ölçeği (SBMÖ)” ve uyarlanan “Spor Bahsi Bağımlılık İndeksi (SBBİ)” kullanılmıştır. Buna göre ilk aşamada bireylerin spor bahsi oynama motivasyonlarının belirlenmesi amacıyla SBMÖ geliştirilmiş ve bireylerin spor bahsi oynama motivasyonlarının “Para Kazanma”, “Sosyalleşme”, “Seyredilen Müsabakanın Heyecanını Arttırma”, “Eğlence” “Rekreasyon-Kaçış”, “Bilgi-Tecrübe” ve “Spor Branşına İlgili” olduğu belirlenmiştir. İkinci aşamada ise spor bahsi motivasyonlarının her birinin spor bahis bağımlılığı riskine etkileri incelenmiştir. Araştırma sonucunda, sırasıyla “Para Kazanma”, “Sosyalleşme” ve “Seyredilen Müsabakanın Heyecanını Arttırma” motivasyonlarının spor bahis bağımlılığı riskinin pozitif yönlü yordayıcıları olduğu, “Eğlence” motivasyonunun ise negatif yönlü bir yordayıcı olduğu saptanmıştır. “Rekreasyon-Kaçış”, “Bilgi-Tecrübe” ve “Spor Branşına İlgili” motivasyonlarının ise spor bahis bağımlılığı riskinin anlamlı yordayıcıları olmadığı belirlenmiştir.

**Anahtar Sözcükler:** Spor Bahsi, Spor Bahsi Motivasyonları; Spor Bahsi Bağımlılığı

## ABSTRACT

### EFFECTS OF SPORTS BETTING MOTIVATIONS ON SPORTS BETTING ADDICTION

Sevda GÖKCE YÜCE

Department of Physical Education and Sport

Anadolu University, Graduate School of Health Sciences, July 2020

Supervisor: Assoc. Prof. Dr. Hakan KATIRCI

The concept of betting in sports has become an activity in sports, which has been studied by different disciplines as a phenomenon in sports, with the innovations brought by technology and new media tools. Many earlier studies conducted on sports betting and addiction have examined sports betting in the context of gambling behavior and have not taken into account the specific motivations of sports betting. Therefore, the motivations of sports betting and the effects of them on sports betting addiction are unknown. In this context, the aim of this research is to examine the effects of motivation factors specific to sports betting on sports betting addiction. The final sample (n = 643) includes sports fans with various motivations. We developed a “Sports Betting Motivation Scale (SBMS)” and adapted “Sports Betting Addiction Severity Index (SBASI)” to determine the motivations of individuals to bet on sports. Accordingly, we developed SBMS in order to determine the motivations of individuals to bet on sports at the first stage and determined that the motivation of individuals to bet on on sports as “make money”, “socialization”, “being in the game”, “fun” “recreation-escape”, “knowledge of the game” and “interest in sports branch”. In the second stage, however, we examined the effects of each of the sports betting motivations on the risks of sports betting addiction. As a result of the research, “make money”, “socialization” and “being in the game” motivations were found to be positive predictors of sports betting addiction risk, while “Fun” motivation was a negative predictor. The motivations “recreation-escape”, “knowledge of the game” and “interest in sport branch” were found not to be significant predictors of the risk of sports betting addiction.

**Keywords:** Sports Betting, Sports Betting Motivation, Sports Betting Addiction

## ÖNSÖZ

En genel tanımla ulusal ya da uluslararası spor olaylarının nihai sonuçları ya da bileşenleri üzerine bahse girme etkinliği olarak tanımlanan spor bahisleri, günümüzde teknoloji ve yeni medya araçlarının gelişimi ile birlikte sporda bir fenomen olarak, farklı disiplinler tarafından ilgi gören ve üzerine çeşitli araştırmalar gerçekleştirilen bir olgu haline gelmiştir. Spor endüstrisi içerisinde de oldukça önemli bir yere sahip olan spor bahislerine yönelik farklı ülkelerde çalışmalar yapılmış olsa da gerek spor bahsi motivasyonlarının bazı değişkenlere göre farklılık göstermesi gerekse de spor bahislerini kendi özü ile kumar oynama davranışından ayrı olarak ele alan çalışmaların oldukça sınırlı olması Türkiye’de gerçekleştirilen bu çalışmaya ayrıca özgünlük katmaktadır. Güdülenmiş bir davranış olan spor bahislerine yönelik çıktılar olumlu olabilmekle birlikte diğer kumar formlarında olduğu gibi risk unsurları ve olumsuz nitelikler de taşıyabilmektedir. Buna göre spor bahislerine özgü motivasyon unsurlarının neler olduğunun tam olarak bilinmemesi, aynı zamanda hangi motivasyon unsurlarının olumlu ya da olumsuz sonuçlara yol açabileceğinin de bilinmemesine neden olmaktadır. Bu kapsamda bu araştırma, bireylerin spor bahsi oynamaya ilişkin motivasyon unsurlarının belirlenmesi ve bu unsurların spor bahis bağımlılığı üzerindeki etkilerini belirlemek amacıyla gerçekleştirilmiştir.

Akademik kariyerimin gelişiminde ve bu tez çalışmasının her döneminde değerleri görüşleri, tecrübe ve önerileri ile yol gösteren, tüm iyi niyeti ve olumlu yaklaşımı ile bir hocadan ziyade bir ağabey gibi destek olan çok değerli hocam Doç.Dr. Veli Onur ÇELİK’e, tez izleme komitesinde bulunarak çalışmanın niteliğini arttırmak adına her zaman olumlu tavrı, görüşleri ve yönlendirmeleri ile rehberlik eden Doç. Dr. Serdar KOCAEKŞİ’ye çok teşekkür ederim.

Bu tez çalışmasının ortaya çıkmasından sonlandırılmasına kadar geçen süreçte bilgi, tecrübe ve görüşleri ile çalışmalarına yön veren, yol gösteren, her zaman koşulsuz destek olan ve çalışmalarına değer katan danışmanım Doç. Dr. Hakan KATIRCI’ya en içten teşekkürlerimi sunarım.

Bugünlere gelmem için yıllarca emek sarf eden, kendilerinden çok evlatlarını düşünen, elleri hep üstümüzde olan annem Fadime GÖKCE’ye ve babam Arif GÖKCE’ye tüm fedakârlıkları ve desteklerinden dolayı teşekkür ederim. Kardeşlerin

nasıl en iyi arkadaşlar olabileceğini gösteren ve her zaman yanımda olan kardeşlerim Nazlı GÖKCE'ye ve Onur GÖKCE'ye teşekkür ederim.

Teşekkürlerin az kalacağı, hayatıma girdiği andan itibaren daima yanımda olan, iyi günde, kötü günde, her zaman ve her koşulda bir an bile beni yalnız bırakmayan, destek olan, mutlu eden, sabretmeyi öğreten, varlığı ile güven veren, eşim Arif YÜCE'ye tez çalışmamın bütün aşamalarında ilgi ve desteğini hiç esirgemediği ve yanımda olduğu için sonsuz teşekkür ederim.

07/07/2020

## ETİK İLKE VE KURALLARA UYGUNLUK BEYANNAMESİ

Bu tezin bana ait, özgün bir çalışma olduğunu; çalışmamın hazırlık, veri toplama, analiz ve bilgilerin sunumu olmak üzere tüm aşamalarında bilimsel etik ilke ve kurallara uygun davrandığımı; bu çalışma kapsamında elde edilen tüm veri ve bilgiler için kaynak gösterdiğimi ve bu kaynaklara kaynakçada yer verdiğimi; bu çalışmamın Anadolu Üniversitesi tarafından kullanılan "bilimsel intihal tespit programı"yla tarandığımı ve hiçbir şekilde "intihal içermediğimi" beyan ederim. Herhangi bir zamanda, çalışmamla ilgili yaptığım bu beyana aykırı bir durumun saptanması durumunda, ortaya çıkacak tüm ahlaki ve hukuki sonuçları kabul ettiğimi bildiririm.

Sevda GÖKCE YÜCE



## İÇİNDEKİLER

	<u>Sayfa</u>
BAŞLIK SAYFASI.....	i
JÜRİ VE ENSTİTÜ SAYFASI.....	ii
ÖZET.....	iii
ABSTRACT.....	iv
ÖNSÖZ.....	v
ETİK İLKE VE KURALLARA UYGUNLUK BEYANNAMESİ.....	vii
İÇİNDEKİLER.....	viii
TABLolar DİZİNİ.....	xiii
ŞEKİLLER DİZİNİ.....	xv
GÖRSELLER DİZİNİ.....	xvi
SİMGELER VE KISALTMALAR DİZİNİ.....	xvii
1. GİRİŞ.....	1
1.1. Sorun.....	3
1.2. Amaç.....	4
1.3. Önem.....	5
1.4. Varsayımlar.....	5
1.5. Sınırlılıklar.....	6
1.6. Araştırma Modeli.....	6
1.7. Araştırma Sorusu ve Araştırma Hipotezleri.....	7
2. ALANYAZIN.....	8
2.1. Kumar Kavramı ve Kısa Tarihçesi.....	8
2.2. Spor Bahsinin Tarihçesi.....	9
2.3. Spor Bahsi Kavramı.....	10
2.3.1. Uluslararası ve ulusal spor bahsi pazarları.....	13
2.3.1.1. Sporda bahis tipleri.....	15
2.4. Spor Endüstrisi ve Spor Bahsi.....	16

2.5. Spor Tüketimi Kapsamında Spor Bahsi Oynama Davranışı ve Motivasyonları.....	18
2.6. Spor Bahsi Oynama Davranışına İlişkin Motivasyon Teorileri.....	19
2.6.1. Öz Belirleme Kuramı ve Spor Bahisleri.....	20
2.6.2. Planlı Davranış Teorisi ve Spor Bahisleri.....	21
2.7. Spor Bahsi Oynama Motivasyonları.....	23
2.8. Bağımlılık ve Spor Bahisleri.....	26
3. YÖNTEM.....	30
3.1. Araştırmanın Modeli.....	30
3.2. Evren ve Örneklem.....	31
3.3. Veri Toplama Tekniği ve Aracı.....	32
3.3.1. Spor bahsi motivasyon ölçeğinin geliştirilmesi.....	33
3.3.1.1. Ölçek amacının belirlenmesi.....	35
3.3.1.2. Yapıların belirlenmesi.....	37
3.3.1.3. Ölçek ifadelerinin oluşturulması.....	47
3.3.1.4. Uzman görüşleri.....	50
3.3.1.5. Pilot çalışma.....	51
3.3.2. Spor Bahsi Bağımlılık İndeksi.....	63
3.4. Veri Analizi.....	67
4. BULGULAR VE YORUM.....	69
4.1. Spor bahsi motivasyon ölçeğinin nihai uygulama sonuçlarına ilişkin bulgular.....	69
4.1.1. Spor bahsi motivasyon ölçeğinin psikometrik nitelikleri.....	69
4.1.1.1. Aykırı değerlerin belirlenmesi.....	69
4.1.1.2. Normal dağılımın incelenmesi.....	70
4.1.1.3. Ölçüm geçerliğini sınama amaçlı DFA analizi.....	70
4.1.1.4. Nihai uygulamaya ait güvenilirlik sonuçları.....	72

4.2. Spor bahsi bağımlılık indeksinin nihai uygulama sonuçlarına ilişkin bulgular.....	73
4.2.1 Ölçüm geçerliğini sınaama amaçlı DFA analizi.....	73
4.2.2. Nihai uygulamaya ait güvenilirlik sonuçları.....	74
4.3. Tanımlayıcı istatistikler.....	74
4.4. Varyans analizleri.....	76
4.5. Regresyon analizi.....	82
4.6. Faktör ve boyut ortalamaları.....	84
5. SONUÇ, TARTIŞMA VE ÖNERİLER.....	86
5.1. Sonuç ve Tartışma.....	86
5.1.1. Spor bahsi motivasyonlarının spor bahis bağımlılığına etkisine yönelik sonuç ve tartışma.....	88
5.1.2. Öz Belirleme Kuramı ve Planlı Davranış Teorisi'ne göre spor bahsi motivasyonlarına yönelik sonuç ve tartışma.....	92
5.1.3. Nihai ölçümlerde elde edilen verilere yönelik sonuç, karşılaştırma ve tartışmalar.....	95
5.1.4. Araştırma soruları ve araştırma hipotezlerine ilişkin sonuçlar.....	100
5.2. Öneriler.....	101
KAYNAKÇA.....	103
EKLER	
ÖZGEÇMİŞ	

## TABLULAR DİZİNİ

	<u>Sayfa</u>
<b>Tablo 3.1.</b> Yarı yapılandırılmış görüşme formunda yer alan sorular.....	38
<b>Tablo 3.2.</b> Yarı yapılandırılmış görüşme sonrası ortaya çıkan temalar.....	41
<b>Tablo 3.3.</b> Yarı yapılandırılmış görüşmeler ve literatür taraması sonrası ortaya çıkan yapılar.....	45
<b>Tablo 3.4.</b> Uzman görüşleri ve pilot çalışma öncesi oluşturulan madde havuzu..	48
<b>Tablo 3.5.</b> Pilot çalışma (1.aşama) katılımcıların demografik özelliklerine göre dağılımları.....	51
<b>Tablo 3.6.</b> Spor bahsi motivasyon ölçeğinin AFA sonuçları.....	54
<b>Tablo 3.7.</b> Spor bahsi motivasyon ölçeği iç tutarlılık katsayıları.....	55
<b>Tablo 3.8.</b> Spor bahsi motivasyon ölçeğimadde toplam korelasyon katsayıları...	56
<b>Tablo 3.9.</b> Spor bahsi motivasyon ölçeği boyutlarının korelasyon değerleri.....	57
<b>Tablo 3.10.</b> AFA sonucu spor bahsi motivasyon ölçeği ilişkin ifade ve boyutlar.....	57
<b>Tablo 3.11.</b> DFA katılımcılarının demografik özelliklerine göre dağılımları.....	59
<b>Tablo 3.12.</b> Yapısal eşitlik modellemesi uyum indeks kriterleri.....	61
<b>Tablo 3.13.</b> Spor bahsi motivasyon ölçeği uyum indeks değerleri.....	61
<b>Tablo 3.14.</b> Spor bahsi motivasyon ölçeği boyutlarının korelasyon değerleri.....	62
<b>Tablo 3.15.</b> Standardize edilmiş spor bahsi motivasyon ölçeği iç tutarlılık katsayıları.....	63
<b>Tablo 3.16.</b> Spor bahsi bağımlılık indeksinde yer alan ifadeler.....	65
<b>Tablo 3.17.</b> Spor bahsi bağımlılık indeksi değerlendirme ölçütleri.....	65
<b>Tablo 3.18.</b> Spor bahsi bağımlılık indeksi AFA sonuçları.....	66
<b>Tablo 3.19.</b> Spor bahsi bağımlılık uyum indeks değerleri.....	67
<b>Tablo 4.1.</b> Spor bahsi motivasyon ölçeği boyutlarının çarpıklık ve basıklık değerleri.....	70
<b>Tablo 4.2.</b> Spor bahsi motivasyon ölçeği nihai ölçüm uyum iyiliği indeks değerleri.....	72
<b>Tablo 4.3.</b> Nihai uygulamaya ait iç tutarlılık katsayıları.....	72
<b>Tablo 4.4.</b> Spor bahsi bağımlılık indeksi nihai ölçüm uyum iyiliği indeks değerleri.....	73

<b>Tablo 4.5.</b> Katılımcıların demografik özelliklerine göre dağılımları.....	74
<b>Tablo 4.6.</b> Katılımcıların spor bahsi oynama alışkanlıklarına yönelik bilgiler....	75
<b>Table 4.7.</b> Katılımcıların spor bahsi bağımlılık indeksi puanları.....	75
<b>Tablo 4.8.</b> Spor bahsi motivasyon faktörlerinin eğitim değişkenine göre t testi analizi sonuçları.....	76
<b>Tablo 4.9.</b> Spor bahsi motivasyon faktörlerinin spor bahsi oynanan platform değişkenine göre t testi analizi sonuçları.....	77
<b>Tablo 4.10.</b> Spor bahsi motivasyon faktörlerinin yaş değişkenine göre ANOVA analizi sonuçları.....	77
<b>Tablo 4.11.</b> Spor bahsi motivasyon faktörlerinin gelir durumu değişkenine göre ANOVA analizi sonuçları.....	79
<b>Tablo 4.12.</b> Spor bahsi motivasyon faktörlerinin sıklık değişkenine göre ANOVA analizi sonuçları.....	80
<b>Tablo 4.13.</b> Spor bahsi bağımlılık riskinin eğitim ve spor bahsi oynanan platform değişkenlerine göre t testi analizi sonuçları.....	81
<b>Tablo 4.14.</b> Spor bahsi bağımlılık riskinin yaş, gelir düzeyi ve oynama sıklığı değişkenlerine göre ANOVA analizi sonuçları.....	81
<b>Tablo 4.15.</b> Spor bahsi motivasyon ölçeği ve spor bahsi bağımlılık indeksi arasındaki korelasyon değerleri.....	82
<b>Tablo 4.16.</b> Spor bahsi motivasyon ölçeği boyutlarına ilişkin Ti ve VIF değerleri.....	83
<b>Tablo 4.17.</b> Spor bahis bağımlılığı ve spor bahsi motivasyon ölçeği boyutlarına ilişkin çoklu regresyon analizi sonuçları.....	84
<b>Tablo 4.18.</b> Spor bahsi motivasyon ölçeği nihai uygulama faktörlerine ilişkin aritmetik ortalamalar.....	85

## ŞEKİLLER DİZİNİ

	<b><u>Sayfa</u></b>
Şekil 1.1. Araştırma modeli.....	6
Şekil 2.1. Planlı Davranış Teorisi modeli.....	22
Şekil 3.1. Keşfedici sıralı desen süreci.....	30
Şekil 3.2. Ölçek geliştirme süreci.....	35
Şekil 3.3. Nitel verilerin analiz süreci.....	39
Şekil 3.4. Nitel verileri analizi çıktıları.....	40
Şekil 3.5. SBMÖ Standardize edilmiş model.....	60
Şekil 3.6. SBBİ Standardize edilmiş model.....	66
Şekil 4.1. SBMÖ nihai ölçüm modeli.....	71
Şekil 4.2. SBBİ nihai ölçüm modeli.....	73
Şekil 4.3. SBMÖ Çoklu Regresyon modeli.....	83

## GÖRSELLER DİZİNİ

	<u>Sayfa</u>
<b>Görsel 3.1.</b> Yamaç birikinti grafiği.....	53

## SİMGELER VE KISALTMALAR DİZİNİ

<b><math>\alpha</math></b>	: Cronbach's Alpha
<b>AFA</b>	: Açımlayıcı Faktör Analizi
<b>AGFI</b>	: Adjusted Goodness-of-Fit Index (Düzeltilmiş İyilik Uyum İndeksi)
<b>AMOS</b>	: Analysis of Moment Structures (Moment Yapıların Analizi)
<b>ANOVA</b>	: Analysis of Variance (Varyans Analizi)
<b>CFI</b>	: Comparative Fit Index (Karşılaştırmalı Uyum İndeksi)
<b>CR</b>	: Yapı Güvenirliği (Construct Reliability)
<b>df</b>	: Serbestlik derecesi
<b>DFA</b>	: Doğrulayıcı Faktör Analizi
<b>F</b>	: ANOVA F Testi Değeri
<b>GFI</b>	: Goodness-Of-Fit Index (İyilik Uyum İndeksi)
<b>KGO</b>	: Kapsam Geçerliği Oranı
<b>KMO</b>	: Kaiser-Meyer-Olkin Testi
<b>n</b>	: Frekans
<b>NFI</b>	: Normed Fit Index (Normlaştırılmış Uyum İndeksi)
<b>NNFI</b>	: Non-Normed Fit Index (Normlaştırılmamış Uyum İndeksi)
<b>p</b>	: Anlamlılık Düzeyi
<b>R</b>	: Korelasyon
<b>RMR</b>	: Root Mean Square Residual (Artık ortalamaların karekökü)
<b>RMSEA</b>	: The Root Mean Square Error of Approximation (Yaklaşık Hataların Ortalamasının Karekökü)
<b>SBBİ</b>	: Spor Bahsi Bağımlılık İndeksi
<b>SBMÖ</b>	: Spor Bahsi Motivasyon Ölçeği
<b>SPSS</b>	: Statistical Package for the Social Sciences (Sosyal Bilimler İçin İstatistik Programı)
<b>SRMR</b>	: Standardized Root Mean Square Residual (Standartlaştırılmış Hata Kareleri Ortalamasının Kare Kökü)
<b>ss</b>	: Standart Sapma
<b>sd</b>	: Serbestlik Derecesi
<b>t</b>	: T-testi t değeri
<b>Ti</b>	: Tolerance Index (Tolerans indeksi)
<b>VIF</b>	: Variance Inflation Factor (Varyans genişlik faktörü)
$\bar{x}$	: Aritmetik Ortalama
<b>YEM</b>	: Yapısal Eşitlik Modeli
<b><math>\beta</math></b>	: Standardize Edilmiş Regresyon Katsayısı- Beta Kat Sayısı
<b><math>\Delta R^2</math></b>	: Düzeltilmiş R Kare Değeri



## 1. GİRİŞ

Günümüzde popüler olan sporların çoğunun on sekizinci ve on dokuzuncu yüzyılda ortaya çıkması ya da gelişmesinin ardından bu sporlara yönelik yarışma sonuçlarına ilişkin bahislerin ortaya çıkması da oldukça hızlı bir şekilde gerçekleşmiştir (Forrest, 2011). Spor etkinlikleri, içerisinde barındırdığı belirsizlikler sayesinde bahisler için oldukça cazip ortamlar ve bahis pazarları oluşturmuş, bu durum spor ve bahis olgusu arasında bir simbiyotik bir ilişki olduğu gerçeğini ortaya çıkarmıştır. Günden güne daha da güçlenen bu ilişki spor bahsini spor endüstrisi içerisinde en popüler alanlardan biri haline getirmiştir (Koning ve Van Velzen, 2009; Li vd., 2012; Mao vd., 2015). Spor bahisleri en genel hali ile ulusal ya da uluslararası spor olaylarının nihai sonuç ya da bileşenleri üzerine bahse girme etkinliği olarak tanımlanabilir (Anastasovski ve Nanev, 2014; Hing vd., 2015; Hoye vd., 2010; Morris, 2004). On dokuzuncu yüzyılda Pedestrianism ile başlayan modern spor bahisleri, 1920’lerde beyzbol, boks, Amerikan futbolu ve basketbol ile birlikte “Altın Çağ” ını yaşamış, 1950’lerde televizyon yayınlarında sporun yaygınlaşması ile birlikte popülerliğini önemli derecede arttırmıştır (Trippiedi, 2014). İlerleyen dönemlerde 1990 ve 2000’lerin başında internet kullanımının yaygınlaşması, sonrasında ise gelişen teknoloji, yeni medya araçlarının getirdiği yenilikler ve katkılar ile birlikte spor bahileri sporda bir fenomen olarak, farklı disiplinler tarafından incelenen ve her zaman kolaylıkla erişilebilen bir etkinlik haline gelmiştir (Armstrong ve Carroll, 2017; Hing vd., 2016; Hing vd., 2017; Jensen vd., 2019; Kabiri vd., 2019; López-Gonzalez ve Griffiths, 2017; López-Gonzalez vd., 2017; López-Gonzalez vd., 2018a; López-Gonzalez vd., 2018b; López-Gonzalez vd., 2019c; Lole vd., 2020). Buna paralel olarak spor bahislerine yönelik arz ve talebin artması spor bahsi pazarının çeşitlenmesini, büyüyerek dünya çapında yaygınlaşmasını ve küresel bir genişleme yaşamasını sağlamıştır (Deutscher vd., 2019; Li vd., 2012; Russell vd., 2019a; Russell vd., 2019b). European Gaming & Betting Association (EGBA) raporuna göre 2018 yılı itibari ile 22.2 milyar Avro olan çevrimiçi kumar oyunları pazar hacminin 2022 yılında 29.3 milyar Avro olması beklenmektedir. Bu rapora göre, spor bahisleri %42.5 oran ile çevrimiçi kumar oyunlarının en popüler formudur (European Gaming & Betting Association, 2018). Veriler spor bahsi oynama davranışlarının gelecekte hem daha da yaygınlaşacağını hem de çevrimdışı ortamdan çevrimiçi ortama bir geçişin kaçınılmaz olduğunu ortaya koymaktadır. Bu bağlamda spor bahislerinin geçirdiği bu yapısal değişimin aynı zamanda bahisçilerin davranış ve tercihlerinde de bir takım değişiklikleri

beraberinde getirdiği ifade edilmektedir (Gordon vd., 2015; Houghton vd., 2019, Russell vd., 2019a).

Genel olarak kumarın bir formu olarak değerlendirilen spor bahislerine ilişkin davranış biçimleri de yine bu bağlamda ele alınmaktadır (López-Gonzalez vd., 2019c; Nweze vd., 2020). Bazı çalışmalar (Binde, 2009; Binde, 2013; Bruce, 2013; Chantal vd., 1995; Deans vd., 2017b; Fang ve Mowen, 2009; Gainsbury ve Russell, 2015; Hing vd., 2014; Hing vd., 2017; Hing vd., 2016; LaBrie vd., 2007; LaBrie ve Shaffer, 2011; Lamont ve Hing, 2018; Lastra vd., 2016; Lee vd., 2014; Lee vd., 2007; Moore ve Ohtsuka, 2007; Myrseth ve Notelaers, 2017; Papanastasiou ve Furlas, 2016; Wicker ve Soebbing, 2012) spor bahsi oynama davranışının güdülenmiş (motive edilmiş) bir davranış olduğunu ve bu davranışın demografik değişkenler, kültür, coğrafya, yönetim anlayışı, tüketim ve serbest zaman alışkanlıkları, ekonomik sistem, devlet politikaları, toplumsal çevre, din ve inanışlara göre farklılık gösterdiğini ortaya koymuştur (Abbott vd., 2018; Binde, 2005; Gökce Yüce vd., 2017a; Lambert vd., 1959; López-Gonzalez vd., 2019a; López-Gonzalez vd., 2019b; Abbot vd., 2018; Hoye vd., 2010).

Sözü edilen bu farklılıklar kapsamında spor bahisleri her ne kadar kumarın bir formu olarak değerlendirilse de gerek içerisinde barındırdığı bazı dinamikler gerekse de bazı spor bahsi oynama güdülerinin kendine özgü nitelikler taşıması nedeni ile spor bahisleri kumardan ayrı olarak incelenmesi gereken bir alan olarak ortaya çıkmaktadır. Daha önce gerçekleştirilmiş bazı çalışmalar da (Gordon vd., 2015; Li vd., 2012; Mao vd., 2015; Morris, 2004; Gökce Yüce vd., 2017a) spor bahisçilerine ilişkin bazı unsurların ayırt edici özellikler taşıdığını ve spor bahsi oynama motivasyonlarının diğer kumar unsurlarından farklılaştığını ifade etmektedir. Gordon ve arkadaşları (2015), spor bahislerinde geleneksel kumarın aksine bahisçilerin bahislerini kendi becerileri, bilgileri ve analizlerine güvenerek yaptıklarını ve diğer kumar türlerine oranla daha az şansa ihtiyaç duyduklarını belirtmiştir. Spor bahsinin doğası gereği bahisçiler, risk boyutlarını değerlendirmekten ziyade kendi bilgilerine daha fazla güvenme eğilimindedirler. Morris (2004) bu durumu “Entellektüel Meydan Okuma (Intellectual Challenge)” olarak ifade etmektedir. Dolayısıyla spor bahsinde bahisçinin çeşitli bilgilere (takım, oyuncu, yarışma kayıtları, performans istatistikleri vb.) sahip olması kazanma olasılığını etkileyebilmektedir (Mikesell ve Zorn, 1987). Spor taraftarları ya da spor bahisçileri, spor yarışmalarının basit doğası, spora olan aşinalıkları ve ilgileri nedeni ile uzman deneyim ve zekâyâ sahip olduklarını düşünmektedirler. Bu da onların tercih ve davranışlarını diğer

kumar türlerinden ayıran bir başka durumdur (Li vd., 2012; Mao vd., 2015). Tüm bunlara ek olarak bireylerin spor bahisleri tercihlerini gerçekleştirirken çeşitli duygular ve anlamlar yükledikleri durumların tercihlerini etkilediği de ifade edilmektedir. Öyle ki sadık bir spor taraftarı için spor bahsi takımına olan bağlılığı ifade etme ya da mağlubiyetin yaşandığı olay sonucu meydana gelebilecek potansiyel hayal kırıklığı ve üzüntüden korunmada bir yol olarak bile kullanılabilir (Koning ve Van Velzen, 2009). Tüm bu durumların her biri spor bahsinin diğer kumar türlerinden farklı nitelikler taşıdığını ortaya koymaktadır. Bu noktada spor bahislerine ilişkin motivasyonların ve tercihlerin daha derinlemesine bir şekilde ayrı bir bilimsel değerlendirmeyi hak ettiği anlaşılmaktadır.

### **1.1. Sorun**

Güdülenmiş bir davranış olan spor bahislerine yönelik çıktılar olumlu olabilmekle birlikte diğer kumar formlarında olduğu gibi risk unsurları ve olumsuz nitelikler de taşıyabilmektedir. Birçok ülkede popüler bir aktivite olan bahis oyunları, birey davranışlarını rekreasyonel faaliyetten, patolojik durumlara kadar süren bir çerçevede kavramsallaştırılmıştır (Shaffer ve Korn, 2002). Kumar oynama davranışları içerisinde değerlendirilen spor bahisleri ve muhtemel sonuçlarına ilişkin gerçekleştirilen çalışmalar iki temel unsur üzerine odaklanmaktadır. Bunlardan biri spor bahislerinin bir eğlence ve rekreasyon aracı olarak bireylere pozitif etkiler sağlayabileceği, diğeri ise bireylerde psikolojik, sosyal ve ekonomik olarak bazı problemlere yol açabileceğidir (Lee vd., 2014; López-Gonzalez vd., 2019b; López-Gonzalez vd., 2019c; Nweze vd., 2020; Petry, 2003; Russell vd., 2019b; Platz ve Miller, 2001; Reiche, 2013; Welte vd., 2004; Williams vd., 2012). Pozitif etkiler bireylerin streslerini azaltarak, tatmin ve rahatlama gibi sonuçları beraberinde getirirken (Lee vd., 2014), olumsuz durumlarda bireylerde olumsuz ruh hali, depresyon, suçluluk duygusu, anksiyete, finansal problemler ve bağımlılık gibi problemler ile birlikte bireylerin hem kendisi hem de aile ve sosyal çevresi olumsuz etkilenebilmektedir (Abbott vd., 2018; Hing vd., 2015a; Jenkinson vd., 2018; Ratelle vd., 2004). Bireylerin davranışlarının sıklığı ve süresi arttıkça, bireylerde sözü edilen psikolojik, fiziksel, sosyal, finansal ve mesleki sorunların ortaya çıkma riski de ortaya çıkmaktadır. Kısaca aşırı olarak gerçekleştirilen spesifik aktivitenin doğasına bakılmaksızın önemli sorunlara yol açabileceği belirtilmektedir (Marks, 1990; Petry, 2016). Daha önceleri "patolojik kumar oynama bozukluğu" olarak sınıflandırılan aşırı

kumar oynama dürtüsü, “Ruhsal Bozuklukların Tanısal ve İstatistiksel El Kitabı” (Diagnostic and Statistical Manual of Mental Disorders, Fifth edition), (DSM-V) ile birlikte ilk kez “davranışsal bağımlılık” kapsamında değerlendirilmiştir. Benzer şekilde bağımlılık kavramı da daha önceleri psikotropik maddelerin aşırı ve kontrol dışı kullanımını nitelerken DSM-V’in değerlendirmesi ile birlikte davranışsal (kimyasal olmayan) bir anlam kazanmıştır (Nogueira vd., 2018). Bu noktada kumar oynamanın bir formu olarak değerlendirilen spor bahislerine yönelik aşırı ve kontrol dışı durumlar da davranışsal bağımlılık kapsamında “spor bahsi bağımlılığı” olarak değerlendirilebilir.

Şimdiye kadar gerçekleştirilen çalışmaların büyük çoğunluğu spor bahislerini kumar oynama davranışı kapsamında incelemiş ve spor bahsinin kendine özgü motivasyon unsurlarını göz önünde bulundurmamıştır. Bu noktada spor bahsine ait hangi motivasyonların olumlu, hangilerinin olumsuz sonuçlar meydana getireceği spesifik olarak bilinmemektedir. Sayıları günden güne artan spor bahisçilerinin de tıpkı kumar oynayan bireyler gibi bağımlılık riski unsurları taşıyabileceği düşüncesinden hareketle spor bahsi oynayan bireylerin de bağımlılık düzeylerine etki eden spor bahsine özgü motivasyonların belirlenmesi spor bahsinin tabiri caizse karanlık yüzünün bilinmesine, bireylerin olası negatif etkilerden korunmasına ve benzer durumlar için önlem alınabilmesine olanak sağlayacaktır. Bu kapsamda bu araştırmanın temel amacı, öncelikle Türkiye’deki bireylerin spor bahsi motivasyonlarını oluşturan unsurların belirlenmesine olanak sağlayacak bir ölçüm aracı geliştirmek, daha sonra ise spor bahsine özgü belirlenen motivasyon faktörlerinin spor bahis bağımlılığı üzerine etkilerini incelemektir.

## **1.2. Amaç**

Araştırmanın temel amacı; spor bahsi oynayan bireylerin spor bahsi oynama motivasyonlarının spor bahis bağımlılığı üzerindeki etkilerini belirlemektir. Bu temel amaca ulaşabilmek için bazı alt amaçlar belirlenmiştir. Buna göre spor bahsi oynayan bireylerin spor bahsi oynama motivasyonlarının spor bahis bağımlılığı üzerindeki etkilerini inceleyebilmek için belirlenen alt amaçları şu şekilde sıralamak mümkündür;

- Türkiye’deki bireylerin spor bahsi motivasyonlarını oluşturan unsurların belirlenmesine olanak sağlayacak bir ölçüm aracı geliştirmek,
- Geliştirilen ölçüm aracı ile bireylerin spor bahsi oynama motivasyonlarını oluşturan boyutları ortaya çıkarmak,

- Spor bahsi oynayan bireylerin spor bahsi bağımlılık risklerinin belirlenmesine olanak sağlayacak bir indeks geliştirmek,
- Geliştirilen indeks ile bireylerin spor bahsi bağımlılık risklerini belirlemek.

### **1.3. Önem**

Spor bahis konusu yaygın bir fenomen olmasına rağmen, spor yönetim literatüründe bu konu ile ilgili araştırmalar oldukça kısıtlıdır. Avrupa'nın farklı bölgelerinde spor bahislerine ve bahisçilere yönelik bazı çalışmalar yapılmış olsa da gerek spor bahsi motivasyonlarının bazı değişkenlere göre farklılık göstermesi gerekse de spor bahislerini kendi özü ile kumardan ayrı olarak ele alan çalışmaların oldukça sınırlı olması Türkiye'de gerçekleştirilen bu çalışmaya ayrıca özgünlük katmaktadır.

Bunlara ek olarak, gerek ulusal gerekse de uluslararası düzeyde gerçekleştirilen çalışmaların neredeyse tamamı spor bahislerini kumar oynama davranışı kapsamında incelemiş, spor bahsinin kendine has dinamiklerini ve buna bağlı olarak ortaya çıkan motivasyonları ayrıca değerlendirmemiştir. Bu doğrultuda spor bahsine özgü motivasyonların bilinmemesinin yanı sıra, bu motivasyonların hangilerinin olumlu, hangilerinin olumsuz sonuçlar meydana getireceği de spesifik olarak bilinmemektedir. Sayıları günden güne artan spor bahisçilerinin de tıpkı kumar oynayan bireyler gibi bağımlılık riski unsurları taşıyabileceği düşüncesinden hareketle spor bahsi oynayan bireylerin de bağımlılık düzeylerine etki eden spor bahsine özgü motivasyonların belirlenmesi spor bahsinin tabiri caizse karanlık yüzünün bilinmesine, bireylerin olası negatif etkilerden korunmasına ve benzer durumlar için önlem alınabilmesine olanak sağlayacaktır. Tüm bunlara ek olarak araştırma kapsamında elde edilen verilerin ilgili konularda alanyazına ve uygulayıcılara önemli girdiler sağlayacağı düşünülmektedir.

### **1.4. Varsayımlar**

- Araştırma kapsamında veri toplama amacıyla kullanılan anket ve ölçek formlarının katılımcılar tarafından doğru olarak anlaşıldığı, yorumlandığı ve içtenlikle cevaplandırıldığı varsayılmaktadır.
- Araştırma kapsamında bireylerin beyanları esas alınmıştır. Buna göre araştırmanın nitel ve nicel veri toplama süreçlerinde spor bahislerini düzenli olarak oynadığını beyan eden bireyler çalışmaya dâhil edilmiştir.

### 1.5. Sınırlılıklar

- Araştırma spor ile ilgilenen ve yasal spor bahsi bahsi oynadığını beyan eden bireyler ile sınırlıdır.
- Araştırmaya 18 yaş altı bireyler dâhil edilmemiştir.

### 1.6. Araştırma Modeli

Araştırmaya esas teşkil eden model Şekil 1.1.de görüldüğü gibidir:

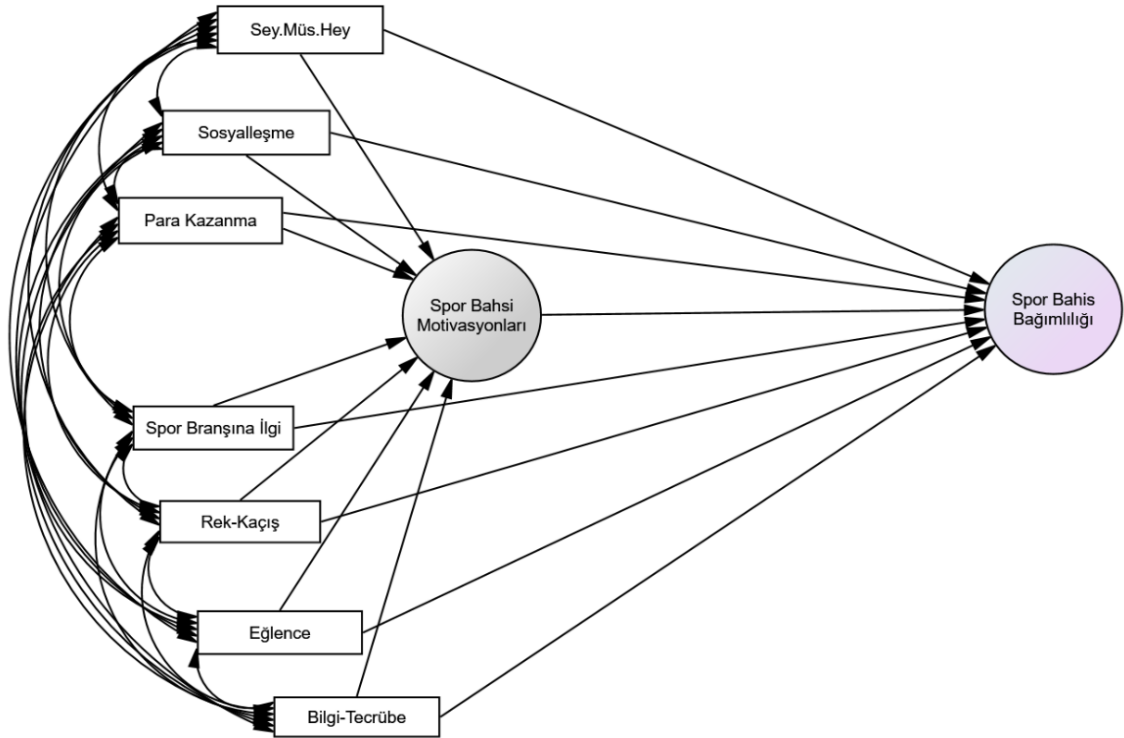

Şekil 1.1. Araştırma Modeli

Şekil 1.1.'de görüldüğü üzere araştırma kapsamında bireylerin spor bahsi oynama motivasyonlarının belirlenmesine olanak sağlayacak Spor Bahsi Motivasyon Ölçeği (SBMÖ) ve Spor Bahsi Bağımlılık İndeksi (SBBİ)'nin oluşturulmasının ardından SBMÖ'ni oluşturan her bir motivasyonun spor bahsi bağımlılık riskine etkileri incelenmiştir.

### 1.7. Araştırma sorusu ve araştırma hipotezleri

Araştırmanın iki temel sorusu ve bu temel sorulara bağlı olarak araştırma hipotezleri bulunmaktadır. İlgili araştırma soruları ve hipotezler şu şekildedir:

### *Araştırmanın Temel Soruları*

**AS1.** Spor bahsi oynama motivasyonunu oluşturan unsurlar nelerdir?

**AS2.** Spor bahsi oynama motivasyonu ile spor bahis bağımlılığı arasında bir ilişki var mıdır?

### *Araştırma Hipotezleri*

**H<sub>1a</sub>** : Bireylerin spor bahsi oynama motivasyonları yaş değişkenine göre farklılık gösterir.

**H<sub>1b</sub>** : Bireylerin spor bahsi oynama motivasyonları eğitim değişkenine göre farklılık gösterir.

**H<sub>1c</sub>** : Bireylerin spor bahsi oynama motivasyonları gelir düzeyi değişkenine göre farklılık gösterir.

**H<sub>1d</sub>** :Bireylerin spor bahsi oynama motivasyonları spor bahsi oynanan platform değişkenine göre farklılık gösterir.

**H<sub>1e</sub>** :Bireylerin spor bahsi oynama motivasyonları sıklık değişkenine göre farklılık gösterir.

**H<sub>2a</sub>** :Spor Bahsi oynama motivasyonları içerisinde yer alan unsurlar spor bahis bağımlılığı riskine etki eder.

## 2. ALANYAZIN

### 2.1. Kumar Kavramı ve Kısa Tarihçesi

Spor bahsi literatürü içerisinde kumar endüstrisinin ana sektör, bahis ve çeşitlerinin ise kumarın bir formu olarak değerlendirildiği görülmektedir (Beech ve Chadwick, 2004, s. 431). Aynı zamanda spor ve kumar arasında her zaman güçlü bir bağ olduğu ve bu bağın simbiyotik (birbirini besleyen) bir ilişki olarak tanımlanabileceği (Koning ve Velzen, 2009; Mao vd. 2015), hatta bazı sporların varlıklarını bahis olgusuna borçlu olduğu dahi ileri sürülmektedir (Forrest ve Simmons, 2003). Bu kapsamda bahis kavramı incelenmeden önce kumar kavramının kısaca incelenmesi spor bahsinin daha iyi açıklanabilmesi adına önemli görülmektedir.

Kumar kavramının ortaya çıkışına ilişkin gerek eski tarihçiler, gerekse de modern tarihçiler kavramın ortaya çıkışının insanlık tarihinden de eski olduğunu ifade etmişlerdir. Kumara yönelik anlatılan ilk hikâyeler Paleolitik Çağ'a kadar gerilemektedir. Kumar kavramı tarihte tam olarak çıkış noktası söylenemeyen kavramlara benzetilmekte ve ortaya çıkışına yönelik net bir bilgi verilememektedir (Schwartz, 2006, s. 5). Kumar, hemen hemen tüm kültürlerde ve her zaman döneminde gerçekleşen nadir birkaç sosyal aktiviteden biridir: Bu bakımdan, kumar geçmişten günümüze evrensel bir fenomen olarak ifade edilmektedir (Wykes 1964, s. 28, France, 1974).

Kumar kavramı kısaca; sonucu belli olmayan bir oyun ve etkinlik üzerine para ya da diğer değerli eşyaların konulması üzerine kurgulanmış bir uygulama olarak tanımlanmaktadır (Binde, 2005). Bir başka tanımda ise değerli şeylerin kazanılabileceği ya da kaybedileceği beceri ve şansın kombinasyonuna dayalı riskli bir davranış olarak tanımlanmaktadır (Kassinove, 1998). Ayrıca her ne kadar kumar oynama davranışı sonucunda değerli şeylerin kazanılma potansiyeli üzerinde durulsa da kumar faaliyetlerinde genel olarak kazananların sayısının katılımcı sayısından çok daha az olması, kumar oynamanın kaybetme üzerine karakterize olduğu görüşünü ortaya koymaktadır (Sarti ve Triventi, 2017). Oldukça eski bir tarihe sahip olan kumar, sahip olduğu özellikler ile beraber birçok kültürde önemli bir etkinlik olarak yerini almış ve gelişen süreç ile birlikte farklı formları ile gelişimini sürdürmüştür (Bloch, 1951; McGowan, 1999; Downs, 2008; Woo, 2012). Büyüyen pazar ve artan gelirler; kumar endüstrisinin gelişimini etkileyerek kumar oynamanın insan doğasında olan, kabul edilebilir bir sosyal davranış olduğu görüşünü yaymıştır (Frey, 1984; Claussen ve Miller, 2001; Chantal vd., 1995; McNeilly ve Burke, 2001; Gordon vd., 2015; Mowrer vd., 2016;



McComb ve Sabiston, 2010). Günümüzde kumara yönelik ürün ve hizmetlerin pazarda kolayca ulaşılabilir hale gelmesi, kumar oynama davranışının her türlü sosyal-fiziksel ortamda, zaman ve mekan sınırı olmaksızın gerçekleşmesine de olanak sağlamıştır (Gordon vd., 2015; Covell vd. 2007). Bununla birlikte kumarla arasında her zaman bir ilişki bulunduğu ifade edilen spor endüstrisi de kumar endüstrisinden etkilenmiş ve resmi bahisin spordaki yapılanması daha da belirgin bir hal almıştır (Forrest ve Simmons, 2003; Blakey, 1984; Ignatin, 1984).

## **2.2. Spor Bahsi Tarihçesi**

Alan yazında yüksek oranda kumar kavramının içerisinde değerlendirilen spor bahsi olgusu, bazı noktalarda geleneksel kumar formlarından ayrılmaktadır. Çalışmalar (Lambert vd., 1959; Binde, 2005; Yaşar, 2011; Tan vd., 2010; Scott ve Garen, 1994; Welte vd, 2002; Stranahan ve Borg; 1998) kumar ve bahis algısının kültür, coğrafya, yönetim anlayışı, tüketim ve serbest zaman alışkanlıkları, ekonomik sistem, toplumsal çevre, din ve inanışlara göre farklılık gösterdiğini ortaya koymaktadır.

Bir etkinliğin üzerine bahis oynama insanlığın en eski faaliyetlerinden biri olarak görülse de (Schreiber, 2017), spor bahsinin ortaya çıktığı tarihleri ve kökeni net olarak belirlemek oldukça zor bir durumdur. Roma İmparatorluğunun kurucusu İmparator Augustus'un öncülüğünde antik Roma tarihinden bu yana yüz yıllardır spor bahsi oynandığı bilinmekle birlikte (Schreiber, 2017) modern spor bahsi olarak anılan aktivitelerin On dokuzuncu yüzyılda Pedestrianism (yürüme yarışları) ile başladığı ifade edilmektedir (Moody, 2013, s. 3). İngiltere'de son derece popüler olan yürüme yarışları, bahisçiler tarafından yoğun ilgi ile takip edilmiş (Anderson, 1980), bu doğrultuda yarışların sonuçlarına yönelik bahis manipülasyonunu önlemek amacıyla Amatör Atletizm Birliği kurulmuştur (Moody, 2013, s. 3). Ancak birliğin kurulması bu konuda istenen etkiyi yaratmamış ve halkın güven kaybetmesi ile birlikte popülaritesini yitirmiştir (Moody, 2017).

Yürüme yarışlarına olan ilgi ve katılımın düşüşe geçmesiyle birlikte 1920'lerde beyzbola olan ilgi giderek artmıştır. Bu artışa paralel olarak beyzbola yönelik spor bahislerine katılım da bu durumdan etkilenmiştir. Benzer şekilde futbol ve basketbol gibi kolej sporlarına olan ilginin artışı da yirminci yüzyılın ilk dönemlerine denk gelmektedir. Bu tarihlerde ön plana çıkan branşlara yönelik gerçekleştirilen bahisler aynı zamanda spor bahislerinin de temelini oluşturmaktadır (Moody, 2017). Sözü edilen ilginin dünyanın

dört bir yanındaki bir çok bölgede benzer nitelikler taşıdığını ve spor bahsinin yirminci yüzyılın başlarında altın çağını yaşadığını ifade etmek mümkündür (Woo, 2013; Huggins, 2007; Vazquez vd., 2011; Wolohan, 2014; Palmer, 2014). Bu dönemin ardından bahislerin hükümetler tarafından desteklenmek koşulu ile legalize edilmesi kaçınılmaz bir hale gelmiş ve bu sorumluluk ülke yönetimleri tarafından üstlenilmiştir (Huggins, 2007; Brenner vd, 2008, s. 3-37; Vazquez vd, 2011; Anderson, 2012; Anderson vd., 2012; Wolohan, 2014; Schreiber, 2017; Frey, 1992; Antignani vd, 2011; Keng, 2011; Carnelley ve Cornelius, 2011; Barr-Smith, 2011). Ayrıca bu düzenleme ile gelirlerin farklı spor kuruluşlarına fon sağlamak için kullanılması da söz konusu olmuştur (Anderson, 2012; Forrest ve Simmons, 2003).

1950’li yıllarda televizyonlarda yayınlanan sporların yaygınlaşması spor bahislerinin popülaritesini arttırmış ve yayılmasına yardımcı olmuştur (Trippiedi, 2014). 1990’ların başlarına kadar at/tazı yarışlarına yönelik bahisler, bahisçilerin toplam cirosunun yaklaşık %97’sini oluşturmakta iken (Beech ve Chadwick, 2004), 1990’lı yılların ortasına doğru spor bahislerinde önemli değişiklikler meydana gelmiştir. Bunlardan biri bahisçilerin at/tazı yarışları gibi aktivitelerden ziyade artık takım sporlarıyla ilgili bahisler oynamaları, bir diğeri ise bahislerini internet ve telefon üzerinden gerçekleştirmeleri olarak ifade edilmektedir (Palmer, 2014). Aynı dönemlerde meydana gelen başka bir önemli konu ise Amerika Birleşik Devletleri’nde illegal bahislerin önüne geçmek amacıyla Profesyonel ve Amatör Spor Koruma Yasası’nın çıkarılması olmuştur (Meer, 2011). 1990’lı yılların sonuna, 2000’li yılların başına gelindiğinde internet kullanımının yayılmaya başlaması, spor bahsinin popülaritesinde farklı ve büyük bir artışa neden olmuş, başka bir ifade ile spor bahislerinin doğasını değiştirmiştir (Beech ve Chadwick, 2004). İnternetin kumarla entegrasyonu sonucunda bahisçiler, zaman sınırı olmaksızın ister müsabaka öncesi, ister müsabaka sırasında bahis formlarına ulaşabilir ve bahis için gerekli tüm bilgileri büyük bir kolaylıkla elde edebilir hale gelmişlerdir (Beech ve Chadwick, 2004; Trippiedi, 2014; Petry ve Gonzalez, 2015; Deans vd., 2016; Lee vd., 2014).

### **2.3. Spor Bahsi Kavramı**

Bahse girmek, iki taraf arasında sonucu belli olmayan bir olayın sonucu hakkında kaybedenin ya da kazananın kanıtlandığı durumlarda, kazanana öngörülen ödemenin (çoğu zaman para) yapılacağına dair bir anlaşmadır. Bu tanımdan hareketle spor bahsi en

genel biçimiyle; spor ile ilgili bir olayın, örneğin; bir futbol ya da tenis müsabakası, golf turnuvası ya da atletizm yarışmaları vb. sonuçlarına ilişkin bahis ya da bahislerle ilgili anlaşmalar olarak tanımlanabilir (Buchdal, 2003, s. 8). Benzer şekilde uluslararası literatürde spor bahsi; yerel, ulusal ve uluslararası bazda spor olaylarının, müsabaka ve yarışmaların nihai sonuç ya da bileşenleri üzerine değer arz eden bir meta ya da para gibi bir bahis koymak sureti ile sonuçların tahminine dayalı aktiviteler olarak tanımlanmaktadır (Anastasovski ve Nanev, 2014; Hing vd., 2015a; Hoye ve ark., 2010). Ortaya çıktığı dönemler itibariyle en eski ve en popüler bahis türlerinden biri olarak ifade edilen at yarışı (Beech ve Chadwick, 2004), popülerliğini özellikle spor bahislerine yönelik internetin de devreye girmesiyle birlikte rugby, kriket, tenis, golf, bisiklet, yüzme, atletizm, kayak, motor sporları, basketbol ve belki de en önemlisi olan futbola bırakmıştır (Palmer, 2014; Buchdal, 2003, s. 8).

Günümüzde sporun, temelinde barındırdığı rekabet gerek bireysel, gerekse de takım sporlarında hızlı, güçlü ve kusursuz zamanlamayı gerektirmektedir (Tamir vd., 2015). Spora ilişkin öngörüler, yorumlar vb. ise kimin daha hızlı, güçlü ve kusursuz olduğuna ilişkin argümanların/iddiaların çözümlenmesi üzerinde durmaktadır. Spor bahsi de benzer argümanlar üzerinden çözüme odaklanmakta ve bu durum da spor ve bahis arasındaki kuvvetli ilişkinin temel nedenlerinden biri olarak ifade edilmektedir (Buchdal, 2003, s. 8). Rekabet unsurunun bulunduğu her yerde, belirli olayların sonuçları hakkında tahminler yapılabilmektedir. Bununla birlikte spor ile ilgili bireylerin takip ettikleri, izledikleri takımlar, oyuncular hakkında günden güne daha fazla bilgi sahibi olmaları sonucunda spor bahsi, bir çeşit eğlence türü olarak giderek daha popüler hale gelmiştir (Fang ve Mowen, 2009). Bu noktada bir spor olayı hakkında tahminde bulunabilmek ve bu tahminler sonucu finansal bir geri bildirim elde edebilme olasılığı, spor müsabakaları ve yarışmalarına heyecan katan doğal bir çekim unsuru haline gelmiştir (Buchdal, 2003, s. 8). Spor bahislerinin gerçekleştiği sanal/gerçek platform ve piyasalara bahis pazarı adı verilmektedir. Bahis pazarı genel anlamıyla, spor karşılaşmaları için bahis yaptıran kişi ya da şirketlerin bazı olaylar için bahisleri kabul ettiği platformları ifade etmektedir (Flowerdew, 2015, s. 6; Koning ve Velzen, 2009). Spora ilişkin farklı nitelikler, özellikle de belirsizlik ve tahmin edilemezlik (Argan ve Katırcı, 2015, s. 29-30) sayesinde, spor etkinliklerinin bahis için oldukça cazip ortamlar ve bahis pazarları oluşturduğu belirtilirken (Koning ve Velzen, 2009; Li vd., 2012; Mao vd. 2015), bu belirsizliğin hem spor ve bahis arasındaki ilişkiyi daha da kuvvetlendirdiği hem de spor bahsini spor

endüstrisi içerisindeki en popüler mecralardan biri haline getirdiği belirtilmektedir (Li vd., 2012).

Uluslararası alan yazında yüksek oranda kumar kavramının içerisinde değerlendirilen spor bahsi olgusu, bazı noktalarda geleneksel kumar formlarından ayrılmaktadır. Çalışmalar (Lambert vd., 1959; Binde, 2005; Yaşar, 2011) kumar ve bahis algısının kültür, coğrafya, yönetim anlayışı, tüketim ve serbest zaman alışkanlıkları, ekonomik sistem, toplumsal çevre, din ve inanışlara göre farklılık gösterdiğini ortaya koymaktadır. Bu doğrultuda bahis kavramına ilişkin uluslararası literatür ile Türkçe literatür arasında da anlamsal ve yapısal olarak bazı farklılıklar olduğu ifade edilmektedir (Gökce Yüce vd., 2017a). Lambert ve arkadaşları (1959), kumar ve bahis algısının, tanrıya olan inancın yüksek olduğu, alkollü içeceklerin kötü bir alışkanlık olarak görüldüğü coğrafyalarda olumsuz olarak nitelendirildiğini ifade etmiştir. Ortaya çıkışından bu yana din ve kumar doğal bir muhalefet içerisinde değerlendirilmektedir. Batılı toplumlarda kumarın bir uzantısı olarak yer alan spor bahislerinin Türkiye’de de genel olarak aynı kavramlar içerisinde değerlendirildiği ifade edilmiştir (Gökce Yüce vd., 2017a). Ne var ki spor bahsi katılımcılarının bu görüşte olmadığı, yapılan çalışmaların (Anastasovski ve Nanev, 2014a; Anastasovski ve Nanev, 2014b) sonuçlarının da benzerlik taşıdığı, buna göre bahisçilerin spor bahsinin geleneksel kumar formlarından farklı bir yapıya sahip olduğunu düşündükleri belirtilmektedir. Spor bahsine ilişkin literatür kumar ve spor bahsine yönelik farklılıkları birkaç açıdan ele almıştır. Bu farklılıklar şu şekilde ifade edilmektedir (Mao vd., 2015; Garcia ve Rodriguez, 2007):

- Spor bahsi seçimlerinde rastgele/bilinçsiz seçim yoktur. Yapılan bahisler bilinçlidir. Dolayısıyla spor bahsinde objektif bir kazanma olasılığı söz konusu değildir. Yani bahisçinin çeşitli bilgilere (takım, oyuncu, yarışma kayıtları, performans istatistikleri vb.) sahip olması kazanma olasılığını etkileyebilmektedir.
- Spor bahsinde bilgi temelli akıl yürütme ve aşırı kendine güven söz konusudur. Spor bahsinin doğası gereği bahisçiler, risk boyutlarını değerlendirmekten ziyade kendi bilgilerine daha fazla güvenme eğilimindedirler. Bahisçiler, çeşitli spor yarışması formlarının basit doğası ve spora olan ilgi ve aşinalıkları sayesinde, sıklıkla tahmin oranlarında uzman deneyim ve zekâya sahip olduklarını hissederler. Bu aşırı kendine güven onların bahis oynama kararlarında etkili

olabilir ve bu kendine güven diğer kumar formalarında hissettiklerinden daha umutlu olmalarına sebep olabilir.

- Spor bahsinin deneysel faydasına ilişkin farklar söz konusudur. Spor olayları insanların çeşitli duygular yüklediği olaylardır ve bir oyunun sonucu gerçek spor taraftarı için büyük anlamlar taşır. Sadık bir taraftar için spor bahsi, takımlarına olan bağlılıklarını ifade etmede ya da bir mağlubiyetin yaşandığı olay sonucu meydana gelebilecek potansiyel hayal kırıklığı ve üzüntüden korunmada bir yol olarak kullanılabilir. Böylece spor bahsi tüketimi spor taraftar tüketimi ile bazı ortak noktaları paylaşmaktadır (Mao vd., 2015; Garcia ve Rodriguez, 2007).

Tüm bu bilgiler ışığında spor bahsinin kendine has dinamikleri ve özellikleri nedeniyle kumar kavramından farklılaştığı ve gerek tüketiciler gerekse de spor pazarlamacıları açısından ayrı olarak ele alınması gerekliliği ortaya çıkmaktadır.

### **2.3.1. Uluslararası ve ulusal spor bahsi pazarları**

Spor bahislerinin gerçekleştiği pazarlar en genel biçimi ile iki sınıf altında ifade edilmektedir. Bunlardan ilki bahisçiye dayalı (bookmaker) sistemi, diğeri ise müşterek bahis sistemidir. Bahisçiye dayalı sistemde, bahsi yapan kişi, kendine ait bahsini ortaya koyarken bir komisyon almakta ve ücret talep etmektedir. Bu tarz pazarlarda kazanan bireyler, kazandıkları paradan, belirli bir oranda komisyon ödeme taahhüdünde bulunmaktadırlar. Müşterek bahisler ise belirli türdeki tüm bahislerin ortak bir havuzda bir araya getirildiği sistemdir. Farklı bir ifade ile bir organizasyon tarafından spor ya da diğer etkinlikler için üzerinde görüş birliğine/anlaşmaya varılan oranlar ile kabul edilen bahis türüdür (Clair ve Letscher, 2007; Chung ve Hwang, 2010; Stekler vd., 2010; Mao vd., 2015).

Günümüzde müşterek bahislerin, bahisçiye dayalı sistemlere göre tercih edilme oranı çok yüksektir. Müşterek bahisler devlet politikalarına bağlı olarak yasalar ile belirli kurallara bağlanabilmekte, bu noktada bahislerden vergi vb. kesintilere ilişkin yasal düzenlemeler söz konusu olabilmektedir (Frey, 1992; Clair ve Letscher, 2007; Chung ve Hwang, 2010; Stekler vd., 2010; Mao vd., 2015). Hali hazırda içlerinde Türkiye'nin de olduğu birçok Avrupa ülkesi spor bahislerini müşterek bahisler çerçevesinde kamu politikası gereği yasallaştırmıştır (Vidal-Puga, 2017). Yasallaştırma ve müşterek bahislere ilişkin uygulamaların temel nedenlerinin olası illegal yapılanma ve girişimlere engel olma, yasadışı bahisleri engelleme, vergilendirme ve ekonomik fayda sağlamak

olduđu belirtilmektedir (Frey, 1992; Strumpf, 2003; Pickernell vd., 2004; Vacca, 2014; Vidal-Puga, 2017). Müşterek bahisleri yasalastırmaya ilişkin ortaya çıkan avantajlar en genel biçimi ile şu şekildedir (Manzo ve Bruno, 2019):

- Endüstriye yönelik gelirleri arttırmak ve katkı sağlamak,
- Spor bahisleri için yasadışı yapılanmayı yok etmek,
- Devlete yönelik vergi gelirlerini arttırmak,
- Devlete ilişkin kamu yatırımlarına fon sağlamak.

Türkiye’deki spor bahsi pazarı uluslararası uygulamalara göre bazı farklılıklar barındırmaktadır. Spor bahsi müşterek bahislerin devlet aracılığı ile bireylere sunulduğu ve belirli vergilere tabi bir şans oyunu etkinliğidir. 5738 sayılı “*Spor Müsabakalarına Dayalı Sabit İhtimalli ve Müşterek Bahis Oyunlarının Özel Hukuk Tüzel Kişilerine Yaptırılması Hakkında Kanun*” ile 5602 sayılı “*Şans Oyunları Hasılatından Alınan Vergi, Fon ve Payların Düzenlenmesi Hakkında Kanun*” kapsamında müşterek bahisler ve sabit ihtimalli bahis oyunları şu şekilde tanımlanmaktadır:

*Müşterek bahis: “Sonucun kısmen iştirakçinin becerisine kısmen de tesadüfe bađlı olduđu yurt içinde ve yurt dışında tertiplenen her çeşit yarışma, müsabaka, spor oyunları ile herhangi bir olay veya durum üzerine, sonucun tahmin edilmesi esasına göre oynatılan ve iştirak edenler arasından dođru tahmin edenlere önceden belirlenen adet, tutar, oran veya misli olarak ikramiye kazandıran oyunları,”*

*Sabit ihtimalli bahis oyunları: “Yurt içinde ve yurt dışında tertiplenen spor müsabakalarına ait sonuçların veya etkinliklerin tahmin edilmesi esasına göre oynatılan ve iştirak edenler arasından dođru tahmin edenlere, önceden belirlenen bahis oranlarıyla ikramiye kazandıran oyunlar”* şeklinde ifade edilmiştir (5602 Sayılı Kanun, 2007).

Tanımlardan da anlaşılacağı üzere Türkiye’de spor bahis olarak faaliyet gösteren ve günümüzde popüler olan “iddaa” etkinliği sabit ihtimalli bahis oyunları içerisinde değerlendirilirken, spor toto/loto müşterek bahisler kapsamında değerlendirilmektedir. Bu kapsamda tez çalışmasının ilerleyen bölümlerinde spor bahsi sabit ihtimalli bahis oyunları kapsamında değerlendirilecektir.

### 2.3.1.1. Sporda bahis tipleri

Günümüzde ulusal (yasal) ve uluslararası platformlarda spor bahislerinin birçok farklı kombinasyonunu gerçekleştirmek mümkündür. Bu başlık altında spor bahsi olgusunu ve oynama davranışlarını temel olarak anlamlandırabilmek için yeterli olduğu düşünülen spor bahsine ilişkin en genel bahis tiplerine örneklendirilerek değinilecektir (27160 Sayılı Resmi Gazete; Flowerdew, 2015; Beech ve Chadwick, 2004, s. 431-437):

*Tekli Bahis:* Bir etkinlikte bir tarafın kazanacağına, kaybedeceğine ya da beraberliğe dair tek bir seçimi ifade eder. Örneğin bir müsabakada x takımın müsabakayı kazanacağına dair tahmin.

*Sabit Oranlı Etkinlik/Organizasyon Bahisleri:* Bu tür bahisler genellikle bir spor organizasyonun belirli bölümlerine ya da sonuçlarına yönelik yapılan spor bahislerini içermektedir. Örneğin; x takımının kupayı kazanması ya da finale kalması ya da motor sporlarında bir takımın podyum görmesi gibi.

*Çoklu/Kombine Bahis:* İki ya da fazla spor etkinliği ya da müsabakası üzerine birkaç seçim yapmayı ifade etmektedir. Bu tür bahislerde her bir olayın ondalık oranları birbiri ile çarpılmakta ve tahmin edilen tüm sonuçların doğru olması halinde kazanma sözü konusudur. Bu tür bahislere ilişkin ondalık oranların birbiri ile çarpılması sonucu getirisinin daha fazla olacağı için spor bahsi oynayan bireylere daha cazip gelebilmektedir. Örneğin x,y,z takımlarının hepsinin müsabakalarını kazanacağına dair çoklu tahmin.

*Çifte Şans:* Bir müsabaka üzerine iki seçimi bir arada yapabilmeye olanak sağlayan bahis tipidir. Örneğin x takımının müsabakayı kazanacağını ya da müsabakanın berabere biteceğini tek bir tahmin altında seçmek.

*Üst/Alt (Gol-Basket sayısı vb.):* Futbol müsabakalarında toplam gol sayısının bahsi sunan kurum tarafından belirlenen sayının altında/üstünde olacağına ya da aynı mantıkla basketbolda toplam sayıya dayalı tahminleri içermektedir.

*Devre/Maç Sonucu:* Bir müsabakanın yarı zamanlı ya da tam zamanlı sonuçlarına ilişkin tahminleri içermektedir. Örneğin x takımının oynadığı müsabakada ilk yarıyı önde bitirmesi gibi seçimler.

*Handikap:* Belirli bir tarafa müsabaka başlamadan önce belirli bir gol/sayı vb. avantaj verildiği varsayımına dayanarak sonuçların tahmini ifade eder. Örneğin; x ve y takımı arasındaki müsabakada, x takımına yönelik açılan handikap bahsi (-1), x takımın maça 1-0 geride başladığını varsaymakta ve x takımının maçı kazanacağı tahmin edildiğinde x

takımının maçı 2 fark ile kazanması beklenmektedir. Aynı mantık diğer tercihler için de geçerlidir.

*Canlı Bahis:* Tüm spor etkinliklerinde, etkinliğin gerçekleştiği sırada bireylerin bahis firmalarının sunduğu bahisler arasından canlı bahis yapmalarına olanak sağlayan bahisleri ifade etmektedir.

#### **2.4. Spor Endüstrisi ve Spor Bahsi**

1990'lı yılların ortasından itibaren internetin yaygınlaşması ile birlikte bahisçiler ve tercihleri ulusal sınırların dışına çıkmaya başlamış, bununla birlikte küreselleşen bir pazar haline gelen spor bahsi pazarı hızlı bir büyüme yaşamıştır. Çevrim içi spor bahis hizmetleri sunan kurumsal uluslararası hizmetlerin, ulusal sınırlar içerisinde de genişlemesini sağlarken, tüketiciler için erişim kolaylığı, cazip imkanlar gibi bir takım yeni fırsatlar sağlamıştır (Gainsbury, 2012; Hing vd., 2014). Dünya çapında kumar endüstrisinin en büyük ve önemli sektörlerinden biri olan spor bahisleri, ilgili endüstrinin elde ettiği kar miktarının ortalama yedide birini (1/7) oluşturmaktadır (GBGC, 2013). İlgili artışlara doğru orantılı olarak spor bahisleri artık uluslararası bir pazar olarak görülmekte ve bireyler gerçek zamanlı olarak istedikleri her an dünyanın herhangi bir yerinde oynanan spor müsabakasına spor bahsi oynayabilir hale gelmiştir (Reiche, 2013; Dobson ve Goddard, 2017, s. 52-58; Hing vd., 2017). Bilgi teknolojilerindeki değişim spor bahis pazarında canlı bahislerin ekonomik ve finansal etkisini de önemli derecede arttırmıştır (Hofer ve Leitner, 2017; Dobson ve Goddard, 2017, s. 52-58; Angelini ve De Angelis, 2019; Newall vd., 2019).

En genel hali ile spor etkinliklerinin sonucuna yönelik bir miktar para ile gerçekleştirilen tahminler olarak tanımlanan spor bahsinin yarattığı yıllık piyasa hacminin toplam 1 trilyon dolar olduğu tahmin edilmektedir (Hofer ve Leitner, 2017). Bununla birlikte bu meblağın yaklaşık %70'ini futbola ilişkin bahislerin oluşturduğu ifade edilmektedir (Horn, 2011; Keogh ve Rose, 2013; Hofer ve Leitner, 2017). Hızla gelişen spor bahsi endüstrisi içerisinde en yüksek harcamanın Avustralya'da yapıldığı, 2014-2015 yılları arasında Avustralyalı bireylerin spor bahislerine 800 milyon dolardan fazla para harcadığı, bu durumun ise önceki döneme göre %30'luk bir artış gösterdiği ifade edilmektedir (Pitt vd., 2017). Benzer şekilde Thomas ve arkadaşları (2017), Avustralya'daki 16-88 yaş arasındaki bireylerin üçte birinin spor bahsi oynadığını, bu kişilerin %14'ünün ise haftada en az bir kez spor bahsi oynadığını ortaya koymuştur. Bu



kapsamda spor bahsi sektöründe gerçekleştirilen harcamalardaki artış ile birlikte, spor bahsi endüstrisine ilişkin ürünlerin pazarlanmasına da bir anlamda fırsat vererek endüstrinin daha da büyümesine olanak sağladığı ifade edilebilir (Che vd, 2017, s. 38-51).

EGBA raporuna göre 2018 yılı itibari ile 22.2 milyar avro olan çevrim içi kumar pazar hacminin 2022 yılında 29.3 milyar avro olması beklenmektedir. Bu rapora göre spor bahisleri %42.5 oranı ile online kumar etkinliklerinin en popüler türüdür (EGBA, 2018).

Zion (2017) araştırma raporuna göre global spor bahsi pazarının 2018-2020 yılları arasında yaşamış olduğu %8,83'lük büyümenin devam edeceği ve 2024 yılına kadar yaklaşık 155,49 milyar dolara ulaşacağı beklenmektedir. Aynı raporda spor bahsi pazarının tüm küresel kumar gelirlerinin %70'lik bir kısmını oluşturduğu da ifade edilmektedir. Technavio (2019) araştırma raporu da benzer şekilde 2024 yılında spor bahsi pazar payının 144.4 milyar dolara ulaşacağını ön görmektedir. Bununla birlikte 2019 yılında spor bahsi pazarının dağılımının %39.34'ünü Asya-Pasifik bölgesinin, %24.12'sini Kuzey Amerika, %20.15'inin Güney Amerika, %9.30'unun Orta Afrika, %7.09'unu ise Avrupa bölgesinin oluşturduğu belirtilmektedir. 2024 yılına kadar ortalama %35 düzeyinde bir büyüme göstermesi öngörülen spor bahsi pazarının aynı zamanda bahisçilere yönelik hizmet çeşidini de arttıracığı beklenmektedir.

Yasal spor bahsi oyunları Türkiye'de de bireyler tarafından yoğunlukla tercih edilmektedir. 2017 yılı itibariyle Türkiye'de "iddaa" oynayan bireylerin sayısının 9 milyon olduğu ve yıllık cironun 10 milyar TL olduğu ifade edilmektedir (Sezer, 2017; Kuburlu, 2019). 2018 yılı itibari ile ise hasılatın 12 Milyar TL'ye ulaştığı ve "iddaa" ihalesinin yenilenmesi ve bahis seçeneklerinde meydana gelen bazı değişimlerin ardından toplam oyun hacminde ciddi artışlar olduğu belirtilmektedir (http-1). Bununla birlikte spor bahsi pazarının aslında bilinenden çok daha fazla pazar payı ile 40 Milyar TL'lik bir ciroya sahip olduğu ancak illegal bahis pazarının geri kalan miktarı yasa dışı yollar ile elde ettiği belirtilmektedir (Kuburlu, 2019). İlgili bilgi ve verilerden de anlaşılacağı üzere spor bahisleri spor endüstrinde oldukça önemli bir yere sahiptir (Beech ve Chadwick, 2004, s. 431-451; Horn, 2011; Mwadime, 2017). Bu noktada spor bahislerine yönelik gerçekleştirilen her harcama bir anlamda spor endüstrisi ve spor tüketimi kapsamında değerlendirilebilmektedir. Bu kapsamda spor bahsi kavramı ve spor bahis oynama davranışlarına yönelik motivasyonların daha detaylı olarak ele alınabilmesi ve

aktarılabilmesi için spor bahsi oynama davranışının spor tüketimi kalıpları içerisinde incelenmesi gerektiği düşünülmektedir.

## **2.5. Spor Tüketimi Kapsamında Spor Bahsi Oynama Davranışı ve Motivasyonları**

Tüketim en genel hali ile bireylerin maddi, sosyal, kültürel ihtiyaçlarını karşılama ve isteklerini yerine getirmek için herhangi bir mal ya da hizmeti satın alması ya da edinmesi sonrası kullanım ile başlayıp, elden çıkarılması ya da yok edilmesi ile ortaya çıkan değerlerin tamamı olarak ifade edilmektedir (Odabaşı, 2017, s. 5). Sosyal ve biyolojik olarak yaşamın içerisinde yerini alan tüketim kavramı, çeşitli psikolojik süreçler eşliğinde şekillenmekte ve farklı unsurlar barındırmaktadır (Pham, 2013). Spor bahisleri de bu süreçler içerisinde değerlendirilebilir.

Günümüzde spor bahislerinin spor endüstrisi içerisindeki konumu nedeni ile spor taraftarı olsun ya da olmasın spor bahsi oynayan herkes spor tüketicisi konumuna gelmiştir (Li vd., 2012). Sporda tüketici davranışları sporla doğrudan ya da dolaylı bir şekilde ilişkisi olan ürünlere yönelik davranışların bütünü olarak ifade edilmektedir (Beech ve Chadwick, 2007, s. 83-85). Sporda tüketici davranışları, spor tüketicisinin spor ile ilişkili ürünlere yönelik satın alma ve kullanma kararlarını ve bu kararların davranışa yönelik süreçlerini nedenleri ile birlikte incelemektedir (Argan ve Katırcı, 2018, s. 37). Buna göre spor bahislerini spor tüketimi, spor bahsi oynayan bireylerin davranışlarını ise spor tüketicisi davranışı kalıpları içerisinde incelemek mümkündür. Spor tüketimi, somut ya da soyut bir spor malını ya da hizmetini kullanımdan önce, kullanım sırasında ya da sonrasında ortaya çıkan psikolojik ya fiziksel tepkiler olarak ifade edilebilir. Psikolojik tepkiler, algılar, duygular ve spor deneyimine yönelik değerlendirmeleri ifade ederken, fiziksel tepkiler, spor deneyimine bağlı uyarılma ve stresin fizyolojik reaksiyonlarını içermektedir (Funk vd., 2016, s. 5). Spor bahisleri için sözü edilen tüketimin öncesi müsabaka öncesi bahisleri ya da uzun vadeli bahisler, müsabaka sırasında gerçekleşen tüketimler ise canlı bahisler olarak ifade edilebilir.

Günümüzde tüketime yönelik unsurların farklı amaçlar ile birlikte bireysel nitelikler taşıdığı, buna paralel olarak spor tüketicilerinin de farklı tutum ve davranışlar sergilediği ifade edilmektedir (Odabaşı ve Barış, 2002, s. 23; Stewart vd., 2003). Bu kapsamda spor bahsine yönelik motivasyon unsurlarının da bireysel nitelikler taşıdığı ifade edilebilir. Buna göre bireylerin spor bahsi oynama motivasyonlarına ilişkin

sosyolojik ve psikolojik faktörler önem kazanmaktadır. Spor bahsi oynama motivasyonlarına yönelik farklı unsurlar bir alt başlıkta aktarılmıştır.

## **2.6. Spor Bahsi Oynama Davranışına İlişkin Motivasyon Teorileri**

Motivasyon en genel hali ile insanların harekete geçmelerini etkileyen ve davranışın nedeni olan süreçleri ya da faktörleri ifade etmektedir (Hawkins ve Mothersbaugh, 2010, s. 360). Günümüzde genellikle ihtiyaç ve motivasyon kavramları birbirinin yerine kullanılmaktadır. Bireyler, beklentileri ya da istenen durumları ile mevcut durumları arasında bir boşluk hissettiğinde, ihtiyaca yönelik beklenti ve isteklere bağlı olarak motivasyon adı verilen itici bir güç meydana gelmektedir (Hawkins ve Mothersbaugh, 2010, s. 360).

İhtiyaç ve güdüler bireylerin algı ve duygularını etkileyerek bireyleri harekete geçirir. Başka bir ifade ile motivasyon bireylerin davranışlarının başlamasına ya da sürdürülmesine yardımcı olan faktördür (Brunet ve Sabiston, 2011). Örneğin, açlık hissedilen bir tüketicinin bu ihtiyacını karşılamak üzere motive olması sonucunda yemek yeme motivasyonu meydana gelir. Motivasyon kavramının en önemli noktalarından biri; birey davranışlarının nedenlerini belirlenmesi ve bu davranışları anlamlandırmak üzere bireyler tarafından algılanan neden ve güdülerin sorgulanmasıdır (Sheldon vd., 2004). Motivasyon araştırmaları da bireylerin davranışlarının yönünü ve bu davranışı neyin tetiklediğini anlamaya çalışmaktadır (Deci ve Ryan, 2000).

Spor bahisleri içerisinde barındırdığı farklı dinamikler nedeni ile tüketim ve davranışa ilişkin farklı psikolojik unsurlar barındırmaktadır. Bu kapsamda araştırmada bireylerin spor bahis motivasyonlarını belirleyebilmek amacıyla geliştirilen spor bahsi motivasyon ölçeğine teorik olarak altlık oluşturacak motivasyon kuramları belirlenirken tüm bu süreçler göz önünde bulundurulmuştur. Buna göre tez çalışmasının teorik altyapısını “öz belirleme” kuramı ve planlı davranış teorisi oluşturmuştur. Öz belirleme kuramı spor, psikoloji, kumar, bağımlılık ile ilgili çalışmalarda (Chantal ve Vallerand, 1996; Chantal vd., 1995; Vallerand vd, 1987; Rodriguez vd., 2015) sıklıkla ele alınan motivasyon teorilerinden biri iken, planlı davranış teorisi tüketim, tüketici davranışı ve benzeri araştırmalarda yoğunlukla kullanılan motivasyon teorilerinden biridir (Cunningham ve Kwon, 2003; Chiu ve Leng, 2015; Kim ve James, 2016). Çalışmada öz belirleme kuramı spor bahsi oynamanın bireylerde oluşturduğu motivasyonlar ve davranışların daha nitelikli bir şekilde ele alınmasına, planlı davranış teorisi ise spor

bahsinin bir tüketim davranışı açısından daha iyi anlaşılabilmesine ve aktarılabilmesine olanak sağlayacağı düşüncesi ile ele alınmıştır. İlgili teorilere ilişkin genel literatür bilgilerine sonraki alt başlıklarda yer verilmiş, daha detaylı ve bütünsel değerlendirmeler ise tez çalışmasının “Tartışma” bölümünde ele alınmıştır.

### **2.6.1. Öz Belirleme Kuramı ve Spor Bahisleri**

Öz belirleme kuramı, insanlara özgü bazı demografik, sosyo-ekonomik ve sosyo-kültürel durumlar eşliğinde ortaya çıkan olguları inceleyen motivasyon kuramıdır (Deci ve Ryan, 2015). Öz belirleme kuramı bireylerin temel motivasyonlarının belirlenebilmesinin özerklik, yeterlik ve ilişkili olma (ilişkisellik) olmak üzere 3 temel belirleyici ile ilişkili olduğunu ortaya koymaktadır. Bununla birlikte bireylerin iyi oluşları için sürekli olarak ihtiyaçlarının karşılanması ve tatmin olmaları gerektiği ifade edilmektedir (Deci ve Ryan, 1985a, 2000). Bu kapsamda öz belirleme kuramına göre ortaya çıkan özerklik, yeterlik ve ilişkisellik unsurlarının tatmin edilme seviyesi, bireylerin gerçekleştirdikleri faaliyetlere yönelik motivasyonlarını oluşturacaktır. Bununla birlikte bireyler amaçlarına uygun deneyimler yaşadıkça motive olacak ve iyi oluş düzeyleri de aynı doğrultuda artacaktır (Deci ve Ryan, 1985b). Teori içerisinde yer alan 3 temel belirleyici unsur en genel hali ile şu şekilde ifade edilebilir (Deci ve Ryan, 1985a, 2000):

*Özerklik:* Bireylerin seçimlerini ve eylemlerini bağımsız bir şekilde kontrol ettiği süreçleri ifade etmektedir. Bireylerin davranışı isteyerek başlatması ve sürdürmesi, bununla birlikte davranışa yönelik değerlerin içselleştirilmesi ya da benimsenmesi özerklik kapsamındadır. Farklı bir ifade ile, bireyin kendi tercihleri doğrultusunda faaliyetlerde bulunma istekleridir (Ntoumanis vd., 2009).

*Yeterlik:* Yeterlik ihtiyacı zorlu süreçler karşısında uygun tepkiler vermeyi ve istenen sonuçları elde etmeyi ifade eder. Bireylerin eylemlerinde kendilerini etkili hissetme, grup tarafından ilgi görme, sevilme vb. ihtiyaçları kapsamaktadır (Deci ve Ryan, 2000, s. 231).

*İlişkili Olma:* Bireylerin kendi düşünceleri, yaşantıları ve değer yargıları ile uyumlu bireyler ile ilişkili olma eğilimindedirler. Buna göre, ilişkili olma ihtiyacı karşılıklı güven, saygı ve ilgiye yönelik ihtiyaçları ifade etmektedir. Daha genel bir ifade ile bireyin bir sosyal çevreye bağlılığını hissettiği ve kabul edilme, ait olma ihtiyacı duyduğu unsurlardır (Ntoumanis vd., 2009).

Öz belirleme kuramı temel psikolojik ihtiyaçların etkileri ile anlam ve güç kazanan içsel ve dışsal motivasyonların meydana geldiği bir sisteme odaklanmaktadır (Ryan ve Deci, 2008). İçsel motivasyona ilişkin davranışlar özerkliğin dışavurumu olarak ifade edilirken, bu davranışlar bireyin davranışları ile ortaya çıkan duygu ve davranışlar tarafından desteklenmektedir. Dışsal yapılar tarafından motive olan davranışlar ise sosyal yapı içerisinde bir yer edinebilmek ya da kazanç amacı ile gerçekleştirilmektedir (Ryan ve Connell, 1989). Bununla birlikte kuramda içsel ve dışsal motivasyonlar arasında belirgin bir ayırım söz konusudur. İçsel motivasyonda bireyler motive oldukları davranışları ilginç ve doyurucu olarak algılamaktadırlar. Bu nedenle ilgili davranışa motive olarak katılmaktadırlar. Farklı bir ifade ile içsel motivasyon içten gelen güdülerin tamamıdır. Dışsal motivasyon ise bireyleri davranış neticesinde bazı kazançlar sağlayabileceği süreçlere yönlendirmektedir. Ödül, cezadan kaçınma, başarılı olma arzusu gibi durumlar en temel örnekler arasındadır (Ryan ve Deci, 2008).

Bu bilgilere göre spor bahsi oynama motivasyonlarının da öz belirleme kuramı dâhilinde çeşitli içsel ve dışsal motivasyonlardan oluştuğu ifade edilebilir. Bu kapsamda bireylerin spor bahislerine yönelik ilginç, doyurucu olarak algıladıkları tüm unsurlar (eğlence, rekreasyon vb.) içsel motivasyon, spor bahisleri neticesinde kazanç sağlama amacı, başarılı olma arzusu ve ödül gibi unsurlar (para kazanma, rekabet vb.) ise dışsal motivasyonlar olarak yorumlanabilir.

### **2.6.2. Planlı Davranış Teorisi ve Spor Bahisleri**

Planlı Davranış Teorisi (PDT), bireylere ait güdülerin davranışlara olan etkilerini temel almaktadır. Gerekçeli eylem teorisinin insan davranışlarını açıklama konusunda yetersiz kalan bazı noktaları tamamlamak amacı ile Ajzen (1985) tarafından ortaya konulan teori, davranışa yönelik amaçlar ve davranışların ortaya çıkma ihtimalleri üzerine odaklanmaktadır (Ajzen, 1991). PDT'ye göre, davranışın ortaya çıkma nedeninin ortaya konulmasına olanak sağlayan en iyi ve etkili yol niyettir. Farklı bir ifade ile davranışları etkileyen motivasyon unsurlarını açıklayabilmek için niyetlerin bilinmesi gerektiği belirtilmektedir (Ajzen, 2005, s. 132). Birey davranışı gerçekleştirme konusunda ne derece niyetli ise davranışın gerçekleşme olasılığı aynı doğrultuda artmaktadır (Ajzen, 2002). Teori özünde, davranışa yönelik tutum, öznel norm ve algılanan davranış kontrolü unsurlarının bireylerin davranış niyetlerine etki ettiğini ortaya koymaktadır. PDT'ne ilişkin genel model Şekil 2.1'de görüldüğü gibidir:

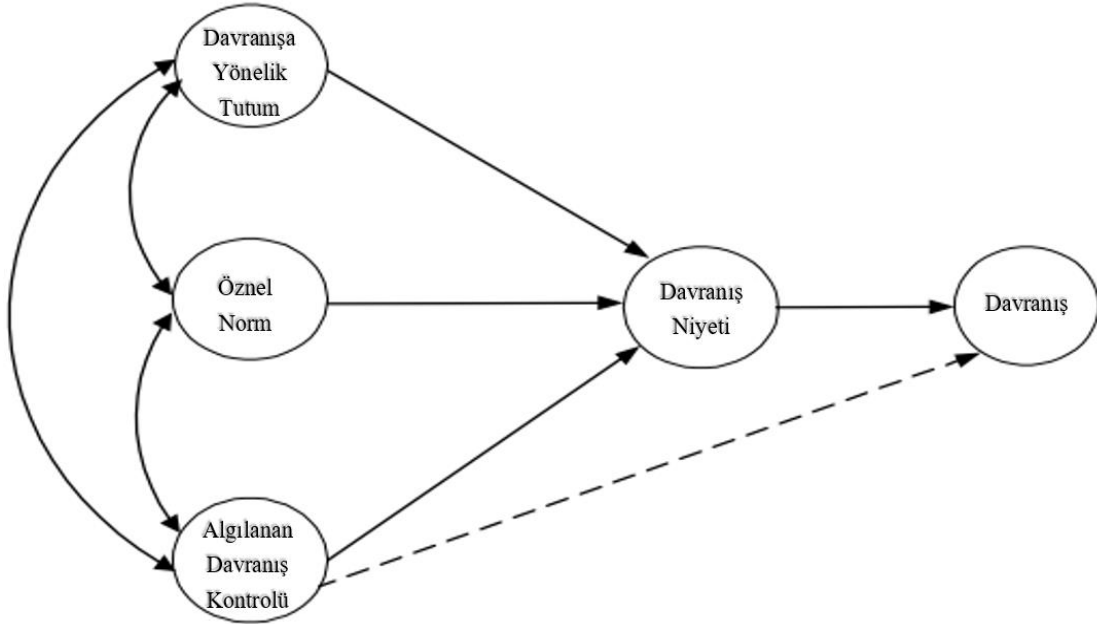

Şekil 2.1. Planlı Davranış Teorisi Modeli (Ajzen, 1991)'den uyarlanmıştır.

PDT içerisinde yer alan unsurlar en genel hali ile şu şekilde ifade edilebilir (Ajzen, 1991): *Davranışa Yönelik Tutum*: Bireylerin davranışlarına yönelik niyetlerin gerçekleşmesinin ilk ve öncelikli adımudur. Bireylerin herhangi bir davranışı olumlu ya da olumsuz olarak değerlendirmesini ifade eder. Başka bir ifade ile ilgili davranışa yönelik değerlendirme derecesi olarak da belirtilmektedir. Buna göre, bireylerin spor bahsine yönelik faaliyetlerin eğlenceli ve heyecan verici olduğunu düşünmesi, spor bahsi oynama davranışının gerçekleştirilme olasılığını yükseltmektedir.

*Öznel Norm*: Öznel norm, bireyin yakın çevresi aracılığı ile karşılaştığı toplumsal baskıyı ifade etmektedir. Buna göre öznel normlar, bireylerin gerçekleştirme isteği içerisinde olduğu davranışların toplum tarafından kabul edilmesi/onaylanması ya da reddedilmesine yönelik algılar ve inançlar olarak da ifade edilebilir (Fishbein ve Ajzen, 2011, s. 131). Bireylerin toplum tarafından kabul gören ve yerine getirilmesi düşünülen davranışları ya da referans davranışlara uyma konusundaki motivasyonları davranış niyetleri üzerinde doğrudan etkilidir (Ajzen 1991; Ajzen, 1985). Kavramsal açıdan öznel norm bireylerin herhangi bir davranışı gerçekleştirmek için yakın çevresinde bulunan bireylerin algılarını sabit kurallar olarak kabul etmesi şeklinde açıklanmaktadır (Ajzen, 1991). Tüm bu bilgilere göre bireylerin spor bahsi oynama/oynamama motivasyonları ile birlikte spor bahsi oynama davranışlarının içerisinde bulunan topluluklara göre farklılık

gösterebileceği ifade edilebilir. Bu durumda en belirleyici nokta bireyin öznel normlarına etki eden çevrenin spor bahsine yönelik bakış açıları olacaktır.

*Algılanan Davranış Kontrolü:* Algılanan davranış kontrolü bireylerin herhangi bir konuda davranışlarını gerçekleştirmesine yönelik algıladıkları kolaylık ya da zorlukla ilişkilidir. Başka bir ifade ile bireylerin davranışları gerçekleştirebilmek için gerekli olan kaynak ve fırsatlara sahip olma olasılığı kapsamında bu davranışların kişisel kontrol ile gerçekleştirilip-gerçekleştirilmediğine yönelik inançlar olarak da belirtilebilir (Ajzen, 1991). Teoriye göre kişinin sahip olduğu imkanlar arttıkça ya da aksine davranışa yönelik engeller azaldıkça bireylerin davranış üzerindeki algılanan kontrolü artmaktadır. Buna göre algılanan davranış kontrolünün, davranışın gerçekleştirilmesine yönelik belirleyici unsur konumunda olduğu ifade edilebilir (Ajzen, 1985; Ajzen, 1991).

Algılanan davranış kontrolüne göre bireylerin davranışı gerçekleştirme olasılığı, kişilerin deneyim, beceri-yeteneklerine ilişkin güven duygularından doğrudan etkilenmektedir. Daha açık bir ifade ile bireyler ulaşılabilir olduklarına dair davranışlar ile meşgul olma eğilimindedir. Bu kapsamda spor bahsi konusunda uzman olduğunu düşünen bireylerin spor bahsi oynamak istemesinin, spor bahsi oynama davranışının kontrol edilebilirliğini bireysel anlamda etkilediği ifade edilebilir.

## **2.7. Spor Bahsi Oynama Motivasyonları**

Spor bahsine ilişkin motivasyon faktörleri bugüne kadar yapılmış çalışmalarda farklı şekillerde değerlendirilmiştir. Spor bahsi kavramının yapısı ve algılanmasına yönelik farklılıklar nedeni ile bugüne kadar gerçekleştirilen çalışmaların neredeyse tamamı spor bahsini kumar oynama davranışları içerisinde değerlendirmiştir. Ne var ki spor bahsini kumardan ayıran noktalar olmasına rağmen (Gordon vd., 2015; Li vd., 2012; Mao vd., 2015; Morris, 2004; Gökce Yüce vd., 2017a) spor bahsi oynama davranışı kendine özgü nitelikleri ile değerlendirilmemiş ve genel olarak kumar oynama perspektifinden ele alınmıştır. Tez çalışmasının temel amaçlarından biri spor bahsine özgü motivasyon unsurlarının belirlenebilmesidir. Bu kapsamda bu başlık altında spor bahsine yönelik motivasyonlar, spor bahsini kumar oynama bağlamında ele alan çalışmalardan da derlenerek bir araya getirilmiştir.

Çalışmalar (Binde, 2009; Binde, 2013; Bruce, 2013; Chantal vd., 1995; Deans vd., 2017; Fang ve Mowen, 2009; Gainsbury ve Russell, 2015; Hing, vd., 2014; Hing vd., 2017; Hing vd., 2016; LaBrie vd., 2007; LaBrie ve Shaffer, 2011; Lamont ve Hing, 2018;

Lastra, vd., 2016; Lee vd., 2014; Lee vd., 2007; Moore ve Ohtsuka, 2007; Myrseth ve Notelaers, 2017; Papanastasiou ve Fourlas, 2016; Wicker ve Soebbing, 2012) spor bahsi oynama davranışının güdülenmiş (motive edilmiş) bir davranış olduğunu ve bu davranışın demografik değişkenler, kültür, coğrafya, yönetim anlayışı, tüketim ve serbest zaman alışkanlıkları, ekonomik sistem, devlet politikaları, toplumsal çevre, din ve inanışlara göre farklılık gösterdiğini ortaya koymuştur (Abbott vd., 2018; Binde, 2005; Gökce Yüce vd., 2017a; Lambert vd., 1959; López-Gonzalez vd., 2019a; López-Gonzalez vd., 2019b; Hoye vd., 2010).

Bugüne kadar diğer tüm şans oyunları, loto vb. etkinliklerde olduğu gibi bahis oynamaya ilişkin ön plana çıkan en temel motivasyonlardan birisi para kazanma isteğidir (Aflakpui ve Oteng-Abayie, 2016; Mao vd., 2015). Bireyler bahisler aracılığı ile sahip oldukları paralarını riske ederek daha fazla gelir beklentisi içerine girmektedirler (Gordon vd., 2015; Humphreys vd., 2013; Ignatin, 1984; Mahan vd., 2012). Bununla birlikte para kazanma motivasyonu bireylerin spor bahislerini bir yatırım aracı olarak görmelerine de neden olmaktadır. Bu nedenle para kazanma motivasyonu, ekonomik motivasyon olarak da adlandırılmaktadır (Wann, 1995; Wann, 2005). Para kazanma motivasyonuna temel oluşturan niyetler hızlı ya da kolay bir şekilde para kazanma olarak ortaya çıkmaktadır (Lamont ve Hing, 2020). Uluslararası düzeyde yapılan birçok çalışma para kazanma motivasyonunun, bahis ve kumar etkinliklerinin temelini oluşturduğunu ortaya koymaktadır (Aflakpui ve Oteng-Abayie, 2016; Mao vd., 2015; Humphreys ve Weinbach, 2013; Cotte, 1997; Ignaitn; 1984; Wann,1995; Wann vd, 1999; Wann vd., 2015; Wicker ve Soebbing, 2012; Bruce, 2013; Hing vd, 2012).

Bireylerin spor bahsi oynama motivasyonları arasında yer alan bir başka unsur bireylerin eğlence, heyecan, iyi vakit geçirme ve keyif alma ihtiyaçlarıdır. Eğlence-keyif unsuru da para kazanmaya benzer olarak bir çok çalışmada temel motivasyon unsurları içerisinde değerlendirilmektedir (Jenkinson vd., 2018; Anastasovski ve Nanev, 2014; Neighbors vd., 2002; Chantal vd., 1995; Lee vd., 2007; Loroz, 2004; Gainsbury ve Russell, 2015; Hing vd, 2012; Labrador ve Vallejo-Achón ,2020). Bahis oynayan bireyler, serbest zamanlarını değerlendirebilmek, streslerini azaltmak, günlük hayatın rutininden uzaklaşmak ve benzer olumlu çıktılar elde edebilmek için bahis oynamanın iyi bir seçenek olduğu görüşündedirler (Beech ve Chadwick, 2004, s. 438; Lee vd., 2014). Bazı çalışmalar (Pokerjoe, 2016; Labrador ve Vallejo-Achón, 2020) spor bahsi oynamanın müzik dinlemek, spor yapmak, sinemaya gitmek vb. etkinlikler gibi en



popüler etkinlikler ile karşılaştırılabilir bir konumda olduğunu belirtmektedir. Buna göre eğlence unsurunun oldukça genel kapsamlı bir motivasyon olduğu ve içerisinde benzer nitelikler taşıyan birçok unsuru da kapsadığı ifade edilebilir. Ancak bireylerin motivasyonlarının özlerinin daha iyi anlaşılabilmesi ve çalışma sonuçlarının daha nitelikli olması amacı ile tez çalışması kapsamında eğlence unsurunun içerisinde yer alabilecek diğer bileşenler ayrı olarak ele alınmıştır.

Bahis ve kumar literatüründe üzerinde durulan önemli motivasyonlardan biri de rekreasyon kavramıdır. Bireylerin gerek spor bahsi oynama, gerekse de rekreasyonel aktivitelere katılım konusunda farklı motivasyonlara sahip olduğu ve her iki durumun da öznel nitelikler barındırdığı belirtilebilir. Cinsiyet, medeni durum, yaşanan coğrafya, kültürel farklılıklar, tüketim alışkanlıkları, sosyal sınıf vb. faktörlere göre tercihlerin farklılaştığı serbest zaman anlayışı ve spor bahsi oynama davranışı arasındaki bu kesişim, spor bahsi oynama davranışının bir rekreasyonel faaliyet olarak değerlendirilebileceğini ortaya koymaktadır (Gökce Yüce vd., 2017b). Gerçekleştirilen çalışmalarda da (Jenkinson vd., 2018; Neighbors vd., 2002; Loroz, 2004; Wicker ve Soebbing, 2012; Hing vd., 2014; Cotte, 1997; Hing vd., 2012; Platz ve Millar, 2001; Gökce Yüce vd., 2017a) bahis oynamanın bir rekreasyonel faaliyet olarak değerlendirilebileceği ifade edilmiştir. Benzer şekilde Bruce ve arkadaşları (2012), bahisçileri rekreasyonel bahisçi ve profesyonel bahisçi olarak kategorize ederken, Hing ve arkadaşları (2016), ise bahis oynayan bireyleri; profesyonel, yarı profesyonel, amatör/rekreasyonel olarak sınıflandırmıştır.

Sosyalleşme ihtiyacı da rekreasyon kavramında olduğu gibi bahis oynama motivasyonları içerisinde önemli bir yere sahiptir. Bir grubun üyesi gibi hissetme, bir gruba ait olma ihtiyacı ile beliren bahis oynama motivasyonu bireylere bir topluluğun parçası olma hissi ile birlikte sübjektif farklı deneyimler içermektedir (Wann, 1995; Wann vd., 2015; Labrador ve Vallejo-Achón, 2020). Bazı çalışmalar (Fang ve Mowen, 2009; Funk vd., 2006; Hing vd., 2016; Neighbors vd., 2002) spor bahsi oynayan bireylerin, önem verdikleri ve sevdikleri diğer bireyler ile bir araya gelebilmek, etkinliklere katılabilmek ve zaman geçirebilmek için spor bahsi oynadıklarını belirtmektedir. Buna ek olarak benzer durumların bireylerin birer sosyal kimlik edinmesine olanak sağlaması nedeni ile cazibesini arttırdığı da belirtilmektedir (Lamont ve Hing, 2020).

Tüm bunların yanı sıra bireylerin motivasyonları arasında sporu sevmek, farklı branşlara ilgi duymak, takım taraftarı olmak, izlenilen ya da takip edilen müsabakaya heyecan katmak ve sadece kazanmış olma isteği gibi motivasyonlar bulunmaktadır. Nelson ve arkadaşları (2007), taraftarların ya da herhangi bir branşa ilgi duyan bireylerin izledikleri müsabakalara spor bahsi oynayarak heyecan katmak istediklerini ifade etmektedir. Houghton (2019), spor taraftarlarının bahis oynamaya daha yatkın olduğunu belirtirken, benzer çalışmalar da (Humphreys ve Perez, 2012; Paul ve Weinbach, 2012; Humphreys ve Weinbach, 2013) bireylerin oyun izlenimlerini geliştirmek ve heyecanı arttırmak için spor bahsi yapma eğiliminde olduğunu belirtmektedir. Tüm bu bilgiler ışığında kumar oynama bağlamında değerlendirilen spor bahsi motivasyonlarının bazı genel hatlara sahip olmasına rağmen gerek ulusal gerekse de uluslararası alanyazında kendine has özellikleri ile ele alınmadığı görülmektedir. Buna göre çalışmanın temel amaçlarından birini oluşturan bu durum çalışmanın yöntem, tartışma-sonuç bölümünde detaylı bir şekilde ele alınmıştır.

## **2.8. Bağımlılık ve Spor Bahisleri**

Bağımlılık kavramının sahip olduğu karmaşık yapısı nedeni ile farklı bilimsel yaklaşımlar içeren tanımları yapılmıştır. Bu konuda en genel ve kabul edilebilir tanımlardan birisi Amerikan Bağımlılık Tıbbi Birliği (American Society of Addiction Medicine-)’ne aittir. Amerikan Bağımlılık Tıbbi Birliği’ne göre bağımlılık; beynin ödül, motivasyon, bellek ve benzeri bölgeleri ile ilişkili olan, birincil düzeyde kronik bir hastalık olarak tanımlanmaktadır (ASAM, 2011). Bu bölgelerdeki işlev bozukluğu karakteristik olarak biyolojik, psikolojik sosyal ve ruhsal belirtilere yol açmaktadır. Kişinin kendini bir madde ya da eylemden uzak tutma konusunda başarılı olamaması, davranışların kontrolünde belirgin düzeyde zayıflama, aşırma, bireysel davranışlarda ve bireylerarası ilişkilerde önemli düzeyde meydana gelen problemler ile bu problemlere yönelik farkındalığın azalması, duygusal tepkilerde işlevsizlik gibi durumlar önemli belirtiler arasında yer almaktadır (Smith, 2012). Ayrıca bağımlılık, tedavi edilmediği ya da iyileştirmeye yönelik girişimler gerçekleştirilmediği halde ilerleyebilecek, ölüm olasılığı olan bir kronik hastalık olarak kabul edilmektedir. Daha önceleri madde kullanımı vb. durumlar için sıklıkla kullanılan bağımlılık kavramı geçen süreç içerisinde herhangi bir davranışı sonlandıramama ya da bu davranışlara ilişkin kontrolü kaybetme gibi durumlar için de kullanılmaya başlanmıştır. Bununla birlikte insan beynine yönelik

gerçekleştirilen bilişsel çalışmalar ve yaşanan bilimsel gelişmeler, yiyecek, içecek, seks, alışveriş ve kumar da dâhil olmak üzere bu tip bağımlılıkların, genel geçer bağımlılık tanımı içerisinde yer alması gerektiğine yönelik görüşler sunarak buna olanak sağlamıştır (Carnes, 1983; Glasser, 1976; Miller, 1980; Griffiths, 1996; Smith, 2012). Bağımlılık kavramının davranışsal bir kimlik kazanmasına yönelik en temel yaklaşım; gerçekleştirilen spesifik aktivitenin doğasına bakılmaksızın, aşırı olarak gerçekleştirilen her türlü aktivitenin bağımlılık yaratabilecek potansiyel taşımasıdır (Marks, 1990; Petry, 2016).

Tanımlar ve yaklaşımlardan da anlaşılacağı üzere, uzun yıllardır üzerinde çalışılan bir konu olarak farklı disiplinler tarafından da ilgi gören ve daha önceleri psikotropik maddelerin aşırı ve kontrol dışı kullanımını niteleyen bağımlılık kavramı, 90'lı yıllar itibari ile davranışsal kalıplar kapsamında tartışılmıştır. Bunun neticesinde her türden aşırı davranışların ya da faaliyetlerin bağımlılık yaratabilecek riskler taşıdığı üzerinde durulmuştur (Griffiths, 1996; Marks, 1990). Bu kapsamda yüzlerce uluslararası uzman tarafından zihinsel sağlığın her alanında yıllardır kullanılan, güncellenen, uluslararası geçerliliği olan günümüzün ruh sağlığı klinisyenleri ve tüm yönelimlerdeki araştırmacılar için mevcut en kapsamlı, güncel ve kritik kaynak olan (APA, 2013), "Ruhsal Bozuklukların Tanısal ve İstatistiksel El Kitabı" (Diagnostic and Statistical Manual of Mental Disorders, Fifth edition-DSM-V) ile birlikte bağımlılık kavramı davranışsal (kimyasal olmayan) bir anlam kazanmıştır (Nogueira vd., 2018). Benzer şekilde spor bahislerinin içerisinde değerlendirildiği kumar oynama davranışı da daha önceleri "Patolojik Kumar Oynama" olarak sınıflandırılırken DSM-V ile birlikte ilk kez "davranışsal bağımlılık" kapsamında değerlendirilmiştir (APA, 2013). DSM-V, kumar bağımlılığı için dokuz kriter belirlemiş ve bu dokuz kriterden en az dördünün onaylanması halinde olumsuz durumlardan söz edilebileceğini belirtmektedir. DSM-V'de kumar bağımlılığı teşhisi için yer alan ifadeler şu şekildedir (APA, 2013; Petry, 2016):

- Kumar oynamak için gerekli olan parayı nerden alacağınızı düşünmek için normalin üzerinde zaman harcamak (meşguliyet),
- Daha büyük miktarlarda kumar/bahis oynama ihtiyacı,
- Kumar oynamayı durdurma ya da kontrol etme konusunda başarısız girişimler,
- Kumar oynamayı durdurma ya da azaltmaya çalışırken huzursuzluk ve sinirlilik gibi belirtiler,

- Sorunlardan kaçmak ya da olumsuz ruh hallerini hafifletmek için kumar oynamak,
- Önceki kumar kayıplarını telafi etmeye çalışmak,
- Kumar oynama hakkında başkalarına yalan söylemek ya da kumar oynamaya ilişkin bilgileri saklamak,
- Kumar sebebi ile bireylerarası ilişkileri ya da kariyer, eğitim gibi fırsatları kaybetmek,
- Kumarın neden olduğu finansal olarak umutsuz durumları hafifletmek için başkalarına güvenmek.

Güdülenmiş bir davranış olan spor bahislerine yönelik çıktılar olumlu olabilmekle birlikte diğer kumar formlarında olduğu gibi risk unsurları ve olumsuz nitelikler de taşıyabilmektedir. Birçok ülkede popüler bir aktivite olan bahis oyunları, birey davranışlarını rekreasyonel faaliyetten, patolojik durumlara kadar süren bir çerçevede kavramsallaştırılmıştır (Shaffer ve Korn, 2002). Kumar oynama davranışları içerisinde değerlendirilen spor bahisleri ve muhtemel sonuçlarına ilişkin gerçekleştirilen çalışmalar iki temel unsur üzerine odaklanmaktadır. Bunlardan biri spor bahislerinin bir eğlence ve rekreasyon aracı olarak bireylere pozitif etkiler sağlayabileceği, diğeri ise bireylerde psikolojik, sosyal ve ekonomik olarak bazı problemlere yol açabileceğidir (Lee vd., 2014; López-Gonzalez vd., 2019b; López-Gonzalez vd., 2019c; Nweze vd., 2020; Petry, 2003; Russell vd., 2019b; Platz ve Miller, 2001; Reiche, 2013; Welte vd., 2004; Williams vd., 2012). Pozitif etkiler bireylerin streslerini azaltarak, tatmin ve rahatlama gibi sonuçları beraberinde getirirken (Lee vd., 2014), olumsuz durumlarda bireylerde olumsuz ruh hali, depresyon, suçluluk duygusu, anksiyete, finansal problemler ve bağımlılık gibi problemler ile birlikte bireylerin hem kendisi hem de aile ve sosyal çevresi olumsuz etkilenebilmektedir (Abbott vd., 2018; Hing vd., 2015a; Jenkinson vd., 2018; Ratelle vd., 2004). Bireylerin davranışlarının sıklığı ve süresi arttıkça, bireylerde sözü edilen psikolojik, fiziksel, sosyal, finansal ve mesleki sorunların ortaya çıkma riski de ortaya çıkmaktadır. Bu noktada kumarın bir formu olarak değerlendirilen spor bahislerine yönelik aşırı ve kontrol dışı durumlar da davranışsal bağımlılık kapsamında “spor bahsi bağımlılığı” olarak değerlendirilebilir.

Armstrong ve Pickard (2013), bağımlılığın birçok formda (fiziksel, psikolojik vb.) ortaya çıkabilme potansiyelini içermesi nedeni ile tanımlamanın oldukça zor olduğunu ve

farklı bağımlılıklara yönelik kavramsal tanımlamalar yaparken bireylerin kim olduğu, bağımlı oldukları unsurun ne olduğu, bağımlılığın niteliği, sağlığa etkileri ve motivasyonları gibi değişkenler arasında büyük farklılıklar olduğunu vurgulamaktadır. Buna göre bağımlılık yaratacak her bir unsurun farklı nitelikler, belirtiler ve motivasyonlar taşıyacağı ifade edilebilir. Bu düşünceden hareketle bugüne kadar kumar formları içerisinde değerlendirilen spor bahislerine ilişkin bağımlılık yaratacak unsurların ve motivasyonların ayrıca ele alınması gerekliliği ortaya çıkmaktadır. Şimdiye kadar gerçekleştirilen çalışmaların büyük çoğunluğu spor bahislerini kumar oynama kapsamında incelemiş ve spor bahsinin kendine özgü motivasyon unsurlarını göz önünde bulundurmamıştır. Bu noktada spor bahsine ait hangi motivasyonların olumlu, hangilerinin olumsuz sonuçlar meydana getireceği spesifik olarak bilinmemektedir. Sayıları günden güne artan spor bahisçilerinin de tıpkı kumar oynayan bireyler gibi bağımlılık riski unsurları taşıyabileceği düşüncesinden hareketle spor bahsi oynayan bireylerin de bağımlılık düzeylerine etki eden spor bahsine özgü motivasyonların belirlenmesi spor bahsinin tabiri caizse karanlık yüzünün bilinmesine, bireylerin olası negatif etkilerden korunmasına ve benzer durumlar için önlem alınabilmesine olanak sağlayacaktır. Bu kapsamda bu araştırmanın temel amacı, öncelikle Türkiye'deki bireylerin spor bahsi motivasyonlarını oluşturan unsurların belirlenmesine olanak sağlayacak bir ölçüm aracı geliştirmek, daha sonra ise spor bahsine özgü belirlenen motivasyon faktörlerinin spor bahis bağımlılığı üzerine etkilerini incelemektir.

### 3. YÖNTEM

Tez çalışmasının bu bölümünde araştırma modeli, evren-örneklem ve araştırmada kullanılan veri toplama araçlarına yönelik bilgiler aktarılacaktır.

#### 3.1. Araştırmanın Modeli

Tez çalışması doğrultusunda bireylerin spor bahis motivasyonlarının ölçülebilmesine olanak sağlayacak “Spor Bahsi Motivasyon Ölçeği” (SBMÖ)’ni geliştirmek, geçerlik güvenirliğini sağlamak ve bu motivasyonların bireylerin spor bahis bağımlılık potansiyellerine etkisinin ortaya çıkarılması amaçlanmıştır. Buna göre, spor bahsi oynayan bireylerin, spor bahsine yönelik eğilim ve tutumlarının belirlenmesi çalışmanın odak noktalarından birini oluşturmaktadır. Bu noktada bireylerin spor bahsi oynama nedenlerinin belirlenmesi aşamasında nitel ve nicel yöntemlerden herhangi birinin seçilmesi yerine araştırma güvenirliğini artırmak amacıyla verilerin birleştirilmesi süreçlerini içeren karma araştırma modeli tercih edilmiştir. Karma araştırmalar ortaya konulan problemin anlaşılması, nitel ve nicel verilerin bütünleştirilmesi ile elde edilen avantajları ile daha doğru, nitelikli ve genellenebilir sonuçların elde edildiği bir yöntem olarak ifade edilmektedir (Given, 2008, s. 526; Leavy, 2017, s. 164; Creswell ve Cresswell, 2017, s. 294). Buna göre araştırma amaçlarına uygun olarak daha nitelikli ve genellenebilir verilerin elde edilmesi amacı ile karma model kapsamında keşfedici sıralı desenden yararlanılmıştır. Keşfedici sıralı desene ilişkin süreç Şekil 3.1’de görüldüğü gibidir:

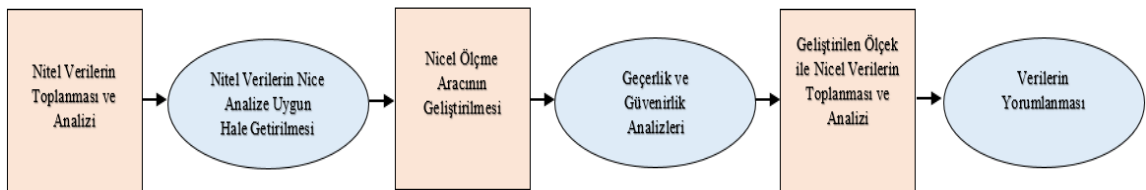

Şekil 3.1. Keşfedici sıralı desen süreci (Creswell ve Clark, 2017, s. 94)'den uyarlanmıştır.

Şekil 3.1’de görüleceği üzere Keşfedici sıralı desende araştırmacı ilk olarak gerek verilerin elde edilmesi gerekse de analizlerin gerçekleştirilmesi sürecini nitel araştırma aşamalarına uygun olarak yürütmekte ve elde ettiği verileri ikinci aşamada gerçekleştirilecek olan nicel analize uygun hale getirmektedir. İkinci aşamada ise nitel

analizlerden elde edilen veriler nicel araştırma yöntem ve aşamalarına uygun olarak test edilerek geçerli ve güvenilir hale getirilmektedir (Teddlie ve Tashakkori, 2009, s. 130-132; Creswell ve Cresswell, 2017, s. 306-307). Keşifsel sıralı desenin en önemli noktalarından birinin de nitel araştırma aşamasında elde edilen bilgi ve verilerin ikinci aşamada gerçekleştirilecek olan nicel araştırmaya uygun hale getirilmesi olduğu belirtilmektedir (Creswell ve Cresswell, 2017, s. 306-307). Buna göre ilk aşamada bireylerin spor bahsi motivasyonlarına yönelik unsurların ortaya çıkarılmasında öncelikle nitel görüşmeler yapılmış ve içerik analizi yöntemi ile bu görüşmelerin nicel verilere dönüştürülmesine ilişkin süreçler gerçekleştirilmiştir.

Nicel araştırma aşamasında ise betimsel ve bağıntısal araştırma tekniklerine başvurulmuştur. Betimsel (Tanımlayıcı) araştırmalar var olan durumu saptama, buna bağlı olarak bir topluluğa ilişkin ayrıntıları ortaya çıkarma ve belirli durumlar ile konulara ışık tutmayı amaçlarken (Neuman, 2014, s. 38-39; Babbie, 2013, s. 91), bağıntısal araştırmalar, araştırma amacı kapsamında incelenen değişkenler arasındaki ilişkileri ortaya koymaktadır (Mertens, 2019, s. 171). Bu kapsamda bireylerin spor bahsi oynama motivasyonlarının belirlenmesi aşamasında betimsel, bu motivasyonlara bağlı olarak ortaya çıkan değişkenler ve ilgili motivasyonların spor bahsi bağımlılığına olan etkilerinin incelenmesi aşamasında ise bağıntısal araştırma tekniğinden yararlanılmıştır.

### **3.2. Evren ve Örneklem**

Araştırmanın evrenini Türkiye’de spor bahsi oynayan bireyler oluşturmaktadır. Ne var ki bu tip evrene ulaşmanın gerek maliyet açısından çeşitli zorluklar barındırması gerekse de ilgili konuya dair net ve güvenilir bir istatistiki bilginin olmaması nedeni ile çalışma, temsil gücüne sahip bir örneklem belirlenerek gerçekleştirilmiştir. Karma yöntemin benimsendiği tez çalışmasında nitel ve nicel yöntemler ile veriler toplanmıştır. İlk olarak gerçekleştirilen nitel veri toplama aşamasında kartopu örnekleme yönteminden yararlanılmıştır. Bu yöntem, araştırmacılara gizli kalan grup ya da bireylerin saptanması adına oldukça önemli bir fırsat sunmaktadır (O’Leary, 2004, s. 110; Henn vd., 2006, s. 157). Kartopu örnekleme yöntemi bireyler arası sosyal ağları kullanarak gerçekleştirilen bir örneklem seçme sürecidir. Buna göre başlangıç aşamasında bir grup ya da birkaç kişi seçilerek gerekli bilgiler toplanır, daha sonra bu bireylerden benzer niteliklere sahip, çalışma örneklemine uygun bireylere ilişkin bilgiler istenir ve böylece seçilen bireyler de örneklemin bir parçası haline gelmektedir. İkinci aşamada ise bu insanlarla görüşmeler

yapılmakta ve onlar da daha çok insanla üçüncü aşamada görüşme yapılmasına imkân vermektedir. Bu süreç gerekli sayıya ya da elde edilen bilgiler doyum noktasına ulaşıncaya kadar devam etmektedir (Kumar, 2011, s. 208). Guest ve arkadaşları (2006)'na göre araştırma sorularına ilişkin verilen yanıtların tekrarlandığı, başka bir ifade ile analiz edilecek yeni bir veri olmadığı durumlarda (doyum noktası) araştırmacı ilgili veri toplama aşamasını sonlandırabilir. Buna göre nitel veri toplama aşamasında Eskişehir ili, Tepebaşı ve Odunpazarı ilçelerinde bulunan toplam 51 iddaa (http-2) bayisi içerisinde kura ile belirlenen 5 bayi hafta sonu, gün içerisinde ziyaret edilmiş ve gönüllü katılım esasına dayanmak suretiyle spor bahsi oynayan 30 birey ile derinlemesine görüşme gerçekleştirilmiştir. Araştırmada geliştirilmesi planlanan SBMÖ geçerlik güvenilirlik çalışmaları kapsamında birinci aşamada (n=251), verilerin standardize edilmesi ve ölçeğin doğrulanması aşamasında ise spor ile ilgilenen ve düzenli olarak spor bahsi oynayan (n=230) pilot çalışmaların örneklemini oluşturmuştur.

Araştırmanın nicel veri toplama aşamasında ise yargısal (amaçlı) örnekleme yönteminden yararlanılmıştır. Yargısal örnekleme, araştırma problemleri kapsamında araştırmacının kendi bilgi, tecrübe ve deneyimlerini kullanarak çalışma amaçlarına en uygun örneklem grubunun belirlenmesidir (Coleman ve Briggs, 2002, s. 101; Kumar, 2011, s. 389; Bryman, 2012, s. 418). Başka bir ifade ile evren içerisindeki probleme en uygun kesimin araştırmaya dâhil edildiği yargısal örnekleme yöntemi, araştırmacının deneyim ve yargılarını kullanarak çalışmanın amacına yönelik temsil yeteneği olan grubu belirlemesine olanak tanımaktadır (Babbie, 2013, s. 128; Patton, 2015, s. 401-410). Buna göre araştırmanın nihai örneklemini çeşitli motivasyonlar ile spor bahsi oynayan (n=643) birey oluşturmaktadır.

### **3.3. Veri Toplama Tekniği ve Aracı**

Tez çalışması kapsamında öncelikle bireylerin spor bahsi oynama motivasyonlarının belirlenmesine olanak sağlayacak “Spor Bahsi Motivasyon Ölçeği (SBMÖ)” geliştirilmesi ve sonrasında bu unsurların spor bahsi bağımlılık düzeylerine etkisinin incelenmesi amaçlanmıştır. Bu doğrultuda veriler, öncelikle yarı yapılandırılmış görüşmeler aracılığı ile elde edilmiş, nitel verilerin nicel analize uygun hale getirilmesinin ardından ise anket yöntemi ile veri toplanmıştır. Bunlara ek olarak bireylerin spor bahsi bağımlılık düzeylerinin belirlenmesi aşamasında ise Ferris ve Wynne (2001) tarafından



ortaya konulan “Patolojik Kumar Bağımlılığı İndeksi- PKBİ (Problem Gambling Severity Index (PGSI)” Türkçe’ye spor bahislerine yönelik olarak Spor Bahsi Bağımlılık İndeksi (SBBİ) olarak uyarlanmıştır. Veri toplama teknikleri ve araçlarına ilişkin tüm süreçler ve bilgiler detaylı bir şekilde bu başlık altında aktarılmıştır.

### **3.3.1. Spor bahsi motivasyon ölçeğinin geliştirilmesi**

Çalışmalar (Cabrera-Nguyen, 2010; Johnson ve Morgan, 2016, s. 18; Gall vd., 2010, s. 210; Creswell ve Cresswell, 2017, s. 215-216; DeVellis, 2016, s. 30-34; Bandalos, 2018, s. 42; Carpenter, 2018) yeni ölçek geliştirme çalışmalarına başlamadan önce, benzer konularda daha önce yapılan araştırmaların ve geliştirilen ölçeklerin titizlikle incelenmesinin oldukça faydalı ve önemli olduğunu vurgulamaktadır. Yeni bir ölçek geliştirmek çeşitli zorluklar barındırmaktadır. Bu nedenle benzer nitelikte bir ölçeğin olmadığı ya da yetersiz olduğu durumlarda yeni bir ölçek geliştirmenin daha uygun olacağı ifade edilmektedir (Hinkin vd., 1997; Cabrera-Nguyen, 2010; Johnson ve Morgan, 2016, s. 18-19). Bunlara ek olarak, araştırmacıların bir çalışma ya da ölçek geliştirme sürecine karar verirken çok kültürlü hususların da farkında olmaları ve bu durumları göz önünde bulundurmaları gerektiği vurgulanmaktadır. Buna göre daha önce geliştirilmiş ve geçerlik güvenirliği sağlanmış ölçeklerin niteliklerini kaybetmesi ya da ölçülmek istenen davranışı ölçmemesi gibi durumlar nedeniyle içerisinde bulunan kültür ve algıya göre tekrar değerlendirilmesi de gerekmektedir (Marczyk vd., 2005, s. 61-62). Buna göre bireylerin spor bahsi motivasyonlarının belirlenmesine yönelik ölçme aracı geliştirmeden önce ilk olarak araştırma konusu ile ilgili ulusal ve uluslararası düzeyde detaylı bir alan yazın araştırması gerçekleştirilmiştir. Gerçekleştirilen çalışmalar sonucunda spor bahsine yönelik Türkçe dilinde özgün bir ölçme aracının olmadığı, uluslararası alanda ise sınırlı sayıda bazı benzer çalışmalar olmasına rağmen, bu çalışmaların bahis kavramının toplumsal algısı ile ilişkili kavramsal olarak farklılıklar taşıdığı anlaşılmış ve bireylerin spor bahsi motivasyonlarının güncel koşullar içerisinde belirlenebilmesi için yeni bir ölçek geliştirilmesine karar verilmiştir.

Çalışmalar (Lambert vd., 1959; Binde, 2005; Yaşar, 2011; Lopez-Gonzalez vd., 2019; Kabiri vd. 2019; Jensen vd., 2019; Gassmann vd, 2017; Abbot vd., 2018) kumar ve bahis algısının demografik değişkenler, kültür, coğrafya, yönetim anlayışı, tüketim ve serbest zaman alışkanlıkları, ekonomik sistem, devlet politikaları, toplumsal çevre, din ve

inanişlara göre farklılık gösterdiğini ortaya koymaktadır. Bu doğrultuda bahis kavramına ilişkin uluslararası literatür ile Türkçe literatür arasında da anlamsal ve yapısal olarak bazı farklılıkların söz konusu olduğu belirlenmiştir. Bu durumda gerek bireylerin spor bahsi oynama motivasyonları ve davranışlarının belirlenebilmesi, gerekse de spor bahsi ve ilgili konularda yapılacak çalışmalara ışık tutması amacıyla bireylerin yaşadıkları toplumsal çevre ve kültür çerçevesinde oluşturdukları spor bahsi algısının belirlenmesi gerekliliğı ortaya çıkmıştır. Bu doğrultuda geliştirilecek ölçeğe ilişkin veri toplama süreçleri öncesinde spor bahsi kavramının Türkiye’de nasıl algılandığı, spor bahsine bakışın nasıl olduğu ve spor bahsi oynayan bireylere yönelik bazı özellikleri belirleme amacıyla bir ön çalışma gerçekleştirilmiştir. Örneklemini 18-30 yaş arası (n=363) bireyin oluşturduğu ön çalışmada katılımcılara spor bahsi oynama sıklıkları/tercihleri/alışkanlıkları, spor bahsi-kumar arasındaki farka yönelik düşünceleri ve spor bahsi algılarına yönelik soruların yer aldığı anket formu uygulanmıştır. Araştırma sonucunda; Türkiye’de spor bahsinin kendine has dinamikleri ve özellikleri nedeniyle kumar kavramından farklılaştığı bu nedenle her iki kavramın gerek spor bahsi oynayan bireyler, gerekse de spor bahsi sağlayıcıları açısından ayrı olarak ele alınması gerektiğı belirlenmiştir (Gökce Yüce vd., 2017).

Ölçek geliştirme sürecinin bilimsel olarak titiz ve doğru bir şekilde yönetilememesi zaman, maliyet ve en önemlisi de nitelik olarak birçok olumsuz sonuçlar meydana getirebilir. Bu durum ayrıca çalışmanın hedeflerine ulaşmamasını ya da yetersiz, yanlış ve geçerlilik düzeyi düşük sonuçların elde edilmesine de neden olabilir. Bu nedenle ölçek geliştirme süreci dikkatli bir şekilde bilimsel prosedürlerin yürütülmesini ve doğru kararlar verilmesini gerektiren bütünsel bir çalışma disiplini gerektirmektedir (DeVellis, 2012; s. 33-34; Price, 2016, s. 146; Creswell ve Cresswell, 2017, s. 306;). Bu kapsamda tüm prosedürlerin doğru ve eksiksiz yürütülmesi için ölçek geliştirme sürecine ilişkin temel kaynaklardan (Churchill, 1979; Anderson ve Gerbing, 1982; Zaichkowsky, 1985; Anderson ve Gerbing, 1988; Hinkin, 1995; Hinkin, 1998; Netemeyer vd., 2003; DeVellis, 2003; O’Leary, 2004; Teddlie ve Tashakkori, 2009; Cabrera-Nguyen, 2010; DeVellis, 2012; Johnson ve Morgan, 2016; Kline, 2016; Creswell ve Cresswell, 2017; Carpenter, 2018) yararlanılmıştır. Ölçek geliştirme aşamasında izlenen yol Şekil 3.2.’de gösterildiğı gibidir:

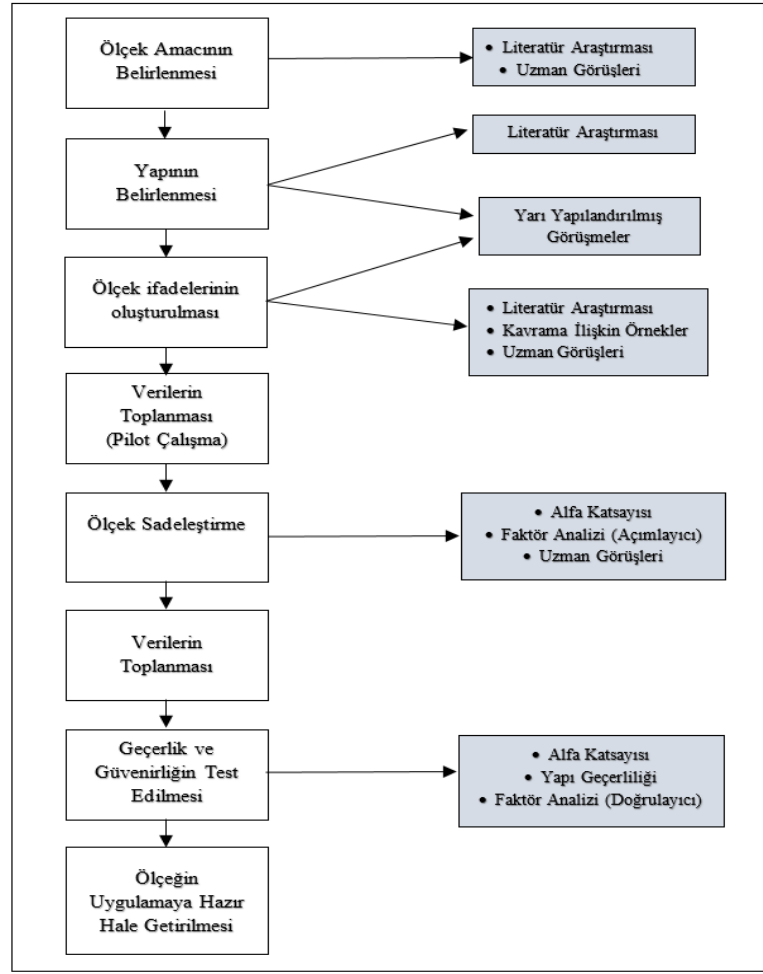

Şekil 3.2. Ölçek geliştirme süreci (Churchill, 1979; Johnson ve Morgan, 2016, s. 5; Bandalos, 2018, s. 42; Bryman, 2012, s. 185)'den uyarlanmıştır.

Şekil 3.2'de görüldüğü gibi SBMÖ'ne ilişkin tüm süreçler ilgili basamaklar izlenerek gerçekleştirilmiştir. Tüm bu süreçler ilgili başlıklar altında sırası ile aktarılmıştır.

### 3.3.1.1. Ölçek amacının belirlenmesi

Ölçek geliştirme sürecinin en temel adımı geliştirilmesi planlanan ölçeğin araştırma konusuna uygun olup olmadığının belirlenmesi ve bir ölçek aracılığı ile veri toplamanın araştırma problemine katkısının belirlenmesidir (Johnson ve Morgan, 2016, s. 5-6). Ölçekler araştırmacılar tarafından tasarlanan spesifik konular ya da alanlar ile ilgili en verimli sonuçları elde edebilmek amacı ile geliştirilmektedir. Bu nedenle ölçek geliştirme sürecinin başında ölçek amaçlarının açıkça belirlenmesi çalışmanın niteliği açısından

oldukça önemlidir (Bandalos, 2018, s. 42-43). Buna göre tez konusuna bağlı olarak ölçeğin temel amaçları;

- Spor bahsi oynayan bireylerin spor bahsi oynama nedenlerinin belirlenmesi,
- Spor bahsi oynayan bireyleri, spor bahsi oynama konusunda hangi faktörlerin, ne düzeyde motive ettiğinin belirlenmesi şeklindedir.

Ölçek amacının belirlenmesi aşamasına paralel olarak tez çalışma konusuna yönelik ölçek geliştirmenin uygunluğunu belirleme amacı ile literatür taraması gerçekleştirilmiş ve uzman görüşlerine başvurulmuştur.

Çalışmalar (LaBrie, 2007; Binde, 2009; LaBrie, 2011; Lastra vd., 2016; Fang ve Mowen, 2009; Gainsbury ve Russell, 2015; Moore, ve Ohtsuka, 1997; Hing vd. 2014; Wicker ve Soebbing, 2012; Chantal vd., 1994; Chantal vd., 1995; Chantal ve Vallerand, 1996; Lee vd., 2007; Lee vd., 2014; Binde, 2013; Bruce, 2013; Papanastasiou ve Fourlas, 2016; Hing vd., 2017; Hing vd., 2016; Myrseth ve Notelaers, 2017; Deans vd., 2017; Lamont ve Hing, 2018) spor bahsi oynama davranışının duyuşsal özellikler kapsamında güdülenmiş (motive edilmiş) bir davranış olduğunu ortaya koymaktadır. İnsanların sözü edilen güdülenmiş davranışlarının ölçümü ise psikolojik testler aracılığı ile değerlendirilmektedir (Kaplan ve Saccuzzo, 2017, s. 6-7). Psikolojik testler bilişsel ya da duyuşsal işlevler ile ilgili davranışa yönelik örnekler elde etmek, bu örnekleri belirli standartlara göre puanlama ve değerlendirmeyi içeren sistematik prosedürlerdir (Urbina, 2004, s. 1-3; Cohen ve Swerdlik, 2018, s. 1-2;). Başka bir ifade ile psikometrik ölçümler olarak da adlandırılan psikolojik testler farklı alanlarda yaygın olarak kullanılan ve bireylerin bilişsel yetilerini, ilgi alanlarını, ruh hallerini, motivasyonlarını ve benzer durumları belirlemek için kullanılan ölçümler, anketler, testler ya da ölçeklerdir (Cooper, 2019, s. 1). Bu bilgilere göre tez konusuna bağlı olarak ölçeğin temel amaçlarını oluşturan, bireylerin spor bahsi oynama davranışlarının ve motivasyonlarının belirlenebilmesi için psikometrik bir ölçek geliştirilmesinin amaca uygun olduğu belirlenmiştir. Bunun yanı sıra ilgili alanda doktora derecesine sahip uzmanlardan da ölçek amaçlarının tez çalışmasına uygunluğu konusunda görüşler alınmış ve ölçek yapılarının belirlenmesine yönelik çalışmalara başlanmıştır.

### 3.3.1.2. Yapıların belirlenmesi

Ölçek amacının belirlenmesinin ardından ölçek ifadelerinin oluşturulabilmesi için yapıların belirlenmesine yönelik literatür araştırması ve yarı yapılandırılmış görüşmeler gerçekleştirilmiştir. Yapıların belirlenmesi aşaması, ölçülemez soyut kavramların ölçülebilir hale getirilme sürecini ifade etmektedir (Wrenn vd., 2007, s. 125-126; Bryman, 2012, s. 570). Başka bir ifade ile bir araştırmanın en önemli basamağı olan yapıların belirlenmesi, gizli kalmış bir olgunun soyut ve ölçülemez temsilinin somutlaştırılmasına yönelik ilk aşamadır (Edwards ve Bagozzi, 2000). Nunnaly ve Bernstein (1994, s. 85-87), araştırmaya ilişkin yapıların eksiksiz bir şekilde belirlenmemesi halinde doğru gözlem ya da ölçümün söz konusu olamayacağını, bu doğrultuda ancak yapıların eksiksiz ve kapsamlı bir şekilde ortaya konulmasının ardından araştırmaya yönelik analizlere başlanabileceğini vurgulamıştır. Bu noktada ölçek geliştirecek araştırmacıların, genellenebilir ve nitelikli sonuçlar elde edebilmesi için hem ölçülecek değişkenlere yönelik yapılara hem de kuramsal ve kavramsal temele yeterli düzeyde hâkim olması beklenmektedir (Summers, 2001; Jarvis vd., 2003; Netemeyer vd., 2003, s. 89-90; Erkuş, 2007; Gilliam ve Voss, 2013). Tüm bu bilgiler kapsamında öncelikle derinlemesine görüşmelerin gerçekleştirilmesine olanak sağlayacak yarı yapılandırılmış görüşme formunun oluşturulmasına ilişkin süreç gerçekleştirilmiştir.

Yarı yapılandırılmış görüşmeler, araştırma problemine ilişkin önemli olduğu düşünülen bilgileri edinebilmek, bu kapsamda bireylerin deneyimleri-görüşleri arasındaki benzerlik-farklılıkları ortaya koymak ve karşılaştırma yapmak amacı ile nitel araştırmalarda sıklıkla kullanılan yöntemlerden biridir (Leavy, 2017, s. 139, Dawson, 2002, s. 28-29). Yarı yapılandırılmış görüşmeler açık uçlu sorulardan oluşması ve esnek yapısı sayesinde katılımcıya herhangi bir kısıtlama getirmemesi nedeni ile ölçek ya da anket kullanılarak elde edilemeyecek detaylı bilgilerin edinilmesine imkan tanır (Basu, 2015, s. 74-75; Henn vd., 2006, s. 162; Denzin ve Lincoln, s.1002). Kısaca yarı yapılandırılmış görüşmeler, araştırmacıya daha önce elde edilmemiş özgün bilgileri sağlayabilir. Bununla birlikte bireylerin davranışa ilişkin bağlamlarına da erişim imkânı sağlayarak, davranışı anlamlandırmalarına olanak tanır (Seidman, 2006, s. 10; Flick, 2009, s. 150; Moustakas, 1994, s. 114; Denzin ve Lincoln, 2018; s. 402). Bunu gerçekleştirebilmek için her görüşmede aynı açık uçlu soruların sorulması, görüşme sürecinde katılımcının görüş ve deneyimlerini aktarmasına olanak sağlayacak şekilde esnek ve etkileşimli davranılması ve katılımcıların anlatımlarını temellendirebilmek için

örnek sunmalarını teşvik etmek gerekmektedir (Moustakas, 1994, s. 114; Dawson, 2002, s. 28-29; Henn vd., 2006, s. 162; Creswell ve Creswell, 2017, s. 263, Patton, 2015, s. 628; Bandalos, 2018, s. 50-51; Price, 2016 172-173; Seidman, 2006, s. 10). Tüm bu bilgiler kapsamında yarı yapılandırılmış görüşme formu ilgili alanda rehber niteliği taşıyan kaynaklardan (Kvale, 1996; Patton, 2015; Wengraf, 2001; Basu, 2015; Dawson, 2002; Henn vd., 2006; Galletta, 2013; Creswell ve Creswell, 2017) yararlanılarak oluşturulmuştur. Yarı yapılandırılmış görüşme formunda yer alan sorular aşağıdaki gibidir;

**Tablo 3.1.** *Yarı yapılandırılmış görüşme formunda yer alan sorular*

- 
- Ne kadar zamandır spor bahsi oynuyorsunuz?
  - Ne sıklıkla spor bahsi oynuyorsunuz (ay/hafta/gün )?
  - Spor bahsi denildiğinde aklınıza ne geliyor?
    - Spor bahsi sizin için ne ifade ediyor?
  - Spor bahsi oynama nedeniniz/nedenleriniz nedir?
    - Bir sıralama yapmanız gerekirse sıralama nasıl olur?
  - Spor bahsi oynamak size ne gibi katkılar sağladı/sağlıyor?
- 

Tablo 3.1’de görüldüğü üzere yarı yapılandırılmış görüşmelerde katılımcılara yöneltilmek üzere 5 temel olarak soru yer almıştır. Görüşmeler gerçekleştirilirken yarı yapılandırılmış görüşme ilkeleri (Kvale, 1996; Babbie, 2013, s. 250-253; Patton, 2015, s. 630; BARRIBALL ve While, 1994; Wengraf, 2001; Blee ve Taylor, 2002; Leech, 2002; Schostak, 2005; Harrell ve Bradley, 2009; Yin, 2015, s. 143-148 Kallio vd., 2016) gözetilmiş ve gerekli hususlara dikkat edilmiştir.

Corbin ve Strauss (2014, s. 368), görüşmelerin araştırma problemine ilişkin yeni kavram ortaya çıkmayana kadar (doyum noktası) sürdürülmesi gerektiğini ifade etmektedir. Başka bir ifade ile araştırma sorularına verilen yanıtların ve süreçlerin tekrar etmesi halinde araştırmacı bu aşamayı kendi yargısı ile sonlandırabilir. Teorik olarak doygunluk meydana gelmeden veri toplama aşamasının durdurulması zayıf ve geçerliği düşük bulgular elde etmeye neden olabileceği için kavramsal doygunluk aşaması titizlikle incelenmesi gereken bir süreçtir (Corbin ve Strauss, 2014, s. 368,146). Bu kapsamda kartopu örneklem süreçleri ve doyum noktası esas alınarak, spor bahis oynayan, yaşları 18-71 arasında değişen ve tamamı erkek olan bireyler ile (n=30) çeşitli mekânlarda (kahvehane, iddaa bayii, ganyan bayii) derinlemesine görüşmeler gerçekleştirilmiştir. Görüşmelerin tamamı 402 dakika 50 saniye sürmüştür. Görüşmeler dijital ses kayıt cihazı ile kayıt altına alınmış, sonrasında deşifre edilerek yazılı metinler halinde elektronik

ortama aktarılmıştır ve NVivo programı ile analiz edilmiştir. Elektronik ortama aktarılan verilerin analizinde içerik analizi yöntemine başvurulmuştur. İçerik analizi metinlerden geçerli çıkarımlar yapmak için gerçekleştirilen prosedürler bütünüdür (Weber, 1990, s. 9). Başka bir ifade ile içerik analizi, metinlerden ya da anlam içeren diğer iletişim biçimlerinden, bağlama bağlı tekrarlanabilir ve geçerli çıkarımlar yapmak üzere kullanılan bir tekniktir (Krippendorff, 2013, s. 24; Drisko ve Maschi, 2015, s. 7-8). Bu kapsamda görüşmelerden elde edilen verilerin analizinde izlenen süreç Şekil 3.3’de görüldüğü gibidir;

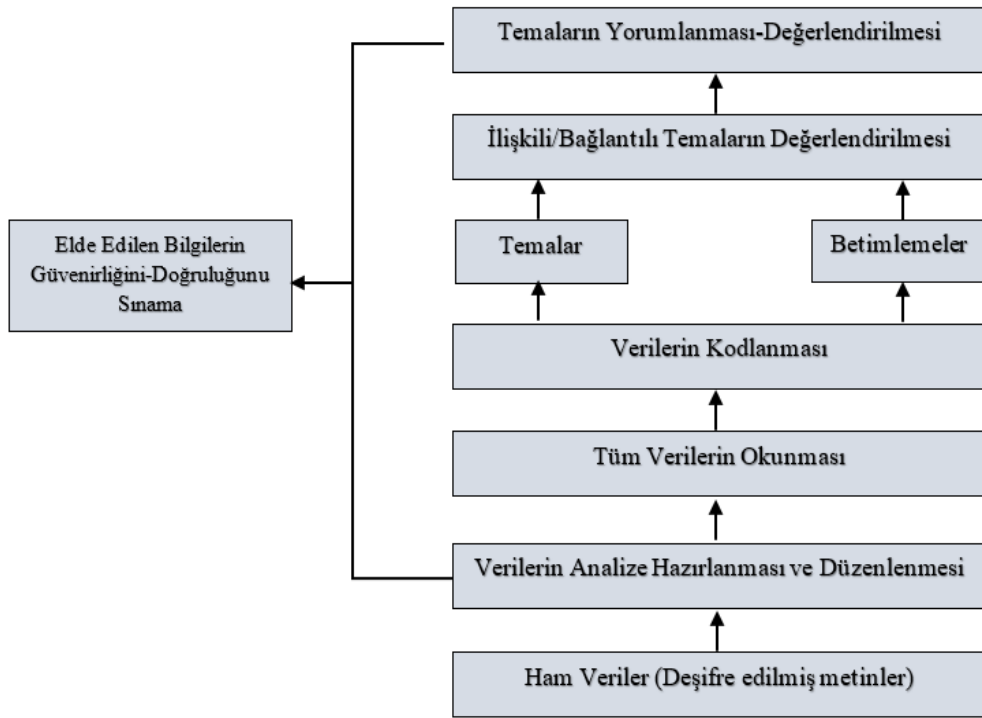

Şekil 3.3. Nitel verilerin analiz süreci (Creswell ve Creswell, 2017, s. 269)'den uyarlanmıştır.

Şekil 3.3’de görüldüğü üzere deşifre edilmiş ham veriler kodlanarak, temalar-kategoriler haline getirilmiş ve tez çalışması kapsamında ölçek ifadelerinin oluşturulmasına uygun olarak değerlendirilmiştir. Ortaya çıkan kodlar ve temalar bir bütün olarak aktarılabilmesi için Şekil 3.4’de gösterilmiş ve Tablo 3.2’de aktarılmıştır.

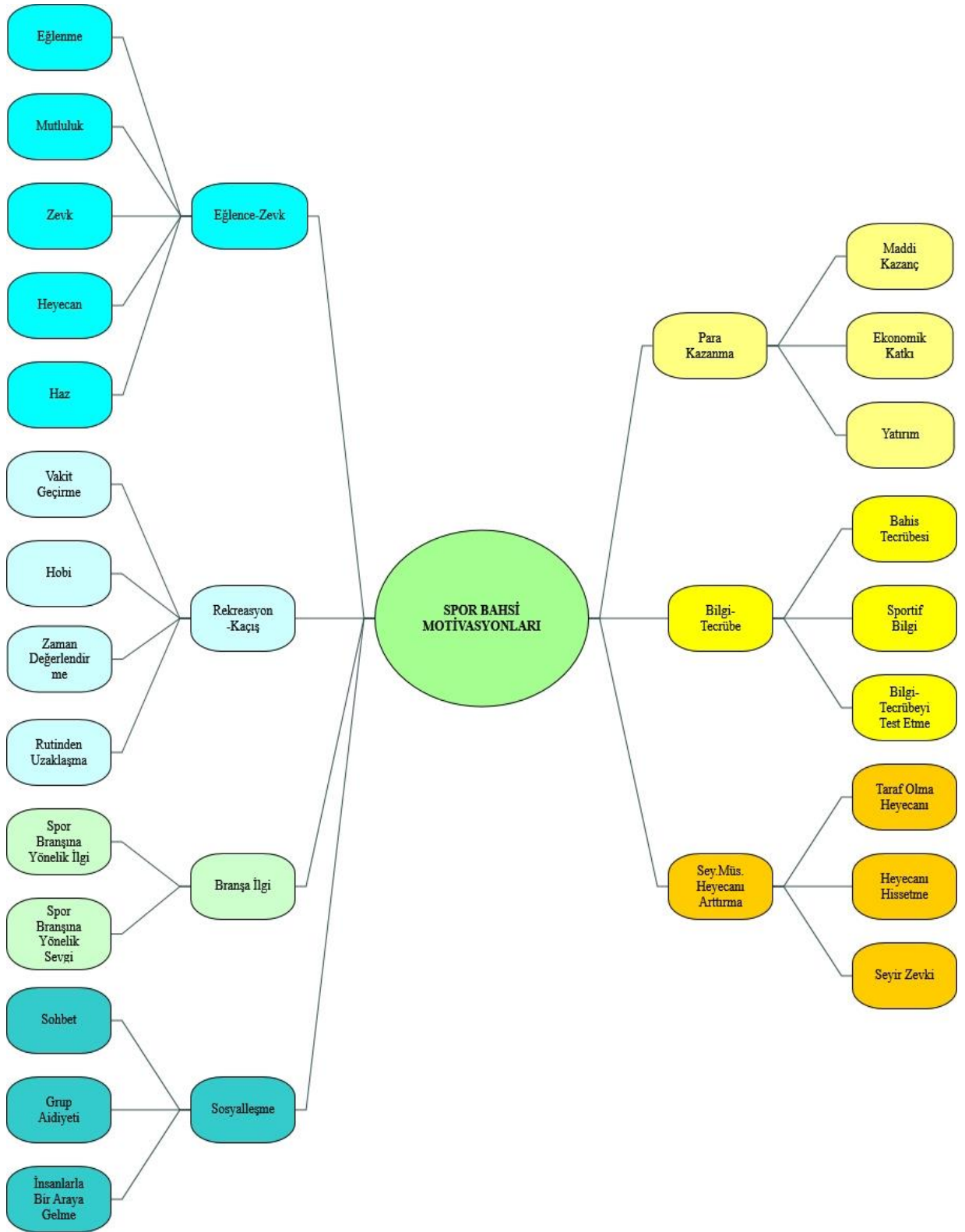

Şekil 3.4. Nitel verileri analizi çıktıları



**Tablo 3.2.** Yarı yapılandırılmış görüşme sonrası ortaya çıkan temalar

<b>Tema</b>	<b>Kod</b>
<b>Eğlence-Zevk</b>	Eğlenme Mutluluk Zevk Heyecan Haz
<b>Para Kazanma</b>	Maddi Kazanç Ekonomik Katkı Yatırım
<b>Rekreasyon-Kaçış</b>	Vakit Geçirme Hobi Zaman Değerlendirme Rutinden Uzaklaşma
<b>Bilgi Tecrübe</b>	Bahis Tecrübesi Sportif Bilgi Bilgi-Tecrübeyi Test Etme
<b>Branşa İlgi</b>	Spor Branşına Yönelik Sevgi Spor Branşına Yönelik İlgi
<b>Seyredilen Müsabaka Hey Arttırma</b>	Taraf Olma Heyecanı Heyecanı Hissetme Seyir Zevki
<b>Sosyalleşme</b>	Grup aidiyeti Sohbet İnsanlarla Bir Araya Gelme

Şekil 3.4 ve Tablo 3.2’de görüldüğü üzere tez çalışması kapsamında gerçekleştirilen görüşmelerin analizi neticesinde “Eğlence-Zevk”, “Para Kazanma”, “Rekreasyon-Kaçış”, “Bilgi Tecrübe”, “Branşa İlgi”, “Seyredilen Müsabaka Heyecanını Arttırma” ve “Sosyalleşme” olmak üzere toplamda 6 tema kapsamında 20 kod belirlenmiştir. Bu temalara ilişkin görüşmelerden seçilmiş kısa örnekler şu şekildedir;

Eğlence Teması Örnekleri:

- “..benimki eğlence başka bişey yok bide sıkıntı..”
- “spor bahsi denildiğinde eğlence geliyor aklıma..”
- “..spor bahsi oynayınca mutlu oluyorum yani..”
- “zevk için, kendimi sınamak için oynuyorum..”
- “..bu oyunları oynayanların temel amacı para kazanmaktır ama benim değil, ama benim için heyecan olsun..”

Para Kazanma Teması Örnekleri:

- “..para olmasa zaten oynanmaz ki. Böyle oyunlar para yatırım aldığında insana zevk verir..”

- “..spor bahsinin ana nedeni kişinin kendi ekonomisine katkı sağlama isteğidir..”
- “..birincisi para kazanmak, en önemlisi..”
- “..para kazanmak, paradan ziyade kupa ödül..”

#### Rekreasyon-Kaçış Teması Örnekleri:

- “..valla hobi, alışkanlık..”
- “..dedim ya vakit geçirmek..”
- “..birde boş zamanı değerlendirme amaçlı şansımı denemek, artısı olursa sevinirsin..”
- “..spor bahsi denildiğinde eğlence geliyor, vakit geçirmek geliyor, zaman öldürmek..”
- “..günlük hayatın sıkıntısından kurtuluyorum az da olsa..”
- “..ikincisi de deşarj oluyorum..”

#### Bilgi-Tecrübe Teması Örnekleri:

- “..aklıma yatan maç olursa oynarım, kendimi denerim. Maçlar hakkında ne kadar bilgiliyim ona bakıyorum..”
- “..zevk için, kendimi sınamak için oynuyorum..”
- “..sporı bildiğimi düşünerek bu yolla kolay para kazanmak isterim..”
- “..yorum yapıp kendi bilgimi sınavabiliyorum..”
- “..Bilmediğim oyunu oynamam, futbolu biliyorum..”

#### Branşa İlgili Teması Örnekleri:

- “..en başta futbol, futbolu sevmek..”
- “..spora olan sevgimden dolayı bir katkı..”
- “..konuyla ilgili ve bilgiliyim hem de seviyorum ama..”
- “..futbolu sevdiğim için oynuyorum..”
- “..Spor bahsi oynamanın en önemli nedeni futbolu sevmem başka hiçbir nedenim yok. Sadece futbol..”

#### Seyredilen Müsabakaya Yönelik Heyecan Arttırma Teması Örnekleri:

- “..heyecan oluyo, takip ediyoz zaman geçiriyoz..”
- “..ben mesela dün bi maç vardı heyecanı hissetmek için oynadım..”
- “..o gün akşam maçı izleyeceksem bana heyecan yarattığı için oynuyorum..”
- “..Madem izleyeceğim bana heyecan yaratsın ikinci sırada kazanç geliyor..”

- “..tek kriter sabahdan akşama hangi maçlar var verilen maçları takip ediyordum ki izlediğim maçlarda bir taraf olayım..”
- “..İzlerken daha heyecanlı olsun diye oynuyorum. Tuttuğum takıma oynarım genelde..”

### Sosyalleşme Teması Örnekleri

- “..Bunlar neyi anlatıyorlar neyi konuşuyorlar. Yani spor denilince bişeyler söylemeli, zevk almak istiyorsanız kurallarını bilmelisiniz..”
- “..seviniyorsunuz biraz, arkadaşlara bişeyler ismarlıyorsunuz..”
- “..Çevrendeki insanların yüzünü görüyorsun, konuşuyorsun. Biraz da etraftan kaçmak için yöneliyorum..”
- “..Bir araya gelip kupon yapıyoruz takip etmek heyecanlı oluyor..”

Merriam ve Tisdell (2015, s. 244), nitel araştırmalarda çalışma örneklemini oluşturan bireylerin bakış açılarını anlamak buna bağlı olarak insan davranışının karmaşık yapısını bağlamsal çerçevede ortaya çıkarmak ve bunların bütünsel bir yorum ile sunmanın önemini vurgulamıştır. Bu noktada geçerli ve güvenilir veriler elde etmek oldukça önemli bir faktördür. Nitel veri analizlerinin geçerlik ve güvenilirliklerine yönelik çeşitli stratejiler söz konusudur (Merriam ve Tisdell, 2015, s. 259; Creswell ve Creswell, 2017, s. 274-276; Corbin ve Strauss, 2014, s. 333-336; Gibbs, 2007, s. 90-103). Nitel araştırmalarda geçerlilik, araştırmacının belirli prosedürleri kullanarak bulguların doğruluğunu kontrol ettiği anlamına gelirken, güvenilirlik ise araştırmacının yaklaşımının farklı araştırmacılar arasında ve farklı projeler arasında tutarlı olduğunu gösterir (Gibbs, 2007, s. 91). Bu kapsamda yapıların belirlenmesi aşamasında elde edilen nitel verilerin geçerlik ve güvenilirliğini sağlamak amacı ile üye kontrolü (member checking), akran değerlendirmesi (peer debriefing) ve kodlayıcılar arası güvenilirlik tekniklerini başvurulmuştur. Üye kontrolü Lincoln ve Guba (1985, s. 314)'ya göre geçerlilik prosedürünün araştırmacılardan katılımcılara geçmesi nedeni ile güvenilirlik oluşturmak için en önemli tekniklerden biridir. Üye kontrolünde araştırmacının elde ettiği verilerden meydana getirdiği çıkarımları-temaları, katılımcılara teyit ettirip doğru olup olmadığına dair görüş aldığı bir tekniktir. Bu süreç boyunca, araştırmacılar katılımcılara temaların ya da kategorilerin anlamlı olup olmadığını, yeterli düzeyde geliştirilip geliştirilmediğini ve elde edilen sonuçların anlatılmak istenenlere ilişkin doğru olup olmadığını sormaktadır (Lincoln ve Guba, 1985, s. 314-316; Creswell ve Creswell, 2017, s. 274; Yin, 2015, s.

337). Üye kontrolü çalışmanın daha doğru olarak yürütülmesine ve iyileştirilmesine olanak sağlamaktadır (Yin, 2015, s. 337). Buna göre görüşmeler sonrasında katılımcılara spor bahsi oynama nedenlerine göre oluşturulan temalar sorulmuş ve yanlışlıkların düzeltilmesi istenmiştir. Çalışmada nitel verilerin güvenilirliği için başvuru olan bir diğer teknik olan akran değerlendirmesi; bir çalışmada elde edilen bulguların konu hakkında bilgi sahibi olan akademik akranlar/meslektaşlar ve benzer bireyler ile paylaşıldığı ve çalışmaya güvenilirlik kazandıran prosedürlerin bütününe kapsamaktadır (Lincoln ve Guba, 1985, s. 308-309; Creswell ve Miller, 2000; Yin, 2015, s. 291; Creswell ve Cresswell, 2017, s. 275). Başka bir ifade ile akran değerlendirmesi, araştırma alanına hâkim olan bireylerin verileri ve araştırma sürecini gözden geçirmesidir. Akran değerlendirmesinde araştırmacının önyarguları incelenir, anlamlar araştırılır ve yorumların temeli açığa kavuşturulur. Bu yöntem aynı zamanda metodolojik tasarımdaki bir sonraki adımları geliştirme ve test etme fırsatı sunmaktadır (Lincoln ve Guba, 1985, s. 308-309; Cresswell ve Miller, 2000). Akran değerlendirmesini gerçekleştiren bireyler yazılı ya da sözlü geri bildirim sunabilir (Creswell ve Miller, 2000; Yin, 2015, s. 291). Bu bilgiler kapsamında nitel verilerin analizi sonrası başvuru olan akran değerlendirilmesi aşamasında alanında doktora derecesine sahip 4 bireyden sözlü olarak geri bildirim alınmış ve gerekli düzenlemeler gerçekleştirilmiştir. Son olarak ise kodlayıcılar arası güvenilirlik incelenmiştir. Kodlayıcılar arası güvenilirlik, araştırma kapsamında gerçekleştirilen kodlamaların araştırmacı tarafından yapılması durumunda verilerin güvenilirliğini sağlamak adına gerekli ve faydalı bir kriter olduğu belirtilmektedir (Neuendorf, 2016, s. 235). Kodlayıcılar arası güvenilirlik, farklı araştırmacılar tarafından aynı metinlerin ya da içeriklerin bağımsız şekilde kodlanması ve daha sonra bunların karşılaştırılması sürecidir (Neuman, 2014, s. 214; Tinsley ve Weiss, 2000; Peter ve Lauf, 2000). Görüşme içeriklerinin kodlanması ve temaların belirlenmesinin ardından kodlayıcılar arası güvenilirlik, alanında uzman ve doktora derecesine sahip 4 araştırmacı tarafından kodlanmış ve sonuçlar Miles ve Huberman (1994, s. 64)'a ait içsel tutarlılık formülünden yararlanılarak hesaplanmıştır. İlgili formül "*Görüş Birliği / (Görüş Birliği + Görüş Uyuşmazlığı) x 100*" şeklindedir. Buna göre tez çalışması kapsamında ortaya çıkan temalarda görüş birliği %100 olarak tespit edilirken, her bir temaya ait kodlara ilişkin güvenilirlik katsayısının %80 ile %100 arasında değiştiği tespit edilmiştir. Kodlayıcılar arası güvenilirliğe ait katsayının %70 ve üzeri olması beklenmektedir (Miles ve Huberman, 1994, s. 64) Buna doğrultuda tez çalışmasına ait nitel veri analizinde

kodlayıcılar arası güvenilirliğin istendik düzeyde olduğu belirlenmiştir. Netemeyer ve arkadaşları (2003, s. 89), geliştirilecek ölçeğin ilgili konuya ilişkin kavramları yeterli düzeyde kapsamaması durumunda yetersiz temsil, aksine bu yapıların olağandan fazla olması durumunda ise ilişkisiz yapıların ortaya çıkabileceğini ifade etmektedir. Bu kapsamda yapıların detaylı bir şekilde ortaya koyulabilmesi ve ölçek ifadelerini oluşturabilmek adına temaların belirlenmesinin ardından literatür taraması aşamasına tekrar başvurulmuş ve temalar ile ilgili literatür karşılaştırılmıştır. Buna göre nitel görüşmelerden ve literatürde yer alan bilgilerden elde edilen yapıların tamamı Tablo 3.3’de görüldüğü gibidir.

**Tablo 3.3.** Yarı yapılandırılmış görüşmeler ve literatür taraması sonrası ortaya çıkan yapılar

Yapı-Boyut/Tema	Yapıları Destekleyen Bilgiler İçeren Araştırmalar
Seyredilen müsabaka heyecanını artırmak	(Nelson vd., 2007; Paul ve Weinbach, 2010; Paul ve Weinbach, 2012; Humphreys ve Weinbach, 2013; Chantal ve Vallerand, 1996; Gainsbury ve Russell, 2015; Jenkinson vd., 2018; Lopez-Gonzalez vd., 2017; Lopez-Gonzalez vd., 2019; Thomas vd., 2012; Beech ve Chadwick, 2004, Hing vd., 2015; Humphreys ve Perez, 2012, Pitt vd., 2016; Hing vd., 2014; Gordon vd., 2015; Wann vd., 2015)
Sosyalleşme isteği/bir grubun üyesi gibi hissetme/gruba ait olma isteği	(Jenkinson vd., 2018; Funk vd., 2006; Mahan vd., 2012; Paul ve Weinbach, 2010; Fang ve Mowen, 2009; Neighbors vd., 2002; Chantal vd., 1995; Myrseth, ve Notelaers, 2017; Lee vd., 2007; Loroz, 2004; Cotte, 1997; Frey, 1984; McNeilly ve Burke, 2001; Hing vd., 2012; Beech ve Chadwick, 2004; Pitt vd., 2016; Hing vd., 2014; Gordon vd., 2015; Wann vd., 2015; Nelson vd., 2007; Wicker ve Soebbing, 2012; Platz ve Millar, 2001; Raymen ve Smith, 2017; Lamont ve Hing, 2018; Abbot vd., 2018; Wen vd., 2016)
Para kazanma	(Humphreys ve Weinbach, 2013; Cotte, 1997; Ignaitn; 1984; Wann,1995; Wann vd, 1999; Wann vd., 2015; Mahan vd., 2012; Fang ve Mowen, 2009; Neighbors vd., 2002; Chantal vd., 1995; Lee vd., 2007; Loroz, 2004; Wicker ve Soebbing, 2012; Gainsbury ve Russell, 2015; Lopez-Gonzalez vd., 2017; Lopez-Gonzalez vd., 2019; Beech ve Chadwick, 2004; Pitt vd., 2016; Hing vd., 2014; Gordon vd., 2015; Bruce, 2013; Hing vd, 2012; Forrest ve Simmons, 2008; Platz ve Millar, 2001; Lamont ve Hing, 2018; Abbot vd., 2018)

**Tablo 3.3. (Devam)** Yarı yapılandırılmış görüşmeler ve literatür taraması sonrası ortaya çıkan yapılar

Spor kulübüne/takıma/sporcuya olan sempati	(Neighbors vd., 2002; Gordon vd., 2015; Wann vd., 2015)
Heyecan	(Petry, 2003; Platz ve Millar, 2001; Neighbors vd., 2002; Lee vd., 2007; Loroz, 2004; Fang ve Mowen, 2009; Chantal vd, 1995; Beech ve Chadwick, 2004 Pitt vd., 2016; Gordon vd., 2015; Wann vd., 2001; Wann vd., 2015; Lamont ve Hing, 2018; Ignatin, 1984)
Eğlence-Zevk	(Jenkinson vd., 2018; Anastasovski ve Nanev, 2014; Neighbors vd., 2002; Chantal vd., 1995; Lee vd., 2007; Loroz, 2004; Gainsbury ve Russell, 2015; Hing vd, 2012; Beech ve Chadwick, 2004; Gordon vd., 2015; Wann vd., 2015; Platz ve Millar, 2001; Labrador ve Vallejo-Achón, 2020)
Sahip olunan bilgi ve tecrübeleri bir gelire dönüştürmek	(Beech ve Chadwick, 2004; Humphreys ve Weinbach, 2013; Gordon vd., 2015; Bruce, 2013; Nelson vd., 2007; Petry, 2003; Platz ve Millar, 2001; Abbot vd., 2018)
Kaçış	(Lee vd., 2007; Loroz, 2004; Fang ve Mowen, 2009; Platz ve Millar, 2001)
Boş vakit değerlendirme isteği	(Jenkinson vd., 2018; Neighbors vd., 2002; Loroz, 2004; Wicker ve Soebbing, 2012; Hing vd., 2014; Cotte, 1997; Hing vd, 2012; Platz ve Millar, 2001)
Spor bahsi oynanan branşa olan ilgi/sempati	(Gainsbury ve Russell, 2015; Ignatin, 1984; Pitt vd., 2016; Gordon vd., 2015; Wann,1995; Wann vd., 2015; Nelson vd., 2007; Neighbors vd., 2002; Houghton vd., 2019)
Kazanma/Kazanmış olma hissi	(Gainsbury ve Russell, 2015; Lopez-Gonzalez vd., 2017; Neighbors vd., 2002; Chantal vd., 1995; Loroz, 2004; Pitt vd., 2016; Platz ve Millar, 2001; Lamont ve Hing, 2018)

Tablo 3.3’de görüleceği üzere tez çalışmasına ilişkin yapıların belirlenmesine yönelik nitel görüşmeler ve detaylı literatür taramasının ardından ilk aşamada ortaya çıkan yapılar “Seyredilen müsabakanın heyecanını artırmak”, “Sosyalleşme isteği/bir grubun üyesi gibi hissetme/gruba ait olma isteği”, “Para kazanma”, “Spor kulübüne/takıma/sporcuya olan sempati”, “Heyecan”, “Eğlence-Zevk”, “Sahip olunan bilgi ve tecrübeleri bir gelire dönüştürmek”, “Kaçış”, “Boş vakit değerlendirme isteği”, “Spor bahsi oynanan branşa olan ilgi/sempati”, “Kazanma/Kazanmış olma hissi” şeklindedir.

### 3.3.1.3. Ölçek ifadelerinin oluşturulması

Yapıların belirlenme aşamasında gerçekleştirilen yarı yapılandırılmış görüşmeler ve literatür taramasının ardından ölçek ifadelerinin oluşturulması aşamasına geçilmiştir. Ölçek ifadelerinin oluşturulmasında tüme varım yöntemi tercih edilmiştir. İlgili literatürde kumar oynama davranışına yönelik çalışmalar olmasına rağmen spor bahsinin kendine özgü motivasyonlarına yönelik çalışmalar oldukça sınırlı olduğu görülmüştür. Bu nedenle ölçek ifadeleri oluşturulma aşamasında benzer olgulara yönelik literatürden de destek almak koşulu ile tümevarım yöntemi tercih edilmiştir (Hinkin, 1995). Ölçek ifadelerinin oluşturulması sürecinde göz önünde bulundurulacak en temel hususlar şu şekildedir (Bryman, 2012, s. 254-259; Irwing vd., 2018, s. 11; Haladyna ve Downing, 1989):

- Çok genel ifadeler içeren sorulardan kaçınılmıştır
- Basit ve anlaşılır bir dil kullanılmasına özen gösterilmiştir.
- Yanıtlayanların herhangi bir teknik bilgiye gereksinim duymayacağı ifadeler seçilmesine dikkat edilmiştir.
- Herkes tarafından anlaşılabilir ve sık kullanılan kelimeler tercih edilmiştir.
- Kısa ifadeler tercih edilmiş, aynı zamanda anlam bütünlüğüne dikkat edilmiştir.
- İfadelerin ön yargı oluşturmamasına dikkat edilmiştir.
- Negatif içerikli sorulardan kaçınılmıştır.
- İfadelerde tek bir yargı oluşturulmuştur.
- Yönlendirici ifadelerden kaçınılmıştır.
- Söz diziminin doğru ve anlaşılır olmasına dikkat edilmiştir.
- Anlam olarak belirsiz ifadeler kullanılmaktan kaçınılmıştır.
- İfadelerin yazımında dil bilgisi, noktalama işaretleri ve yazım kurallarına uyulmuştur.

Ölçek ifadelerinin oluşturulmasında nitel görüşmeler ve literatür taramasında elde edilen bilgiler temel alınmıştır. Bu kapsamda birbiri ile ilgili olduğu belirlenen yapılar birlikte değerlendirilmek koşulu ile pilot çalışma öncesi madde havuzu oluşturulmuştur. Buna göre uzman görüşü ve pilot çalışma öncesi madde havuzunda yer alan ifadeler Tablo 3.4'de görüldüğü gibidir.

**Tablo 3.4.** *Uzman görüşleri ve pilot çalışma öncesi oluşturulan madde havuzu*

<b>Boyut</b>	<b>Pilot Çalışma İçin Ortaya Çıkarılan İfadeler</b>
<b>Seyredilen Müsabaka Heyecanını Artırmak</b>	<ul style="list-style-type: none"><li>• İzlediğim müsabakalara spor bahsi oynamak heyecan vericidir.</li><li>• Spor bahsi oynadığım maçı izlemek isterim.</li><li>• Spor bahsi oynadığım maçı izlemek için diğer işlerimi ertelerim.</li><li>• Spor bahsi oynadığım maçı izlediğim zaman daha fazla keyif alırım.</li><li>• İzlediğim müsabakaya spor bahsi oynayınca daha fazla keyif alırım.</li><li>• İzlediğim müsabakaya heyecan katmak için spor bahsi oynarım.</li><li>• Spor bahsi oynadığım müsabakaları izleyeceğimde yaşayacağım heyecan için oynarım.</li><li>• İzleyemediğim müsabakalara spor bahsi oynamam.</li><li>• Sadece izlediğim müsabakalara spor bahsi oynarım.</li></ul>
<b>Sosyalleşme</b>	<ul style="list-style-type: none"><li>• Oynadığım spor bahsi kazandığı zaman kendime güvenim artar.</li><li>• Oynadığım spor bahsi kazandığı zaman kendimi önemli biri olarak görüyorum.</li><li>• Çevremdeki insanlar spor bahsi oynadığı için spor bahsine ilgi duyuyorum.</li><li>• Spor bahsi oynamak beni daha sosyal biri haline dönüştürür.</li><li>• Arkadaşlarım ile spor bahsi üzerine tartışmalar yaparız.</li><li>• Arkadaşlarım ile spor bahsi üzerine sohbet ederiz.</li><li>• Spor bahsim kaybettiğinde arkadaşlarım beni teselli eder.</li><li>• Spor bahsi konusunda arkadaşlarımdan tavsiyeler alırım.</li><li>• Çevremdeki insanlarla spor bahis oynamak üzere bir araya geliriz.</li><li>• Çevremdeki insanlarla ortak spor bahisleri yaparız.</li><li>• Çevremdeki insanlarla spor bahsi oynadığımız maçı izlemek üzere toplanırız.</li><li>• İlgin olmasa da çevremdeki insanlar ile bir araya gelmek için spor bahsi oynarım.</li><li>• Spor bahsi arkadaşlarımla bir araya gelebilmem için iyi bir nedendir.</li><li>• Spor bahsi sayesinde yeni insanlar ile tanışırım</li><li>• Spor bahsi sayesinde elde ettiklerim ile takdir görürüm.</li><li>• Spor bahsi oynadığım ortamlar kendimi daha iyi yansıtmama olanak sağlar.</li></ul>
<b>Para kazanma</b>	<ul style="list-style-type: none"><li>• Daha hızlı para kazanmak için spor bahsi oynarım</li><li>• Kolay para kazanmak için spor bahsi oynarım</li><li>• Zengin olmak için spor bahsi oynarım</li><li>• Satın almak istediklerimi alabilmek için spor bahsi oynarım.</li><li>• Daha fazla para kazanmak için spor bahsi oynarım.</li><li>• Kazandığım paraya katkı yapmak için spor bahsi oynarım.</li><li>• Sahip olduğum paranın miktarını arttırmak için spor bahsi oynarım.</li><li>• Yatırım amaçlı spor bahsi oynarım.</li><li>• Daha rahat koşullarda yaşayabilmek için spor bahsi oynarım.</li><li>• Geçimimi daha kolay sağlayabilmek için spor bahsi oynarım.</li><li>• Yaşam şartlarımı geliştirmek için spor bahsi oynarım.</li><li>• Daha önce kaybettiğim paraları kazanmak için spor bahsi oynarım.</li></ul>
<b>Heyecan</b>	<ul style="list-style-type: none"><li>• Spor bahsi oynamak heyecan vericidir.</li><li>• Spor bahsi oynamanın yarattığı heyecanı seviyorum.</li><li>• Spor bahsini hissettirdiği heyecan için oynarım.</li><li>• Spor bahsinde yaşadığım heyecan tekrar oynamamı sağlar.</li><li>• Spor bahsi sayesinde para kazanma olasılığı beni heyecanlandırır.</li><li>• Spor bahis oynadığım maçlarda heyecanlanırım.</li><li>• Spor bahsi ile risk almak heyecan vericidir.</li></ul>



**Tablo 3.4.** (Devam) *Uzman görüşleri ve pilot çalışma öncesi oluşturulan madde havuzu*

<b>Eğlence-Zevk</b>	<ul style="list-style-type: none"><li>• Spor bahsini eğlenceli olduğu için oynarım.</li><li>• Spor bahsini zevk için oynarım.</li><li>• Spor bahsi oynadığım maçları izlemek eğlencelidir.</li><li>• Spor bahsindeki belirsizlik bana zevk verir.</li><li>• Spor bahsi ile şansımı denemek eğlencelidir.</li><li>• Spor bahsi pozitif olarak unutulmaz deneyimler yaşamamı sağlar.</li></ul>
<b>Bilgi-Tecrübeyi Gelire Dönüştürme Rekabet</b>	<ul style="list-style-type: none"><li>• Sahip olduğum bilgileri paraya dönüştürmek için spor bahsi oynarım.</li><li>• Müsabakalar konusunda kendimi sınamak için spor bahsi oynarım.</li><li>• Spor bahsi konusunda sahip olduğumu bilgilerin doğru olduğunu görmek için spor bahsi oynarım</li><li>• Spor bahsi konusunda sahip olduğum öngörülerin doğru olduğunu görmek için spor bahsi oynarım</li><li>• Spor bahsi konusunda tahminlerimin gerçekleştiğini görmek beni mutlu eder</li><li>• Spor müsabakalarına ilişkin tecrübelerimi paraya dönüştürmek için spor bahsi oynarım.</li><li>• Spor müsabakaları konusunda kendimi ispatlamak için spor bahsi oynarım. Spor müsabakaları konusunda kendimi ispatlamak için spor bahsi oynarım.</li></ul>
<b>Kaçış</b>	<ul style="list-style-type: none"><li>• Spor bahsi oynamak günlük hayatın rutininden uzaklaşmamı sağlar.</li><li>• Spor bahsi günlük yaşamın stresine karşı dikkatimi farklı noktalara vermeme olanak sağlar</li><li>• Spor bahsi sayesinde günlük yaşamın geriliminden uzaklaşabilirim</li><li>• Spor bahsi günlük yaşamımdan biraz olsun uzaklaşmamı sağlar</li><li>• Spor bahsi sayesinde hayatımdaki gerginlikten kurtulabilirim.</li><li>• Spor bahsi oynamak diğer endişelerimden uzak kalmamı sağlar.</li></ul>
<b>Boş Vakit Değ. Rek. Faaliyet</b>	<ul style="list-style-type: none"><li>• İyi vakit geçirmek için spor bahsi oynarım.</li><li>• Boş zamanlarımı değerlendirme amaçlı spor bahsi oynarım.</li><li>• Spor bahsini zaman geçirme konusunda iyi bir yöntem olduğu için oynarım</li><li>• Spor bahsi oynadığım zaman kendimi mutlu hissedirim.</li><li>• Spor bahsi oynadığım zaman stresten uzaklaşıyorum.</li><li>• Spor bahsi can sıkıntımı giderir.</li></ul>
<b>Branşa Olan İlgisi</b>	<ul style="list-style-type: none"><li>• Futbolu sevdiğim için spor bahsi oynarım</li><li>• Basketbolu sevdiğim için spor bahsi oynarım</li><li>• Spor müsabakalarını sevdiğim için spor bahsi oynarım</li><li>• Bazı branşlarda sonuçların sürprize açık olması spor bahsini cazip hale getirir</li><li>• Sevdiğim spor ile ilgili spor bahsi oynayınca kendimi iyi hissediyorum.</li></ul>

Tablo 3.4’de görüleceği üzere uzman görüşü ve pilot çalışma öncesi madde havuzunda 9 yapı altında olmak üzere toplamda 74 ifade yer almaktadır. Ölçeğe ilişkin pilot çalışma gerçekleştirilmeden yapılar ve ifadelerin değerlendirilmesi amacı ile uzman görüşüne başvurulmuştur.

### 3.3.1.4. Uzman görüşleri

Madde havuzunun oluşturulmasının ardından uzman görüşlerine başvurulmuştur. Uzman görüşleri, araştırmacılar tarafından sıklıkla başvuru alan, pilot test öncesi çalışmanın

niteliğine katkı sağlayacağı ifade edilen süreçlerden biridir (Olson, 2010; Presser ve Blair, 1994). Uzman görüşleri sürecinde uzmanlar gerek araştırma yöntemlerine ve anket tasarımı konusunda yetkin gerekse de ilgili alana hakim bireyler arasından belirlenmektedir. Uzman görüşünün temel amaçları ölçme aracı ya da anketler ile ilgili olası sorunların ortaya çıkarılması ve bu doğrultuda düzenlemeler yaparak veri toplanmadan önce ölçüm hataları ve benzeri durumların meydana gelmesine engel olmaktadır (Olson, 2010; Hardesty ve Bearden, 2004; DeMaio ve Landreth, 2004). Bu kapsamda tez konusuna ilişkin davranış bilimleri, sosyoloji, psikoloji, spor bilimleri alanlarında olmak üzere uzman görüşleri alınmıştır. Bu aşamada ayrıca kapsam geçerliliğinin sağlanması adına Lawshe (1975) tarafından ortaya koyulan kapsam geçerlilik tekniği kullanılmıştır. Lawshe (1975) tekniği olarak bilinen bu yaklaşım bazı aşamalardan oluşmaktadır. Bu aşamalar en genel hali ise şu şekildedir;

- Alana ilişkin uzman grubunun oluşturulması,
- Uzmanlara sunulmak üzere geçerliğe yönelik formların oluşturulması,
- Uzmanlardan görüşlerin alınması (içerik değerlendirme paneli/yazılı görüş vb.),
- Maddelere ilişkin kapsam geçerlilik oranının belirlenmesi (kararların geçerliliği),
- Ölçeğe ilişkin kapsam geçerlilik oranının belirlenmesi (görüş birliği miktarının belirlenmesi),
- Elde edilen verilere yönelik gerekli düzenlemelerin gerçekleştirilmesi ve ölçek formuna nihai halinin verilmesi.

Lawshe (1975) tekniğinde, her bir madde uzman görüşleri “madde hedeflenen yapıyor ölçüyor”, “madde yapı ile ilişkili ancak gereksiz” ya da “madde hedeflenen yapıyı ölçmez” şeklinde derecelendirilmektedir. Kapsam geçerliğinin yanı sıra benzer şekilde maddenin anlaşılabilirliği, hedef-kitleye uygunluğu gibi amaçlar ile de uzman görüşleri derecelendirilebilir. Kapsam geçerlilik oranının (KGO) hesaplanmasında aşağıdaki formül kullanılmaktadır:

- *Kapsam Geçerlilik Oranı (KGO)* = (Ölçüyor diyen uzman sayısı) / (Uzman Sayısı/2) - 1

KGO için beklenen değerler uzman sayısına bağlı olarak değişiklik göstermektedir. Lawshe (1975), kendisine ait teknik kapsamında uzman görüşlerine başvurmak için en az 5 uzmana ihtiyaç duyulduğunu ve 5-7 uzman arası bir grupla yapılacak değerlendirmelerde KGO değerinin (.99)'un altında olmaması gerektiğini

vurgulamaktadır. Tez çalışması kapsamında 6 farklı uzman görüşüne başvurulmuştur. Buna göre ölçekte yer alan herhangi bir ifadeye olumsuz görüş (“madde yapı ile ilişkili ancak gereksiz” ya da “madde hedeflenen yapıyı ölçmez”) olması, ilgili maddenin ölçek dışında bırakılmasına neden olmuştur. Tüm bu işlemler sonucunda ilgili değerleri sağlamayan 11 madde havuz dışında bırakılmış ve madde havuzundaki ifade sayısı 63’e düşürülmüştür. Bununla birlikte bazı maddelerdeki ifadeler uzman önerileri dikkate alınarak revize edilmiştir. Son olarak ölçek formu pilot çalışmaya uygun bir şekilde düzenlenmiş ve pilot çalışma aşamasına geçilmiştir.

### 3.3.1.5. Pilot çalışma

Pilot çalışma aşamasında öncelikle, veri toplanacak örneklemin niteliklerine yönelik çalışmalar gerçekleştirilmiştir. Ölçümlerin geçerliliği için pilot çalışmada veri toplanacak örneklemin niteliklerinin çalışmanın asıl örneklemini oluşturan gruba benzer nitelikler taşınması ve hatta mümkünse asıl kitleden veri toplanması önerilmektedir (Netemeyer vd., 2003, s. 116). Buna göre pilot çalışmanın ilk aşamasının örneklemini, tez çalışmasının ana örneklem grubu ile aynı niteliklere sahip (spor ile ilgilenen ve düzenli spor bahsi oynayan) (n=251) birey oluşturmuştur. Pilot çalışma katılımcılarına yönelik demografik bilgiler Tablo 3.5’de görüldüğü gibidir:

**Tablo 3.5.** Pilot çalışma (1.aşama) katılımcıların demografik özelliklerine göre dağılımları

Demografik Özellik		Sayı (n)	Yüzde (%)
Cinsiyet	Kadın	22	8,8
	Erkek	229	91,2
	<i>Toplam</i>	<i>251</i>	<i>100</i>
Yaş	18-21 arası	69	27,5
	22-28 arası	94	37,5
	29-35 arası	35	13,9
	36-41 arası	15	6,0
	42-50 arası	13	5,2
	51 ve üzeri	25	10,0
	<i>Toplam</i>	<i>251</i>	<i>100</i>
Eğitim	İlköğretim	16	6,4
	Lise	93	37,1
	Önlisans	12	4,8
	Lisans ve üstü	130	51,8
	<i>Toplam</i>	<i>251</i>	<i>100</i>

Tablo 3.5’de görüleceği üzere pilot çalışmanın birinci aşamasının katılımcıları çoğunlukla erkek (%91,2) ve 28 yaş altındadır (18-21, %27,5; 22-28, %37,5).

Ölçeğin yapısal geçerliliğini incelemek amacıyla açımlayıcı faktör analizinden (AFA) yararlanılmıştır. AFA ölçek geliştirme süreçlerinde sıklıkla kullanılan, bir grup değişkene ilişkin yapıların belirlenmesi ve tanımlanmasına olanak sağlayan bir analizdir (Costello ve Osborne, 2005; DiStefano vd., 2009; Fabrigar vd.,1999). Ölçek yapısı incelenmeden önce AFA için yeterli örneklem büyüklüğü yeterliği gözetilmiştir. AFA’ya yönelik örneklem büyüklüğüne yönelik farklı görüşler söz konusudur. Gorsuch (1983, s. 328-334), gözlem sayısının en az (n=100), Guilford (1954, s. 533), en az (n= 200), Cattell (1978, s. 509), (n=250) olması gerektiğini ifade etmektedir. Kline (1994, s. 73), güvenilir faktörler çıkartmak için 200 kişilik örneklemin genellikle yeterli olacağını, faktör yapısının açık ve az sayıda olduğu durumlarda bu rakamın 100'e kadar indirilebileceğini, ancak daha iyi sonuçlar için daha büyük örnekleme çalışmanın yararlı olacağını vurgulamaktadır. Comrey ve Lee (2013, s. 217) faktör analizinde yeterli örneklem büyüklüğünü 100 = zayıf, 200 = uygun, 300 = iyi, 500 = çok iyi, 1,000 veya daha fazla = mükemmel olarak derecelendirmektedir. İfade sayısına bağlı olarak değerlendirilecek gözlem sayısı için Cattell (1978, s. 534), soru sayısının 3 ile 6 katı, Gorsuch (1983, s. 332), ise ifade sayısının 5 katı olması gerektiğini ifade etmiştir. Tüm bu bilgiler ışığında pilot çalışmanın uygulandığı 251 kişilik örneklem grubunun yeterli gözlem sayısını karşıladığı ifade edilebilir.

Spor bahsi motivasyonlarına ilişkin yapıların tanımlanması amacıyla gerçekleştirilen AFA öncesi verilerin faktör analizine uygunluğunu belirlemek için Barlett küresellik test sonuçları ile Kaiser-Meyer-Olkin (KMO) değerleri incelenmiştir. Elde edilen Barlett küresellik test sonuçları (4345,609, df: 741, p:0.00) ve KMO değeri (.876) olarak belirlenmiştir. KMO, değerinin 0,50’nin altında olduğu takdirde kabul edilmemesi gerektiğini ifade edilirken, (.60) ve üzeri vasat, (.70) ve üzeri iyi, (.80) ve üzeri değerli-mükemmel olarak belirtilmektedir (Hair vd., 2014, s. 102; Tabachnick ve Fidell, 2014, s. 667-668). Analiz sonucunda verilerin faktör analizi gerçekleştirmek için uygun değerlere sahip olduğu belirlenmiştir. AFA aşamasında ölçeğin boyutlarını belirleyebilmek için elde edilen veriler temel bileşenler analizi ve varimax dik döndürme (rotasyon) yöntemi ile analiz edilmiştir. Varimax dik döndürme yöntemi sosyal bilimler alanında ortogonal rotasyonlar arasında yaygın olarak kullanılmaktadır (Comrey ve Lee, 2013, s. 17; Finch, 2006). Rotasyon işlemi sonrası maddelerin faktör yük değerleri ve

binişik nitelikte olup olmadığı ve yamaç birikinti grafiği incelenmiştir. Bazı araştırmalar (Tabachnick ve Fidell, 2014, s. 702; Floyd ve Widaman, 1995), faktör yük değerleri incelenirken (.30-.40) ve üzeri yük değerine sahip değişkenlerin anlamlı olduğunu ve nitelikli sonuçlar elde edebilmek için ilgili değerlerin gözetilmesini önermektedirler. Bu kapsamda faktör yüklerine ilişkin sınır noktası (.40) olarak belirlenmiştir. Faktörlere ilişkin binişiklik durumu incelenirken ise farklı faktörler altında yer alan maddelere ilişkin yük değerleri arasındaki farkın (0.10)'dan fazla olması gözetilmiştir (Hair vd, 2014, s. 186). Bu bilgiler doğrultusunda belirtilen değerlere sahip olmayan maddeler ölçekten sırasıyla çıkarılmış ve her sefer analiz tekrar edilmiştir. Bu işlemler sonucunda taslak ölçekte yer alan 63 maddelik yapıdan 24 madde elenmiş ve son hali verilen ölçekte 37 maddelik bir yapı elde edilmiştir. Faktör sayısına karar vermek için faktörlere ilişkin öz değerler ve yamaç birikinti grafiği incelenmiştir. Açıklayıcı faktör analizi sonucu oluşturulan yamaç birikinti grafiği Görsel 3.1.'deki gibidir:

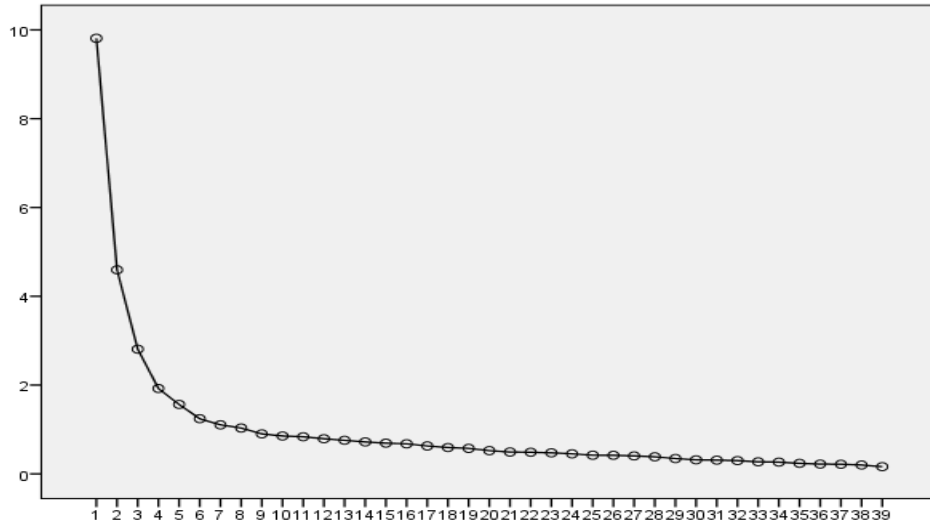

**Görsel 3.1** Yamaç birikinti grafiği

AFA sonucunda incelenen faktör özdeğerleri ve yamaç birikinti grafiği sonrası (Görsel 3.1) özdeğeri 1'den büyük olan 7 boyut ve 37 maddelik bir yapı elde edilmiştir. SBMÖ AFA sonuçları Tablo 3.6'da gösterildiği gibidir.

**Tablo 3.6.** Spor bahsi motivasyon ölçeğinin açımlayıcı faktör analizi sonuçları

Boyut	Maddeler	Faktör Yükleri								Açıklanan Varyans (Özdeğer)
		1	2	3	4	5	6	7	8	
Para Kazanma	s16	,784								
	s22	,772								
	s28	,770								
	s15	,748								%25,156
	s19	,745								(9,811)
	s30	,734								
	s12	,685								
	s24	,659								
	s31	,641								
	s17	,592								
Heyecan-Eğlence	s41		,771							
	s39		,726							
	s61		,699							
	s51		,686							%11,783
	s59		,666							(4,595)
	s55		,541							
	s53		,534							
	s29		,509							
Sosyalleşme	s5			,743						
	s7			,720						
	s4			,710						%7,201
	s3			,699						(2,808)
	s13			,638						
	s8			,483						
Rekreasyon-Kaçış	s40				,777					
	s37				,696					
	s48				,680					%4,931
	s38				,644					(1,923)
	s32				,568					
Bilgi-Tecrübe	s62					,694				
	s63					,691				%4,01
	s56					,565				(1,564)
Spor Branşına İlişi	s6							,715		
	s33							,646		%3,184
	s35							,542		(1,242)
SMYH	s1								,802	
	s2								,681	%2,831
<b>TOPLAM</b>										<b>%58,320</b>

Tablo 3.6’da görüldüğü üzere, SBMÖ AFA sonuçlarına ilişkin değerler incelendiğinde “Para Kazanma” boyutunun faktör yük değerlerinin (592) ile (784) arasında, “Heyecan-Eğlence” boyutunun (509) ile (771) arasında, “Sosyalleşme” boyutunun (483) ile (777) arasında, “Rekreasyon-Kaçış” boyutunun (470) ile (777) arasında, “Bilgi-Tecrübe”

boyutunun (565) ile (694) arasında, “Spor Branşına İlgi” boyutunun (542) ile (715) arasında ve “Seyredilen Müsabakaya Yönelik Heyecanı Arttırmak” boyutunun (681) ile (802) arasında değiştiği görülmektedir. Bununla birlikte 7 boyut 37 maddelik yapının toplam varyansın %58,32’sini açıkladığı belirlenmiştir. Sosyal bilimlerde %40 ile %60 arasında değişen açıklanan varyans oranlarının yeterli olduğu görüşü hâkimdir (Vieira, 2011; Tavşancıl, 2010). Bu kapsamda toplam varyans değerinin kabul edilebilir değerlere sahip olduğu anlaşılmaktadır. AFA sonucunda ölçekte yer alan 37 maddenin toplandığı 7 boyut ve isimleri şu şekilde sınıflandırılmıştır;

- Seyredilen müsabakaya Yönelik Heyecanı Arttırmak
- Sosyalleşme
- Para Kazanma
- Rekreasyon-Kaçış
- Heyecan-Eğlence
- Bilgi-Tecrübe
- Spor Branşına İlgi

AFA sonucunda SBMÖ’ni oluşturan boyutların iç tutarlılığının belirlenmesi amacıyla Cronbach Alpha testi sonucunda ortaya çıkan iç tutarlılık katsayıları ise Tablo 3.7’de görüldüğü gibidir:

**Tablo 3.7.** Spor bahsi motivasyon ölçeğinin iç tutarlılık katsayıları

<i>Boyutlar</i>	<i>(<math>\alpha</math>)</i>
Para Kazanma	,907
Heyecan-Eğlence	,851
Sosyalleşme	,808
Rekreasyon-Kaçış	,811
Bilgi-Tecrübe	,741
Spor Branşı İlgi	,698
Sey. Müs. Yön Hey Arttırmak	,784
<b>Toplam Ölçek Güvenirliği</b>	<b>,920</b>

Tablo 3.7.’de görüldüğü üzere SBMÖ oluşturan boyutların iç tutarlılık sayıları ( $\alpha=,907$ ) ile ( $\alpha=,698$ ) değişmektedir. SBMÖ toplam ölçek güvenirligi ise ( $\alpha=,920$ ) olarak belirlenmiştir. Ölçek iç tutarlık katsayılarına ilişkin değerlerin ( $\alpha>.6$ ) üzerinde olması beklenmektedir (Gliem ve Gliem, 2003; Hair vd., s. 123). Bu sonuçlara göre hem toplam ölçek, hem ölçeğe ilişkin boyutların her birinin güvenirlilik katsayılarının kabul edilebilir

düzyeyde olduđu belirlenmiřtir. Bunlara ek olarak ölçeđin i tutarlılıđını belirlemek iin ölekte yer alan her bir maddeye ait madde toplam korelasyon katsayısı ve incelenmiřtir. Madde toplam korelasyon katsayılarına iliřkin veriler Tablo 3.8’de görüldüđu gibidir.

**Tablo 3.8.** *Spor bahsi motivasyon öleđi madde toplam korelasyon katsayıları*

Madde No	r	Madde No	r	Madde No	r	Madde No	r
s1	,313	s15	,463	s33	,483	s55	,455
s2	,403	s16	,494	s35	,494	s56	,472
s3	,440	s17	,429	s37	,476	s59	,463
s4	,460	s22	,472	s38	,527	s61	,529
s5	,347	s24	,393	s39	,501	s62	,508
s6	,390	s28	,470	s40	,433	s63	,508
s7	,422	s29	,596	s41	,422		
s8	,482	s30	,517	s48	,426		
s12	,422	s31	,557	s51	,474		
s13	,416	s32	,487	s53	,339		

Madde–test korelasyonu, maddelerin (ifadelerin) bireyleri ölçülen özellik bakımından ne derece ayırt ettiđini yorumlamak amacıyla kullanılmaktadır. Genel olarak madde toplam korelasyonu (.30) ve daha yüksek olan maddelerin bireyleri iyi derecede ayırt ettiđi ifade edilmektedir (Büyüköztürk, 2012, s. 171). SBMÖ ait madde toplam korelasyon katsayıları incelendiđinde bu deđerlerin (.313) ile (.596) arasında deđiřtiđi görülmektedir. Bu noktada SBMÖ yer alan maddelere iliřkin deđerlerin istendik düzeyde olduđu belirlenmiřtir.

Faktör analizinde göz önünde bulundurulması gereken bir diđer nokta öleđin ayırım geerliliđinin incelenmesidir. Bu noktada öleđe ait faktörlerin birbirlerinden bađımsızlıđını ortaya koyma amaçlı korelasyon deđerleri incelenmiřtir. İlgili deđerler Tablo 3.9.’da görüldüđu gibidir:



**Tablo 3.9.** Spor bahsi motivasyon ölçeği boyutlarının korelasyon değerleri

Faktör	1	2	3	4	5	6	7
1.Para Kazanma	1						
2.Heyecan-Eğlence	,229**	1					
3.Sosyalleşme	,361**	,262**	1				
4.Rek-Kaçış	,361*	,448**	,431**	1			
5.Bilgi Tecrübe	,309**	,527**	,428**	,436**	1		
6.Spor Branşına İlgi	,218**	,580**	,373**	,334**	,443**	1	
7.Seyredilen Müs. Hey Art.	,086	,535**	,163*	,196**	,242**	,380**	1

\*\* p <0.01, \*p<0.05

Tablo 3.9’da görüldüğü üzere yapılar arasındaki korelasyonlar incelendiğinde en yüksek ilişkinin “Heyecan-Eğlence” boyutu ile “Spor Branşına Olan İlgi” arasında olduğu görülmüştür ( $r=,580$ ). En düşük ilişki ise “Seyredilen Müsabakaya Yönelik Heyecanı Arttırmak” ile “Para Kazanma” boyutları arasındadır ( $r=,086$ ). Tüm boyutlar arasında pozitif yönlü ilişkiler tespit edilmekle birlikte bu ilişkilerin “çok zayıf” ( $r=00 - ,25$ ), “zayıf” ( $r=0,26-0,49$ ) ve .”orta” ( $r=,50 - ,69$ ) düzeyde olduğu belirlenmiştir (Kalaycı, 2010, s. 116). Ayırım geçerliliği, benzer niteliklere sahip olan, ancak kavramsal olarak farklı yapıları ölçme amacı taşıyan boyutların değerlendirilmesi amacı ile kullanılmaktadır. Ayırım geçerliliği kapsamında yüksek dereceye kadar olan korelasyonlarda ( $r=0,70-0,89$ ) ayırım geçerliliği kabul edilmektedir (Lastovicka, 1983). Bu noktada SBMÖ’ye ait boyutlarda yüksek derecede korelasyon olmadığı için ayırım geçerliliğinin kabul edilebilir nitelikler taşıdığı ifade edilebilir.

Tüm bu işlemler neticesinde son hali verilen ölçeğe ilişkin ifade ve boyutlar Tablo 3.10.’da aktarılmıştır.

**Tablo 3.10.** Açımlayıcı faktör analizi sonucu spor bahsi motivasyon ölçeğine ilişkin ifade ve boyutlar

<i>Para Kazanma İsteği</i>
• Daha rahat koşullarda yaşayabilmek için spor bahsi oynarım.
• Satın almak istediklerimi alabilmek için spor bahsi oynarım.
• Ek gelir sağlamak için spor bahsi oynarım.
• Yatırım amaçlı spor bahsi oynarım.
• Geçimimi daha kolay sağlayabilmek için spor bahsi oynarım.
• Daha hızlı para kazanmak için spor bahsi oynarım.
• Zengin olmak için spor bahsi oynarım.
• Kolay para kazanmak için spor bahsi oynarım.
• Yaşam şartlarımı geliştirmek için spor bahsi oynarım.
• Daha önce kaybettiğim paraları kazanmak için spor bahsi oynarım.

**Tablo 3.10.** (Devam) *Açımlayıcı faktör analizi sonucu spor bahsi motivasyon ölçeğine ilişkin ifade ve boyutlar*

<b><i>Heyecan-Eğlence-Zevk</i></b>
<ul style="list-style-type: none"><li>• Spor bahsinde yaşadığım heyecan tekrar oynamamı sağlar.</li><li>• Spor bahsi oynamak heyecan vericidir.</li><li>• Spor bahsi oynamanın yarattığı heyecanı seviyorum.</li><li>• Spor bahsi ile şansımı denemek eğlencelidir.</li><li>• Spor bahsini zevk için oynarım.</li><li>• Spor bahsindeki belirsizlik bana zevk verir.</li><li>• Spor bahis oynadığım maçlarda heyecanlanırım.</li><li>• Spor bahsini eğlenceli olduğu için oynarım.</li></ul>
<b><i>Sosyalleşme</i></b>
<ul style="list-style-type: none"><li>• Çevremdeki insanlarla spor bahis oynamak üzere bir araya geliriz.</li><li>• Spor bahsi oynamak beni daha sosyal biri haline dönüştürür.</li><li>• Spor bahsim kaybettiğinde arkadaşlarım beni teselli eder.</li><li>• Spor bahsi arkadaşlarımla bir araya gelebilmem için iyi bir nedendir.</li><li>• Oynadığım spor bahsini kazandığım zaman kendimi önemli biri olarak görüyorum.</li><li>• Çevremdeki insanlarla spor bahsi oynadığımız maçı izlemek üzere toplanırız.</li></ul>
<b><i>Rekreasyon-Kaçış</i></b>
<ul style="list-style-type: none"><li>• Spor bahsi oynamak diğer endişelerimden uzak kalmamı sağlar.</li><li>• Spor bahsi oynadığım zaman stresten uzaklaşırım.</li><li>• Spor bahsi oynamak günlük hayatın rutininden uzaklaşmamı sağlar.</li><li>• Spor bahsi sayesinde hayatımdaki gerginlikten kurtulabilirim.</li><li>• Spor bahsi sayesinde günlük yaşamın geriliminden uzaklaşabilirim.</li></ul>
<b><i>Bilgi Tecrübe</i></b>
<ul style="list-style-type: none"><li>• Spor bahsi konusunda sahip olduğumu bilgilerin doğru olduğunu görmek için spor bahsi oynarım.</li><li>• Spor bahsi konusunda sahip olduğum öngörülerin doğru olduğunu görmek için spor bahsi oynarım.</li><li>• Spor müsabakaları konusunda kendimi ispatlamak için spor bahsi oynarım.</li></ul>
<b><i>Spor Branşına Olan İlgi</i></b>
<ul style="list-style-type: none"><li>• Spor müsabakalarını sevdiğim için spor bahsi oynarım.</li><li>• Futbolu sevdiğim için spor bahsi oynarım.</li><li>• Sevdiğim spor ile ilgili spor bahsi oynayınca kendimi iyi hissediyorum.</li></ul>
<b><i>Seyredilen Müsabakaya Yönelik Heyecanı Artırmak</i></b>
<ul style="list-style-type: none"><li>• Spor bahsi oynadığım maçı izlemek keyiflidir.</li><li>• İzlediğim müsabakalara spor bahsi oynamak heyecan vericidir</li></ul>

Tablo 3.10’da görüldüğü üzere SBMÖ’ne ilişkin boyut ve ifadeler incelendiğinde “Para Kazanma” boyutu 10, Heyecan-Eğlence” boyutu 8, “Sosyalleşme” boyutu 6, Rekreasyon-Kaçış” boyutu 5, “Bilgi-Tecrübe” boyutu 3, “Spor Branşına İlgi” boyutu 3, “Seyredilen Müsabakaya Yönelik Heyecanı Arttırmak” boyutunun ise 2 maddeden oluştuğu belirlenmiştir. Boyutlar altında toplanan ifade sayısının en az 3 olmasına dair öneriler (Tabachnick ve Fidell, 2014, s. 649) bulunmakla birlikte, iki ifade arasında yüksek derecede korelasyon (0,70 ve üzeri) olması durumunda 2 ifadeli bir faktörün de güvenilir

olarak kabul edilebileceği belirtilmektedir (Yong ve Pearce, 2013). Bu kapsamda “Seyredilen Müsabakaya Yönelik Heyecanı Arttırmak” boyutunda bulunan 2 ifadenin korelasyonu incelenmiştir. “Spor bahsi oynadığım maçı izlemek keyiflidir.”, “İzlediğim müsabakalara spor bahsi oynamak heyecan vericidir.” ifadeleri arasındaki korelasyonun ( $r=,72$ ) olduğu belirlenmiştir. Buna göre AFA sonucunda “Seyredilen Müsabakaya Yönelik Heyecanı Arttırmak” boyutunun mevcut hali ile kalmasına karar verilmiştir.

AFA sonucu ortaya çıkan boyutların ve faktör yapısının sınanması amacıyla Doğrulayıcı Faktör Analizi (DFA) analizinden yararlanılmıştır. DFA analizinin örneklemini spor ile ilgilenen ve düzenli olarak spor bahsi oynayan ( $n=230$ ) birey oluşturmuştur. Verilerin standardize edilmesi için gerçekleştirilen DFA katılımcılarına yönelik demografik bilgiler Tablo 3.11’de görüldüğü gibidir:

**Tablo 3.11.** Doğrulayıcı faktör analizi katılımcılarının demografik özelliklerine göre dağılımları

Demografik Özellik		Sayı (n)	Yüzde (%)
Cinsiyet	Kadın	11	4,8
	Erkek	219	95,2
	<i>Toplam</i>	<i>230</i>	<i>100</i>
Yaş	18-21 arası	82	35,7
	22-28 arası	97	42,2
	29-35 arası	39	17,0
	36-41 arası	5	2,2
	42-50 arası	7	3,0
	<i>Toplam</i>	<i>251</i>	<i>100</i>
Eğitim	Lise	35	15,2
	Önlisans	42	18,3
	Lisans ve üstü	153	66,5
	<i>Toplam</i>	<i>251</i>	<i>100</i>

AFA sonucu ortaya çıkan 7 boyut 37 maddelik yapı Yapısal Eşitlik Modellemesi (YEM) yardımı ile sınanmıştır. Standardize edilen ilgili YEM modeli Şekil 3.5.’de gösterildiği gibidir:

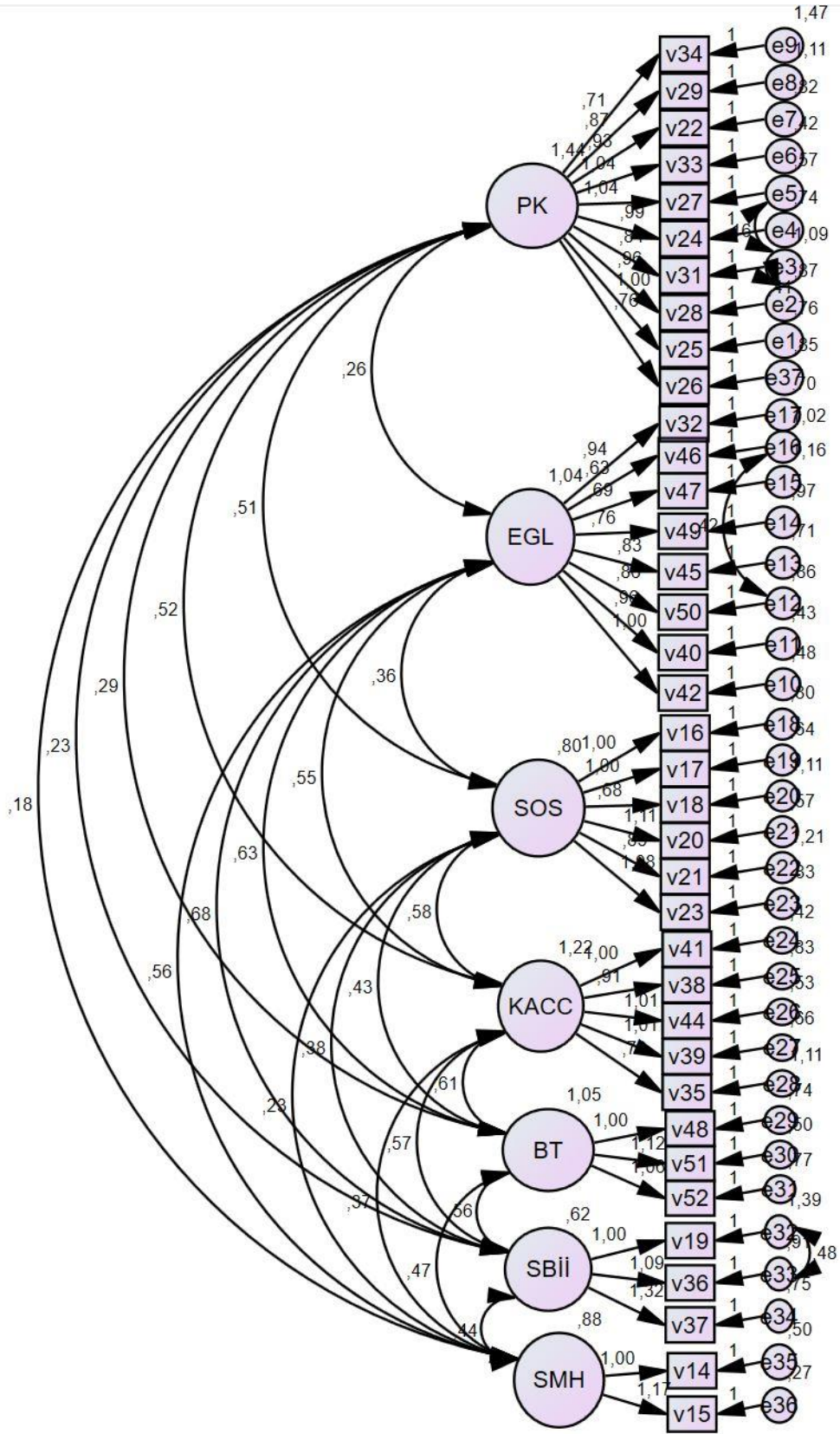

Şekil 3.5. SBMÖ Standardize edilmiş model

YEM sonrası modelin uyum indeks değerleri incelenmiştir. Uyum iyiliği indeksleri bir modelin uyumuna karar verme noktasında gözetilmesi gereken değerler olarak ifade edilmektedir (Bryne, 2016, s. 3-4; Kline, 2016, s. 9-11). YEM uyumuna ilişkin genel olarak kabul edilen istatistiksel değerler Tablo 3.12’de görüldüğü gibidir:

**Tablo 3.12.** *Yapısal eşitlik modellemesi uyum indeks kriterleri\**

Uyum İndeksleri	Mükemmel Uyum	Kabul Edilebilir Uyum
X <sup>2</sup> / sd	≤ 3	≤ 4-5
GFI (İyilik uyum indeksi)	≥0,90	≥ 0,85-0,89
AGFI (Düzenlenmiş uyum indeksi)	≥0,90	≥ 0,85-0,89
CFI (Karşılaştırılmalı uyum indeksi)	≥0,95	≥ 0,90-99
RMSEA (Yaklaşık hatalar ortalama karekökü)	≤ 0,05	≤0,06-0,08
RMR (Artık ortalamaların karekökü)	≤ 0,05	≤0,06-0,08
NNFI (Normlaştırılmamış uyum indeksi)	≥0,95	≥0,90-0,94

*\*(Schermelleh vd., 2003; Schumacker ve Lomax, 2010, s. 76; Hooper vd., 2008; Hu ve Bentler, 1999; Hoyle, 2012, s. 210-223; Tabachnick ve Fidell, 2014, s. 770-775; Kline, 2016, s. 262-280 )’dan uyarlanmıştır.*

Tablo 3.12. referans alınmak koşulu ile SBMÖ’ne ilişkin gerçekleştirilen YEM sonucunda elde edilen değerlerin referans değerler ile birlikte karşılaştırılması Tablo 3.13.’de aktarılmıştır.

**Tablo 3.13.** *Spor bahsi motivasyon ölçeği uyum indeks değerleri*

Uyum İndeksleri	Mükemmel Uyum	Kabul Edilebilir Uyum	SBMÖ Değerleri
X <sup>2</sup> / sd	≤ 3	≤ 4-5	1,808
<b>GFI</b>	≥0,90	≥ 0,85-0,90	,883
<b>AGFI</b>	≥0,90	≥ 0,85-0,89	,860
<b>CFI</b>	≥0,95	≥ 0,90-94	,981
<b>RMSEA</b>	≤ 0,05	≤0,06-0,08	,059
<b>NNFI</b>	≥0,95	≥0,90-0,94	,970

Tablo 3.13.’de görüldüğü üzere SBMÖ elde edilen değerler incelendiğinde X<sup>2</sup> / sd (1,808), GFI (,883), AGFI (,860), RMSEA (,059) ve CFI (,981) NNFI (,970) değerlerinin kabul edilebilir aralıkta olduğu saptanmıştır. Standartlaştırmaya yönelik gerçekleştirilen DFA modelinde “Para Kazanma” boyutunda 2 (e3-e2,e5,), “Eğlence” boyutunda 1 (e12-

e16), “Spor Branşına İlgi” boyutunda ise 1 (e32-e33) farklı modifikasyon önerisi, modele ait uyum iyiliği değerlerinin istendik düzeye getirilmesi amacıyla incelenmiş ve gerçekleştirilmiştir. Çalışmalar (Chau, 1997; Schreiber vd., 2006; Kaplan, 2008, s. 8). YEM analizinde modelin daha iyi hale getirebilmesi amacıyla teorik olarak geçerli olan modifikasyonların gerçekleştirilmesinin faydalı olacağını ifade etmektedir. Buna göre önerilen her bir modifikasyon ifadelerin yalnızca aynı boyut altında olması suretiyle gerçekleştirilmiş ve ifadelerde anlam-kavram-teori bütünlüğü gözetilmiştir. Modele ilişkin yapısal değerlerin incelenmesinin ardından ayırım geçerliği amacıyla ölçüğe ait faktörlerin birbirlerinden bağımsızlığını ortaya koyma amaçlı korelasyon değerleri incelenmiştir.

**Tablo 3.14.** Spor bahsi motivasyon ölçeği boyutlarının korelasyon değerleri

Faktör	1	2	3	4	5	6	7
1.Para Kazanma	1						
2.Eğlence	,094	1					
3.Sosyalleşme	,255**	,140*	1				
4.Kaçış	,299**	,313**	,345**	1			
5.Bilgi Tecrübe	,146*	,503**	,341**	,340**	1		
6.Spor Branşına İlgi	,101	,518**	,293**	,234**	,399**	1	
7.Seyredilen Müs. Hey. Art.	,002	,499**	,091	,092	,199**	,332**	1

\*\* p<0.01, \* p<0.05

Ayırım geçerliliği, benzer niteliklere sahip olan, ancak kavramsal olarak farklı yapıları ölçme amacı taşıyan boyutların değerlendirilmesi amacı ile kullanılmaktadır. Ayırım geçerliği kapsamında yüksek dereceye kadar olan korelasyonlarda ( $r < ,90$ ) ayırım geçerliliğinin sağlandığı kabul edilmektedir (Lastovicka, 1983; Hair vd., 2012, s. 196). Tablo 3.14.’de görüldüğü üzere en yüksek ilişkinin “Eğlence” ve “Spor Branşına İlgi” arasında olduğu belirlenmiştir ( $r = ,518$ ). Bu kapsamda SBMÖ’ne ait boyutlarda yüksek derecede korelasyon olmadığı için ayırım geçerliliğine yönelik kabul edilebilir nitelikler taşıdığı saptanmıştır.

Standardize edilmiş modele yönelik ölçeği oluşturan maddelerin güvenilirliklerinin belirlenmesi kapsamında Cronbach Alpha iç tutarlılık katsayı değerleri incelenmiştir. SBMÖ’ni oluşturan faktörlerin ve boyutların iç tutarlılığının belirlenmesi amacıyla gerçekleştirilen Cronbach Alpha testi sonucunda ortaya çıkan iç tutarlılık katsayıları Tablo 3.15’de görüldüğü gibidir:

**Tablo 3.15.** Standardize edilmiş spor bahsi motivasyon ölçeği iç tutarlılık katsayıları

<b>Faktörler</b>	<b>(<math>\alpha</math>)</b>
Para Kazanma	,932
Eğlence	,853
Sosyalleşme	,830
Kaçış	,881
Bilgi-Tecrübe	,838
Spor Branşı İlgisi	,757
Sey. Müs. Yön Hey Arttırmak	,839
<b>Toplam Ölçek Güvenirliği</b>	<b>,934</b>

Tablo 3.15’de görüldüğü üzere SBMÖ oluşturan boyutların iç tutarlılık sayıları ( $\alpha=,757$ ) ile ( $\alpha=,932$ ) arasında değişmektedir. SBMÖ toplam ölçek güvenirligi ise ( $\alpha=,934$ ) olarak belirlenmiştir. Buna göre gerek toplam ölçek, gerekse de boyutların her birinin güvenirlilik katsayılarının kabul edilebilir düzeyde olduğu görülmektedir.

Tüm bu bilgiler çerçevesinde spor bahsi oynamaya ilişkin motivasyon faktörlerinin belirlenmesi amacıyla geliştirilen Spor Bahis Motivasyon Ölçeği (SBMÖ)’nin geçerlik ve güvenirligi sağlanmıştır. Buna göre geçerli ve güvenirligi gerçekleştirilen analizler ile ortaya konulan SBMÖ ana kütlede veri toplanacak 7 boyut ve 37 ifadeden oluşmaktadır (Tablo 3.10). Tüm bu verilere göre SBMÖ’nün iyi bir yapı geçerliliğine sahip olduğu ve Türkiye’deki bireylerin spor bahsi oynama motivasyonlarının belirlenmesinde kullanılabileceği belirlenmiştir.

### **3.3.2. Spor bahsi bağımlılık indeksi**

Daha önceleri "Patolojik Kumar Oynama" olarak sınıflandırılan aşırı kumar oynama davranışları, "Ruhsal Bozuklukların Tanısal ve İstatistiksel El Kitabı" (Diagnostic and Statistical Manual of Mental Disorders, Fifth edition-DSM-V) ile birlikte ilk kez "davranışsal bağımlılık" kapsamında değerlendirilmiştir (APA, 2013). Benzer şekilde bağımlılık kavramı da daha önceleri psikotropik maddelerin aşırı ve kontrol dışı kullanımını nitelerken DSM-V’in değerlendirmesi ile birlikte davranışsal (kimyasal olmayan) bir anlam kazanmıştır (Nogueira vd., 2018). DSM-V yüzlerce uluslararası uzman tarafından zihinsel sağlığın her alanında yıllardır kullanılan, güncellenen, uluslararası geçerliliği olan günümüzün ruh sağlığı klinisyenleri ve tüm yönelimlerdeki araştırmacılar için mevcut en kapsamlı, güncel ve kritik kaynaktır (APA, 2013). Ne var ki, DSM-V problemleri spor bahsi oynama davranışını, kumar bağımlılığı kapsamında değerlendirmiş ve spor bahsinin kendine özgü niteliklerini göz önünde bulundurmamıştır.

Bu noktada kumarın bir formu olarak değerlendirilen spor bahislerine yönelik aşırı ve kontrol dışı durumların da davranışsal bağımlılık kapsamında ayrı olarak ele alınması gerekliliği ortaya çıkmaktadır.

Spor bahsinin diğer kumar formlarından farklı olarak kendine özgü bazı farklı dinamikleri söz konusudur. Bu nedenle aşırı ve normalden farklı olan spor bahsi oynama davranışlarının “spor bahis bağımlılığı” olarak değerlendirilmesi mümkündür. Ne var ki, bugüne kadar spor bahis bağımlılığının belirlenmesine yönelik herhangi bir ölçüm aracı geliştirilmemiştir. Bu nedenle tez çalışmasında ilgili alanda ve uluslararası düzeyde çok sayıda çalışmada (Hing vd., 2015a; Hing vd., 2018; Russel vd., 2019a; Russel vd., 2019b; Li vd., 2012) sıklıkla kullanılan, Ferris ve Wynne (2001) tarafından yapılandırılan “Patolojik Kumar Bağımlılığı İndeksi (PKBİ), (Problem Gambling Severity Index-PGSI)” Türkçe’ye ve spor bahislerine yönelik olarak uyarlanmıştır. PKBİ klinik olmayan, başka bir ifade ile ruhsal olarak herhangi bir tanı konulmamış genel popülasyonlarda problemlili kumar davranışlarını, zararlı sosyal davranışları belirlemek ve olası sonuçlarını değerlendirmek üzere yaygın olarak kullanılan bir indekstir. Araştırma kapsamında indekste “kumar (gambling)” ve “bahis (bet)” ile ilgili olan tüm ifadeler “spor bahsi” ifadesi ile değiştirilmiş ya da spor bahsine yönelik olarak uyarlanmıştır. İndekste yer alan tüm sorular bu mantıkla uyarlanmış, indeks ise “Spor Bahsi Bağımlılık İndeksi (SBBİ)” olarak yeniden adlandırılmıştır. Tüm bu değişiklikler öncelikle yabancı dilde gerçekleştirilmiş, daha sonra indeksin Türkçe’ye çeviri çalışmasında kültürlerarası araştırmalarda yaygın olarak kullanılan Brislin’in (1970) çeviri-geri çeviri yöntemi kullanılmıştır. Bu kapsamda dil eşdeğerliğinin sağlanması amacıyla indekste yer alan ifadeler, iki İngilizce dil uzmanı tarafından birbirlerinden bağımsız bir şekilde Türkçe’ye çevrilmiştir. Türkçe indeks formunun değerlendirilmesi için 5 farklı alan uzmanından görüşler alınmış ve ifadelerin kültürel uygunluğu ile anlaşılabilirliği gözden geçirilmiştir. Daha sonra indeksin orijinal versiyonunu görmeyen Türkçe ve İngilizce’yi iyi bilen, aynı zamanda Türk kültürüne hâkim, ana dili Türkçe olan iki uzman tarafından ölçeğin Türkçe’den İngilizce’ye geri çevirisi gerçekleştirilmiştir. Bu işlemlerin ardından çeviriler İngilizce orijinal indekste yer alan ifadeler ile karşılaştırılmış, son kez uzman görüşleri alınarak indekse son hali verilmiş ve içerik ve dilsel eşdeğerlik yönünden yeterli olduğuna kanaat getirilerek araştırmada kullanılmak üzere hazır hale getirilmiştir.



SBBİ adı verilen indekste ve değerlendirilme ölçütlerinde sözü edilen ifadelerin dışında diğer tüm özellikler orijinal ölçekle aynı özelliklere sahiptir. Dolayısıyla uyarlanan indeksin değerlendirilmesi ya da çıktılarında ifade değişikliği dışında herhangi bir değişiklik söz konusu olmamıştır. Buna göre SBBİ de tıpkı orijinal indexde olduğu gibi tek bir boyutta 4’li likert tipi (0=hiç, 3=her zaman) 9 soru içermektedir. İndeksten alınabilecek toplam puan aralığı 0 ile 27 arasındadır. İlgili indekste yer alan sorular ve sonuçların değerlendirilmesine ilişkin değerler Tablo 3.16. ve 3.17.’de aktarılmıştır.

**Tablo 3.16.** Spor bahsi bağımlılık indeksinde yer alan ifadeler

<i>Lütfen aşağıdaki sorulara son bir yıl (12 ay) içerisindeki spor bahsi oynama davranışlarınızı düşünerek yanıt veriniz.</i>	
1.	Spor bahsi oynadığımız süre içerisinde kaybetmeyi göze aldığımız miktardan daha fazla miktarda bahis yaptınız mı?
2.	Spor bahsi yaparken daha fazla heyecan duymak için yüksek miktarlarda bahis yaptınız mı?
3.	Spor bahsini kaybettikten sonra, kaybettiklerinizi geri kazanmak için tekrar oynadınız mı?
4.	Spor bahsi yapabilmek için herhangi birinden borç para aldınız mı?
5.	Spor bahis bağımlısı olduğunuz hakkında kendi kendinize hiç düşündünüz mü?
6.	Spor bahsi oynadığımız zaman stresli ya da sinirli dönem geçiriyor musunuz?
7.	Etrafınızdaki kişilerden doğru olsun ya da olmasın, spor bahis bağımlısı olduğunuza dair herhangi bir eleştiri aldınız mı?
8.	Spor bahsi oynama alışkanlığımız finansal yönden zorluk yaşamanıza neden oldu mu?
9.	Spor bahsi yaptığımızda kendinizi hiç suçlu hissettiniz mi?

Tablo 3.16. ‘da görüldüğü üzere SBBİ 9 ifadeden oluşmaktadır. İndekste yer alan ifadeler “Asla (0)”, “Bazen (1)”, “Genellikle (2)”, ve “Her zaman (3)” şeklinde derecelendirmelere yönelik olarak toplam puan aralıkları kapsamında değerlendirilmektedir. İlgili değerlendirme sonucu elde edilen skorlar ve çıktıları şu şekildedir;

**Tablo 3.17.** Spor bahsi bağımlılık indeksi değerlendirme ölçütleri

Puan	Değerlendirme Çıktıları/Sonuç
0	Spor bahsi bağımlılığı sorunu yoktur.
1-2	Düşük derecede spor bahsi bağımlılığı riski vardır. Bu düzeyde ya problem yoktur ya da az sayıda problem söz konusudur.
3-7	Orta derecede spor bahsi bağımlılığı riski vardır. Bu düzey bazı olumsuz sonuçlara yol açabilir.
8+	Spor bahsi bağımlılığı sorunu söz konusudur. Negatif sonuçlara ve kontrol kaybına yol açabilecek durumlar söz konusudur.

Dil ve içerik geçerliliğinin sağlanmasının ardından indeksin yapı geçerliliği sınanmıştır. Buna göre SBMÖ de olduğu gibi spor bahsi oynayan (n=230) bireyden veri toplanmıştır. Yapı geçerliliğini sınamak için AFA ve DFA uygulanmış, güvenilirlik kapsamında ise Cronbach Alpha iç tutarlılık katsayı incelenmiştir. AFA sonuçları Tablo 3.18, DFA sonuçları Şekil 3.6 ve Tablo 3.19’da görüldüğü gibidir.

**Tablo 3.18.** Spor bahsi bağımlılık indeksi açıklayıcı faktör analizi sonuçları

Boyut	Faktör Yükleri	Açıklanan Varyans (Özdeğer)
Spor Bahsi Bağımlılık İndeksi	<b>Maddeler</b>	
	8	,812
	5	,800
	7	,789
	6	,764
	1	,751
	4	,739
	2	,714
	3	,700
9	,612	
		%65,558

Tablo 3.18’de görüldüğü üzere, SBBİ AFA sonuçlarına ilişkin değerler incelendiğinde, elde edilen tek boyutlu yapının toplam varyansın %65,558’sini açıkladığı ve faktör yük değerlerinin (612) ile (812) arasında değiştiği belirlenmiştir. İndekse yönelik DFA modeli ve çıktıları bir sonraki başlıkta aktarılmıştır.

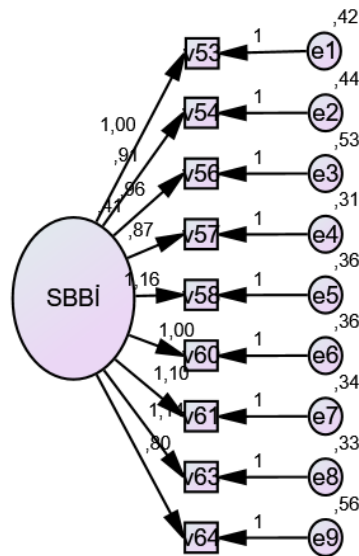

**Şekil 3.6.** SBBİ Standardize edilmiş model

**Tablo 3.19.** Spor bahsi bağımlılık indeksi uyum indeks değerleri

Uyum İndeksleri	Mükemmel Uyum	Kabul Edilebilir Uyum	SBBİ Değerleri
$X^2 / sd$	$\leq 3$	$\leq 4-5$	1,773
GFI	$\geq 0,90$	$\geq 0,85-0,90$	,96
AGFI	$\geq 0,90$	$\geq 0,85-0,89$	,92
CFI	$\geq 0,95$	$\geq 0,90-99$	,98
RMSEA	$\leq 0,05$	$\leq 0,06-0,08$	,058
NNFI	$\geq 0,95$	$\geq 0,90-0,94$	,97

Tablo 3.19.'da görüldüğü üzere SBBİ ile elde edilen değerler incelendiğinde  $X^2 / sd$  (1,773), GFI (,96), AGFI (,92), RMSEA (,058) ve CFI (,98) NNFI (,97) değerlerinin kabul edilebilir aralıkta olduğu saptanmıştır. SBBİ iç tutarlılık kat sayısının ( $\alpha=,889$ ) ile oldukça iyi bir değere sahip olduğu belirlenmiştir. Tüm bu bilgilere göre SBBİ'nin PKBİ ile benzer psikometrik özellikler gösterdiği ve bu çalışmada bireylerin spor bahis bağımlılık risklerini belirlemede kullanılabileceği saptanmıştır.

Veri toplama araçlarına ilişkin tüm bu süreçler neticesinde süreçte SBMÖ oluşturulmasına ilişkin tüm bu bilgi, analiz ve elde edilen sonuçlar kapsamında SBMÖ'nün iyi bir yapı geçerliliğine sahip olduğu ve Türkiye'deki bireylerin spor bahsi oynama motivasyonlarının belirlenmesinde kullanılabileceği, aynı şekilde SBBİ'nin de psikometrik özelliklerinin oldukça iyi olduğu ve yine Türkiye'deki bireylerin spor bahis bağımlılık risklerini belirlemede kullanılabileceği saptanmıştır.

### 3.4. Veri Analizi

Araştırmada ilk olarak SBMÖ geliştirme ve SBBİ uyarlama aşamalarında geçerlik güvenilirliği test etmek amacıyla AFA ve DFA'dan yararlanılmıştır. Teorik modelde yer alan değişkenler arası ilişkiler ve bu verilerin mevcut veri seti ile uyumu ise YEM ile analiz edilmiştir. Güvenirliğin sınanmasında Cronbach Alfa ve madde-toplam puan korelasyon değerleri incelenmiştir. SBMÖ ve SBBİ'nin geçerlik ve güvenilirliğinin sağlanmasının ardından nihai çalışma aşamasına geçilmiştir. Nihai çalışma aşamasında veri setinin uygunluğunu belirlemek için aykırı değerler, normal dağılım, regresyon analizlerinin varsayımlarının karşılanması sınama amaçlı ise çoklu doğrusallık (multicollinearity) değerleri analiz edilmiştir. Çalışma temel amaçlarından biri olan

bireylerin spor bahsi oynama motivasyonlarının spor bahis bağımlılık riskine etkilerini belirleyebilmek için multi linear regresyon analizi gerçekleştirilmiştir. Elde edilen verilerin analizinde ise tanımlayıcı istatistikler, varyans analizi (T-testi, ANOVA) ve korelasyon analizinden yararlanılmıştır. Verilerin analizinde SPSS ve AMOS programları kullanılmıştır. Çalışmalara başlamadan önce Anadolu Üniversitesi etik kurulundan gerekli izinler alınmıştır (EK-1).

## **4. BULGULAR VE YORUM**

Bu bölümde tez çalışmasında elde edilen verilere yönelik analizlerin bulguları ve yorumları aktarılmıştır. Bu kapsamda katılımcılara yönelik demografik bilgiler ile birlikte değişkenlere yönelik varyans analizleri ve çalışmanın temel amaçlarından biri olan spor bahsi oynama motivasyonlarının spor bahis bağımlılığı reisklerine etkilerini belirlemek için gerçekleştirilen regresyon analizi detaylı olarak aktarılmıştır.

### **4.1. Spor bahsi motivasyon ölçeğinin nihai uygulama sonuçlarına ilişkin bulgular**

SBMÖ geliştirilmesi ve geçerlik-güvenirliğinin sağlanmasına ilişkin detaylı bilgiler “Yöntem” bölümünde detaylı bir şekilde aktarılmıştır. Çalışma kapsamında verilerin toplandığı nihai örnekleme ilişkin öncelikle ölçüm aracının psikometrik nitelikleri incelenerek, ölçümlerin geçerliği test edilmiştir.

#### **4.1.1. Spor bahsi motivasyon ölçeğinin psikometrik nitelikleri**

SBMÖ'nün psikometrik niteliklerinin belirlenmesi aşamasında veri setinin uygunluğunu belirlemek için aykırı değerler/uç değerler (outliers) ve normal dağılım incelenmiştir.

##### **4.1.1.1. Aykırı değerlerin belirlenmesi**

Aykırı değerlerin verilerin niteliklerini olumsuz yönde etkilemesi söz konusu olabilmektedir. Bu noktada aykırı değerlerin ölçümlerin olumsuz etkilerini en aza indirmek amacı ile mümkünse bu değerlerin veri setinden çıkarılması önerilmektedir (Field v., 2012, s. 190; Comrey, 1985). Aykırı değerlerin incelenmesi aşamasında artık değerlere ilişkin grafikler ve Mahalanobis uzaklık değerleri incelenmiştir. Yapılan inceleme sonucunda veri setinde yer alan (n=655) ölçek formu içerisinde yalnızca (n=12) aykırı değer tespit edilmiştir. Gerek aykırı değerlerin sayısının yeterince az olması gerekse de daha sağlıklı sonuçlar elde etmek amacıyla sözü edilen aykırı değerler veri setinden çıkarılmıştır. Bu işlem sonucunda veri setine ilişkin örneklem sayısı toplam (n=643) olmuştur.

#### 4.1.1.2. Normal dağılımın incelenmesi

Verilerin normal dağılımını test etmek için boyutların çarpıklık (skewness) ve basıklık (kurtosis) değerleri incelenmiştir. Değerler Tablo 4.1.'de aktarılmıştır:

**Tablo 4.1.** SBMÖ boyutlarının çarpıklık ve basıklık değerleri

Boyut	Çarpıklık Değeri	Basıklık Değeri
Para Kazanma	-,369	,051
Eğlence	-,373	,501
Sosyalleşme	-,242	-,744
Kaçış	-,538	-,196
Bilgi-Tecrübe	,024	-1,314
Spor Branşına İlgi	-,231	-,077
Seyredilen Müs. Yön. Hey.	-,373	-,351

Tablo 4.1.'de görüldüğü SBMÖ'ne ilişkin boyutların çarpıklık ve basıklık değerlerinin Para Kazanma boyutunda (-,369 ve ,051), Eğlence boyutunda (-,373 ve ,501), Sosyalleşme boyutunda (-,242 ve -,744), Kaçış boyutunda (-,538 ve -,196), Bilgi-Tecrübe boyutunda (,024 ve -1,314), Spor Branşına İlgi boyutunda (-,231 ve -,077), Seyredilen Müsabakaya Yön. Heyecan boyutunda (-,373 ve -,351) olduğu belirlenmiştir. Verilerin normal dağılımını kanıtlayabilmek için kabul gören değerler ( $\pm 2$ ) şeklindedir (George ve Mallery, 2020, s. 115). Bu kapsamda SBMÖ boyutlarının normal gösterdiği belirlenmiştir.

#### 4.1.1.3. Ölçüm geçerliğini sınama amaçlı doğrulayıcı faktör analizi

Bireylerin spor bahsi oynama motivasyonlarının belirlenebilmesi amacıyla geliştirilen ve geçerlik güvenilirliği sağlanan SBMÖ aracılığı ile nihai örneklemden veri toplanmasının ardından faktör yapılarının doğrulanması ve son ölçümün geçerliğini sağlamak için nihai veriler DFA yardımı ile test edilmiştir. Ana kütlede elde edilen veriler kapsamında gerçekleştirilen YEM Şekil 4.1.'de görüldüğü gibidir:

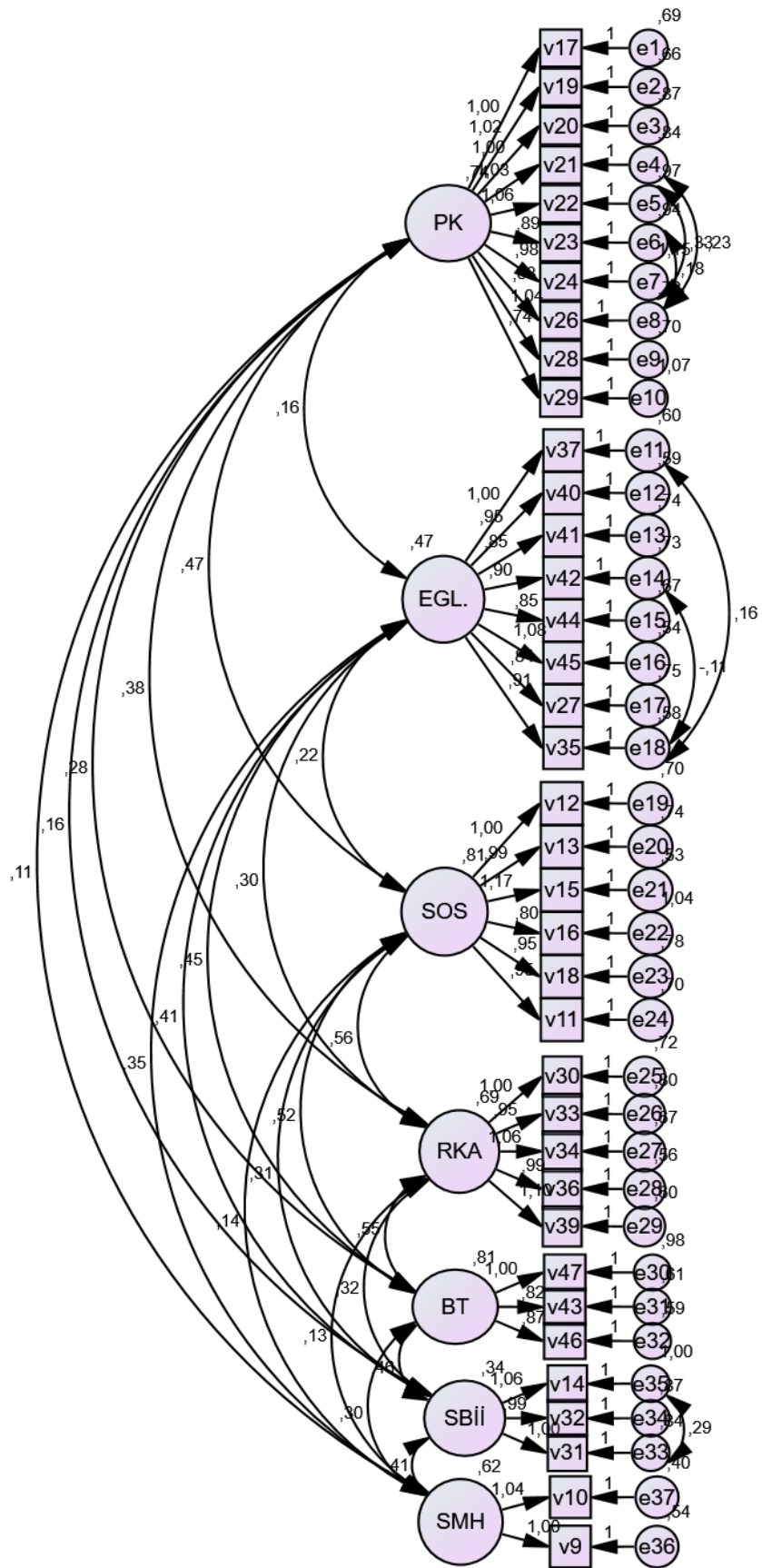

Şekil 4.1. SBMÖ nihai ölçüm modeli

SBMÖ nihai ölçüm modeline ilişkin istatistiksel değerler Tablo 4.2’de görüldüğü gibidir:

**Tablo 4.2.** Spor bahsi motivasyon ölçeği nihai ölçüm uyum iyiliği indeks değerleri

Uyum İndeksleri	SBMÖ Değerleri
$\chi^2 / sd$	2,598
GFI	,929
AGFI	,909
CFI	,957
RMSEA	,050
NNFI	,947

Tablo 4.2.’de görüldüğü üzere SBMÖ nihai ölçümünden elde edilen değerler şu şekildedir [ $\chi^2/sd = 2,598$ , RMSEA = ,050, GFI = ,929, AGFI = ,909, CFI = ,98, TLI (NNFI) = ,947]. Buna göre ilgili değerlerden NNFI (,947) değerinin kabul edilebilir uyum, diğer tüm değerlerin ise mükemmel uyum düzeyinde olduğu belirlenmiştir (Tablo 3.12.).

#### 4.1.1.4. Nihai uygulamaya ait güvenilirlik sonuçları

Nihai uygulamaya yönelik güvenilirliğin belirlenmesi kapsamında bir kez daha Cronbach Alpha iç tutarlılık katsayı değerleri incelenmiştir. Cronbach Alpha testi sonucunda ortaya çıkan iç tutarlılık katsayıları Tablo 4.3’de görüldüğü gibidir:

**Tablo 4.3.** Nihai uygulamaya ait iç tutarlılık katsayıları

Faktörler	( $\alpha$ )
Para Kazanma	,887
Eğlence	,832
Sosyalleşme	,857
Rekreasyon/Kaçış	,842
Bilgi-Tecrübe	,721
Spor Branşı İlgi	,725
Sey. Müs. Yön Hey Arttırmak	,733
<b>Toplam Ölçek Güvenirliği</b>	<b>,929</b>

Tablo 4.3’de görüldüğü üzere SBMÖ oluşturan boyutların iç tutarlılık sayıları ( $\alpha = ,725$ ) ile ( $\alpha = ,887$ ) arasında değişmektedir. SBMÖ toplam ölçek güvenilirliği ise ( $\alpha = ,929$ ) olarak belirlenmiştir. Buna göre nihai ölçümün güvenilirlik katsayılarının kabul edilebilir düzeyde olduğu görülmektedir.



## 4.2. Spor bahsi bağımlılık indeksinin nihai uygulama sonuçlarına ilişkin bulgular

SBMÖ nihai ölçüm aşamalarında olduğu gibi SBBİ için de ölçümlerin geçerliği ve güvenilirliği test edilmiştir. Geçerlik kapsamında DFA YEM aracılığı ile güvenilirlik katsayısı ise Cronbach Alpha testi ile incelenmiştir. Sonuçlar ilgili başlıklarda aktarılmıştır.

### 4.2.1 Ölçüm geçerliğini sınaama amaçlı DFA analizi

Bireylerin spor bahsi bağımlılık risklerinin belirlenebilmesi amacıyla uyarlanan ve geçerlik güvenilirliği sağlanan SBBİ aracılığı ile nihai örneklemden veri toplanmıştır. Verilerin toplanmasının ardından faktör yapılarının doğrulanması ve son ölçümün geçerliğini sağlamak için nihai veriler DFA yardımı ile test edilmiştir. Ana kütlede elde edilen veriler kapsamında gerçekleştirilen YEM Şekil 4.2.'de uyum indeks değerleri ise Tablo 4.4.'de görüldüğü gibidir:

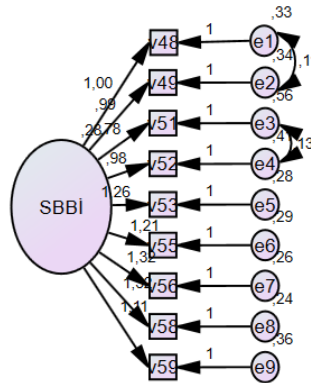

Şekil 4.2. SBBİ nihai ölçüm modeli

Tablo 4.4. Spor bahsi bağımlılık indeksi nihai ölçüm uyum iyiliği indeks değerleri

Uyum İndeksleri	SBMÖ Değerleri
$X^2 / sd$	4,08
GFI	,965
AGFI	,938
CFI	,973
RMSEA	,069
NNFI	,962

Tablo 4.4.'de görüldüğü üzere SBMÖ nihai ölçümünden elde edilen değerler şu şekildedir [ $\chi^2/sd = 4,08$ , RMSEA = ,069, GFI = ,965, AGFI = ,938, CFI = ,973, TLI

(NNFI) = ,962]. Buna göre ilgili değerlerden  $X^2/sd$  ve RMSEA değerlerinin kabul edilebilir, diğer tüm değerlerin ise mükemmel uyum düzeyinde olduğu belirlenmiştir (Tablo 3.12.).

#### 4.2.2. Nihai uygulamaya ait güvenilirlik sonuçları

Nihai uygulamaya yönelik güvenirliliğin belirlenmesi kapsamında gerçekleştirilen Cronbach Alpha iç tutarlılık katsayı değerinin ( $\alpha=,901$ ) olduğu belirlenmiştir.

#### 4.3. Tanımlayıcı istatistikler

Tez çalışmasının örneklem grubuna ilişkin tanımlayıcı istatistikler tablolar haline getirilerek bu bölümde aktarılmıştır.

**Tablo 4.5.** Katılımcıların demografik özelliklerine göre dağılımları

Demografik Özellik	Sayı (n)	Yüzde (%)	
<i>Cinsiyet</i>	Kadın	69	10,7
	Erkek	574	89,3
	<i>Toplam</i>	<i>643</i>	<i>100</i>
<i>Yaş</i>	18-21 arası	207	32,2
	22-28 arası	210	32,7
	29-35 arası	109	17,0
	36-41 arası	57	8,9
	42 ve üzeri	60	9,3
	<i>Toplam</i>	<i>643</i>	<i>100</i>
<i>Eğitim</i>	Lise	357	55,5
	Lisans ve üstü	286	44,5
	<i>Toplam</i>	<i>643</i>	<i>100</i>
<i>Gelir Düzeyi*</i>	Düşük	143	22,2
	Orta	271	42,1
	Yüksek	229	35,6
	<i>Toplam</i>	<i>643</i>	<i>100</i>

\*Türkiye İstatistik Kurumu (TurkStat), Gelir ve Yaşam Koşulları Araştırması Bölgesel Sonuçları (2018) istatistiklerine göre oluşturulmuştur.

Tablo 4.5.'de görüldüğü üzere araştırmaya katılan spor tüketicilerinin %89,3'ü (n=574) erkek, %10,7'si (n=69) kadındır. Yaş değişkeni incelendiğinde, katılımcıların %32,2'sinin (n=207) 18-21 yaş arasında, %32,7'sinin (n=210) 22-28 yaş arasında, %17'sinin (n=109) 29-35 yaş arasında, %8,9'unun (n=57) 36-41 arasında, %9,3'ünün (n=51) ise 42 ve üzeri yaşında olduğu görülmektedir. Katılımcıların %55,5'i lise, %45,5'i ise lisans ve üstü düzeyde eğitime sahiptir. Son olarak katılımcıların %22,2'sinin düşük, %42,1'inin orta, %35,6'sının ise yüksek düzeyde gelire sahip olduğu belirlenmiştir.

**Tablo 4.6.** Katılımcıların spor bahsi oynama alışkanlıklarına yönelik bilgiler

Değişken		Sayı (n)	Yüzde(%)
Hangi sıklıkla spor bahsi oynarsınız?	Her gün	102	15,9
	Birkaç günde bir kez (haftada 2-3)	279	43,7
	Haftada bir kez	161	25,0
	Birkaç haftada bir kez	101	15,7
	<i>Toplam</i>	643	100
Spor bahsini genellikle hangi platformdan oynarsınız?	İnternet siteleri (Yasal)	348	54,1
	İddaa bayii	295	45,9
	<i>Toplam</i>	643	100
Hangisini oynar ya da satın alırsınız?	Sayısal-Süper Loto, Şans Topu	574	89,3
	Milli Piyango	61	9,5
	At Yarışı	8	1,2
	<i>Toplam</i>	643	100,0

Tablo 4.6.'da görüldüğü üzere araştırmaya katılan bireylerin çoğunluğu (%43,7, n=279), haftada 2-3 kez spor bahsi oynadığını belirtmiştir. Katılımcıların %25 (n=161)'i haftada bir kez bahis oynadığını ifade ederken, her gün bahis oynadığını belirten bireylerin oranı %15,9 (n=102), birkaç haftada bir kez oynayanların ise %15,7 (n=101) olduğu belirlenmiştir. Katılımcıların çoğunluğu (%54,1, n=348) spor bahsini genellikle yasal internet siteleri aracılığı ile oynadığını belirtirken, büyük bir çoğunluğu (%89,3, n=574) spor bahsinin yanı sıra Sayısal-Süper Loto, Şans Topu gibi şans oyunlarını da oynadıklarını belirtmiştir.

**Tablo 4.7.** Katılımcıların spor bahsi bağımlılık indeksi puanları

Spor Bahsi Bağımlılık İndeksi Puanları	n	%	$\bar{x}$ , ss
9,00	80	12,4	
10,00	46	7,2	
11,00	44	6,8	
12,00	32	5,0	
13,00	21	3,3	
14,00	20	3,1	
15,00	29	4,5	
16,00	30	4,7	
17,00	26	4,0	16.88; 5.57
18,00	30	4,7	
19,00	35	5,4	
20,00	41	6,4	
21,00	42	6,5	
22,00	42	6,5	
23,00	37	5,8	
24,00	31	4,8	
25,00	29	4,5	
26,00	11	1,7	
27,00	17	2,6	

Tablo 4.7.'de görüleceği üzere araştırmaya katılan bireylerin tamamının (%100) SBBİ skoru 9-27 arasındadır. Katılımcıların aldıkları en yoğun skor 9 (%12.4) olarak görülürken diğer skorlar arasında baskın bir dağılım söz konusu değildir. Buna göre tüm katılımcıların yüksek düzeyde spor bahsi bağımlılık riski taşıdığı ifade edilebilir.

#### 4.4. Varyans analizleri

Temel amacı, bireylerin spor bahsi oynama motivasyonlarının belirlenmesi ve bu motivasyonların spor bahis bağımlılığı riskine etkilerinin belirlenmesi olan tez çalışması kapsamında farklı değişkenlere göre bireylerin spor bahsi oynama ve spor bahsi bağımlılık risklerinin karşılaştırılması amacıyla varyans analizleri gerçekleştirilmiştir. Analizler öncesi normal dağılım incelenmiştir. Verilerin normal dağılım gösterdiği belirlenmiş (Tablo 4.1) ve parametrik testlerden t-testi ve tek yönlü varyans analizinden (ANOVA) yararlanılmıştır. İlgili analizler tablolar halinde sunulmuş ve yorumlanmıştır.

**Tablo 4.8.** Spor bahsi motivasyon faktörlerinin eğitim değişkenine göre t testi analizi sonuçları

Faktörler	Eğitim	n	$\bar{x}$	ss	t	p
Para Kazanma	Lise	357	3,11	,762	4,12	<b>,000**</b>
	Lisans ve üstü	286	2,83	,984		
Eğlence	Lise	357	3,57	,596	-,671	,502
	Lisans ve üstü	286	3,60	,805		
Sosyalleşme	Lise	357	3,01	,873	7,15	<b>,000**</b>
	Lisans ve üstü	286	2,49	,952		
Rekreasyon/Kaçış	Lise	357	3,23	,773	6,26	<b>,000**</b>
	Lisans ve üstü	286	2,78	1,03		
Bilgi-Tecrübe	Lise	357	3,29	,852	2,76	<b>,006*</b>
	Lisans ve üstü	286	3,09	1,03		
Spor Branşına İlgi	Lise	357	3,37	,736	-1,31	,188
	Lisans ve üstü	286	3,46	,969		
Seyredilen Müs. Hey. Art.	Lise	357	3,49	,864	-4,95	<b>,000**</b>
	Lisans ve üstü	286	3,86	,991		

\* p < 0.05, \*\*p < 0.01

Tablo 4.8.'de görüldüğü üzere spor bahsi motivasyon faktörlerinin eğitim değişkenine göre farklılıklarını belirlemek amacıyla gerçekleştirilen t-testi sonucunda “Para Kazanma” (t=4,12; p=,000), “Sosyalleşme” (t= 7,15; p=,000), “Rekreasyon/Kaçış” (t=6,26; p=,000), “Bilgi-Tecrübe” (t=2,76; p=,006), “Sey. Müs. Hey Art.” (t=-4,95; p=,000) faktörlerinde istatistiksel olarak anlamlı farklılıklar saptanmıştır. Buna göre anlamlı farklılık saptanan tüm boyutlarda eğitim düzeyi lise olan bireylerin spor bahsi

unsurlarına yönelik motivasyon düzeylerinin lisans ve üstü olan bireylere göre daha yüksek olduğu görülmektedir.

**Tablo 4.9.** Spor bahsi motivasyon faktörlerinin spor bahsi oynanan platform değişkenine göre t testi analizi sonuçları

Faktörler	Platform	n	$\bar{x}$	ss	t	p
Para Kazanma	İnternet	348	3,06	,883	2,43	<b>,015*</b>
	Bayii	295	2,90	,866		
Eğlence	İnternet	348	3,57	,695	-,352	,725
	Bayii	295	3,59	,700		
Sosyalleşme	İnternet	348	2,94	,895	4,72	<b>,000**</b>
	Bayii	295	2,59	,967		
Rekreasyon/Kaçış	İnternet	348	3,10	,917	2,21	<b>,027*</b>
	Bayii	295	2,94	,926		
Bilgi-Tecrübe	İnternet	348	3,24	,965	,996	,320
	Bayii	295	3,16	,910		
Spor Branşına İlgi	İnternet	348	3,41	,809	,150	,881
	Bayii	295	3,40	,893		
Seyredilen Müs. Hey. Art.	İnternet	348	3,59	,934	-1,91	,056
	Bayii	295	3,73	,941		

\* p < 0.05, \*\* p < 0.01

Tablo 4.9.'da görüldüğü üzere spor bahsi motivasyon faktörlerinin spor bahsi oynanan platform değişkenine göre farklılıklarını belirlemek amacıyla gerçekleştirilen t-testi sonucunda “Para Kazanma” (t=2,43; p=,015), “Sosyalleşme” (t=4,72; p=,000), “Rekreasyon/Kaçış” (t=2,21; p=,027) faktörlerinde istatistiksel olarak anlamlı farklılıklar saptanmıştır. Buna göre anlamlı farklılık saptanan tüm boyutlarda spor bahsini internet üzerinden oynayan bireylerin motivasyon düzeylerinin bayiiiden oynayan bireylere göre daha yüksek olduğu görülmektedir.

**Tablo 4.10.** Spor bahsi motivasyon faktörlerinin yaş değişkenine göre ANOVA analizi sonuçları

Faktörler	Yaş Ara.	$\bar{x}$	ss	F	p	Fark
<b>Para Kazanma</b>	1) 18-21	2,88	,864	4,529	<b>,001*</b>	4>1,2
	2) 22-28	2,95	,891			
	3) 29-35	2,93	,908			
	4) 36-41	3,20	,766			
	5) 42 ve üz.	3,36	,828			
<b>Eğlence</b>	1) 18-21	3,64	,668	2,148	,073	-
	2) 22-28	3,65	,679			
	3) 29-35	3,46	,743			
	4) 36-41	3,49	,685			
	5) 42 ve üz.	3,48	,749			

**Tablo 4.10.** (Devam) *Spor bahsi motivasyon faktörlerinin yaş değişkenine göre ANOVA analizi sonuçları*

<b>Faktörler</b>	<b>Yaş Ara.</b>	<b><math>\bar{x}</math></b>	<b>ss</b>	<b>F</b>	<b>p</b>	<b>Fark</b>
<b>Sosyalleşme</b>	1) 18-21	2,73	,937	6,863	<b>,000**</b>	4>1,2 3>2
	2) 22-28	2,60	,916			
	3) 29-35	2,82	,979			
	4) 36-41	3,12	,871			
	5) 42 ve üz.	3,18	,889			
<b>Rekreasyon/Kaçış</b>	1) 18-21	3,04	,994	3,597	<b>,007*</b>	4>2
	2) 22-28	2,91	,924			
	3) 29-35	2,95	,915			
	4) 36-41	3,23	,751			
	5) 42 ve üz.	3,35	,735			
<b>Bilgi Tecrübe</b>	1) 18-21	3,20	,965	,996	,409	-
	2) 22-28	3,15	,905			
	3) 29-35	3,16	1,00			
	4) 36-41	3,32	,834			
	5) 42 ve üz.	3,38	,950			
<b>Spor Branşına İlgi</b>	1) 18-21	3,45	,883	1,230	,297	-
	2) 22-28	3,46	,879			
	3) 29-35	3,26	,800			
	4) 36-41	3,35	,764			
	5) 42 ve üz.	3,41	,764			
<b>Seyredilen Müs. Hey. Art.</b>	1) 18-21	3,63	,963	3,333	0,10	-
	2) 22-28	3,82	,901			
	3) 29-35	3,61	1,01			
	4) 36-41	3,44	,948			
	5) 42 ve üz.	3,43	,750			

\* p < 0.05, \*\* p < 0.01

Tablo 4.10.'da görüldüğü üzere spor bahsi motivasyon faktörlerinin yaş değişkenine göre farklılıklarını belirlemek amacıyla gerçekleştirilen ANOVA testi sonucunda “Para Kazanma”, “Sosyalleşme” ve “Rekreasyon/Kaçış” boyutlarında anlamlı farklılık olduğu saptanmıştır. “Para Kazanma” (F=4,529; p=,001), “Sosyalleşme” (F=6,863; p=,000), “Rekreasyon/Kaçış” (F=3,597; p=,007). Anlamlı farklılığın hangi alt gruplar arasında olduğunu belirlemek için gerçekleştirilen Scheffe testine göre “Para Kazanma” boyutunda “36-41” yaş arasındaki bireylerin ortalamalarının “18-21” ve “22-28” yaş grubundaki bireylerden daha yüksek olduğu belirlenmiştir. Buna göre 36-41 yaş aralığındaki bireylerin para kazanma motivasyonlarının daha yüksek olduğu yorumu yapılabilir. “Sosyalleşme” boyutunda boyutunda “36-41” yaş arasındaki bireylerin ortalamalarının “18-21” ve “22-28” yaş grubundaki bireylerden daha yüksek olduğu belirlenmiştir. Bununla birlikte “29-35” yaş arasındaki bireylerin ortalamaları da “22-28” yaş grubundaki bireylerden daha yüksek olduğu belirlenmiştir. Buna göre 36-41 yaş aralığındaki bireylerin sosyalleşme motivasyonlarının daha yüksek olduğu yorumu yapılabilir. Buna ek olarak “29-35” yaş arasındaki bireylerin sosyalleşme motivasyonları da “22-28” yaş arası bireylerden yüksektir.

**Tablo 4.11.** Spor bahsi motivasyon faktörlerinin gelir durumu değişkenine göre ANOVA analizi sonuçları

Faktörler	Yaş Ara.	$\bar{x}$	ss	F	p	Fark
Para Kazanma	1) Düşük	2,82	1,02	6,517	<b>,002*</b>	2>1,3
	2) Orta	3,12	,762			
	3) Yüksek	2,93	,891			
Eğlence	1) Düşük	3,64	,799	4,165	<b>,016*</b>	2>3
	2) Orta	3,64	,633			
	3) Yüksek	3,48	,690			
Sosyalleşme	1) Düşük	2,43	,939	13,157	<b>,000**</b>	2,3>1
	2) Orta	2,89	,926			
	3) Yüksek	2,87	,920			
Rekreasyon/Kaçış	1) Düşük	2,60	1,14	22,576	<b>,000**</b>	2,3>1
	2) Orta	3,22	,792			
	3) Yüksek	3,07	,831			
Bilgi Tecrübe	1) Düşük	2,92	1,11	9,221	<b>,000**</b>	2,3>1
	2) Orta	3,33	,805			
	3) Yüksek	3,22	,934			
Spor Branşına İlgil	1) Düşük	3,51	1,02	1,586	,205	-
	2) Orta	3,40	,795			
	3) Yüksek	3,35	,784			
Seyredilen Müs. Hey. Art.	1) Düşük	3,89	,970	6,603	<b>,001*</b>	1>2,3
	2) Orta	3,55	,929			
	3) Yüksek	3,63	,908			

\* p < 0.05, \*\* p < 0.01

Tablo 4.11.'de görüldüğü üzere spor bahsi motivasyon faktörlerinin gelir durum değişkenine göre farklılıklarını belirlemek amacıyla gerçekleştirilen ANOVA testi sonucunda “Para Kazanma”, “Eğlence”, “Sosyalleşme”, “Rekreasyon/Kaçış”, “Bilgi-Tecrübe” ve “Seyredilen Müs. Hey. Art” boyutlarında anlamlı farklılıklar olduğu saptanmıştır. “Para Kazanma” (F=6,517; p=,002), “Eğlence” (F=4,165; p=,016), “Sosyalleşme” (F=13,157; p=,000), “Rekreasyon/Kaçış” (F=22,576; p=,000), “Bilgi-Tecrübe” (F=9,221; p=,000) ve “Seyredilen Müs. Hey. Art” (F=6,603; p=,001). Anlamlı farklılığın hangi alt gruplar arasında olduğunu belirlemek için gerçekleştirilen Scheffe testine göre “Para Kazanma”, “Eğlence”, “Sosyalleşme”, “Rekreasyon/Kaçış” ve “Bilgi-Tecrübe” boyutlarında orta düzey gelire sahip bireylerin ilgili motivasyonlarının düşük gelirdeki bireylere oranla daha yüksek olduğu saptanmıştır. Bunların tam aksine “Seyredilen Müs. Hey. Art” boyutunda düşük gelir düzeyine sahip bireylerin orta ve yüksek gelir düzeyine sahip bireylere göre daha çok seyredilen müsabakanın heyecanını arttırma motivasyonu ile spor bahsi oynadığı yorumu yapılabilir.

**Tablo 4.12.** Spor bahsi motivasyon faktörlerinin sıklık değişkenine göre ANOVA analizi sonuçları

Faktörler	Sıklık	$\bar{x}$	ss	F	p	Fark
<b>Para Kazanma</b>	1) Her gün	3,09	,917	2,175	0,90	-
	2) Birkaç günde bir kez	3,00	,925			
	3) Haftada bir kez	3,02	,837			
	4) Birkaç haftada bir kez	2,80	,747			
<b>Eğlence</b>	1) Her gün	3,68	,721	2,323	0,74	-
	2) Birkaç günde bir kez	3,55	,712			
	3) Haftada bir kez	3,65	,614			
	4) Birkaç haftada bir kez	3,46	,737			
<b>Sosyalleşme</b>	1) Her gün	3,00	,811	10,949	<b>,000**</b>	4<1,2,3
	2) Birkaç günde bir kez	2,83	,977			
	3) Haftada bir kez	2,85	,895			
	4) Birkaç haftada bir kez	2,32	,918			
<b>Rekreasyon/Kaçış</b>	1) Her gün	3,28	,858	5,340	<b>,001**</b>	1>4
	2) Birkaç günde bir kez	3,01	,977			
	3) Haftada bir kez	3,06	,876			
	4) Birkaç haftada bir kez	2,77	,848			
<b>Bilgi Tecrübe</b>	1) Her gün	3,41	,958	7,792	<b>,000**</b>	4<1,2,3
	2) Birkaç günde bir kez	3,25	,952			
	3) Haftada bir kez	3,23	,853			
	4) Birkaç haftada bir kez	2,82	,930			
<b>Spor Branşına İlgisi</b>	1) Her gün	3,60	,797	7,228	<b>,000**</b>	4<1,2,3
	2) Birkaç günde bir kez	3,40	,829			
	3) Haftada bir kez	3,48	,809			
	4) Birkaç haftada bir kez	3,09	,929			
<b>Seyredilen Müs. Hey. Art.</b>	1) Her gün	3,76	,948	3,191	0,23	-
	2) Birkaç günde bir kez	3,64	,939			
	3) Haftada bir kez	3,75	,862			
	4) Birkaç haftada bir kez	3,42	1,01			

\* p < 0.05, \*\* p < 0.01

Tablo 4.12.'de görüldüğü üzere spor bahsi motivasyon faktörlerinin spor bahsi oynama sıklığı değişkenine göre farklılıklarını belirlemek amacıyla gerçekleştirilen ANOVA testi sonucunda “Sosyalleşme”, “Rekreasyon/Kaçış”, “Bilgi-Tecrübe” ve “Spor Branşına İlgisi” boyutlarında anlamlı farklılıklar olduğu saptanmıştır. “Sosyalleşme” (F=10,949; p=,000), “Rekreasyon/Kaçış” (F=5,340; p=,001), “Bilgi-Tecrübe” (F=7,792; p=,000) ve “Spor Branşına İlgisi” (F=7,228; p=,000). Anlamlı farklılığın hangi alt gruplar arasında olduğunu belirlemek için gerçekleştirilen Scheffe testine göre “Sosyalleşme”, “Bilgi-Tecrübe” ve “Spor Branşına İlgisi” boyutlarında bir kaç haftada bir kez spor bahsi oynayan bireylerin ilgili motivasyonlarının “her gün”, “birkaç günde bir kez” ve “haftada bir kez” spor bahsi oynayan bireylerden daha düşük olduğu belirlenmiştir. Buna göre daha az sıklıkta spor bahsi oynayan bireylerin sosyalleşme, bilgi tecrübe ve spor branşına yönelik motivasyonları daha düşüktür.



**Tablo 4.13.** Spor bahsi bağımlılık riskinin eğitim ve spor bahsi oynanan platform değişkenlerine göre t testi analizi sonuçları

Faktörler	Eğitim ve Platform	n	$\bar{x}$	ss	t	p
Spor Bahsi Bağımlılık	Lise	357	1,91	,633	1,778	0,76
	Lisans ve üstü	286	1,82	,599		
Spor Bahsi Bağımlılık	İnternet	348	1,92	,624	2,201	<b>,028*</b>
	Bayii	295	1,81	,609		

\* p < 0.05 \*\* p < 0.01

Tablo 4.13.'de görüldüğü üzere spor bahsi bağımlılık riski faktörünün eğitim değişkenine göre farklılıklarını belirlemek amacıyla gerçekleştirilen t-testi sonucunda gruplar arasında istatistiksel olarak anlamlı bir farklılık saptanmamıştır (t=1,778; p=,076). Spor bahsi oynanan platform değişkeninde ise spor bahislerini internet platformunda oynayan bireylerin spor bahis bağımlılık risklerinin bayiiiden oynayan bireylere oranla daha yüksek olduğu belirlenmiştir (2,201; p=,028).

**Tablo 4.14.** Spor bahsi bağımlılık riskinin yaş, gelir düzeyi ve oynama sıklığı değişkenlerine göre ANOVA analizi sonuçları

Faktörler	Yaş	$\bar{x}$	ss	F	p	Fark
	1) 18-21	1,73	,630	14,832	<b>,000**</b>	4,5>1,2,3
	2) 22-28	1,80	,592			
	3) 29-35	1,88	,592			
	4) 36-41	2,21	,570			
	5) 42 ve üz.	2,26	,489			
Faktörler	Sıklık	$\bar{x}$	ss	F	p	Fark
	1) Her gün	2,08	,534	18,688	<b>,000**</b>	4<1,2,3
	2) Birkaç günde bir kez	1,96	,597			
	3) Haftada bir kez	1,81	,648			
	4) Birkaç haftada bir kez	1,52	,560			
Faktörler	Gelir düzeyi	$\bar{x}$	ss	F	p	Fark
	1) Düşük	1,84	,580	7,190	<b>,001**</b>	3>2
	2) Orta	1,78	,674			
	3) Yüksek	1,99	,556			

\* p < 0.05 \*\* p < 0.01

Tablo 4.14.'de görüldüğü üzere spor bahsi bağımlılık riski faktörünün spor bahsi yaş, sıklık ve gelir düzeyi değişkenine göre farklılıklarını belirlemek amacıyla gerçekleştirilen ANOVA testi sonucunda tüm değişkenlerde istatistiksel olarak anlamlı farklılıklar saptanmıştır. Buna göre 36-41 ve 42 ve üstü yaş grubunda olan bireylerin spor bahsi bağımlılık riskinin 18-21 ve 22-28 yaş aralığındaki bireylerden daha yüksek olduğu yorumu yapılabilir (F=14,832; p=,000). Sıklık değişkeninde ise bir kaç haftada bir kez

spor bahsi oynayan bireylerin spor bahsi bağımlılık risklerinin “her gün”, “birkaç günde bir kez” ve “haftada bir kez” spor bahsi oynayan bireylerden daha düşük olduğu belirlenmiştir (F=18,688; p=,000).

Son olarak “Gelir Düzeyi” değişkenine göre yüksek gelir düzeyine sahip bireylerin orta düzey gelire sahip bireylere göre spor bahsi bağımlılık riskinin daha fazla olduğu belirlenmiştir (F=7,190; p=,001).

#### 4.5. Regresyon Analizi

Spor bahsi oynama motivasyonlarından hangilerinin spor bahis bağımlılığı ile ilişkili olduğu ve bu motivasyonların spor bahis bağımlılık riskini nasıl etkilediğini belirlemek üzere regresyon analizinden yararlanılmıştır. Buna göre SBMÖ oluşturan her bir boyut bağımsız, SBBİ ise bağımlı değişken olmak üzere çoklu doğrusal regresyon analizi gerçekleştirilmiştir. İlgili model Şekil 4.3.de, regresyon analizi sonuçları ise Tablo 4.17’de görüldüğü gibidir. Çoklu regresyon analizinden önce gerekli varsayımların karşılanıp karşılanmadığı korelasyon analizleri ve Tolerans indeksi (Tolerance Index) (Ti) ve Varyans genişlik faktörü (Variance Inflation Factor-VIF) ile incelenmiştir (Tablo 4.16). Buna göre ilk olarak çoklu doğrusallık olup olmadığını belirlemek için gerçekleştirilen korelasyon analizleri Tablo 4.15’de aktarılmıştır.

**Table 4.15.** Spor bahsi motivasyon ölçeği ve spor bahsi bağımlılık indeksi arasındaki korelasyon değerleri

Boyut	1	2	3	4	5	6	7	8
1.Para Kazanma	-							
2.Heyecan-Eğlence	,400**	-						
3.Sosyalleşme	,004	,239**	-					
4.Rek-Kaçış	,397**	,544**	,313**	-				
5.Bilgi Tecrübe	,292**	,464**	,436**	,644**	-			
6.Spor Branşına İlgili	,190**	,305**	,561**	,532**	,579**	-		
7.Seyredilen Müs. Hey Art.	,146**	,207**	,651**	,384**	,404**	,522**	-	
8.Spor Bahsi Bağ.	,137**	,149**	,508**	,190**	,164**	,316**	,551**	-

\*\*p < .01

Tablo 4.15.’de görüleceği üzere SBMÖ’ne ait boyutlar arasında pozitif yönlü ilişkiler olmakla birlikte korelasyon değerlerinin r=.004 ile r=.644 arasında değiştiği görülmektedir. Buna göre korelasyon değerlerinin istendik düzeyde olduğu belirlenmiştir (Kline, 2016). Çoklu doğrusallığın sınanmasında kullanılan bir başka analiz ise VIF değerlerinin incelenmesidir. İlgili değerlerin incelenmesi neticesinde elde edilen değerler Tablo 4.16.’da görüldüğü gibidir:

**Tablo 4.16.** Spor bahsi motivasyon ölçeği boyutlarına ilişkin  $T_i$  ve VIF değerleri

Boyut	$T_i$	VIF Değeri
Para Kazanma	,672	1,487
Eğlence	,461	2,171
Sosyalleşme	,460	2,172
Kaçış	,467	2,141
Bilgi-Tecrübe	,497	2,013
Spor Branşına İlgi	,462	2,165
Seyredilen Müs. Yön. Hey.	,640	1,563

Ayrıca en küçük  $T_i$  değerinin ,46 (VIF) değerlerinin ise 1,487 ile 2,172 arasında olduğu saptanmıştır.  $T_i$  değerlerinin 0,2'nin üzerinde, VIF değerlerinin ise 4'ün altında olması beklenmektedir (Hair vd., 2014). Buna göre verilere ilişkin herhangi bir çoklu doğrusallık olmadığı belirlenmiştir. Gerekli incelemelerin ardından çoklu regresyon analizini gerçekleştirmek üzere gerekli tüm ön koşulların sağlandığı belirlenmiş ve çoklu regresyon analizi gerçekleştirilmiştir. Tez çalışmasının temel amacını oluşturan spor bahsine oynamaya ilişkin motivasyon faktörlerinin spor bahis bağımlılığı üzerine etkilerine ilişkin gerçekleştirilen regresyon analizine ilişkin çıktılar Şekil 4.3. ve Tablo 4.17'de görüldüğü gibidir:

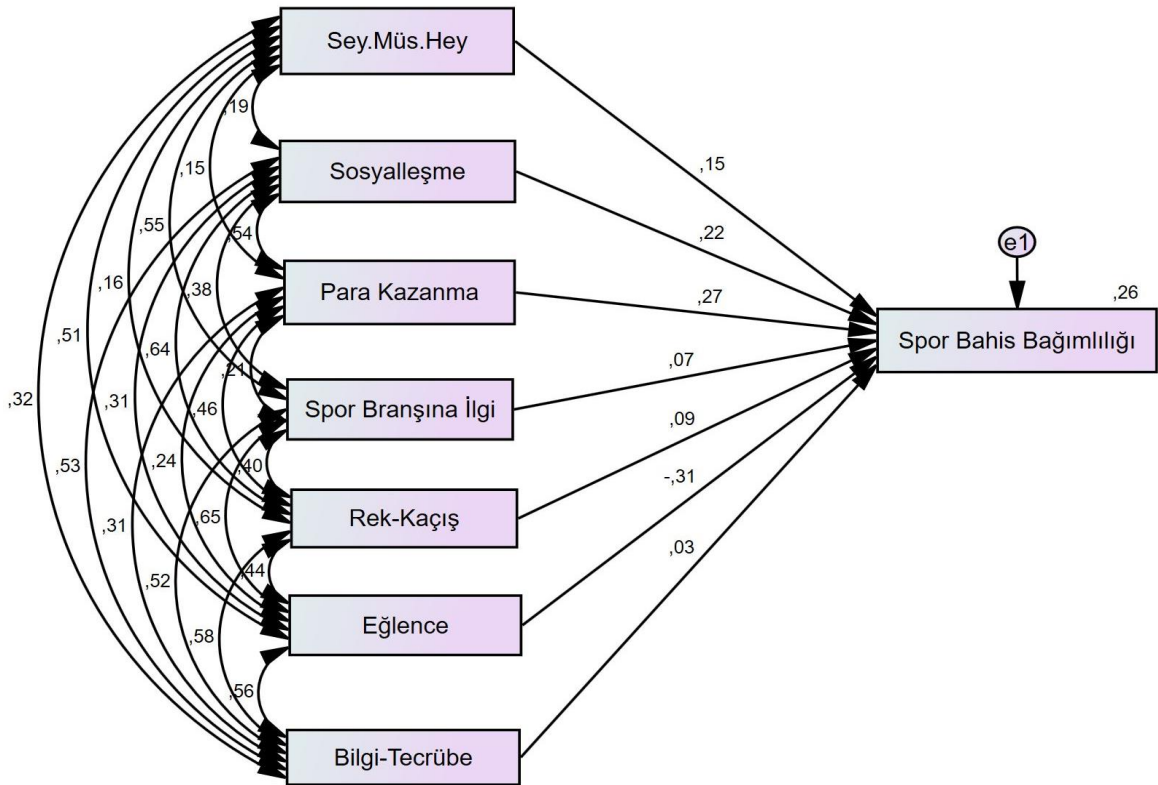

**Tablo 4.17.** Spor bahis bağımlılığı ve spor bahsi motivasyon ölçeği boyutlarına ilişkin çoklu regresyon analizi sonuçları

Yordanan Değişken	Yordayan Değişkenler	B	Standart Hata	$\beta$	t	p	Sonuç
Spor Bahis Bağ.	Para Kazanma	1,695	,265	,267	6,397	,000	Kabul
	Eğlence	-2,450	,404	-,306	-6,069	,000	Kabul
	Sosyalleşme	1,292	,298	,219	4,335	,000	Kabul
	Rek-Kaçış	,555	,302	,092	1,836	,067	Red
	Bilgi-Tecrübe	,148	,288	,025	,516	,606	Red
	Spor Branşına İlgili	,487	,331	,074	1,471	,142	Red
	Sey. Müs. Yön. Hey.	,877	,254	,148	3,453	,000	Kabul

R=,505, R<sup>2</sup>=,255,  $\Delta$ R<sup>2</sup>=,247, F=31,123, p< 0,001

Tablo 4.17’de görüleceği üzere spor bahis motivasyonlarını oluşturan unsurların spor bahis bağımlılığı riskini hangi düzeyde yordadığını incelemek üzere gerçekleştirilen çoklu doğrusal regresyon analizi sonuçlarının istatistiksel olarak anlamlı olduğu saptanmıştır [F=31,123, p<.01]. Model sonucu tüm bağımsız değişkenler ve standardize edilmiş regresyon katsayıları ( $\beta$ ) incelendiğinde ise spor bahis bağımlılık riskininin pozitif yordayıcı unsurlarının “Para Kazanma” ( $\beta = ,26$ , p<.01), “Sosyalleşme” ( $\beta = ,21$ , p<.01) ve “Sey. Müs. Yön. Hey.” ( $\beta = ,148$ , p<.01) olduğu, negatif yordayıcı unsurun ise “Eğlence” ( $\beta = -,306$ , p<.01) olduğu saptanmıştır. Rekreasyon/Kaçış ( $\beta = ,09$ , p> .05), “Bilgi-Tecrübe” ( $\beta = ,02$ , p> .05) ve “Spor Branşına İlgili” ( $\beta = ,07$ , p> .05) unsurlarının ise anlamlı yordayıcılar olmadığı belirlenmiştir. Ayrıca düzeltilmiş R<sup>2</sup> değeri ( $\Delta$ R<sup>2</sup>=,247) spor bahsi motivasyon unsurlarının spor bahis bağımlılığı riskinin yaklaşık %25’lik oranının spor bahsi motivasyonlarını oluşturan unsurlar ile açıklanabileceğini ortaya koymaktadır.

#### 4.6. Spor bahsi motivasyon ölçeği faktör ve boyut ortalamaları

Tez çalışması kapsamında SBMÖ’ne yönelik olarak boyutların aritmetik ortalamalarının genel bir bakış açısı ile değerlendirmek adına önemli olduğu düşünülmektedir. Bu kapsamda SBMÖ oluşturan her bir boyuta ilişkin ortalamalar Tablo 4.18’de aktarılmıştır.

**Tablo 4.18.** Spor bahsi motivasyon ölçeği nihai uygulama faktörlerine ilişkin aritmetik ortalamalar

<b>Faktör</b>	<b>n</b>	<b>ss</b>	<b><math>\bar{x}</math></b>
Para Kazanma	643	,879	2,99
Eğlence	643	,696	3,58
Sosyalleşme	643	,944	2,78
Kaçış-Rek	643	,924	3,03
Bilgi-Tecrübe	643	,940	3,20
Spor Branşına İlgi	643	,848	3,41
Seyredilen Müs. Yön. Hey.	643	,939	3,65

(1= Hiç Katılmıyorum, 5= Tam Katılıyorum)

Tablo 4.18’de görüldüğü spor bahsi motivasyonlarına ilişkin ortalamaların ( $\bar{x}$ =2,78)- ( $\bar{x}$ =3,65) arasında olduğu saptanmıştır.

## 5. SONUÇ, TARTIŞMA VE ÖNERİLER

### 5.1. Sonuç ve Tartışma

Temel amacı, spor bahsi oynama motivasyonlarının belirlenmesi ve bu motivasyon unsurlarının spor bahsi bağımlılık risklerine etkilerini belirlemek olan tez çalışması kapsamında, ilgili amaçlara ulaşabilmek için sıralı bir süreç izlenmiştir. Buna göre öncelikle spor bahsi motivasyonlarının belirlenebilmesine olanak sağlayacak bir ölçek geliştirmek için gerekli adımlar izlenmiştir. “Spor Bahsi Motivasyon Ölçeği (SBMÖ)” adı verilen ölçeğin geliştirilmesi, geçerlik ve güvenilirliğin sağlanmasının ardından ilgili ölçek aracılığı ile bireylerin spor bahsi motivasyonlarını oluşturan unsurlar incelenmiş ve farklı değişkenlere göre karşılaştırmalar yapılmıştır. Benzer şekilde bireylerin spor bahsi bağımlılık risklerinin belirlenebilmesi için Ferris ve Wynne (2001)’e ait “Patolojik Kumar Bağımlılığı İndeksi- PKBİ (Problem Gambling Severity Index (PGSI))” Türkçe’ye spor bahislerine yönelik Spor Bahsi Bağımlılık İndeksi (SBBİ) olarak uyarlanmıştır. SBMÖ’de olduğu gibi geçerlik ve güvenilirliği sağlanan indeks aracılığı ile bireylerin spor bahsi bağımlılık riskleri incelenmiş ve farklı değişkenlere göre karşılaştırmalar yapılmıştır. Ölçeklere ilişkin süreçlerde açıklayıcı ve doğrulayıcı faktör analizleri, farklılıkların ortaya konulması ve karşılaştırılma süreçlerinde ise varyans analizlerinden (t-testi, ANOVA) yararlanılmıştır. Son olarak spor bahsi motivasyonlarının spor bahsi bağımlılık risklerine etkisinin belirlenmesi için ise çoklu doğrusal regresyon analizi gerçekleştirilmiştir. Buna göre sonuç ve tartışma bölümü, gerçekleştirilen tüm bu süreçlere değinilerek aktarılmış ve tartışılmıştır.

Daha önceki bölümlerde ve çalışma genelinde aktarıldığı üzere, gerek spor bahsi algısı gerekse de spor bahsi oynama davranışları demografik değişkenler, kültür, coğrafya, yönetim anlayışı, tüketim ve serbest zaman alışkanlıkları, ekonomik sistem, devlet politikaları, toplumsal çevre, din ve inanışlara göre farklılık göstermektedir (Abbott vd., 2018; Binde, 2005; Gökce Yüce vd., 2017; Lambert vd., 1959; López-Gonzalez, vd., 2019a; López-Gonzalez vd., 2019b; Hoye vd., 2010). Bununla birlikte farklı ülkelerde spor bahsilerine ilişkin yasal düzenlemelerin de farklılık gösterdiği (Anderson vd., 2012; Foley-Train, 2014; Vacca, 2014; Vidal-Puga, 2017; Vazquez vd., 2011), bu durumun da bireylerin spor bahsi oynama motivasyonları ve algılarına yansıdığı belirlenmiştir. Ayrıca, genel olarak kumar oynama davranışları kapsamında ele alınan spor bahislerine ilişkin hem uluslararası ve Türkçe literatür arasında anlamsal ve yapısal bazı farklılıkların söz konusu olduğu hem de spor bahislerini kumardan ayıran

farklı özellikler olduğu görüşü ortaya çıkmıştır. Bu düşünceden hareketle araştırmanın temel amaçlarından biri olan bireylerin spor bahsi motivasyonlarının belirlenebilmesi için öncelikle Türkiye’deki bireylerin spor bahsine ilişkin algılarının belirlenmesi ihtiyacı doğmuştur. Bu algılara yönelik genel görüşü belirlemek amacıyla 18-30 yaş arasında toplam 363 bireyin katılımı ile gerçekleştirilen çalışma sonuçlarına göre; spor bahsinin bazı kendine has dinamikleri ve özellikleri ile kumar oynama davranışından ayrıldığı ve her iki kavramın ayrı değerlendirilmesi gereken bir durum olduğu sonucuna ulaşılmıştır (Gökce Yüce vd., 2017). Bu doğrultuda SBMÖ’nin geliştirilmesi aşamasında da ilgili literatür titizlikle incelenmiş ve spor bahsinin kendine has dinamiklerinin neler olduğunun belirlenmesine yönelik çalışmalar gerçekleştirilmiştir.

SBMÖ ölçeği geliştirilme aşamasında sporla ilgilenen ve düzenli olarak spor bahsi oynayan 30 birey ile yarı yapılandırılmış görüşmeler gerçekleştirilmiş ve bu görüşmelerde elde edilen veriler literatür ile ilişkilendirilerek SBMÖ geliştirme sürecine başlanmıştır. AFA aşamasında 251, DFA aşamasında 230 bireyden elde edilen veriler ile ölçek geliştirme sürecine ilişkin tüm süreçlerin detaylı bir şekilde yürütülmesi sonucu geliştirilen ve geçerlik güvenirliği sağlanan SBMÖ sonucunda spor bahsi oynamaya ilişkin temel motivasyon unsurlarının “Para Kazanma”, “Eğlence”, “Sosyalleşme”, “Rekreasyon-Kaçış”, “Bilgi-Tecrübe”, “Spor Branşına İlgil” ve “Seyredilen Müsabakaya Yönelik Heyecanı Arttırma” olduğu belirlenmiştir (bkz. s. 50-80). Bu motivasyonlara yönelik en temel tanımlayıcı içerikler şu şekildedir;

- *Para Kazanma*: Bireylerin maddi beklentileri doğrultusunda oluşan motivasyonlarını spor bahsi ile karşılayabileceğine yönelik motivasyonları ifade etmektedir.
- *Eğlence*: Bireylerin spor bahsi aracılığı ile eğlenceli ve heyecanlı vakit geçirme motivasyonlarını ifade etmektedir.
- *Sosyalleşme*: Bireylerin spor bahsinin sosyalleşmeye yönelik bir araç olduğu düşüncesini temel alan, sosyalleşme motivasyonları ile gerçekleştirilen spor bahislerini ifade etmektedir.
- *Rekreasyon-Kaçış*: Bireylerin günlük hayatın rutininden, stresten ve benzer unsurlardan kaçış ile boş zamanlarını değerlendirme motivasyonu ile spor bahsi oynamalarını ifade etmektedir.

- *Bilgi-Tecrübe:* Bireylerin spor ve spor bahisleri ile ilgili olarak sahip olduğu bilgilerin, öngörülerin doğruluğunu görebilmek, başka bir ifade ile kendilerini ispatlama motivasyonu ile spor bahsi oynamalarını ifade etmektedir.
- *Spor Branşına İlgili:* Bireylerin sporu ve spor branşlarını sevmeleri üzerine bu faaliyetleri spor bahsileri ile daha çekici hale getirme motivasyonu ile spor bahsi oynamalarını ifade etmektedir.
- *Seyredilen Müsabakaya Yönelik Heyecanı Arttırma:* Bireylerin hali hazırda yerinde ya da medya araçları vasıtasıyla seyredecekleri, takip edecekleri müsabakalara ilişkin taşıdıkları heyecanı olabildiğince daha üst seviyeye taşıma motivasyonu ile gerçekleştirdikleri spor bahsi faaliyetlerini ifade etmektedir.

Ölçek geliştirme aşamasında elde edilen veriler ve bilgiler ışığında bu bölümde çalışmanın temel amaçları doğrultusunda; öncelikle spor bahsi oynama motivasyonlarını oluşturan unsurlar ile birlikte bu unsurların spor bahis bağımlılığına etkilerine yönelik sonuç ve tartışmaya yer verilecektir. Daha sonra spor bahsi motivasyonları, spor bahsi oynama davranışı özelinde çalışmaya temel oluşturan öz belirleme kuramı ve planlı davranış teorisi kapsamında tartışılacak ve son olarak SBMÖ aracılığı ile çalışmanın nihai ölçümlerinde elde edilen verilere yönelik sonuç, karşılaştırma ve tartışmalar aktarılacaktır.

### **5.1.1. Spor bahsi motivasyonlarının spor bahis bağımlılığına etkisine yönelik sonuç ve tartışma**

Araştırma sonuçlarına göre, sırasıyla “para kazanma”, “sosyalleşme” ve “seyredilen müsabakaya yönelik heyecanı arttırma” motivasyonlarının spor bahis bağımlılığı riskinin pozitif yönlü yordayıcıları olduğu, eğlence unsurunun ise negatif yönlü bir yordayıcı olduğu saptanmıştır. “Rekreasyon-kaçıs”, “bilgi-tecrübe” ve “spor branşına ilgi” motivasyonlarının ise spor bahis bağımlılığı riskinin anlamlı yordayıcıları olmadığı belirlenmiştir.

Elde edilen sonuçlara göre bireylerin spor bahsi oynama üzerine “para kazanma”, “sosyalleşme” ve “seyredilen müsabakaya yönelik heyecanı arttırma” motivasyonları arttıkça spor bahis bağımlılık riskinin de artacağı ifade edilebilir. Bununla birlikte eğlence ve spor bahis bağımlılığı riski arasında saptanan ters yönlü ilişki, bireylerin spor bahsi



oynamaya yönelik eğlence motivasyonu arttıkça spor bahsi bağımlılık riskinin düşeceğini ortaya çıkarmaktadır.

Spor bahsi oynayan bireyler spor etkinliklerine genel olarak yatırım ve tüketim olmak üzere iki ekonomik açıdan yaklaşmaktadırlar. Tüketim yaklaşımında kişinin spor karşılaşmalarına katılmaktan/izlemekten ya da takip etmekten aldığı fayda ve memnuniyet söz konusu iken yatırım yaklaşımında bireylerin refah düzeylerini arttırma, bir miktar paralarını daha fazla riske ederek, daha büyük bir getiri beklentisi söz konusudur (Gordon vd., 2015; Humphreys vd., 2013; Ignatin, 1984; Mahan vd., 2012). SBMÖ’de yer alan para kazanma motivasyonu yatırım yaklaşımını temsil etmektedir. Farklı ülkelerde gerçekleştirilen benzer araştırmalar da bu araştırma sonuçları ile paralellik göstermektedir. Fang ve Mowen (2009) ABD’de yaşayan bireylerin para kazanma motivasyonlarının spor bahsi motivasyon unsurlarının başında geldiği sonucuna ulaşmıştır. Koross (2016) ve Okoti (2019), Kenya’daki üniversite öğrencilerinin temel spor bahsi oynama motivasyonlarının para kazanma olduğunu ifade ederken, Lamont ve Hing (2020), Avustralya’da yetişkin gençler (young men) üzerine gerçekleştirdikleri çalışmalarında spor bahisçilerinin yine temel motivasyonlarından birinin para kazanmak olduğunu, bahisçilerin spor bahisleri sayesinde günlük hayatında kazandığından çok daha hızlı ve kolay bir şekilde para kazanacaklarını düşündüklerini belirtmiştir. Benzer ifadeler bu çalışmaya ölçek geliştirirken yapılan görüşmelerde de ortaya çıkmıştır. Lee ve arkadaşları (2014), Güney Kore’deki spor bahisçileri üzerine gerçekleştirdiği araştırmasında para kazanma motivasyonunun takıntılı tutkulara yol açabileceği ve negatif sonuçlar doğurabileceğini ortaya koymuştur. López-Gonzalez ve arkadaşları (2019b), ise İspanya’da gerçekleştirdiği çalışmada spor bahisçilerinin motivasyonlarının para kazanma olduğunu ve kendilerinin bunun önceleri bağımlılığa yol açabilecek bir şey olmadığını düşündüklerini ifade etmiştir. Bu durum aynı zamanda bireylerin para kazanma motivasyonlarının zamanla ciddi bir bağımlılık riski taşıdığını da ortaya koymaktadır.

Spor bahsi motivasyonlarının spor bahsi bağımlılık risklerinin bir başka anlamlı yordayıcısı sosyalleşme olarak saptanmıştır. Spor bahsi bireylere bir gruba ait olma ve topluluğun bir parçası olma hissi ile birlikte sosyalleşmeye yönelik heyecan verici öznel deneyimler sunar (Labrador ve Vallejo-Achón, 2020; Wann, 1995; Wann vd., 2015). Araştırmalar (Fang ve Mowen, 2009; Funk vd., 2006; Hing vd., 2016; Neighbors vd., 2002) çalışmada elde edilen sonuçlara paralel olarak bazı spor severler, taraftarlar ve spor

bahisçilerinin diğere bireyler ile etkinliklere katılabılme ve arkadaşlar ile birlikte zaman geçirebilme isteđi ile spor bahsi oynadıklarını belirtmektedir. Bu durum sosyal kimlik teorisi ile de açıklanabilmektedir. Sosyal kimlik başkaları ile paylaşılmakta ve paylaşılan sosyal eyleme bir temel sağlamaktadır (Reicher vd., 2010). Ayrıca sosyal kimlik teroisinde kişilerin olumlu benlik saygısına erişme ve sürdürme motivasyonları ile davranışlarını şekillendirdiđi ifade edilmektedir (Tajfel vd., 1979).

Bazı bahisçiler için sosyal kimliđin önemi ve inşası spor bahsinden alınan zevkten daha önemlidir (Lamont ve Hing, 2020). Sosyal kimlik kuramına göre bireylerin ait olduğunu düşündüğü sosyal gruplar içerisinde kalabilmesi için bu eylemlere devam etmesi gerekebilir. Bu noktada spor bahsi oynayan ve bununla ilgili çeşitli sosyal aktivitelerde bulunan bireylerin grup içerisinde kendisini değerli, önemli hissetmesi söz konusu olmakla birlikte bireylerin grup dışında kendini yalnız hissetme ihtimali bu gibi etkinliklerin tekrarlı davranışlar sonucunda alışkanlık haline gelmesine neden olabilir. Davranışsal bağımlılık, kişisel ya da sosyal problemleri arttıran, tekrarlı eylemler sonucu davranış üzerinde kontrol eksikliğine yol açan durumları ifade etmektedir (Petry, 2016; Marks, 1990). Bu kapsamda sosyalleşme amacı ile spor bahsi oynayan bireylerin spor bahis bağımlılığı riskleri bu bakış açısı ile değerlendirilebilir. Bunlara ek olarak teknolojinin gelişimi ile birlikte spor bahsinin araç olarak görüldüğü sosyalleşme faaliyetleri çevrimiçi ortamlarda da gerçekleşmektedir. Araştırma kapsamında bireylerin çoğunluğu (54%) spor bahislerini internet platformları aracılığı ile oynadığını ifade etmiştir. Spor bahisçileri sosyal medya, forumlar ve benzeri ortamlarda bir araya gelerek spor müsabakalarının sonuçlarına ilişkin tahmin ve tartışmalar gerçekleştirmektedir (Gainsbury vd., 2015; Miller vd., 2016). Bu bilgiler aynı zamanda günümüzde sosyalleşme motivasyonu ve spor bahis bağımlılığı ilişkisinin farklı bir boyutta değerlendirilmesi gereken bir durum olduğunu da göstermektedir.

“Seyredilen müsabakaya yönelik heyecanı artırma” motivasyonu spor bahis bağımlılığı riskinin bir diğere pozitif yönlü yordayıcısı olarak tespit edilmiştir. Bu motivasyon tamamen spor bahsine yönelik tüketimin deneyimsel faydasına odaklıdır. Bireylerin seyredilen müsabakanın heyecanını artırma motivasyonlarının temel nedenleri, bireyin canlı olarak izleyeceđi müsabakaya heyecan katma isteđi ya da spor bahsi oynama sonrası heyecanını ve kazancını daha da fazla artırma isteđi ile müsabakayı izlemesi olarak ifade edilmektedir (Humphreys vd., 2013; Lamont ve Hing, 2020; Paul ve Weinbach, 2010). Benzer şekilde Nelson vd. (2007) ve Wann (1995) da spor

tarafklarının seyredilen msabakanın heyecanını arttırma amacı ile spor bahsi oynadıklarını belirtmiştir. Tm durumlarda spor bahisleri, spor tketiminin tamamlayıcı faaliyeti konumundadır. Gnmzde spor bahislerinin spor endstrisi ierisindeki konumu nedeni ile spor taraftarı olsun ya da olmasın spor bahsi oynayan herkes spor tketicisi konumuna gelmiştir (Li vd., 2012). Buna gre spor bahisileri spor tketicileri olarak da ifade edilebilir. Spor tketimi, somut ya da soyut bir spor malını ya da hizmetini kullanımdan nce, kullanım sırasında ya da sonrasında ortaya ıkan psikolojik ya da fiziksel tepkiler şeklinde ifade edilebilir. Psikolojik tepkiler, algılar, duygular ve spor deneyimine iliřkin deęerlendirmeleri ierirken, fiziksel tepkiler, spor deneyimine baęlı uyarılma ve stresin fizyolojik reaksiyonlarını iermektedir (Funk vd., 2016). Spor bahisleri iin sz edilen tketimin ncesi msabaka ncesi bahisleri ya da uzun vadeli bahisleri ifade ederken, msabaka sırasında gerekleşen tketim canlı bahisler olarak ifade edilebilir. Funk ve arkadaşları (2016)'nın, belirttięi zere kullanım sırasında ya da sonrasında ortaya ıkan psikolojik tepkiler ya da fiziksel tepkiler spor bahis baęımlılıęına yol aacak derecede řiddetli olabilir. Yeni medya teknolojilerinin gelişmesi ile birlikte bireyler her an, her yerde mobil cihazları ya da bilgisayarları aracılıęı ile spor bahsi yapabilmektedir (Deans vd., 2016; Hing vd., 2017). Gerekleştirilen arařtırmalar (Hing vd. 2016; Hing vd., 2018; Killick ve Griffiths, 2019; Lpez-Gonzalez ve Griffiths, 2017; Lpez-Gonzalez vd., 2017b; Lpez-Gonzalez vd., 2020; Russell vd., 2019a) zellikle canlı bahislerin ma n ya da uzun vadeli bahislerden ok daha zarar verici olduęunu ve bireylerde baęımlılıęa yol aacak riskleri arttırdıęını ortaya koymaktadır. Ayrıca seyredilen msabakanın heyecanını arttırma motivasyonu ile birlikte spor bahislerinin yarattıęı olumlu ya da olumsuz deneyimler (kazanma ya da kaybedileni geri alma motivasyonu) bireyleri davranıřı tekrarlama konusunda motive edebilmektedir. Bu noktada maın heyecanını arttırmak iin yapılacak bahislerin bireylerin baęımlılık risklerini arttıracadıęına dair sonular bu alıřmanın sonuları ile benzerlik gstermektedir.

Arařtırmada eęlence motivasyonunun spor bahis baęımlılıęı riskinin negatif ynl olarak anlamlı yordayıcısı olduęu belirlenmiştir. Bununla birlikte rekreasyon-kaıř, bilgi-tecrbe ve spor branřına ilgi boyutlarının spor bahis baęımlılıęının anlamlı yordayıcıları olmadığı belirlenmiştir. Lee vd. (2014), rekreasyon, kaıř ve heyecan motivasyonu ile spor bahsi oynayan bireylerin stresi azaltma, rahatlama ve benzeri pozitif ıktılar elde ettięini sonucuna ulařmıştır. Arařtırmada elde edilen bireylerin eęlence motivasyonu arttıka baęımlılık riskinin dřeceęi sonucu, eęlence, rekreasyon amalı spor bahsi

oyunayan bireylerin bilinçli bir şekilde risk miktarını gözettiklerini ya da kaybetmeyi göze alabilecek miktarlarda spor bahsi oynadıklarını işaret etmektedir. Morris (2014), heyecan ve eğlence amaçlı spor bahsi oynayan bireylerin genellikle küçük miktarlarda spor bahsi oynadığını ve bağımlılık risklerinin düşük düzeyde olduğunu ifade etmektedir. Abott ve arkadaşları (2018), benzer şekilde rekreasyonel bahisçilerin bağımlılıklarının kontrol edilebileceği ve düşük riskli grupta yer aldıklarını belirtmektedir. Buna göre eğlence amaçlı spor bahsi motivasyonlarının temelinde bireylerin bilinçli tercihlerinin ve olası sonuçlarına dair düşüncelerinin olduğu düşünülebilir. Eğlence motivasyonu ile gerçekleştirilen spor bahisleri spor yapmak, müzik dinlemek ya da sosyal toplantılara katılmak gibi en popüler grup etkinlikleriyle karşılaştırılabilir bir eğlence biçimidir (Pokerjoe, 2016; Labrador ve Vallejo-Achón, 2020). Bu noktada araştırma sonuçlarının daha önceki araştırmalar ile benzer nitelikler taşıdığı ifade edilebilir. Benzer ifadeler bilgi tecrübe ve spor branşına ilgi motivasyonları için de söylenebilmektedir. Çalışmalar (Abbott vd., 2018; Labrador ve Vallejo-Achón, 2020; Morris, 2004) bilgilerine güvenerek bahis yapan, SBMÖ'deki adıyla bilgi-tecrübe motivasyonuna sahip bireylerin yetenek ve bilgilerini temel alarak sadece bildikleri branşa/müsabakaya yönelik bahis yaptıklarını ve asla daha fazlasına yönelik bir eylem gerçekleştirmediklerini ifade etmektedir. Bu bağlamda bilgi-tecrübe unsurunun spor bahis bağımlılığının yordayıcılarından biri olmaması beklendiği bir durumdur.

### **5.1.2. Öz Belirleme Kuramı ve Planlı Davranış Teorisi'ne göre spor bahsi motivasyonlarına yönelik sonuç ve tartışma**

Araştırma kapsamında bireylerin spor bahsi motivasyonlarını oluşturan unsurların araştırmaya altlık teşkil eden motivasyon kuramları ile ilişkileri incelendiğinde; öz belirleme kuramına göre bireylerin amaçlarına uygun deneyimler yaşadıkça daha fazla motive olacakları ve buna bağlı olarak da iyi oluş düzeylerinin artacağı ifade edilmektedir (Deci ve Ryan, 1985b). Buna göre spor bahsine ilişkin herhangi bir motivasyonun bireylerde olumlu deneyimler yaratması, bireylerin iyi oluş düzeylerine etki edecek ve bu durum davranışın tekrarlanması konusunda bireyleri motive edecektir. Teorinin temel belirleyici unsurları “özerklik”, “yeterlik” ve “ilişkili olma” spor bahsi motivasyonları kapsamında değerlendirildiğinde; özerklik bireylerin bir davranışı isteyerek başlatması, sürdürmesi ve bu davranışı içselleştirmesi/benimsemesi gibi durumları ifade etmektedir (Ntoumanis vd., 2009). Buna göre bireylerin spor bahsi oynamaya ilişkin

motivasyonlarının bireylerin ilgili spor bahsi motivasyonlarını içselleştirerek, bağımsız bir şekilde dilediği zaman spor bahsi oynama davranışını tekrarlı hale getirmesine neden olacağı ifade edilebilir. Böylece spor bahsi oynama davranışı bireyler tarafından içselleştirilerek sıradan ve zararsız bir alışkanlık olarak görülebilir. “Yeterlik” bireylerin eylemlerinde kendilerini etkili hissetme ve grup tarafından ilgi görme, sevilme gibi ihtiyaçlarını kapsar (Deci ve Ryan, 2000, s. 231). “İlişkili Olma” ise bireylerin kendi değer yargıları ve düşüncelerine uyumlu, bu düşüncelere yatkın olan bireyler ile ilişkili olma eğilimlerini, kısaca bireyin bir sosyal çevreye bağlılığını hissettiği ve kabul edilme, ait olma ihtiyacı duyduğu unsurlardır (Ntoumanis vd., 2009, s. 252). Her iki temel unsur araştırma kapsamında spor bahislerine ilişkin belirlenen sosyalleşme unsuru ile doğrudan ilişkilidir. Buna göre bireylerin spor bahsine yönelik buldukları sosyal gruplar içerisinde kendilerine yer bulabilme, kendilerini o grup içerisinde sevdirebilme ya da gruba kabul ettirebilme noktasında spor bahsi bir araç konumuna gelmektedir. Bireyler grup tarafından kabul edildikçe kendilerini yeterli görmekte, bu durum onların iyi oluşlarını etkilemekte ve bu davranış biçimi tekrarlı bir hale gelerek bireylerde bağımlılık riski yaratacak düzeylere kadar erişebilmektedir. Öz belirleme kuramı temel psikolojik ihtiyaçların etkilerine bağlı olarak bireylerde içsel ve dışsal bir takım motivasyonların meydana geldiğini belirtmektedir (Ryan ve Deci, 2008). İçsel motivasyonlar içten gelen güdülerin tamamı iken, dışsal motivasyon ise bireyleri davranış neticesinde bazı kazançlar sağlayabileceği süreçlere yönlendirmektedir. İçsel motivasyonlar bireyin davranışları ile ortaya çıkan duygular tarafından desteklenmekte, dışsal yapılar tarafından motive olan davranışlar ise sosyal yapılar içerisinde var olabilmek, bir yer edinebilmek ve kazanç amacı ile gerçekleştirilmektedir. Ödül, cezadan kaçma, başarılı olma arzusu gibi durumlar dışsal motivasyonun en temel örnekleri arasında yer alır (Ryan ve Deci, 2008). Tüm bu bilgilere göre spor bahsi oynama motivasyonlarını da içsel ve dışsal motivasyonlar kapsamında ele almak mümkündür. Buna göre eğlence, rekreasyon-kaçış, bilgi-tecrübe, spor branşına ilgi ve seyredilen müsabakaya yönelik heyecanı arttırma motivasyonları içsel motivasyonlar, para kazanma ve sosyalleşme ise dışsal motivasyonlar olarak değerlendirilebilir. Araştırma sonuçlarına göre para kazanma, sosyalleşme ve seyredilen müsabakaya yönelik heyecanı arttırma motivasyonunun spor bahis bağımlılığı riskinin yordayıcıları arasında olduğu tespit edilmiştir. Buna göre spor bahsi oynama davranışları içerisinde yer alan dışsal motivasyon unsurlarının bireylerin spor bahis bağımlılık risklerine daha fazla etki ettiğini söylemek mümkündür.

Planlı davranış teorisine göre; bireylerin davranış niyetlerine etki eden unsurların “davranışa yönelik tutum”, “özel norm”, “algılanan davranış kontrolü” olduğu ifade edilmektedir (Ajzen, 1991). Davranışa yönelik tutum, bireylerin davranışa ilişkin değerlendirme derecelerini içermektedir. Spor bahsi oynamaya yönelik bireylerin sahip olduğu tutumlar ne derece olumlu olursa, spor bahsi oynamaya yönelik davranış niyeti ve davranışı gerçekleştirme ihtimali de aynı doğrultuda olumlu olacaktır. Farklı bir ifade ile bireylerin spor bahsi oynama davranışlarını eğlenceli, heyecan verici ve benzeri pozitif kalıplar içerisinde değerlendirmesi ve pozitif deneyimler edinmesi spor bahsi oynama davranışının gerçekleştirilme olasılığını yükseltecektir. “Özel norm” bireylerin gerçekleştirmek istediği davranışların toplum tarafından kabul edilmesi ya da reddedilmesine yönelik algılar ve inançlar olarak ifade edilmektedir (Fishbein ve Ajzen, 2011, s. 131). Başka bir ifade ile kişinin çevresindeki diğer bireylerin algıları sabit kurallar olarak kabul edilmektedir (Ajzen, 1991). Buna göre çalışma genelinde de bahsedildiği üzere spor bahsi oynama motivasyonları ve davranışları içerisinde bulunan topluluklara göre farklılık gösterebilmekle birlikte belirleyici unsur, bireyin özel normlarına etki eden çevrenin spor bahsine bakış açısıdır.

Lambert ve arkadaşları (1959), kumar ve bahis algısının, tanrıya olan inancın yüksek olduğu, alkollü içeceklerin kötü bir alışkanlık olarak görüldüğü coğrafyalarda olumsuz olarak nitelendirildiğini ifade etmiştir. Yüce ve arkadaşları (2017), gerçekleştirdiği çalışma sonucunda Türkiye’de spor bahsi oynayan bireylerin, spor bahsini kötü bir alışkanlık olarak değerlendirmediklerini, aksine spor bahsi oynamayan bireylerin ise bunu kötü bir davranış olarak değerlendirdikleri sonucuna ulaşmıştır. Psikolojide uyumsuz inanç ve düşüncülerin duygusal problemlere yol açacağı ortaya konulmuş bir gerçektir (Higgins, 1987). Bu kapsamda ortaya çıkan bilişsel tutarlılık teorileri, bireylerin bilgileri, inançları, duyguları ve eylemleri aracılığı ile davranışları arasında tutarlılık sağlayarak dengeli davranma eğiliminde oldukları yargısını temel alan teorilerdir (Russo ve Corbin, 2016). Bu bilgiler çerçevesinde spor bahsi oynayan bireylerin, bu davranışlarını kendi dünyalarında içsel tutarlılık sağlamak için içselleştirdikleri, bir başka ifade ile denge kurdukları söylenebilir. Buna ek olarak bazı araştırmalar (López-Gonzalez vd. 2019b; Gökce Yüce vd., 2017) bahisçilerin bilişsel önyargıları nedeni ile genelde spor bahsi oynama davranışlarını içselleştirerek bağımlılık riski taşımadıkları algısında oldukları sonucuna ulaşmıştır. Buna göre spor bahsi oynayan ve bu davranışın kendilerinde pozitif deneyimler yarattığını düşünen bireyler, ilgili

davranışlarına devam edebilmek için spor bahsine olumlu yaklaşan topluluklar içerisinde bulunma eğiliminde olacaktır. Spor bahsi oynayan bireylerin “iddaa” bayilerinde daha fazla vakit geçirmesi ya da internet ortamında daha çok spor bahisleri ile ilgili web sitelerini ziyaret etmesi ve hatta sosyal medya hesaplarından spor bahsine yönelik hesapları takip etmesi bu kapsamda değerlendirilebilir durumlardır. Aksine spor bahsi oynama davranışını alışkanlık haline getirmiş bireyler ise ilgili ortamlarda bulunamadıklarında rahatsız olacak ya da davranışlarının kabul görmediği ortamlardan uzaklaşacaklardır. Her iki durum da içerisinde psikolojik olarak olumsuz durumları barındırmakla birlikte araştırma kapsamında elde edilen sosyalleşme unsurunun spor bahis bağımlılığının yordayıcısı olduğu sonucunu destekler nitelikler barındırmaktadır. Son olarak “algılanan davranış kontrolü”ne göre bireylerin davranışı gerçekleştirme olasılığı, kişilerin deneyim, beceri-yeteneklerine ilişkin güven duygularından doğrudan etkilenmektedir (Ajzen, 1985; Ajzen, 1991). Bununla birlikte algılanan davranış kontrolü bireylerin herhangi bir konuda davranışlarını gerçekleştirmesine yönelik algıladıkları kolaylık ya da zorlukla ilişkilidir. Spor bahislerinde bireyler sahip oldukları bilgilere fazla güvenme eğilimindedir. Benzer şekilde bireyler spora olan ilgilerine güvenerek kendilerinin uzman deneyimlerine sahip olduklarını düşünmektedirler (Li vd., 2012; Gordon vd., 2015). Buna göre spor bahsi motivasyonları arasında belirlenen bilgi-tecrübe, para kazanma, spor branşına ilgi motivasyonları algılanan davranış kontrolü kapsamında değerlendirilebilir. İlgili spor branşlarında ya da spor bahsi konusunda uzman olduğunu düşünen bireyler kendi deneyim-yeteneklerine güvenerek ve bunun kolay bir süreç olduğunu düşünerek para kazanma motivasyonuna sahip olabilecektir. Davranış kontrolüne ilişkin bu süreç bireylerin kendilerine ve bilgilerine olan güvenleri ile birlikte tekrarlı bir hal alabilmekte ve spor bahislerine yönelik olarak hem davranış niyetini hem de davranışın kendisini olumlu ya da olumsuz yönde etkileyebilmektedir.

### **5.1.3. Nihai ölçümlerde elde edilen verilere yönelik sonuç, karşılaştırma ve tartışmalar**

Araştırmanın nihai ölçümlerine ilişkin veriler incelendiğinde çalışmaya katılan, sporla ilgilenen ve düzenli spor bahsi oynayan bireylerin büyük çoğunluğunun (%89,3) erkek ve yine çoğunluğun (%81,9) 18-35 yaş arasında olduğu belirlenmiştir. Uluslararası araştırmalar (Thomas vd., 2015; Deans vd, 2017a; Deans vd, 2017b; Labrador ve Vallejo-Achón ,2020; Lamont ve Hing, 2020; Lopez-Gonzalez vd., 2019), spor bahsi oynama

davranışının genç erkeklerde (18-35 yaş arası) yaygın olduğunu belirtmekte ve ilgili çalışmaların örnekleme çoğunlukla 18-35 yaş aralığında yoğunlaşmaktadır. Bunun yanı sıra benzer olarak gerçekleştirilen çalışmalar da (LaBrie vd., 2007; Wood ve Williams, 2011; Humphreys ve Perez; 2012; Hing vd, 2015b; Aflakpui ve Abayie, 2016; Hing vd., 2016) spor bahsi oynayan erkek popülasyonunun kadınlara göre oldukça fazla olduğunu göstermektedir. Türkiye’de “İddaa” oyununun oynatıldığı resmi sanal bayiler içerisinde 2.7 milyon üye sayısı ile Türkiye’nin en büyük sanal bayilerinden biri olan nesine.com verilerine göre üyelerin %93’ünü erkek iken, kadın üyelerin oranı sadece %7 düzeyindedir (Sindel, 2017). Buna paralel Türkiye’de %90’ından fazlası erkek olmak üzere 18 yaş üzerinde yaklaşık 5 milyon kişinin yasal spor bahsi oynadığı belirtilmektedir (http-1). Tüm bu bilgiler ve veriler araştırma sonuçları ile benzer nitelikler taşımaktadır. Ayrıca yaklaşık 5 milyon kişinin yasal olarak spor bahsi oynuyor olması Türkiye nüfusunun yaklaşık %6’sının spor bahsi oynadığını işaret etmektedir. Bu sayı spor ile ilişkili bir tüketim için oldukça ciddiye alınması gereken bir orandır. Bu kapsamda Türkiye’de spor bahisleri tüketicilerinin hem spor tüketimi hem de psikolojik unsurlar kapsamında bilimsel bir ilgiyi hak ettiği görüşü tekrar ortaya çıkmaktadır.

Katılımcıların spor bahsi oynama alışkanlıklarına yönelik bilgiler incelendiğinde çoğunluğun (%43,7) haftada 2-3 kez bahis oynadığı görülmektedir. Bununla birlikte yine katılımcıların çoğunluğu (%54,1) spor bahsilerini genellikle yasal internet siteleri aracılığı ile oynadıklarını belirtmişlerdir. Türkiye’nin resmi sanal bayilerinden biri olan misli.com’un sahip olduğu 1.3 milyon üyenin %90’ının spor bahislerini mobil cihazlarından bağlanarak gerçekleştirdikleri ifade edilmektedir (http-1). Benzer sonuçlar spor bahsine ilişkin yeni teknolojilerin etkisine yönelik çalışmalarda da ortaya çıkmaktadır (Deans vd., 2016; Hing vd., 2017). Gelişen teknoloji ile birlikte internet ve mobil platformlar üzerinden bireylere sunulan spor bahsi oynama imkanı hem bireylerin zaman ve mekandan bağımsız spor bahsi oynayabilmesine olanak sağlamış hem spor bahsi pazarının çeşitlenerek büyümesini ve küresel pazar payını arttırmasına etki etmiş hem de spor bahsi pazarındaki tüketici davranışında önemli değişiklikler meydana getirmiştir (Gordon vd., 2015; Wood vd., 2007; Deutscher vd., 2019; Li vd., 2012; Russell vd., 2019a; Russell vd., 2019b; Foley-Train, 2014; Edgren vd., 2017). Gelecek dönemlerde mobil cihazlar ve web siteleri üzerinden spor bahsi oynamanın daha da yaygınlaşacağı beklenirken, spor bahsinin geçirdiği bu yapısal değişimin bireylerin spor bahsi oynama davranışlarına ve tercihlerine de yansıtacağı tahmin edilmektedir. Bu



kapsamda bu davranışların kontrol edilebilir bir hale getirilmesi bireylerin yaşayacakları olası sorunların önüne geçebilmek için önemli görülmektedir.

Araştırmaya katılan, düzenli spor bahsi oynayan bireylerin SBBİ puanları incelendiğinde 9-27 arasında değişen puanlara sahip olan katılımcıların tamamının yüksek düzeyde bağımlılık riski taşıyan skorlara sahip olduğu belirlenmiştir. Bu veriler çalışmanın amaçları doğrultusunda nitelikli sonuçlar elde edebilmek adına oldukça önemlidir. Bireylerin tamamının spor bahsi bağımlılık riski taşıması hangi spor bahsi motivasyonlarının gerçek anlamda spor bahsi bağımlılığının yordayıcısı olduğunu ortaya koyabilmek açısından da değerli görülmektedir. Bu verilere göre, spora ilgi duyan ve düzenli olarak spor bahsi oynayan bireylerin her birinin farkında olmasalar bile spor bahsi bağımlılık riski taşıdığı görülmektedir. Bu durumun bireyler tarafından farkedilememesinin en büyük nedenlerinden biri tartışma bölümünün diğer başlıklarında yer verildiği üzere, bilişsel önyagıları ve bu davranışları öznel norm olarak içselleştirmeleridir (bkz. s. 92-95). Bu durum sadece bu bakış açısı ile bile spor bahislerinin farklı yönleri ile değerlendirilmesi gerekliliğini ortaya koymakta ve gelecek çalışmalar için önemli ipuçları barındırmaktadır.

Araştırmada gerçekleştirilen varyans analizleri neticesinde eğitim değişkenine göre, eğitim düzeyi daha düşük olan bireylerin para kazanma, sosyalleşme, rekreasyon-kaçış, bilgi-tecrübe ve seyredilen müsabakaya yönelik heyecanı arttırma motivasyonlarının daha yüksek olduğu belirlenmiştir. Spor bahsi bağımlılık risklerine göre ise anlamlı bir farklılık belirlenmemiştir. Wicker ve Soebbing (2012), Almanya’da spor bahsilerine katılan bireylere yönelik gerçekleştirdiği çalışmada, bahisçilerin genellikle yüksek gelirlili ve düşük eğitimi erkeklerden oluştuğunu belirtmiştir. Bununla birlikte bireylerin beşeri sermayesinin eğitim seviyesi ile doğrudan ilişkili olduğu ve daha yüksek eğitim seviyesine sahip bireylerin, bahisin muhtemel olumsuz etkilerinin ve bahis bağımlılığı risklerine yönelik farkındalıklarının daha yüksek olduğu ifade edilmektedir (Wicker ve Soebbing, 2012). Bazı çalışmalar (Humphreys vd., 2010; Humphreys vd., 2011; Macdonald vd., 2004; Tan vd., 2001) eğitimin bahislere ilişkin katılım sürecini olumlu ve olumsuz etkilediğine dair sonuçlara ulaşmıştır. Bu kapsamda araştırma sonuçlarına göre eğitim değişkeninin benzer araştırmalarda olduğu gibi spor bahislerine katılım kontrolü sağlama ve bilinçli davranma konusunda olumlu olarak etkisi olduğu ifade edilebilir.

Spor bahsi oynanan platform deęişkeninde istatistiksel olarak anlamlı olduęu tespit edilen farklılıęa göre, internet üzerinden spor bahsi oynayan bireylerin para kazanma, sosyalleşme ve rekreasyon-kaçış motivasyonları dięer motivasyonlara oranla daha yüksektir. Buna ek olarak spor bahsilerini internet aracılıęı ile oynayan bireylerin de spor bahis baęımlılıęı riskinin daha fazla olduęu sonucuna ulaşılmıştır. Buna göre bireylerin spor bahsi oynama motivasyonları spor bahsi oynanan platforma göre farklılık gösterirken internet üzerinden spor bahsi oynayan bireylerin baęımlılık riskini daha fazla taşıdıęı belirlenmiştir. Deans ve arkadaşları (2016), çevrimiçi ortamların genç erkeklerin kumar/bahis davranışları üzerine etkilerini inceledięi çalışmada, mobil cihazlar ve internet aracılıęı ile bireylere sunulan bahis imkânlarının bireylerin baęımlılık risklerini ve olumsuz sonuçların ortaya çıkma ihtimalini arttırdıęı sonucuna ulaşmıştır. İlgili araştırma kapsamında görüşme yapılan bireyler “telefonumda kumara yönelik uygulama olmasaydı, oynayacaęımı bile sanmıyorum” gibi net ifadeler kullanmıştır. Bunlara ek olarak bireylerin online bahislere hesaplarından hızlı ve kolay bir şekilde para yatırabilmeleri ve bu meblaęların sadece ekranda sayılarla simgelenmesi nedeni ile gerçekçi sonuçlar konusunda bireylerde farkındalık yaratmadıęı belirtilmiştir. Bazı katılımcılar ise uygulamaları silmek için çaba sarf ettiklerini ancak yapamadıklarını belirtmiştir (Deans vd., 2016). Bununla birlikte online ve canlı bahisler üzerine gerçekleştirilen araştırmalarda (Hing vd. 2016; Hing vd., 2018; Killick ve Griffiths, 2019; López-Gonzalez ve Griffiths, 2017; López-Gonzalez vd., 2017b; López-Gonzalez vd., 2020; Russell vd., 2019a) da özellikle canlı bahislerin dięer bahislere göre daha zarar verici olduęu ve baęımlılık riskini daha fazla arttırdıęı ifade edilmektedir. Buna göre tez çalışmasında elde edilen sonuçların daha önce gerçekleştirilen çalışmalar ile benzerlikler taşıdıęı ifade edilebilir. Spor bahislerinin gerek web siteleri gerekse de mobil cihazlar ile kolay erişilebilir olması bireylerin spor bahsi oynama davranışlarını olumlu ya da olumsuz sonuçlarından baęımsız tekrar etmesine neden olmaktadır. Birey erişebilirlięinin kolay olması nedeni ile kazandıęı halde daha fazla kazanmak için, kaybettięi zaman ise kaybettięi paraları geri kazanmak için o an yaşadıęı heyecan, hayal kırıklıęı, kazanma hırsı gibi farklı ve deęişken duygular ile tekrar hızlı bir şekilde spor bahsi oynayabilmektedir. Bu gibi durumlar da bireylerin baęımlılık risklerini ve benzer olumsuz sonuçları beraberinde getirmektedir. Araştırma kapsamında elde edilen sonuç bu bakış açısı ile deęerlendirilebilir.

Yaş deęişkenine göre saptanan anlamlı farklılıklara göre 36-41 yaş grubundaki bireylerin para kazanma, sosyalleşme ve rekreasyon motivasyonlarının daha genç yaş grubundaki bireylere göre daha yüksek olduğu belirlenmiştir. Spor bahsi bağımlılık risklerine göre ise 36 ve üzerindeki yaş grubundaki bireylerin daha genç yaş gruplarına göre daha fazla bağımlılık riski taşıdığı belirlenmiştir. Bazı çalışmalar (Deans vd., 2016; Jenkinson vd., 2018, Lamont ve Hing, 2020) genç yetişkin erkeklerin (18-35 yaş) daha fazla spor bahsi oynadığını ve bu kapsamda daha riskli grupta yer aldıklarını ifade etmektedir. Spor bahislerine ilişkin yasal düzenlemelerin ülkelere ve yönetim anlayışlarına göre farklılık göstermesi (Anderson vd., 2012), spor bahsi oynamaya ilişkin tüm deęişkenleri doğrudan etkilemektedir. Tez çalışmasında ortaya çıkan bu farklılığın nedeni spor bahsi oynama yaşına ilişkin alt sınır ile ilgili olabilmekle birlikte gelir durumu ve bireylerin gelir düzeyi ile de ilgili olabilmektedir. Gelir düzeyi deęişkenine göre orta ve yüksek gelire sahip bireylerin para kazanma, eğlence, sosyalleşme, rekreasyon kaçış, bilgi-tecrübe motivasyonlarının düşük gelirli bireylere göre daha yüksek olduğu belirlenmiştir. Buna karşılık, seyredilen müsabakaya yönelik heyecanı artırma motivasyonunda ise düşük gelire sahip bireylerin motivasyonlarının daha fazla olduğu saptanmıştır. Bu kapsamda gelir düzeyi düşük olan bireylerin seyredilen müsabakanın heyecanını arttırmak için orta ve yüksek düzey gelire sahip bireylerden daha fazla motive olduğu ifade edilebilir. Spor bahis bağımlılık riskine göre değerlendirildiğinde ise gelir düzeyi yüksek olan bireyler ile orta düzey bireyler arasında anlamlı farklılık tespit edilmiş ve gelir düzeyi yüksek olan bireylerin bağımlılık risklerinin daha fazla olduğu tespit edilmiştir. Spor bahislerinin bireylerin sosyo-ekonomik durumları ile birlikte içerisinde yaşanan coğrafya şartları, asgari ücret koşulları ve benzeri koşullara göre deęişkenlik gösterebilmesi olasıdır. Yaş deęişkeninde tespit edilen daha yaşlı grupların bahis bağımlılık riskinin daha yüksek olması ve gelir düzeyine göre orta ve yüksek gelirli bireylerin bağımlılık risklerinin daha yüksek olması Türkiye özelinde birlikte değerlendirilmesi gereken faktörler arasında yer almaktadır.

Son olarak sıklık deęişkeni değerlendirildiğinde “Birkaç haftada bir kez” oynayan bireylerin “sosyalleşme”, “bilgi-tecrübe” ve “spor branşına ilgi” motivasyonlarının daha sık oynayanlara göre daha düşük olduğu belirlenmiştir. Bağımlılık riskleri incelendiğinde ise “her gün”, “birkaç günde bir kez” oynayan bireylerin bağımlılık risklerinin “birkaç haftada bir kez” oynayanlardan daha yüksek olduğu belirlenmiştir. Daha yalın bir ifade ile daha sık spor bahsi oynayan bireylerin spor bahis bağımlılık riskleri de daha yüksektir.

Buna göre sıklık arttıkça bağımlılık riskinin de artacağı ifade edilebilir. Bu durum davranışsal bağımlılığa neden olacak unsurların temelinde yer alan nitelikler ile aynı doğrultudadır. Davranışsal bağımlılıklar spesifik olarak gerçekleştirilen aktivitenin içeriğine bakılmaksızın sık ve normalin üzerinde gerçekleştirilen davranışlar ile birlikte ortaya çıkmaktadır (Marks, 1990; Petry, 2016). Buna göre araştırma sonucunda ortaya çıkan sıklık arttıkça spor bahislerine ilişkin bağımlılık riskinin de artacağı beklendiği bir durumdur.

#### **5.1.4. Araştırma soruları ve araştırma hipotezlerine ilişkin sonuçlar**

Araştırma amaçları arasında yer alan araştırma soruları ve araştırma hipotezlerine yönelik tartışma önceki bölümlerde detaylı bir şekilde yapılmıştır. Bu bölümde araştırma soruları ve araştırma hipotezlerine ilişkin sonuçlar öz oluşturulması amacı ile en yalın hali ile maddeler halinde aktarılacaktır.

##### *Araştırmanın Temel Soruları*

- AS1. Spor bahsi oynama motivasyonu oluşturan unsurlar nelerdir?

Araştırma sonucunda Para Kazanma”, “Eğlence”, “Sosyalleşme”, “Rekreasyon-Kaçış”, “Bilgi-Tecrübe”, “Spor Branşına İlgisi” ve “Seyredilen Müsabakaya Yönelik Heyecanı Arttırma” motivasyonlarının spor bahsi oynama motivasyonunu oluşturan unsurlar olduğu tespit edilmiştir.

- AS2. Spor bahsi oynama motivasyonları ile spor bahis bağımlılığı arasında bir ilişki var mıdır?

Araştırma sonucunda spor bahsi motivasyonları ile spor bahis bağımlılığı arasında bir ilişki olduğu saptanmıştır. Buna göre, “para kazanma”, “sosyalleşme” ve “seyredilen müsabakaya yönelik heyecanı arttırma” motivasyonlarının spor bahis bağımlılığı riskinin pozitif yönlü yordayıcıları olduğu, eğlence unsurunun ise negatif yönlü bir yordayıcı olduğu saptanmıştır. “Rekreasyon-kaçış”, “bilgi-tecrübe” ve “spor branşına ilgi” motivasyonlarının ise spor bahis bağımlılığı riskinin anlamlı yordayıcıları olmadığı belirlenmiştir.

##### *Araştırma Hipotezleri*

**H<sub>1a</sub>** : Bireylerin spor bahsi oynama motivasyonları yaş değişkenine göre farklılık gösterir hipotezi kabul edilmiştir.

**H<sub>1b</sub>** : Bireylerin spor bahsi oynama motivasyonları eğitim değişkenine göre farklılık gösterir hipotezi kabul edilmiştir.

**H<sub>1c</sub>** : Bireylerin spor bahsi oynama motivasyonları gelir düzeyi değişkenine göre farklılık gösterir hipotezi kabul edilmiştir.

**H<sub>1d</sub>** : Bireylerin spor bahsi oynama motivasyonları spor bahsi oynanan platform değişkenine göre farklılık gösterir hipotezi kabul edilmiştir.

**H<sub>1e</sub>** : Bireylerin spor bahsi oynama motivasyonları sıklık değişkenine göre farklılık gösterir hipotezi kabul edilmiştir.

**H<sub>2a</sub>** : Spor Bahsi oynama motivasyonları içerisinde yer alan unsurlar spor bahis bağımlılığı riskine etki eder hipotezi 4 motivasyon unsurunda (para kazanma, sosyalleşme, seyredilen müsabakaya yönelik heyecanı arttırma, eğlence) kabul edilmiş, 3 motivasyon unsurunda (rekreasyon-kaçış, bilgi-tecrübe, spor branşına ilgi) reddedilmiştir.

## 5.2. Öneriler

Günümüzde değişimin öncüsü olarak gelişen yeni teknolojiler yalnızca günlük hayatın içerisine nüfuz etmekle kalmamış aynı zamanda bahisçilerin davranış, tutum ve motivasyonlarını da değiştirerek bir dönüşüm sağlamıştır. Bu kapsamda spor bahsi oynayan bireylerin, spor bahsine özgü motivasyonları ile birlikte spor bahsi bağımlılık risklerinin güncel olarak ele alınması daha sonra gerçekleştirilecek bilimsel çalışmalara ışık tutması açısından değerlidir. Araştırma sonuçlarına göre, spor bahis bağımlılığı riskini en fazla etkileyen motivasyonlar para kazanma, seyredilen müsabakaya yönelik heyecanı arttırma ve sosyalleşmedir. Gelecekte spor bahsi ile ilgili yapılacak çalışmalarda bu çalışmada elde edilen spor bahsi motivasyonlarının ve bunların bağımlılık düzeylerine etkilerinin göz önünde bulundurulması önemli görülmektedir. Bahisçiler bilişsel önyargıları nedeni ile genelde spor bahsi oynama davranışlarını içselleştirerek bağımlılık riski taşımadıkları algısındadırlar (López-Gonzalez vd. 2019b; Gökce Yüce vd., 2017). Bu nedenle motivasyon değişkeni farketmeksizin spor bahislerinin bağımlılık yaratabilecek ve bireylerde psikolojik, sosyal ve ekonomik zararlar verebileceğine yönelik farkındalık çalışmaları, başta spor bahsi oynanan internet siteleri ve bayiler olmak üzere tüm medya araçları aracılığı ile gerçekleştirilmelidir. Bununla birlikte spor

bahislerinin bir kazanç merkezi olarak görülmemesi gerektiği özellikle vurgulanmalıdır. Spor bahsi platform sağlayıcıları bahisçilere sıklıkla yanıtlamaları zorunlu olan ve bahis motivasyonlarını içeren kısa anket formları uygulayabilir. Bunun yanı sıra bahisçiler, bahis oynama alışkanlıkları ve harcadıkları miktarlara göre kişisel bilgi işleme algoritması ya da benzeri yöntemler ile motivasyonlara göre bir sınıflandırmaya tabi tutulabilir. Bunun sonucunda karar verici ve yasa koyucular tarafından kontrol edilerek bahisçilere bazı limitler getirilebilir ya da bahis oynama sırasında tekrarlı uyarılar ile farkındalıkları arttırılabilir. Tüm bu durumlar spor bahsi bağımlıları için caydırıcı bir etki yaratabilir. Bununla birlikte spor bahis bağımlılığı riski olan bireylerin profilleri ve spor bahsi motivasyonlarının kişilik değişkenliklerine göre karşılaştırılması yapılarak, farklılık gösterip göstermediği incelenebilir. Böylece kişilik özellikleri de göz önüne alınarak gelecekte oluşabilecek negatif sonuçlar minimize edilebilir.

Araştırma sonucunda eğitim düzeyi arttıkça farkındalık düzeyinin de arttığı belirlenmiştir. Bu kapsamda bireylerin aldıkları eğitimleri kapsayan farkındalık çalışmaları gerçekleştirilebilir. Bireylerin internet ve mobil cihazlardan spor bahsi oynarken yatırılan paraların simgesel değeri dışında gerçek değeri anlık heyecana ortak olma hissi, kaybetmiş olma hissi ya da kazanma hırsı gibi reaksiyonlar ile bastırılıyor olabilir. Bu noktada bireylere internet ya da mobil cihazlarından sık ve tekrarlı spor bahsi oynama konusunda limitler getirilebilir. Aynı şekilde günlük para yatırma limiti ve benzeri uygulamalar da bu kapsamda değerlendirilmesi gereken öneriler arasındadır. Spor bahsi kendine özgü nitelikler barındırmakla birlikte içerisinde bulunan kültür ve coğrafyadan da doğrudan etkilenmektedir. Bu nedenle spor bahisçilerinin tipolojilerinin belirlenmesine yönelik farklı ülkelerde çalışmalar gerçekleştirilebilir, karşılaştırmalar yapılabilir ve evrensel bazı değerlendirme ölçütleri geliştirilebilir.

## KAYNAKÇA

- Abbott, M.W, Binde, P, Clark, L., Hodgins, D.C., Johnson, M.R, Manitowabi, D., Quilty, L.C; Spangberg, J., Volberg, R.A., Walker, D.M., Williams, R.J. (2018). Conceptual framework of harmful gambling: an international collaboration, third edition. *Gambling Research Exchange Ontario (GREO)*, Guelph, Ontario, Canada.
- Aflakpui, A.A., & Oteng-Abayie, E.F. (2016). The demand for sports lottery: evidence from the city of Kumasi in Ghana. *Journal of Gambling Business & Economics*, 10(2), 46-67.
- Ajzen, I. (1985). From intentions to actions: A theory of planned behavior. In *Action control* (pp. 11-39). Springer, Berlin, Heidelberg.
- Ajzen, I. (1991). The theory of planned behavior. *Organizational Behavior and Human Decision Processes*, 50, 179-211.
- Ajzen, I. (2002). Constructing a TPB questionnaire: Conceptual and methodological considerations. *Brief Description of the Theory of Planned Behavior*, 1-14.
- Ajzen, I. (2005). *Attitudes, personality, and behavior*. McGraw-Hill Education (UK).
- American Psychiatric Association (2013). *Diagnostic and Statistical Manual of Mental Disorders, 5th Edn*. Arlington, TX: American Psychiatric Publishing.
- Anastasovski, I., & Nanev, L. (2014). Difference between sports betting and gambling on the aspect of educational level of citizens who are active users of the games of chance in the Republic of Macedonia. *Research in Physical Education, Sport and Health*, 3(1), 47-50.
- Anastasovski, I., & Nanev, L. (2014b). Sports Betting as a New Social Phenomenon in Republic of Macedonia, *Podgorica: 11th International Scientific Conference on Transformation Processes in sport, Sport Performance*, Book of Abstract, Montenegro Sports Academy, IDEAGroup.

- Anderson, E. R. (1980). Footnotes more pedestrian than sublime: a historical background for the foot-races in Evelina and Humphry Clinker. *Eighteenth Century Studies*, 56-68.
- Anderson, J.C. & Gerbing, D.W. (1982). Some methods for respecifying measurement models to obtain unidimensional construct measurement. *Journal of Marketing Research*, 19(4), 453-460.
- Anderson, J.C. & Gerbing, D.W. (1988). Structural equation modeling in practice: a review and recommended two-step approach. *Psychological Bulletin*, 103, 411-423.
- Anderson, P. (2012). No Gambling Allowed: The Ban on Sports Gambling in the United States, 3 *Global Sports L. & Tax'n Rep.* 24, 24.
- Anderson, P. M., Blackshaw, I. S., Siekmann, R. C., & Soek, J. (Eds.). (2012). *Sports betting: law and policy*. TMC Asser Press.
- Angelini, G., & De Angelis, L. (2019). Efficiency of online football betting markets. *International Journal of Forecasting*, 35(2), 712-721.
- Antignani, F., Colucci, M., & Majani, F. (2011). Betting In Sports Events. Gambling In Italy. In *Sports Betting: Law and Policy* (pp. 495-511). TMC Asser Press.
- Argan, M. & Katırcı, H. (2018). *Spor pazarlaması*. Anadolu Üniversitesi Yayınları, Eskişehir.
- Armstrong, A., & Carroll, M. (2017a). *Sports betting in Australia*. Melbourne: Australian Gambling Research Centre. <https://aifs.gov.au/agrc/publications/sports-betting-australia> (Erişim Tarihi: 3 Ocak 2016).
- Babbie, E.R. (2013). *The practice of social research*. Wadsworth Publishing Company.
- Bandalos, D. L. (2018). *Measurement theory and applications for the social sciences*. Guilford Publications.



- Barriball, K. L., & While, A. (1994). Collecting data using a semi-structured interview: a discussion paper. *Journal of Advanced Nursing-Institutional Subscription*, 19(2), 328-335.
- Barr-Smith, A. (2011). Sports Betting: United Kingdom. In *Sports Betting: Law and Policy* (pp. 843-853). TMC Asser Press.
- Basu, T.S. (2015). Phenomenology: Qualitative research—An odyssey of discovery. *Qualitative Research in Management: Methods and experiences*, 69-80.
- Beech, J.G., & Chadwick, S. (Eds.). (2007). *The marketing of sport*. Pearson Education.
- Binde, P. (2005). Gambling across cultures: mapping worldwide occurrence and learning from ethnographic comparison. *International Gambling Studies*, 5(1), 1-27.
- Binde, P. (2009). *Gambling motivation and involvement: A review of social science research*. Swedish National Institute of Public Health.
- Binde, P. (2013). Why people gamble: A model with five motivational dimensions. *International Gambling Studies*, 13(1), 81-97.
- Blakey, G. R. (1984). Legal Regulation of gambling since 1950. *The Annals of the American Academy of Political and Social Science*, 474(1), 12-22.
- Blee, K. M., & Taylor, V. (2002). Semi-structured interviewing in social movement research. *Methods of Social Movement Research*, 16, 92-117.
- Bloch, H. A. (1951). The sociology of gambling. *American Journal of Sociology*, 57(3), 215–221.
- Brenner, R., Brenner, G. A., & Brown, A. (2008). *A world of chance: betting on religion, games, Wall Street*. Cambridge University Press.
- Brislin, R.W. (1970). Back translation for cross-cultural research. *Journal of Cross-Cultural Psychology*, 1(3), 185-216.

- Bruce, A. (2013). *Betting Motivation and Behavior*. In: ed. by Leighton VaughanWilliams and Donald S. Siegel. Chap. The Oxford Handbook of the Economics of Gambling, pp. 451–473.
- Bruce, A. C., Johnson, J. E., & Peirson, J. (2012). Recreational versus professional bettors: Performance differences and efficiency implications. *Economics Letters*, 114(2), 172-174.
- Brunet, J., ve Sabiston, C. M. (2011). Exploring Motivation for Physical Activity Across the Adult Lifespan. *Psychology of Sport And Exercise*. 12(2): 99-105.
- Bryman, A. (2012). *Social research methods*. Oxford university press.
- Buchdahl, J. (2003). *Fixed odds sports betting: Statistical forecasting and risk management*. Summersdale Publishers LTD-ROW.
- Büyüköztürk, Ş. (2012). *Sosyal bilimler için veri analizi el kitabı: İstatistik, araştırma deseni SPSS uygulamaları ve yorum*. Ankara: Pegem Yayıncılık.
- Byrne, B. M. (2016). *Structural equation modeling with AMOS: basic concepts, applications, and programming (multivariate applications series)*. New York: Taylor & Francis Group, 396, 7384.
- Cabrera-Nguyen, P. (2010). Author guidelines for reporting scale development and validation results in the Journal of the Society for Social Work and Research. *Journal of the Society for Social Work and Research*, 1(2), 99-103.
- Carnelley, M., & Cornelius, S. (2011). Gambling and Sport in South Africa. In *Sports Betting: Law and Policy* (pp. 719-734). TMC Asser Press.
- Carnes, P. (1983), *Out of the Shadows: Understanding Sexual Addiction*, CompCare, New York, NY.
- Carpenter, S. (2018). Ten steps in scale development and reporting: A guide for researchers. *Communication Methods and Measures*, 12(1), 25-44.
- Cattell, R.B. (1978). *The scientific use of factor analysis*. New York: Plenum.

- Chantal, Y., & Vallerand, R. J. (1996). Skill versus luck: A motivational analysis of gambling involvement. *Journal of Gambling Studies*, 12(4), 407-418.
- Chantal, Y., Vallerand, R.J. & Vallieres, E.F. (1994). Construction and validation of the “Motivation towards Gambling Scale”. *Loisir & Societe*, 17, 189-212.
- Chantal, Y., Vallerand, R.J. & Vallieres, E.F. (1995). Motivation and Gambling Involvement. *The Journal of Social Psychology*, 135(6), 755-763.
- Chantal, Y., & Vallerand, R. (1996). Skill versus luck: A motivational analysis of gambling involvement. *Journal of Gambling Studies*, 12(4), 407–418.
- Chau, P. Y. (1997). Reexamining a model for evaluating information center success using a structural equation modeling approach. *Decision Sciences*, 28(2), 309-334.
- Che, X., Feddersen, A., & Humphreys, B. R. (2017). Price setting and competition in fixed odds betting markets. *The Economics of Sports Betting, Cheltenham: Edward Elgar*, 38-51.
- Chiu, W., & Leng, H. K. (2015). Consumers’ intention to purchase counterfeit sporting goods in Singapore and Taiwan. *Asia Pacific Journal of Marketing and Logistics*, 28(1), 23-36.
- Chung, J., & Hwang, J. H. (2010). An empirical examination of the parimutuel sports lottery market versus the bookmaker market. *Southern Economic Journal*, 76(4), 884-905.
- Churchill Jr, G.A. (1979). A paradigm for developing better measures of marketing constructs. *Journal of Marketing Research*, 16(1), 64-73.
- Clair, B., & Letscher, D. (2007). Optimal strategies for sports betting pools. *Operations Research*, 55(6), 1163-1177.
- Claussen, C. L., & Miller, L. K. (2001). The gambling industry and sports gambling: A stake in the game?. *Journal of Sport Management*, 15(4), 350-363.

- Cohen, R. J. & Swerdlik, M. E., (2018). *Psychological testing and assessment: An introduction to tests and measurement*. Boston: McGraw-Hill.
- Coleman, M., & Briggs, A. R. (Eds.). (2002). *Research methods in educational leadership and management*. Sage.
- Comrey, A. L., & Lee, H. B. (2013). *A first course in factor analysis*. Psychology press.
- Cooper, C. (2019). *Psychological testing: theory and practice*. Routledge.
- Corbin, J., & Strauss, A. (2014). *Basics of qualitative research: Techniques and procedures for developing grounded theory*. Sage publications.
- Costello, A. B., & Osborne, J. (2005). Best practices in exploratory factor analysis: Four recommendations for getting the most from your analysis. *Practical Assessment, Research, and Evaluation*, 10(1), 7.
- Cotte, J. (1997). Chances, trances, and lots of slots: Gambling motives and consumption experiences. *Journal of Leisure Research*, 29(4), 380-406.
- Covell, D., Sharianne, W., Julie, S., & Peter, H. (2007). *Managing Sports Organizations*, Butterworth-Heinemann.
- Creswell, J. W., & Clark, V. L. P. (2017). *Designing and conducting mixed methods research*. Sage publications.
- Creswell, J. W., & Creswell, J. D. (2017). *Research design: Qualitative, quantitative, and mixed methods approaches*. Sage publications.
- Creswell, J. W., & Miller, D. L. (2000). Determining validity in qualitative inquiry. *Theory into Practice*, 39(3), 124-130.
- Cunningham, G. B., & Kwon, H. (2003). The theory of planned behaviour and intentions to attend a sport event. *Sport Management Review*, 6(2), 127-145.
- Dawson, C. (2002). *Practical research methods: A user-friendly guide to mastering research techniques and projects*. How to books Ltd.

- Deans E.G, Samantha L. T., Daube M., Derevensky J. (2017a) The role of peer influences on the normalisation of sports wagering: a qualitative study of Australian men, *Addiction Research & Theory*, 25(2), 103-113.
- Deans, E. G., Thomas, S. L., Daube, M., & Derevensky, J. (2016). "I can sit on the beach and punt through my mobile phone": the influence of physical and online environments on the gambling risk behaviours of young men. *Social Science & Medicine*, 166, 110-119.
- Deans, E. G., Thomas, S. L., Derevensky, J., & Daube, M. (2017b). The influence of marketing on the sports betting attitudes and consumption behaviours of young men: implications for harm reduction and prevention strategies. *Harm Reduction Journal*, 14(1), 5.
- Deci, E. L. ve Ryan, R. M. (2015). Self-Determination Theory. *International Encyclopedia of the Social and Behavioral Sciences*. 21(2): 486-491.
- Deci, E. L., and Ryan, R. M. (1985b). The General Causality Orientations Scale: Self Determination in personality. *Journal of Research in Personality*, 19, 109-134.
- Deci, E., & Ryan, R. (2000). The "what" and "why" of goal pursuits: Human needs and the self-determination of behavior. *Psychological Inquiry*, 11(4), 227–268.
- Deci, E., & Ryan, R. (1985a). *Intrinsic motivation and self-determination in human behavior*. New York, NY: Plenum Press.
- DeMaio, T. J., & Landreth, A. (2004). Do different cognitive interview techniques produce different results. *Methods for Testing and Evaluating Survey Questionnaires*, 546, 89-108.
- Denzin, N. K., & Lincoln, Y. S. (5thEds.). (2018). *The Sage handbook of qualitative research*. Sage.
- Deutscher, C., Ötting, M., Schneemann, S., & Scholten, H. (2019). The demand for english premier league soccer betting. *Journal of Sports Economics*, 20(4), 556-579.

- DeVellis, R. F. (2016). *Scale development: Theory and applications* (Vol. 26). Sage publications.
- DiStefano, C., Zhu, M., & Mindrila, D. (2009). Understanding and using factor scores: Considerations for the applied researcher. *Practical Assessment, Research, and Evaluation, 14*(1), 20.
- Dobson, S., & Goddard, J. (2017). Evaluating probabilities for a football in-play betting market. In *The Economics of Sports Betting*. Edward Elgar Publishing.
- Downs, C. (2008). The changing face of gambling: The Gambling Act (2005) and working class gambling cultures. *Relocating the leisure society: Media, consumption and spaces, 97-119*.
- Drisko, J. W., & Maschi, T. (2015). *Content analysis*. Pocket Guides to Social Work R.
- Edgren R., Castrén S., Alho H., Salonen A.H. (2017). Gender comparison of online and land-based gamblers from a nationally representative sample: Does gambling online pose elevated risk? *Computers in Human Behavior, 72*, 46-56
- Edwards, J.R. and Bagozzi, R.P. (2000). On the nature and direction of relationships between constructs and measures, *Psychological Methods, 5*(2),155-174.
- Erkuş, A. (2007). Ölçek geliştirme ve uyarlama çalışmalarında karşılaşılan sorunlar. *Türk Psikoloji Bülteni, 13*(40), 17-25.
- European Gaming & Betting Association (2018) Market Reality. Brussels: *European Gaming & Betting Association*.<https://www.egba.eu/uploads/2019/12/European-Online-Gambling-Key-Figures-2018.pdf> (Erişim Tarihi: 01.02.2020).
- Fabrigar, L. R., Wegener, D. T., MacCallum, R. C., & Strahan, E. J. (1999). Evaluating the use of exploratory factor analysis in psychological research. *Psychological Methods, 4*(3), 272-299.

- Fang, X., & Mowen, J. C. (2009). Examining the trait and functional motive antecedents of four gambling activities: slot machines, skilled card games, sports betting, and promotional games. *Journal of Consumer Marketing*, 26(2), 121-131.
- Ferris, J. A., & Wynne, H. J. (2001). *The Canadian problem gambling index: Final report*. Ottawa: Canadian Centre on Substance Abuse.
- Field, A., Miles, J., & Field, Z. (2012). *Discovering statistics using R*. London: Sage Publications.
- Finch, H. (2006). Comparison of the performance of varimax and promax rotations: Factor structure recovery for dichotomous items. *Journal of Educational Measurement*, 43(1), 39-52.
- Fishbein, M., & Ajzen, I. (2011). *Predicting and changing behavior: The reasoned action approach*. Taylor & Francis.
- Flick, U. (2009). *An introduction to qualitative research*. Sage.
- Flowerdew, T. (2016). *Methods for the identification and optimal exploitation of profitable betting scenarios* (Doctoral dissertation, Lancaster University).
- Floyd, F.J. & Widaman, K. (1995). Factor analysis in the development and refinement of clinical assessment instruments. *Psychological Assessment*, 7(3), 286-299.
- Foley-Train, J. (2014). Sports betting: Commercial and integrity issues. *Report prepared for the Association of British Bookmakers, European Gaming and Betting Association, European Sport Security Association and Remote Gambling Association*.
- Forrest, D. (2011). Betting and the Integrity of Sport. In P. M. Anderson, & I. S. Blackshaw, *Sports Betting: Law and Policy* (pp. 14-26). TMC Asser Press.
- Forrest, D., & Simmons, R. (2003). Sport and gambling. *Oxford Review of Economic Policy*, 19(4), 598-611.

- France, C.J. (1974) 'The gambling impulse', *American Journal of Psychology* 13, 364–407.
- Frey, J. H. (1984). Gambling: A sociological review. *The Annals of the American Academy of Political and Social Science*, 474(1), 107-121.
- Frey, J. H. (1992). Gambling on sport: Policy issues. *Journal of Gambling Studies*, 8(4), 351-360.
- Funk, D. C., Nakazawa, M., Mahony, D. F., & Thrasher, R. (2006). The impact of the national sports lottery and the FIFA World Cup on attendance, spectator motives and J. League marketing strategies. *International Journal of Sports Marketing and Sponsorship*, 7(3), 115-133.
- Funk, D., Alexandris, K., & McDonald, H. (2016). *Sport consumer behaviour: Marketing strategies*. Routledge.
- Gainsbury, S. M., & Russell, A. (2015). Betting patterns for sports and races: A longitudinal analysis of online wagering in Australia. *Journal of Gambling Studies*, 31(1), 17-32.
- Gainsbury, S., King, D., Delfabbro, P., Hing, N., Russell, A., Blaszczynski, A., & Derevensky, J. (2015). The use of social media in gambling. *Gambling Research Australia*.
- Gainsbury, S., Wood, R., Russell, A., Hing, N., & Blaszczynski, A. (2012). A digital revolution: Comparison of demographic profiles, attitudes and gambling behaviour of Internet and non-internet gamblers. *Computers in Human Behaviour*, 28(12), 1388–1398.
- Gall, M., Gall, J., & Borg, W. (2010). *Applying educational research: How to read, do, and use research to solve problems of practice* (7th ed.). Boston: Pearson
- Galletta, A. (2013). *Mastering the semi-structured interview and beyond: From research design to analysis and publication* (Vol. 18). NYU press



- Garcia, J., Rodriguez, P.(2007). The demandfor football pools in spain, *Journal of Sports Economics*, 8(4), 335-354.
- Gassmann, F., Emrich, E., & Pierdzioch, C. (2017). Who bets on sports? Some further empirical evidence using German data. *International Review for the Sociology of Sport*, 52(4), 391-410.
- George, D., & Mallery, P. (2020). *IBM SPSS statistics 26 step by step: A simple guide and reference*. Routledge.
- Gibbs,G. R. (2007). *Analyzing qualitative data*. Sage.
- Gilliam, D. A., & Voss, K. (2013). A proposed procedure for construct definition in marketing. *European Journal of Marketing*.
- Given, L. M. (2008). *The SAGE encyclopedia of qualitative research methods*. Thousand Oaks, CA: Sage
- Glaser, W. (1976). *Positive Addictions*, Harper & Row, New York, NY.
- Gliem, J. A., & Gliem, R. R. (2003). Calculating, interpreting, and reporting Cronbach's alpha reliability coefficient for Likert-type scales. *Midwest Research-to-Practice Conference in Adult, Continuing, and Community Education*.
- Global Betting and Gaming Consultants (GBGC). (2013). Global sports betting: The state of play. <http://www.gbgc.com/global-sports-betting-the-state-of-play> (Erişim Tarihi: 21 Ocak 2018).
- Gordon, R., Gurrieri, L., & Chapman, M. (2015). Broadening an understanding of problem gambling: The lifestyle consumption community of sports betting. *Journal of Business Research*, 68(10), 2164-2172.
- Gorsuch, R. L. (1983). *Factor analysis (2nd ed.)*. Hillsdale, NJ: Erlbaum.
- Gökce Yüce, S., Yüce, A., & Katirci, H. (2017a). Sports betting or gambling? A study on determining perception on sports betting. *International Sports Studies*, 39(2), 35–45.

- Gökçe Yüce, S., Yüce, A. & Katırcı, H. (2017b). Spor Bahsi Oynama Davranışının Rekreatyoneel Bir Faaliyet Olarak İncelenmesi, presented at the *World Congress of Sport Sciences Researches*, Manisa, 2017.
- Griffiths, M. (1995). *Adolescent gambling*. Psychology Press.
- Griffiths, M. (1996). Behavioural addiction: an issue for everybody?. *Employee Councelling Today*. 8(3), 19–25.
- Guest, G., Bunce A., & Johnson, L. (2006). How many interviews are enough? An experiment with data saturation and variability. *Field Methods*, 18(1), 59–82.
- Guilford, J. P. (1954). *Psychometric methods (2nd ed.)*. New York: McGraw-Hill.
- Hair, J. F., Black, W. C., Babin, B. J., & Anderson, R. E., (2014). *Multivariate data analysis (7th ed.)*. Harlow: Pearson.
- Haladyna, T. M., & Downing, S. M. (1989). A taxonomy of multiple-choice item-writing rules. *Applied measurement in education*, 2(1), 37-50.
- Hardesty, D. M., & Bearden, W. O. (2004). The use of expert judges in scale development: Implications for improving face validity of measures of unobservable constructs. *Journal of Business Research*, 57(2), 98-107.
- Harrell, M. C., & Bradley, M. A. (2009). *Data collection methods. Semi-structured interviews and focus groups*. Santa Monica, CA: RAND Corporation.
- Hawkins, D. I., & Mothersbaugh, D. L. (2010). *Consumer behavior: Building marketing strategy*. Boston: McGraw-Hill Irwin.
- Henn, M., Weinstein, M., & Foard, N. (2006). *A short introduction to social research*. Sage. O'Leary, Z., *The Essential Guide to Doing Research* SAGE Publications, London.
- Higgins, E.T.(1987). Self-discrepancy: A Theory Relating Self and Affect, *Psychological Review*, 94, 319-340

- Hing, N., Gainsbury, S., Blaszczynski, A., Wood, R., Lubman, D., & Russell, A. (2014b). *Interactive gambling*. Melbourne: Gambling Research Australia
- Hing, N., Lamont, M., Vitartas, P., & Fink, E. (2015a). Sports-embedded gambling promotions: A study of exposure, sports betting intention and problem gambling amongst adults. *International Journal of Mental Health and Addiction*, *13*(1), 115-135.
- Hing, N., Lamont, M., Vitartas, P., & Fink, E. (2015b). Sports bettors' responses to sports-embedded gambling promotions: Implications for compulsive consumption. *Journal of Business Research*, *68*(10), 2057-2066.
- Hing, N., Li, E., Vitartas, P., & Russell, A. M. (2018). On the spur of the moment: Intrinsic predictors of impulse sports betting. *Journal of Gambling Studies*, *34*(2), 413-428.
- Hing, N., Russell, A. M. T., Lamont, M., & Vitartas, P. (2017). Bet anywhere, anytime: An analysis of Internet sports bettors' responses to gambling promotions during sports broadcasts by problem gambling severity. *Journal of Gambling Studies*, *33*(4), 1051-1065.
- Hing, N., Russell, A. M., Vitartas, P., & Lamont, M. (2016). Demographic, behavioural and normative risk factors for gambling problems amongst sports bettors. *Journal of Gambling Studies*, *32*(2), 625-641.
- Hing, N., Vitartas, P., & Lamont, M. (2014). Promotion of gambling and live betting odds during televised sport: Influences on gambling participation and problem gambling. *Lismore: Centre for Gambling Education and Research*.
- Hinkin, T.R. (1995). A review of scale development practices in the study of organizations. *Journal of Management*, *21*(5), 967-988.
- Hinkin, T.R. (1998). A brief tutorial on the development of measures for use in survey questionnaires. *Organizational Research Methods*, *1*(1), 104-121.

- Hinkin, T.R., Tracey, J.B., & Enz, C.A. (1997). Scale construction: Developing reliable and valid measurement instruments. *Journal of Hospitality & Tourism Research*, 21(1), 100-120.
- Hofer, V., & Leitner, J. (2017). Relative pricing of binary options in live soccer betting markets. *Journal of Economic Dynamics and Control*, 76, 66-85.
- Hooper, D., Coughlan, J., & Mullen, M.R. (2008). Structural equation modelling: guidelines for determining model fit. *Electronic Journal of Business Research Methods*, 6, 53-60.
- Horn, J. (2011). Caught in the game: The rise of the sports betting industry. *Monthly, The*, (Nov), 40.
- Houghton, D. M., Nowlin, E. L., & Walker, D. (2019). From Fantasy to Reality: The Role of Fantasy Sports in Sports Betting and Online Gambling. *Journal of Public Policy & Marketing*, 38(3), 332-353.
- Hoye, R., Nicholson, M., & Houlihan, B. (2010). *Sport and policy: Issues and analysis*. Routledge.
- Hoyle, R.H. (Ed.). (2012). *Handbook of structural equation modeling*. Guilford press.
- Hu, L.T., & Bentler, P.M. (1999). Cutoff criteria for fit indexes in covariance structure analysis: Conventional criteria versus new alternatives. *Structural Equation Modeling: a Multidisciplinary Journal*, 6(1), 1-55.
- Huggins, M. (2007). Betting, Sport and the British, 1918–1939. *Journal of Social History*, 41(2), 283-306.
- Humphreys, B. R., & Perez, L. (2012). Who bets on sports? Characteristics of sports bettors and the consequences of expanding sports betting opportunities. *Estudios de Economía Aplicada*, 30(2), 579-597.

- Humphreys, B. R., Lee, Y. S., & Soebbing, B. P. (2010). Consumer behaviour in lottery: The double hurdle approach and zeros in gambling survey data. *International Gambling Studies, 10*(2), 165-176.
- Humphreys, B. R., Lee, Y. S., & Soebbing, B. P. (2011). Modeling consumers' participation in gambling markets and frequency of gambling. *Journal of Gambling Business & Economics, 5*(1), 1-22.
- Humphreys, B. R., Paul, R. J., & Weinbach, A. P. (2013). Consumption benefits and gambling: Evidence from the NCAA basketball betting market. *Journal of Economic Psychology, 39*, 376-386.
- Ignatin, G. (1984). Sports betting. *The Annals of the American Academy of Political and Social Science, 474*(1), 168-177.
- Irwing, P., Booth, T., & Hughes, D. J. (2018). *The Wiley Handbook of Psychometric Testing*. Wiley, New York.
- Jarvis, C. B., MacKenzie, S. B., & Podsakoff, P. M. (2003). A critical review of construct indicators and measurement model misspecification in marketing and consumer research. *Journal of Consumer Research, 30*(2), 199-218.
- Jenkinson, R., de Lacey-Vawdon, C., & Carroll, M. (2018). Weighing up the odds: Young men, sports and betting. *Melbourne, Australia: Victorian Responsible Gambling Foundation*.
- Jensen, S. N., Ivarsson, A., Fallby, J., & Elbe, A. M. (2019). Gambling behaviors among Danish and Swedish elite football players. *Journal of Clinical Sport Psychology, 13*(1), 95-102.
- Johnson, R. L., & Morgan, G. B. (2016). *Survey scales: A guide to development, analysis, and reporting*. Guilford Publications.
- Kabiri, S., Shadmanfaat, S., Winterdyk, J., Smith, H. P., & O'Dwyer, L. (2019). Illegal gambling on sports: a mediational model of general strain theory. *Criminal Justice Studies, 1-19*.

- Kalaycı, Ş. (2005). *SPSS Uygulamalı Çok Değişkenli İstatistik Teknikleri*. Asil Yayın Dağıtım. 5.Baskı.
- Kallio, H., Pietilä, A. M., Johnson, M., & Kangasniemi, M. (2016). Systematic methodological review: Developing a framework for a qualitative semi-structured interview guide. *Journal of Advanced Nursing*, 72(12), 2954-2965.
- Kaplan, D. (2008). *Structural equation modeling: Foundations and extensions* (Vol. 10). Sage Publications.
- Kaplan, R. M., & Saccuzzo, D. P. (2017). *Psychological testing: Principles, applications, and issues*. Nelson Education.
- Kassinove, J. I. (1998). Development of the gambling attitude scales: Preliminary findings. *Journal of Clinical Psychology*, 54(6), 763-771.
- Keng, L. K. (2011). Sports betting in Singapore. In *Sports Betting: Law and Policy* (pp. 688-694). TMC Asser Press.
- Keogh, F., & Rose, G. (2013). Football betting-the global gambling industry worth billions. *BBC*, 3rd October. <http://www.bbc.com/sport/football/24354124> (Erişim Tarihi: 10 Temmuz 2017).
- Killick, E. A., & Griffiths, M. D. (2019). In-play sports betting: A scoping study. *International Journal of Mental Health and Addiction*, 17(6), 1456-1495.
- Kim, M. S., & James, J. (2016). The theory of planned behaviour and intention of purchase sport team licensed merchandise. *Sport, Business and Management: An International Journal*, 6(2), 228-243.
- Kline, R.B. (2016). *Principles and practice of structural equation modeling*. Guilford publications.
- Koning, R. H., & van Velzen, B. (2009). Betting exchanges: the future of sports betting?. *International Journal of Sport Finance*, 4(1), 42-62.

- Koross, R. (2016). University students gambling: Examining the effects of betting on Kenyan university students' behavior. *International Journal of Liberal Arts and Social Science*, 4(8), 57-66.
- Krippendorff, K. (2013). *Content analysis: An introduction to its methodology* (3rd ed.). Los Angeles, CA: Sage.
- Kuburlu, C. (2019). 40 milyar liralık kaçak, <https://www.hurriyet.com.tr/ekonomi/40-milyar-liralik-kacak-41100219>, (Erişim tarihi: 15 Şubat 2019).
- Kumar, R. (2011). *Research methodology: A step-by-step guide for beginners*. Sage Publications Limited.
- Kvale, S. (1996). *InterViews: An Introduction to Qualitative Research Interviewing*. Thousand Oaks, CA: Sage.
- Labrador, F. J., & Vallejo-Achón, M. (2020). Prevalence and characteristics of sports betting in a population of young students in Madrid. *Journal of Gambling Studies*, 36(1), 297-318.
- LaBrie, R. A., LaPlante, D. A., Nelson, S. E., Schumann, A., & Shaffer, H. J. (2007). Assessing the playing field: A prospective longitudinal study of internet sports gambling behavior. *Journal of Gambling Studies*, 23(3), 347-362.
- LaBrie, R., & Shaffer, H. J. (2011). Identifying behavioral markers of disordered Internet sports gambling. *Addiction Research & Theory*, 19(1), 56-65.
- LaBrie, R.A., LaPlante, D.A., Nelson, S.E., Schumann, A., & Shaffer, H.J. (2007). Assessing the playing field: A prospective longitudinal study of internet sports gambling behavior. *Journal of Gambling Studies*, 23(3), 347-362.
- Lambert, W. W., Triandis, L. M., & Wolf, M. (1959). Some correlates of beliefs in the malevolence and benevolence of supernatural beings: A cross-societal study. *The Journal of Abnormal and Social Psychology*, 58(2), 162.

- Lamont, M., & Hing, N. (2020). Sports betting motivations among young men: An adaptive theory analysis. *Leisure Sciences*, 42(2), 185-204.
- Lastovicka, J.L. (1983). Convergent and discriminant validity of television commercial rating scales. *Journal of Advertising*, 12, 14-23.
- Lastra, R., Bell, P., & Bond, C. (2016). Sports betting-motivated corruption in Australia: an under-studied phenomenon. *International Journal of Social Science Research*, 4(1), 61-82.
- Lawshe, C. H. (1975). A quantitative approach to content validity. *Personnel psychology*, 28(4), 563-575.
- Leavy, P. (2017). *Research design: Quantitative, qualitative, mixed methods, arts-based, and community-based participatory research approaches*. New York, NY: Guilford
- Lee, C. K., Chung, N., & Bernhard, B. J. (2014). Examining the structural relationships among gambling motivation, passion, and consequences of internet sports betting. *Journal of Gambling Studies*, 30(4), 845-858.
- Lee, H. P., Chae, P. K., Lee, H. S., & Kim, Y. K. (2007). The five-factor gambling motivation model. *Psychiatry research*, 150(1), 21-32.
- Leech, B. L. (2002). Asking questions: Techniques for semistructured interviews. *PS: Political Science & Politics*, 35(4), 665-668.
- Li, H., Mao, L. L., Zhang, J. J., Wu, Y., Li, A., & Chen, J. (2012). Dimensions of problem gambling behavior associated with purchasing sports lottery. *Journal of Gambling Studies*, 28(1), 47-68.
- Lincoln, Y. S., & Guba, E. G. (1985). *Naturalistic inquiry*. Beverly Hills: Sage.
- Lole, L., Russell, A. M., Li, E., Thorne, H., Greer, N., & Hing, N. (2020). Interest in inducements: A psychophysiological study on sports betting advertising. *International Journal of Psychophysiology*, 147, 100-106.



- López-Gonzalez, H., & Griffiths, M. D. (2017). “Cashing out” in sports betting: Implications for problem gambling and regulation. *Gaming Law Review*, 21(4), 323-326.
- López-Gonzalez, H., Estévez, A., & Griffiths, M. D. (2017). Marketing and advertising online sports betting: A problem gambling perspective. *Journal of Sport and Social Issues*, 41(3), 256-272.
- López-Gonzalez, H., Estévez, A., & Griffiths, M. D. (2019a). Internet-based structural characteristics of sports betting and problem gambling severity: Is there a relationship?. *International Journal of Mental Health and Addiction*, 17(6), 1360-1373.
- López-Gonzalez, H., Estévez, A., & Griffiths, M. D. (2019b). Can positive social perception and reduced stigma be a problem in sports betting? A qualitative focus group study with Spanish sports bettors undergoing treatment for gambling disorder. *Journal of Gambling Studies*, 35(2), 571-585.
- López-Gonzalez, H., Griffiths, M. D., & Estévez, A. (2020). In-play betting, sport broadcasts, and gambling severity: a survey study of Spanish sports bettors on the risks of betting on sport while watching it. *Communication & Sport*, 8(1), 50-71.
- López-Gonzalez, H., Guerrero-Solé, F., & Griffiths, M.D. (2018b). A content analysis of how ‘normal’ sports betting behaviour is represented in gambling advertising. *Addiction Research & Theory*, 26(3), 238-247.
- López-Gonzalez, H., Guerrero-Solé, F., Estévez, A., & Griffiths, M. (2018a). Betting is loving and bettors are predators: A conceptual metaphor approach to online sports betting advertising. *Journal of Gambling Studies*, 34(3), 709-726.
- López-Gonzalez, H., Russell, A. M., Hing, N., Estévez, A., & Griffiths, M. D. (2019c). A Cross-Cultural Study of Weekly Sports Bettors in Australia and Spain. *Journal of Gambling Studies*, 1-19.

- Loroz, P. S. (2004). Golden-age gambling: Psychological benefits and self-concept dynamics in aging consumers' consumption experiences. *Psychology & Marketing, 21*(5), 323-349.
- MacDonald, M., McMullan, J. L., & Perrier, D. C. (2004). Gambling households in Canada. *Journal of Gambling Studies, 20*(3), 187-236.
- Mahan III, J., Drayer, J., & Sparvero, E. (2012). Gambling and fantasy: An examination of the influence of money on fan attitudes and behaviors. *Sport Marketing Quarterly, 21*(3), 159-169.
- Manzo, F., Bruno, R. (2019). Legalizing Sports Betting in Illinois Evaluating Policy Options And Fiscal Impacts.
- Mao, L. L., Zhang, J. J., & Connaughton, D. P. (2015). Sports gambling as consumption: Evidence from demand for sports lottery. *Sport Management Review, 18*(3), 436-447.
- Marczyk, G., DeMatteo, D., & Festinger, D. (2005). *Essentials of research design and methodology*. John Wiley & Sons Inc.
- Marks, I. (1990). Behavioural (non-chemical) addictions. *British Journal of Addiction, 85*(11), 1389-1394.
- McComb, J. L., & Sabiston, C. M. (2010). Family influences on adolescent gambling behavior: A review of the literature. *Journal of Gambling Studies, 26*(4), 503-520.
- McGowan, Richard A. (1999). A Short History of Gambling in the United States. *Legalized Gambling*, edited by Mary E. Williams, Greenhaven Press, 1999. Contemporary Issues Companion. *Opposing Viewpoints in Context*, . Originally published in *Government and the Transformation of the Gaming Industry*, Edward Elgar, <http://link.galegroup.com/apps/doc/EJ3010079223/OVIC?u=sacr73031&xid=4643e7bc> (Erişim Tarihi: 17 Aralık 2018).
- McNeilly, D. P., & Burke, W. J. (2001). Gambling as a social activity of older adults. *The International Journal of Aging and Human Development, 52*(1), 19-28.

- Merriam, S. B., & Tisdell, E. J. (2015). *Qualitative research: A guide to design and implementation*. John Wiley & Sons.
- Mertens, D. M. (2019). *Research and Evaluation in Education and Psychology: Integrating Diversity With Quantitative, Qualitative, and Mixed Methods*. SAGE Publications.
- Mikesell, J. L., & Zorn, C. K. (1987). State lottery sales: Separating the influence of markets and game structure. *Growth and Change*, 18(4), 10-19.
- Miles, M. B., & Huberman, A. M. (1994). *Qualitative Data Analysis: An Expanded Sourcebook*. (2nd Ed). Thousand Oaks, Ca: Sage.
- Miller, C., Krasodonski-Jones, A., & Smith, J. (2016). Gambling and social media. *London*.
- Miller, W.R. (1980). *The Addictive Behaviors*, Pergamon Press, Oxford.
- Moody, A. (2013). *Sports betting basics*. CreateSpace Independent Publishing Platform
- Moody, A. (2017). Sports betting basics. <https://www.thoughtco.com/sports-betting-basics-3116840> (Erişim Tarihi 6 Haziran 2018).
- Moore, S. M., & Ohtsuka, K. (1997). Gambling activities of young Australians: Developing a model of behaviour. *Journal of Gambling Studies*, 13(3), 207-236.
- Morris, D. (2004). The Sports Betting Industry. In J. Beech, & S. Chadwick, *The Business of Sport Management* (pp. 431-451). London: Pearson Education.
- Moustakas, C. (1994). *Phenomenological research methods*. Sage publications.
- Mowrer, T., Wimer, J. W., Mowrey, R. J., & O'Neill, D. F. (2016). A Study of NCAA Gambling Prevention Videos on Gambling Perceptions Within a NCAA Division II Baseball Team. *Journal of Intercollegiate Sport*, 9(2), 379-400.

- Mwadime, A. (2017). *Implications Of Sports Betting In Kenya: Impact Of Robust Growth Of The Sports Betting Industry* (Doctoral dissertation, United States International University-Africa).
- Myrseth, H., & Notelaers, G. (2017). Is the Gambling Motives Questionnaire really three-dimensional? A proposition of a four-dimensional Gambling Motives Questionnaire–revised. *Addictive Behaviors*, *65*, 68-73.
- Neighbors, C., Lostutter, T. W., Crouce, J. M., & Larimer, M. E. (2002). Exploring college student gambling motivation. *Journal of Gambling studies*, *18*(4), 361-370.
- Nelson, T. F., LaBrie, R. A., LaPlante, D. A., Stanton, M., Shaffer, H. J., & Wechsler, H. (2007). Sports betting and other gambling in athletes, fans, and other college students. *Research Quarterly for Exercise and Sport*, *78*(4), 271-283.
- Netemeyer, R.G., Bearden, W. O. & Sharma, S. (2003). *Scaling procedures: issues and applications*. SAGE Publications, Thousand Oaks, California
- Neuendorf, K. A. (2016). *The content analysis guidebook*. Sage.
- Neuman, W. L. (2014). *Social Research Methods: Qualitative and Quantitative Approaches: Pearson New International Edition*. Pearson Education Limited.
- Newall, P. W., Moodie, C., Reith, G., Stead, M., Critchlow, N., Morgan, A., & Dobbie, F. (2019). Gambling marketing from 2014 to 2018: A literature review. *Current Addiction Reports*, *6*(2), 49-56.
- Nogueira, A., Molinero, O., Salguero, A., & Márquez, S. (2018). Exercise addiction in practitioners of endurance sports: a literature review. *Frontiers in Psychology*, *9*, 1484.
- Ntoumanis, N., Edmunds, J., & Duda, J. L. (2009). Understanding the coping process from a self-determination theory perspective. *British Journal of Health Psychology*, *14*(2), 249-260.

- Nunnally, J. C. & Bernstein, I. (1994). *Psychometric theory*. Tata McGraw-Hill Education.
- Nweze, T., Agu, E., & Lange, F. (2020). Risky decision making and cognitive flexibility among online sports bettors in Nigeria. *International Journal of Psychology*.
- Odabaşı, Y. (2017). *Tüketim Kültürü*. İstanbul: Aura Yayıncılık.
- Odabaşı, Y., & Gülfidan, B. (2002). *Tüketici davranışı*. (14.Baskı). İstanbul: Mediacat Kitapları.
- Okoti, D. (2019). Motivators of Students' Involvement in Sports Betting in Public Secondary Schools in Mumias East Sub-County, Kenya. *The Cradle of Knowledge: African Journal of Educational and Social Science Research*, 7(2), 73-80.
- O'Leary, Z. (2004). *The essential guide to doing research*. Sage.
- Olson, K. (2010). An examination of questionnaire evaluation by expert reviewers. *Field Methods*, 22(4), 295-318.
- Palmer, C. (2014). Sports betting research. *Hobart: Department of Health and Human Services*.
- Papanastasiou, I., & Furlas, V. (2016). Online sports betting in Greece: An empirical Investigation. *European Research Studies Volume 19 (1)*,3-17.
- Patton, M. Q. (2015). *Qualitative research & evaluation methods: Integrating theory and practice*. Sage publications.
- Paul, R. J., & Weinbach, A. P. (2010). The determinants of betting volume for sports in North America: Evidence of sports betting as consumption in the NBA and NHL. *International Journal of Sport Finance*, 5(2), 128.
- Paul, R. J., & Weinbach, A. P. (2012). Wagering Preferences of NFL Bettors: Determinants of Betting Volume. *Journal of Prediction Markets*, 6(1), 42-55.

- Peter, J., & Lauf, E. (2002). Reliability in cross-national content analysis. *Journalism & Mass Communication Quarterly*, 79(4), 815-832.
- Petry, N. M. (2003). A comparison of treatment-seeking pathological gamblers based on preferred gambling activity. *Addiction*, 98(5), 645-655.
- Petry, N. M., & Gonzalez-Ibanez, A. (2015). Internet gambling in problem gambling college students. *Journal of Gambling Studies*, 31(2), 397-408.
- Petry, N.M. (2016) Gambling disorder: The first officially recognized behavioral addiction. In: Petry N.M, ed. *Behavioral addictions: DSM-5 and beyond*, 7-42. New York, NY: Oxford University Press.
- Pham, M.T. (2013). The seven sins of consumer psychology. *Journal of Consumer Psychology*, 23(4), 411-423.
- Pickernell, D., Brown, K., Worthington, A., & Crawford, M. (2004). Gambling as a base for hypothecated taxation: The UK's national lottery and electronic gaming machines in Australia. *Public Money & Management*, 24(3), 167-174.
- Pitt, H., Thomas, S. L., & Bestman, A. (2016). Initiation, influence, and impact: adolescents and parents discuss the marketing of gambling products during Australian sporting matches. *BMC Public Health*, 16(1), 967.
- Pitt, H., Thomas, S. L., Bestman, A., Daube, M., & Derevensky, J. (2017). What do children observe and learn from televised sports betting advertisements? A qualitative study among Australian children. *Australian and New Zealand journal of Public Health*, 41(6), 604-610.
- Platz, L., & Millar, M. (2001). Gambling in the context of other recreation activity: A quantitative comparison of casual and pathological student gamblers. *Journal of Leisure Research*, 33(4), 383-395.
- Pokerjoe. (2016). *Sharper: A guide to modern sports betting*. United States: Pokerjoe.

- Presser, S., & Blair, J. (1994). Survey pretesting: Do different methods produce different results?. *Sociological Methodology*, 73-104.
- Price, L. R. (2016). *Psychometric methods: Theory into practice*. Guilford Publications.
- Ratelle, C. F., Vallerand, R. J., Mageau, G. A., Rousseau, F. L., & Provencher, P. P. (2004). When passion leads to problematic outcomes: A look at gambling. *Journal of Gambling Studies*, 20(2), 105–119.
- Raymen, T., & Smith, O. (2017). Lifestyle gambling, indebtedness and anxiety: A deviant leisure perspective. *Journal of Consumer Culture*, 1469540517736559.
- Reiche, D. (2013). The prohibition of online sports betting: a comparative analysis of Germany and the United States. *European Sport Management Quarterly*, 13(3), 293-314.
- Reicher, S., Spears, R., & Haslam, S. A. (2010). The social identity approach in social psychology. *Sage Identities Handbook*, 45-62.
- Rodriguez, L., Neighbors, C., Rinker, D., & Tackett, J. (2015). Motivational profiles of gambling behavior: Self-determination theory, gambling motives, and gambling behavior. *Journal of Gambling Studies*, 31(4), 1597–1615.
- Russell, A. M., Hing, N., & Browne, M. (2019b). Risk factors for gambling problems specifically associated with sports betting. *Journal of Gambling Studies*, 35(4), 1211-1228.
- Russell, A. M., Hing, N., Browne, M., Li, E., & Vitartas, P. (2019a). Who bets on micro events (microbets) in sports? *Journal of Gambling Studies*, 35(1), 205-223.
- Russo, J. E., Corbin, J. C. (2016). Not by desire alone: The role of cognitive consistency in the desirability bias. *Judgment and Decision Making*, 11(5), 449–459
- Ryan, R. M., and Connell, J. P. (1989). Perceived locus of causality and internalization: Examining reasons for acting in two domains. *Journal of Personality and Social Psychology*, 57, 749–761

- Ryan, R. M., and Deci, E. L. (2008). Self-determination theory and the role of basic psychological needs in personality and the organization of behavior. In O. P. John, R. W. Robbins, and L. A. Pervin (Eds.), *Handbook of personality: Theory and research* (pp. 654–678). New York: The Guilford Press.
- Sarti, S., & Triventi, M. (2017). The role of social and cognitive factors in individual gambling: An empirical study on college students. *Social Science Research*, *62*, 219-237.
- Schermelleh-Engel, K., Moosbrugger, H., & Müller, H. (2003). Evaluating the fit of structural equation models: Tests of significance and descriptive goodness-of-fit measures. *Methods of Psychological Research Online*, *8*(2), 23-74
- Schostak, J. (2005). *Interviewing and representation in qualitative research*. McGraw-Hill Education (UK).
- Schreiber, J.B., Nora, A., Stage, F. K., Barlow, E. A., & King, J. (2006). Reporting structural equation modeling and confirmatory factor analysis results: A review. *The Journal of Educational Research*, *99*(6), 323-338.
- Schumacker, R. E., & Lomax, R. G. (2010). *A Beginner's Guide to Structural Equation Modeling*. London: Routledge.
- Schwartz, D.G. (2006). *Roll the Bones: The History of Gambling*. New York: Gotham Books.
- Scott, F., & Garen, J. (1994). Probability of purchase, amount of purchase, and the demographic incidence of the lottery tax. *Journal of Public Economics*, *54*(1), 121-143.
- Seidman, I. (2006). *Interviewing as qualitative research: A guide for researchers in education and the social sciences*. Teachers college press.
- Sezer, A. (2017). Ahmet Sezer: “Her akşam 10 milyon dolar riskle uyuyoruz”, <https://www.marketingturkiye.com.tr/haberler/ahmet-sezer-her-aksam-10-milyon-dolar-riskle-uyuyoruz/> (Erişim tarihi: 20 Mart 2018)



- Shaffer, H. J., & Korn, D. A. (2002). Gambling and related mental disorders: A public health analysis. *Annual Review of Public Health, 23*(1), 171-212.
- Sheldon, K. M., Ryan, R. M., Deci, E. L., & Kasser, T. (2004). The independent effects of goal contents and motives on well-being: It's both what you pursue and why you pursue it. *Personality and Social Psychology Bulletin, 30*(4), 475-486.
- Sinnott-Armstrong, W., & Pickard, H. (2013). What is addiction. *Oxford handbook of philosophy of psychiatry*, 851-64.
- Smith, D. E. (2012). Editor's note: The process addictions and the new ASAM definition of addiction. *Journal of Psychoactive Drugs, 44*(1), 1-4.
- Stekler, H. O., Sendor, D., & Verlander, R. (2010). Issues in sports forecasting. *International Journal of Forecasting, 26*(3), 606-621.
- Stewart, B., Smith, A., & Nicholson, M. (2003). Sport consumer typologies: A critical review. *Sport Marketing Quarterly, 12*(4), 206-216.
- Stranahan, H., & Borg, M. O. M. (1998). Horizontal equity implications of the lottery tax. *National Tax Journal, 51*(1), 71-82.
- Strumpf, K. (2003). Illegal sports bookmakers. *Unpublished manuscript. Available at [http://rgco.org/articles/illegal\\_sports\\_bookmakers.pdf](http://rgco.org/articles/illegal_sports_bookmakers.pdf)*. (Erişim Tarihi: 2 Aralık 2019).
- Summers, J. O. (2019). Guidelines for conducting research and publishing in marketing: From conceptualization through the review process. In *How to Get Published in the Best Marketing Journals*. Edward Elgar Publishing.
- Tabachnick, B., & Fidell, L. (2014). Using multivariate statistics: Pearson new international edition. *International edition of sixth edition*. ed: United Kingdom: Pearson Education.
- Tajfel, H., Turner, J. C., Austin, W. G., & Worchel, S. (1979). An integrative theory of intergroup conflict. *Organizational identity: A reader, 56*, 65.

- Tamir, I., Limor, Y. H., & Galily, Y. (2015). Sports: Faster, higher, stronger, and public relations. *Human Affairs*, 25(1), 93-109.
- Tan, A. K., Yen, S. T., & Nayga, Jr, R. M. (2010). Socio-demographic determinants of gambling participation and expenditures: evidence from Malaysia. *International Journal of Consumer Studies*, 34(3), 316-325.
- Technavio (2019). Sports Betting Market By Platform And Geography - Forecast And Analysis
- Teddlie, C., and A. Tashakkori. 2009. *Foundations of Mixed Methods Research: Integrating Quantitative and Qualitative Approaches in the Social and Behavioral Sciences*. Thousand Oaks: Sage.
- Thomas, S. L., Randle, M., Bestman, A., Pitt, H., Bowe, S. J., Cowlshaw, S., & Daube, M. (2017). Public attitudes towards gambling product harm and harm reduction strategies: an online study of 16–88 year olds in Victoria, Australia. *Harm reduction journal*, 14(1), 49.
- Thomas, S. L., Randle, M., Bestman, A., Pitt, H., Bowe, S. J., Cowlshaw, S., & Daube, M. (2017). Public attitudes towards gambling product harm and harm reduction strategies: an online study of 16–88 year olds in Victoria, Australia. *Harm Reduction Journal*, 14(1), 49.
- Thomas, S., Lewis, S., Duong, J., & McLeod, C. (2012). Sports betting marketing during sporting events: a stadium and broadcast census of Australian Football League matches. *Australian and New Zealand Journal of Public Health*, 36(2), 145-152.
- Tinsley, H. E., & Weiss, D. J. (2000). Interrater reliability and agreement. In *Handbook of applied multivariate statistics and mathematical modeling* (pp. 95-124). Academic Press.
- Trippiedi, M. (2014). Daily fantasy sports leagues: Do you have the skill to win at these games of chance? *UNLV Gaming Law Journal*, 5(1), 201-225.
- Urbina, S. (2014). *Essentials of psychological testing*. John Wiley & Sons.

- Vacca, A. (2014). Sports Betting: Why the United States Should Go All In. *Willamette Sports LJ*, 11, 1-2.
- Vallerand, R. J., Deci, E. L., & Ryan, R. M. (1987). 12 intrinsic motivation in sport. *Exercise and Sport Sciences Reviews*, 15(1), 389-426.
- Vázquez, Y., López, J., & Pintó, J. J. (2011). Legal Regulation of Sports Betting in Spain and its History. In *Sports Betting: Law and Policy* (pp. 735-762). TMC Asser Press.
- Vidal-Puga, J. (2017). On the effect of taxation in the online sports betting market. *SERIEs*, 8(2), 145-175.
- Wann, D. L. (1995). Preliminary validation of the sport fan motivation scale. *Journal of Sport and Social Issues*, 19(4), 377-396.
- Wann, D. L., Melnick, M. J., Russell, G. W., & Pease, D. G. (2001). *Sport fans: The psychology and social impact of spectators*. New York: Routledge
- Wann, D. L., Schrader, M. P., & Wilson, A. M. (1999). Sport fan motivation: Questionnaire validation, comparisons by sport, and relationship to athletic motivation. *Journal of Sport Behavior*, 22(1), 114.
- Wann, D.L., , Zapalac, R. K., Grieve, F. G., Partridge, J. A., & Lanter, J. R. (2015). An examination of sport fans' perceptions of the impact of the legalization of sport wagering on their fan experience. *UNLV Gaming Research & Review Journal*, 19(2), 4.
- Weber, R.P. (1990). *Basic content analysis (2nd ed.)*. Newbury Park, CA: Sage.
- Welte, J. W., Barnes, G. M., Wieczorek, W. F., Tidwell, M. C. O., & Parker, J. C. (2004). Risk factors for pathological gambling. *Addictive Behaviors*, 29(2), 323-335.
- Wen, Y.F., Hung, K.Y., Hwang, Y.T., & Lin, Y.S.F. (2016). Sports lottery game prediction system development and evaluation on social networks. *Internet Research*, 26(3), 758-788.

- Wengraf, T. (2001). *Qualitative research interviewing: Biographic narrative and semi-structured methods*. Sage.
- Wicker, P., & Soebbing, B. P. (2012). Examining participation in sports betting in Germany. *Journal of Gambling Business & Economics*, 6(3).
- Williams, R. J., Volberg, R. A., & Stevens, R. M. (2012). *The population prevalence of problem gambling: Methodological influences, standardized rates, jurisdictional differences, and worldwide trends*. Ontario Problem Gambling Research Centre.
- Wolohan, J. (2014). Sports Betting In The United States: Past, Present And Future. *International Sports Law Review Pandektis*, 10.
- Woo, C. (2012). All Bets Are Off: Revisiting the Professional and Amateur Sports Protection Act (PASPA). *Cardozo Arts & Ent. LJ*, 31, 569.
- Wood, R. T., Williams, R. J. (2011). A comparative profile of the internet gambler: Demographic characteristics, game-play patterns, and problem gambling status. *New Media and Society*, 13(7), 1123–1141.
- Wood, T., R., Williams J.R., Lawton K.P. (2007). Why do Internet gamblers prefer online versus land-based venues? Some preliminary findings and implications, *Journal of Gambling*, 20, 235-252.
- Wrenn, B., Stevens, R. E., & Loudon, D. L. (2007). *Marketing research: Text and cases*. Psychology Press.
- Wykes, A. (1964). *The Complete Illustrated Guide to Gambling*, New York: Doubleday.
- Yaşar, M. R.(2011). İddialı işler: iddia oyununa sosyolojik bir bakış, *e-Journal of New World Sciences Academy*, 6(3), 456-484.
- Yin, R. K. (2015). *Qualitative research from start to finish*. Guilford publications.
- Yong, A. G., & Pearce, S. (2013). A beginner's guide to factor analysis: Focusing on exploratory factor analysis. *Tutorials in Quantitative Methods for Psychology*, 9(2), 79–94.

Zaichkowsky, J. L. (1985). Measuring the involvement construct. *Journal of Consumer Research*, 12(3), 341-352.

Zion (2018). Zion Market Research, Global Sports Betting Market Is Expected To Reach Around USD 155.49 Billion By 2024. <https://www.zionmarketresearch.com/news/sports-betting-market> (Eriřim Tarihi: 3 Ocak 2019).

http-1: <https://www.fanatik.com.tr/mislicom-genel-mudur-yardimcisi-baris-akkiris-13-milyon-uye-olduk-2100511> (Eriřim Tarihi: 2 Aralık 2019)

http-2: <http://www.iddaa.com/bayi-listesi/> (Eriřim Tarihi: 2 Ocak 2016)

## EKLER

EK-1. Etik Kurul Kararı

Kayıt Tarihi: 11.03.2016

Protokol No: 27996



### ANADOLU ÜNİVERSİTESİ ETİK KURULU KARARI

<b>ÇALIŞMANIN TÜRÜ:</b>	BAP Projesi-Doktora Tez Çalışması
<b>KONU:</b>	Sağlık Bilimleri
<b>BAŞLIK:</b>	Spor Bahsi Oynamaya İlişkin Motivasyon Faktörlerinin Spor Bahis Bağımlılığı Üzerine Etkisi
<b>PROJE/TEZ YÜRÜTÜCÜSÜ:</b>	Yrd. Doç. Dr. Hakan KATIRCI
<b>TEZ YAZARI:</b>	Sevda GÖKCE
<b>ALT KOMİSYON GÖRÜŞÜ:</b>	–
<b>KARAR:</b>	Olumlu

#### ETİK KURUL ÜYELERİ

İMZA/ TARİH

25.03.2016

**Prof. Dr. Aydın AYBAR**  
*Rektör Yardımcısı / Etik Kurul Başkanı*

**Prof. Dr. Hayrettin TÜRK**  
*Fen Bil.(Fen Fak.)*

**Prof. Dr. Yusuf ÖZTÜRK**  
*Sağlık Bil.(Ecz. Fak.)*

**Prof. Dr. Esra CEYHAN**  
*Eğitim Bil. (Eğitim Bil. Ens.)*

**Prof. Dr. Kemal YILDIRIM**  
*Sos. Bil.(İkt. ve İd. Bil. Fak.)*

**Prof. Dr. Münevver ÇAKI**  
*Güz. San. (Güz. San. Fak.)*

## EK-2. Gönüllü Katılım Formu

Bu araştırma Türkiye’de yasal spor bahsi oynayan bireylerin motivasyonlarını belirlemek ve bu motivasyonların spor bahis bağımlılığına etkilerini incelemek ve karşılaştırmak amacı ile Araş. Gör. Sevda GÖKCE YÜCE tarafından doktora tez çalışması olarak yürütülmektedir. Araştırma sonuçlarının sporda şans oyunları ve psikoloji ile ilgili teori ve uygulayıcılara katkı sağlayacağı düşünülmektedir.

- Bu çalışmaya katılımınız gönüllülük esasına dayanmaktadır.
- Çalışmanın amacı doğrultusunda, anketler ile sizden veriler toplanacaktır.
- İsminizi yazmak ya da kimliğinizi açığa çıkaracak bir bilgi vermek zorunda değilsiniz/araştırmada katılımcıların isimleri gizli tutulacaktır.
- Araştırma kapsamında toplanan veriler, sadece bilimsel amaçlar doğrultusunda kullanılacak, araştırmanın amacı dışında ya da bir başka araştırmada kullanılmayacak ve gerekmesi halinde, sizin (yazılı) izniniz olmadan başkalarıyla paylaşılmayacaktır.
- İstemeniz halinde sizden toplanan verileri inceleme hakkınız bulunmaktadır.
- Sizden toplanan veriler arşivleme yöntemi ile korunacak ve araştırma bitiminde imha edilecektir.
- Katılımınız sırasında herhangi bir sebepten rahatsızlık hissederseniz çalışmadan istediğiniz zamanda ayrılabilirsiniz.
- Çalışmadan ayrılmanız durumunda sizden toplanan veriler çalışmadan çıkarılacak ve imha edilecektir.

Gönüllü katılım formunu okumak ve değerlendirmek üzere ayırdığınız zaman için teşekkür ederim. Çalışma hakkındaki sorularınızı Eskişehir Teknik Üniversitesi Spor Bilimleri Fakültesi Spor Yöneticiliği Bölümü Araş. Gör. Sevda GÖKCE YÜCE’ye (mail/tel) yöneltebilirsiniz.

**Araştırmacı Adı:** Araş. Gör. Sevda GÖKCE YÜCE

**Adres:** Eskişehir Teknik Üniversitesi Spor Bilimleri Fakültesi İki Eylül Kampüsü

**İş Tel:** 0222 3350580/ 6795

**Cep Tel:** 0 544 277 07 84

Bu çalışmaya tamamen kendi rızamla, istediğim takdirde çalışmadan ayrılabileceğimi bilerek verdiğim bilgilerin bilimsel amaçlarla kullanılmasını kabulediyorum.

*(Lütfen bu formu doldurup imzaladıktan sonra veri toplayan kişiye veriniz.)*

**Katılımcı Ad ve Soyadı:**

**İmza:**

**Tarih:**

### EK-3. Veri Toplama Aracı

#### Sayın Katılımcı,

Bu çalışma, Spor Bahsi oynayan bireylerin, spor bahsi oynama motivasyonlarının belirlenmesi ve incelenmesi amacıyla gerçekleştirilmektedir. Sorulara vereceğiniz cevaplar, bu araştırmanın dışında herhangi bir amaçla kullanılmayacaktır. Araştırmanın amaçlarına ulaşması, anket sorularını içtenlikle ve eksiksiz cevaplamanıza bağlıdır. Göstereceğiniz ilgi ve katkılarınız için teşekkür ederim.

Arş. Gör. Sevda GÖKCE YÜCE  
ESTÜ, Spor Bilimleri Fakültesi

### BÖLÜM I

1- Cinsiyetiniz  Kadın  Erkek

2- Yaşınız

18-21 arası  22-28 arası  29-35 arası  36-41 arası  42-50 arası  
 51 ve üzeri

3- Eğitim durumunuz

İlköğretim  Lise  Önlisans  Lisans  Lisansüstü

4-Gelir düzeyiniz

1000 TL ve altı  1001-1603 TL  1604-2000 TL  2001-3000 TL  
 3001-4000 TL  4001 ve üzeri

5- Hangi sıklıkta spor bahsi oynarsınız?

Her gün  Birkaç günde bir  Haftada bir  Birkaç haftada bir  
 Ayda bir  Spor bahsi programında seçenек olduğu her zaman.

6- Spor bahsini genellikle hangi platform aracılığı ile oynarsınız?

İnternet siteleri üzerinden  İddaa bayilerinden

7- Spor bahsine ayırdığınız aylık ortalama miktar ne kadar?

50 TL ve altı  51-100 TL arası  101-150 TL arası  
 151-200 TL arası  201-250 TL arası  251-300 TL arası  
 301-350 TL arası  351-400 TL arası  401 TL ve üstü



<p><b>AÇIKLAMA:</b> Aşağıda spor bahsi ile ilgili çeşitli durumlar verilmiştir. Sizden, her ifadeyi dikkatlice okumanız ve kendiniz için doğru olan ifadenin altına (X) işaretini koymanız istenmektedir. Lütfen boş madde bırakmayınız ve her durum için bir işaretleme yapınız.</p>	(1) Hiç katılmıyorum	(2) Katılmıyorum	(3) Orta Düzeyde Katılıyorum	(4) Katılıyorum	(5) Tamamen Katılıyorum
Daha rahat koşullarda yaşayabilmek için spor bahsi oynarım.					
Satın almak istediklerimi alabilmek için spor bahsi oynarım.					
Ek gelir sağlamak için spor bahsi oynarım.					
Yatırım amaçlı spor bahsi oynarım.					
Geçimimi daha kolay sağlayabilmek için spor bahsi oynarım.					
Daha hızlı para kazanmak için spor bahsi oynarım.					
Zengin olmak için spor bahsi oynarım.					
Kolay para kazanmak için spor bahsi oynarım.					
Yaşam şartlarımı geliştirmek için spor bahsi oynarım.					
Daha önce kaybettiğim paraları kazanmak için spor bahsi oynarım.					
Spor bahsinde yaşadığım heyecan tekrar oynamamı sağlar.					
Spor bahsi oynamak heyecan vericidir.					
Spor bahsi oynamanın yarattığı heyecanı seviyorum.					
Spor bahsi ile şansımı denemek eğlencelidir.					
Spor bahsini zevk için oynarım.					
Spor bahsindeki belirsizlik bana zevk verir.					
Spor bahis oynadığım maçlarda heyecanlanırım.					
Spor bahsini eğlenceli olduğu için oynarım.					
Çevremdeki insanlarla spor bahis oynamak üzere bir araya geliriz.					
Spor bahsi oynamak beni daha sosyal biri haline dönüştürür.					
Spor bahsim kaybettiğinde arkadaşlarım beni teselli eder.					
Spor bahsi arkadaşlarımla bir araya gelebilmem için iyi bir nedendir.					
Oynadığım spor bahsini kazandığım zaman kendimi önemli biri olarak görüyorum.					
Çevremdeki insanlarla spor bahsi oynadığımız maçı izlemek üzere toplanırız.					
Spor bahsi oynamak diğer endişelerimden uzak kalmamı sağlar.					
Spor bahsi oynadığım zaman stresten uzaklaşırım.					
Spor bahsi oynamak günlük hayatın rutininden uzaklaşmamı sağlar.					
Spor bahsi sayesinde hayatımdaki gerginlikten kurtulabilirim.					
Spor bahsi sayesinde günlük yaşamın geriliminden uzaklaşabilirim.					
Spor bahsi konusunda sahip olduğumu bilgilerin doğru olduğunu görmek için spor bahsi oynarım.					
Spor bahsi konusunda sahip olduğum öngörülerin doğru olduğunu görmek için spor bahsi oynarım.					
Spor müsabakaları konusunda kendimi ispatlamak için spor bahsi oynarım.					
Spor müsabakalarını sevdiğim için spor bahsi oynarım.					
Futbolu sevdiğim için spor bahsi oynarım.					
Sevdiğim spor ile ilgili spor bahsi oynayınca kendimi iyi hissediyorum.					
Spor bahsi oynadığım maçı izlemek keyiflidir.					
İzlediğim müsabakalara spor bahsi oynamak heyecan vericidir					

Lütfen aşağıdaki sorulara son bir yıl (12 ay) içerisindeki spor bahsi oynama davranışlarınızı düşünerek yanıt veriniz.	Asla (0)	Bazen (1)	Genellikle (2)	Her zaman (3)
Spor bahsi oynadığımız süre içerisinde kaybetmeyi göze aldığımız miktardan daha fazla miktarda bahis yaptınız mı?	<input type="radio"/>	<input type="radio"/>	<input type="radio"/>	<input type="radio"/>
Spor bahsi yaparken daha fazla heyecan duymak için yüksek miktarlarda bahis yaptınız mı?	<input type="radio"/>	<input type="radio"/>	<input type="radio"/>	<input type="radio"/>
Spor bahsini kaybettikten sonra, kaybettiklerinizi geri kazanmak için tekrar oynadınız mı?	<input type="radio"/>	<input type="radio"/>	<input type="radio"/>	<input type="radio"/>
Spor bahsi yapabilmek için herhangi birinden borç para aldınız mı?	<input type="radio"/>	<input type="radio"/>	<input type="radio"/>	<input type="radio"/>
Spor bahis bağımlısı olduğunuz hakkında kendi kendinize hiç düşündünüz mü?	<input type="radio"/>	<input type="radio"/>	<input type="radio"/>	<input type="radio"/>
Spor bahsi oynadığınız zaman stresli ya da sinirli dönem geçiriyor musunuz?	<input type="radio"/>	<input type="radio"/>	<input type="radio"/>	<input type="radio"/>
Etrafınızdaki kişilerden doğru olsun veya olmasın, spor bahis bağımlısı olduğunuza dair herhangi bir eleştiri aldınız mı?	<input type="radio"/>	<input type="radio"/>	<input type="radio"/>	<input type="radio"/>
Spor bahsi oynama alışkanlığınız finansal yönden zorluk yaşamanıza neden oldu mu?	<input type="radio"/>	<input type="radio"/>	<input type="radio"/>	<input type="radio"/>
Spor bahsi yaptığımızda kendinizi hiç suçlu hissettiniz mi?	<input type="radio"/>	<input type="radio"/>	<input type="radio"/>	<input type="radio"/>