

BAŞIMIZ SAĞ OLSUN

13 MAYIS 2014

SOMA

TÜBİTAK FORMULA G VE
HİDROMOBİL BAŞARI ÖYKÜSÜ

SAYFA 4

ESKİŞEHİR YUNUS EMRE'Yİ
YAŞATMAYA DEVAM EDİYOR

SAYFA 7

BÜYÜSÜ BOZULAN DÜNYANIN
BÜYÜCÜLERİ: SOKAK SANATÇILARI

SAYFA 8

ESKİŞEHİRSPOR BAŞKANI:
MESUT HOŞCAN

SAYFA 14

ÜNİVERSİTE

ÜNİVERSİTEDEN HABERLER

SAYFA 3

- * Uçurtmalar Gökyüzünü Renklendirdi
- * "Kore Kültür Günü" Anadolu'daydı
- * Yeni Profesörler Beratlarını Aldı
- * Anadolu Uluslararası Sanat Eğitimi Sempozyumu Yapıldı

BİR YAŞAM BİÇİMİ: GÖNÜLLÜLÜK

SAYFA 5

ŞEHİR

ŞEHİRLERİ TARİHLERİYLE YAŞATAN EFSANELER

SAYFA 6

Geçmişin Gerçekliği Bugünün Efsanesi:

SEYİT BATTAL GAZİ

Dönemin Kuraklığına Su Serpmiş Bir Efsane:

BABA İLYAS EFSANESİ

Tarih Hep Onu Kulaklarıyla Hatırlayacak:

EŞEK KULAKLI MİDAS

KÜLTÜR Ş SANAT

- * Anadolu Üniversitesi Karitatur Kulübü 30. Yılı Kutluyor
- * Miniklerin Dünyası Sergide Hayat Buldu
- * Arp Sanatçısı Ceren Necipoğlu Anıldı
- * Öğretim Üyelerinden Flüt ve Piyano Resitali
- * Ressam Burhan Kum Sanatseverlerle Buluştu

SAYFA 9

ÇEVRE

ESKİŞEHİR KARBON AYAK İZİ BELİRLENEN
2. BÜYÜKŞEHİR OLDU

SAYFA 10

BİLİM Ş TEKNOLOJİ

ELEKTRİK DESTEKLİ MOTOR TEKNOLOJİSİ:
HİBRİT

SAYFA 11

EKONOMİ

HEDEF: BİLİNÇLİ TÜKETİCİ

SAYFA 12

33. Türkiye Muhasebe Eğitimi Sempozyumu

SAYFA 13

Gerçekleştirildi

Rekabette AR-GE ve İnovasyonun Rolü ve

TÜBİTAK Destekleri Toplantısı Yapıldı

CV Hazırlama ve Mülakat Teknikleri Nelerdir?

SPOR

SAĞLIKLI BİR YAŞAM İÇİN BİR ADIM DA SEN AT

SAYFA 15

ÜNİVERSİTEDEN ÖYKÜLER

ANADOLU ÜNİVERSİTESİ'NDE 4 MEVSİM

SAYFA 16

KÜNYE

ANADOLU HABER

Sahibi

Anadolu Üniversitesi Rektörü

Prof. Dr. Naci GÜNDOĞAN

Genel Yayın Yönetmeni

İletişimden Sorumlu Rektör Danışmanı

Yrd. Doç. Dr. Barış KILINÇ

Haber Merkezi ve Genel Yayın
Koordinatörü

Uzman Elif Pınar KILIÇATAN

Gazete ve Dergi Koordinatörü
Yazı İşleri Müdürü

Arş. Gör. Sibel KURT

Sosyal Medya
Koordinatörü

Uzman H. Hande KAYNAR

Basın ve Halkla İlişkiler
Müdürü

Arş. Gör. M. Çağatay TOK

İstihbarat Şefi

Yasemin CANBOLAT

Görsel Tasarım

Emre ÖZGÜL - Fırat SOSUNCU - Esra ÖĞÜLMÜŞ

EDİTÖRLER

Çevre ve Ekoloji

Arş. Gör. Fırat ADIYAMAN

Bilim ve Teknoloji

İlker ŞEKERCİOĞLU

Ekonomi

Arş. Gör. Sibel KURT

Spor

Elif KILIÇASLAN

Etkinlik Haberleri

Havva ŞEKERCİOĞLU

Türkçe Editörleri: Emine KOYUNCU, Gözde METİN, Hatice ÇALIŞKAN

Yayın Türü: Yerel süreli yayın
Yıl: 16 Sayı: 709
Basım tarihi: 26 Mayıs 2014
Pazartesi günleri yayımlanır

Anadolu Üniversitesi
Basımevinde
6500 adet basılmıştır.
ISSN 1302-0005

Telefon: 0.222 335 0580 - 2496
0.222 335 28 00
e-mail: haber@anadolu.edu.tr
hamer@anadolu.edu.tr

Basın ve Halkla İlişkiler
Müdürlüğü
Telefon: 0.222 335 05 80 - 2484



Uçurtmalar Gökyüzünü Renklendirdi

http://hannahartclub.files.com

Anadolu Üniversitesi Spor Bilimleri Fakültesi, "Geleneksel Uçurtma Şenliği"nin 10'uncusunu düzenledi. Eskişehir halkının yoğun ilgi gösterdiği etkinlik, Anadolu Üniversitesi 2 Eylül Kampüsü'nde gerçekleştirildi.

Geleneksel Uçurtma Şenliği, Anadolu Üniversitesi Rektörü Prof. Dr. Naci Gündoğan ile Rektör Yardımcıları Prof. Dr. Aydın Aybar ve Prof. Dr. Zafer Asım Kaplancıklı tarafından da ziyaret edildi. Gündoğan, etkinlik hakkındaki düşüncelerini şu söz-

lerle dile getirdi: "Uçurtma Şenliği, şehirdeki tüm çocukların kampüsümüzü tanımaları, görmeleri ve onun imkanlarından yararlanmaları açısından bize bir fırsat yaratıyor."

Uçurtma Şenliği'nin Spor Bilimleri Fakültesi tarafından her yıl düzenlenen geleneksel bir etkinlik olduğunun altını çizen Spor Bilimleri Fakültesi Dekanı Prof. Dr. İlker Yılmaz, konuşmasını şu şekilde sürdürdü: "Bu yıl 10'uncusunu düzenliyoruz ve çok güzel, eğlenceli geçen bir etkinlik. Bu

etkinliğin amacı; Eskişehir halkı ile üniversiteyi kaynaştırmak. Herkesin eğlendiği bir gün olmasını diliyorum."

Uçurtma Şenliği'nin Koordinatörlerinden Spor Bilimleri Fakültesi Öğr. Gör. Ayça Özmen, şenliğin hazırlanışı hakkında bilgi verdi. Özmen, "Uçurtma Şenliği her yıl düzenlenen gelenekselleşmiş bir etkinlik. Tüm Eskişehir'e desteğini esirgemediği için teşekkür ediyorum." dedi.

Uçurtma Şenliği'ne Anadolu Üniversitesi Yunus Emre

Kampüsünden bisikletleriyle katılan Eskişehir Bisikletliler Derneği Başkanı Sedat Umur, Spor Bilimleri Fakültesi Öğr. Gör. Serkan Berber ve öğrenciler ayrı bir renk kattı.

"Amacımız bisikletin ulaşım amaçlı olduğunu göstermek"

Eskişehir Bisikletliler Derneği Başkanı Sedat Umur, "Bu etkinliği Anadolu Üniversitesindeki bisiklete binen öğrenciler için yaptık. Amacımız bisikletin ulaşım amaçlı olduğunu göstermek.

Şehirlerde bisiklet yollarının daha fazla olmasını sağlayabilmek ve bunu kişilere yayabilmek." şeklinde konuştu.

Spor Bilimleri Fakültesi Öğr. Gör. Serkan Berber ise bisiklet ile ilgili çalışmaların geçen sene başladığını belirterek bisiklet yolu ile ilgili taleplerini dile getirdi.

Uçurtma Şenliği; çocuk animasyon, illüzyon show, Sablon etkinliği, Dayusa dans gösterisi, Müzik Grubu mini konseri ve hip hop etkinlikleriyle renklendi.

Haber: Çiler ÖZCEYLAN



Yeni Profesörler Beratlarını Aldı

Yaptıkları çalışmalarla emeklerinin karşılığını alıp, profesörlük ünvanı elde eden Açıköğretim Fakültesi öğretim üyesi Doç. Dr. Tevfik Volkan Yüzer, Fen Fakültesi öğretim üyesi Doç. Dr. Berna Yazıcı, İktisadi ve İdari Bilimler Fakültesi öğretim üyesi Doç. Dr. Verda Canbey Özgüler, İktisadi ve İdari Bilimler Fakültesi öğretim üyesi Doç. Dr. Banu Uçkan, Sağlık Bilimleri Fakültesi öğretim üyesi Doç. Dr. İlknur Maviş, Spor Bilimleri Fakültesi öğretim

üyüsü Doç. Dr. Hayri Ertan ve Mühendislik Fakültesi öğretim üyesi Doç. Dr. Gökhan Arslan, Rektörlük Senato Odası'nda yapılan törenle beratlarını aldı ve cübbelerini giydi.

Profesörlük kadrosuna yeni atanan 7 öğretim üyesinin cübbelerini giydiren Anadolu Üniversitesi Rektörü Prof. Dr. Naci Gündoğan, tüm üyelere tek tek beratlarını verip başarı dileklerinde bulundu.

Haber: Göze ÇİÇEK

"Kore Kültür Günü" Anadolu'daydı

Anadolu Üniversitesi, Kore Kültür Merkezinin gerçekleştirdiği "Kore Kültür Günü"ne ev sahipliği yaptı. Anadolu Üniversitesi Sinema Anadolu'da gerçekleştirilen etkinlikte, Kore Kültürü birçok ögesiyle tanıtıldı.

Etkinlik "Snowpiercer" adlı filmle başladı. Ardından Kore Büyükelçiliği Müsteşarı Dong-Woo Cho tarafından "Kore-Türkiye İlişkileri ve Kore'de Eğitim" adlı seminer verildi. Yoğun katılımın olduğu etkinlikte konuklar, "Kore Turizm Resim Sergisi", "Kore Geleneksel Oyun Deneyimi", "Kaligrafi Deneyim Programı Temel Korece Öğrenimi" ve "Kore Geleneksel Müziği Konseri" ile Kore kültürünü yakından tanıma olanağı buldular.

Seminerde söz alan Kore



Büyükelçiliği Müsteşarı ve aynı zamanda Kore Kültür Merkezi Müdürü Dong-Woo Cho, Türkiye-Kore arasındaki kültürel, ekonomik ve eğitim

alanındaki ilişkilerle ilgili bilgiler verdi. Türkiye ve Kore halklarının birbirine sempati ile baktığını belirten Dong-Woo, yakın geçmişte yaşanan Kore Savaşı'nın, geçmişten gelen dostluk ilişkilerini güçlendirdiğinin altını çizdi. Cho ayrıca Türkiye ile Kore halklarını daha da yakınlaştırmak için birçok proje gerçekleştirmek istediklerini vurguladı.

Eğitim konusuna da değinen Dong-Woo Cho, Kore'de devlet üniversitesi olmadığını ancak Kore'de okumak isteyen öğrencilerin burs olanağından yararlanabileceklerini belirtti. Kore'de 330 ülkeden 86 bin öğrencinin öğrenim gördüğünü söyleyen Cho; birçok okulun eğitim kalitesinin yüksek olduğunu sözlerine ekledi.

Haber: Onur DEMİR-Meral TOSUN

Anadolu Uluslararası Sanat Eğitimi Sempozyumu Yapıldı



Lisans öncesi ve sonrası sanat eğitimine farklı bir bakış açısı getirmek, mevcut sorunları ve çözümlerini ortaya koymak amacıyla Anadolu Üniversitesi Eğitim Fakültesi Güzel Sanatlar Eğitimi Bölümü

tarafından düzenlenen Anadolu Uluslararası Sanat Eğitimi Sempozyumu'nun açılışı, Anadolu Üniversitesi Rektörü Prof. Dr. Naci Gündoğan'ın katılımıyla, Anadolu Üniversitesi Atatürk Kültür ve Sanat Merkezi'nde gerçekleştirildi. Yurt içi ve yurt dışından 220'ye yakın akademisyen ve araştırmacının katılımıyla gerçekleştirilen sempozyum, Anadolu Üniversitesi Rektörü Prof. Dr. Naci Gündoğan'ın yaptığı açılış konuşmasıyla başladı.

Prof. Dr. Gündoğan sanata olan

bakış açısını anlatarak, "Hepimiz biliyoruz ki insanlığın önemli özelliklerinden birisi de simge yaratabilme özelliğidir. Örneğin sözler bir simgedir. İnsanoğlu, sözcükleri biriktirmiş; yaşadığı korkuları bu sözcükler sayesinde anlatabilmiştir. Bu sözcükler kimi zaman bir şiir, kimi zaman şarkı, kimi zaman öykü hâline gelmiştir. Resimde renkler, müzikte sesler, sinemada görüntüler hep bir simge olmuştur." dedi.

Anadolu Üniversitesi Rektörü Prof. Dr. Naci Gündoğan'ın ardından Anadolu Üniversitesi Eğitim Fakültesi Güzel Sanatlar

Eğitimi Bölümü öğretim üyesi Doç. Dr. Metin İnce konuştu. Sempozyumun ilerleyen bölümlerinde Anadolu Üniversitesi Eğitim Fakültesi Dekanı Prof. Dr. Coşkun Bayrak'ın yerine vekili Doç. Dr. Erdoğan Kaya konuşmasını gerçekleştirdi.

Doç. Dr. Erdoğan Kaya'nın konuşmasının sonrasında kürsüye Prof. Dr. Olcay Tekin Kırıoğlu davet edildi. Prof. Dr. Olcay Tekin Kırıoğlu'nun ardından sempozyumun son konuşmacıları olan Doğu Üniversitesi Sanat ve Tasarım Fakültesi öğretim üyesi ve devlet sanatçısı Prof. Devrim Erbil

ve Alberta Üniversitesinden Prof. Dr. Doug Boughton söz aldı.

Anadolu Uluslararası Sanat Eğitimi Sempozyumunun ilk günü açılış gerçekleştirilen Jürili Karma Sergi ile sona erdi. Eskişehir Vali Yardımcısı Dr. Ömer Faruk Günay ile Anadolu Üniversitesi Rektör Yardımcıları Prof. Dr. Ali Savaş Kopal ve Prof. Dr. Aydın Aybar'ın katıldığı sergi, Anadolu Üniversitesi Kütüphane ve Dokümantasyon Merkezi Sergi Salonu'nda yer aldı.

Haber: İrmak DAĞ-Alper YAVAŞÇALI

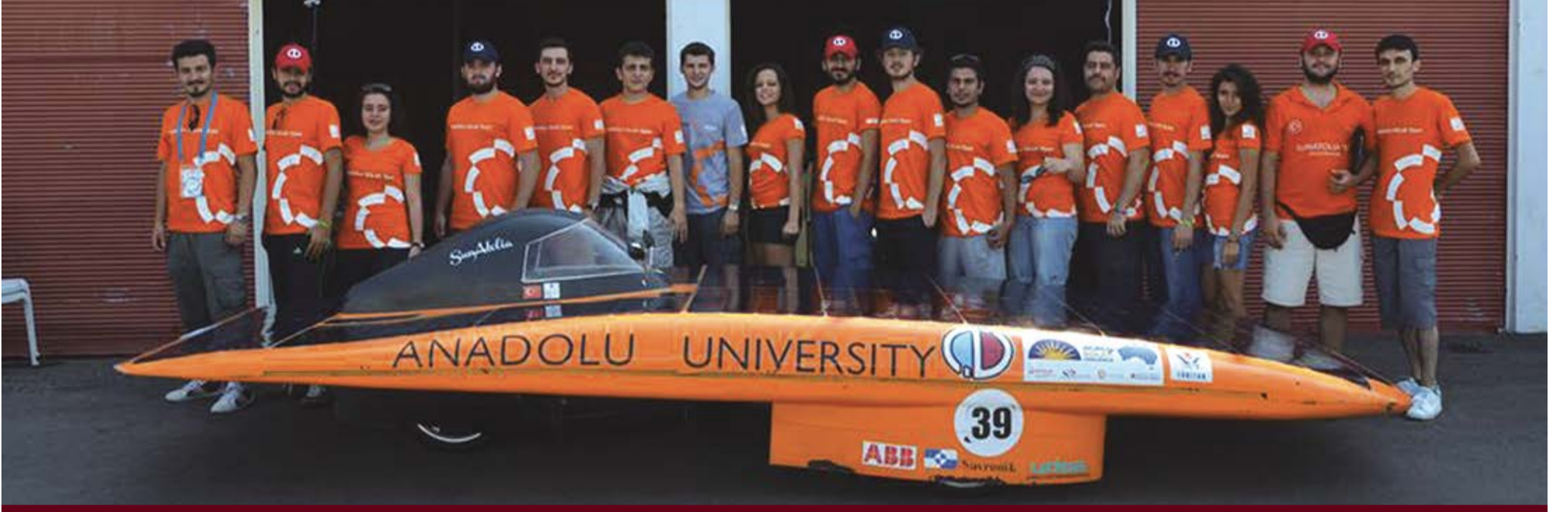

TÜBİTAK FORMULA G VE HİDROMOBİL BAŞARI ÖYKÜSÜ

Hidromobil-hidrojen arabaları ve güneş arabaları projelerinde bölüm öğrencileri ile farklı disiplinlerden gelen öğrencilerin takım çalışmasının güzel bir örneği sergileniyor. Hidromobil Ekibi ve Anadolu Güneş Takımı daha çevreci araçlarla başarılarına yenilerini ekliyor.

Emre Hüseyin YİĞİT

Thunderbird ve Sunatolia'nın Başarı Öyküsü

Anadolu Üniversitesi, Mühendislik Fakültesi Altyapı Projesi olarak (AUBAP) desteklenen ve Malzeme Bilimi ve Mühendisliği Bölümü öğretim üyeleri Yrd. Doç. Dr. İrfan Töre ve Yrd. Doç. Dr. Emrah Dölekçi'nin proje yürütücülüğünü üstlendiği hidromobil-hidrojen arabaları ve güneş arabaları projelerinde bölüm öğrencileri ile farklı disiplinlerden gelen öğrencilerin takım çalışmasının güzel bir örneği sergileniyor.

Ekipler, güneş enerjisi ve hidrojen yakıt pilleri konusunda farkındalık yaratmak, alternatif enerji kaynaklarının kullanımına yönelik teknolojilerin üretilmesinde gençlerin aktif rol oynamasını teşvik etmek ve halkı bilinçlendirmek amacıyla Türkiye Bilimsel ve Teknoloji Araştırma Kurumu (TÜBİTAK) tarafından her yıl düzenlenen TÜBİTAK Formula G Güneş Arabaları Yarışı ve TÜBİTAK Hidromobil yarışlarına katılıyor. 2008 yılında Hidromobil ekibi "Hydroana" adlı araçla üçüncü, 2009 yılında ise Güneş Arabası Takımı "Thunderbird" adlı araç ile FORMULA G-2009 ikinciliği kazandı.

2009 yılında Hydroana Ekibi TÜBİTAK başarısının ardından ilk olarak Shell Eco Marathon Europe Almanya yarışlarına katılarak deneyimlerini güçlendirdi. Yarışmanın amacı hızlı olmak değil en az yakıtı tüketmekti. Yarışmada benzin, dizel, biobenzin, etanol, LPG, hidrojen gibi farklı klasmanlar bulunuyordu. Prensip olarak da hidrojen enerjisi petrol türevi yakıt olmadığından yarışmada 6 tur tamamlayarak yarışma gerçekleştirildi.

TÜBİTAK tarafından dördüncüsü düzenlenen Hidromobil Araç Yarışlarında 17 aracın katıldığı yarışta Anadolu Üniversitesi, "HİDROANA ES" isimli aracı ile katıldı ve yarışmada büyük bir başarı göstererek yarış 2. sırada tamamladı.

2011 senesinde, Anadolu Güneş Takımı içinde artık iki farklı heyecan vardı: Birincisi her sene olduğu gibi Formula G yarışlarına katılmak, diğeri ise uluslararası platformda gerçekleştirilecek olan ve iki senede bir Avustralya'da düzenlenen World Solar Challenge (WSC). 2010 senesinde temelleri atılan, mekanik ve elektronik dizaynı yine öğrencilere ait olan

üçüncü araç için sıkı bir çalışma başladı. 2011 yılının Ağustos ayına gelindiğinde Formula G için Thunderbird hazırlandı ve Avustralya'da yarışacak olan aracın son düzenlemeleri tamamlandı. 2011 Formula G yarışında tek araçla katılan takım, Thunderbird'le geçen sene kaçırdıkları dereceyi elde etti, ikinci oldu.

Moral getiren bu yarıştan sonra takımın Avustralya yolculuğu başladı. Yarış süresince 68 adet ve aralarında birçok ünlü takım ve üniversiteler bulunan rakiplerle yarışan Anadolu Güneş Takımı ülkemizi temsil ettiği bu yarışta, takımlar arası dereceden 23'üncülüğü elde ederek ülkemize döndü.

2012 senesinde, ulusal ve uluslararası yarışlarda aldıkları başarılar ile motive olan takım, TÜBİTAK 2012 için hazırlanmaya devam etti. Formula G yarışlarına iki araçla katılan takım, Thunderbird ile beşincilik elde ederken 2011 üretimi olan araçları Sunatolia ile ikincilik derecesi aldı.

Yrd. Doç. Dr. Emrah Dölekçi güneş enerjisi ile çalışan araçlara dair şunları söyledi:

İnsanoğlu ve doğa, varoluşlarından itibaren hep bir bütün ve azami uyumluluk içinde iç içe bulundu. Fakat Sanayi Devrimi sonrası gelişen endüstri ve ticaret, bu uyumluluğu zedelemeye başladı. Kurulan sanayi birimleri ve ticari amaç için kullanılan ulaşım yöntemleri, zararlı ve kimi zehirli gazların salınımına sebep oldu. Başlarda doğaya verilen zarar farkedilmezken son dönemlerde gelişen mühendislik ile birlikte artık önemler alınmaya başlandı. Bu önlemlerden en mühim ve sürdürülebilir olanı ise alternatif enerji kaynakları. Alternatif enerji, petrol ve türevi gibi yüksek enerjili fakat doğaya zararı fazla olan enerji kaynakları yerine geçebilecek, doğada dönüşümü ko-

lay olan enerji kaynaklarından sağlanan enerjidir. Aralarında rüzgar ve hidrojen döngüsüyle elde edilen enerjiler barındıran bu kaynaklardan kullanılabilirliği en yaygın olan şüphesiz güneş enerjisidir. İşte biz, öğretim elemanları ve öğrenciler olarak bu önemli konu üstüne bir proje yapmaya karar verdik. Öğrencileri motive edecek ve öğrenme yanında onlara sosyal alanda da yardım edebilecek olan bu projeyi, ulusal ve uluslararası platformlarda düzenlenen yarışları da göz önüne alarak Güneş Enerjisi ile Çalışan Araç olarak seçtik. Öğrencilerimiz her yeni araç yapımında canla başla çalışıyorlar, mühendislik temel-

Güneş Arabası Takımı Lideri Mehmet Kerim Peker "Şehir içinde ve Üniversitemiz kampüslerinde yaptığımız tanıtım ve etkinliklerle halkın bilinçlendirilmesinde, Anadolu Güneş Takımı çok yardımcı oluyor. Halkın ilgisini çeken alternatif enerji kaynakları ile ilgili bilgilere hâkim olan öğrencilerimiz, etkinlik ve tanıtım boyunca sorulara cevap veriyor ve insanları bu alternatif saha uygulamasına çekmek için de ayrıca çalışıyorlar. Yapacağımızı duyurduğumuz etkinlikler daima takip ediliyor ve gerek öğrenciler gerekse halk tarafından yoğun ilgi görüyor. Özellikle Mühendislik Fa-



lerinin ilk ürünlerini ortaya çıkarıyorlar. Bu süreçlerde; bürokratik ilişkiler, bir takım oluşturma ve bu düzende çalışma, yapılan yarışlarda diğer takımlar ve öğrencilerle diyalog hâlinde bulunarak paylaşım ve alışveriş yapma, yardımlaşma gibi öğrenimlerle, mühendislik etiğinin ve becerisinin yanında sosyal gelişim de sağlanıyor.

kültesi öğrencileri için son derece faydalı olan bu projenin Üniversitemiz başından beri en büyük destekçisi konumunda. Gerek maddi gerekse manevi anlamda Üniversitemizden bu büyük destekleri görmemiz, yarışlarda öğrencilerimizin yüksek dereceler almasını ve diğer üniversite takımları arasından farkedilebilir olmamızı sağlıyor."



HİDROANA ICE'in Başarıları



TÜBİTAK tarafından 6'ncısı düzenlenen Hidromobil 2013 Araç Yarışlarına Anadolu Üniversitesi "HİDROANA ICE" isimli aracı ile katıldı. Yarışmada büyük bir başarı göstererek yarışı 2'nci sırada tamamladı.

"HİDROANA" takımı danışmanı Yrd. Doç. Dr. İrfan Töre ise takımın başarılarına dair

şunları dile getirdi: "Ekibin başarısı tecrübeye, bilgi birikimine ve Mühendislik Fakültesi bölümlerindeki öğrencilerin disiplinler arası yaklaşımla oluşan özverili çalışmasına ve takım ruhuna bağlı. Bu çalışmaya katkı sağlayan Anadolu Üniversitesi yönetimine ve Proje Birimine (AUBAP) takımımız adına teşekkür ediyorum. Doğada petrol türevi yakıtlar dışında alternatif yenilenebilir ve karbon emisyonu olmayan hidrojen enerjisinin yaygınlaşması ve de halkı bilinçlendirmekte öğrenci etkinliklerinin önemi büyük."

Zor şartlar altında Shell Eco Marathon Almanya yarışından sonra 1 ay gibi kısa bir sürede özverili çalışmalar sayesinde hak ettiği başarıyı yakalayan ekiple; Mühendislik Fakültesi Elektrik -Elektronik Bölümünden Eray Tunaboyu (Takım Sorumlusu), Onur Akıncı, Gözde Yaşar, Hande Başak Yılmaz, Malzeme Bilimi ve Mühendisliği Bölümünden Ergün Erkuş (Kapitan Pilot), Utku Şener, Tayfun Özmen, Tennur Gülşen Önal, Ozan Ulaş yer alıyor. Hidromobil Takım Lideri Eray Tunaboyu aracın tüm antrenman turlarına katılarak en çok test sürüşü yaptığını ve kazanılan ikinciliğin haklı bir başarı olduğunu belirtti. Bundan sonraki TÜBİTAK Hidromobil yarışında değişen TÜBİTAK kuralları ile hızın değil verimliliğin esas alındığını, daha hafif bir araçla ve aracın performansını etkileyen sürtünmeleri daha da azaltarak katılıp birinciliği hedeflediklerini dile getirdi.



BİR YAŞAM BİÇİMİ: GÖNÜLLÜLÜK

Arzu Merve TOPAK

“

Gönüllülük bir yaşam biçimidir” anlayışla 1999 yılında Üniversitemizde ilk kurulan kulüplerden birisi Gönüllü Toplumsal Hizmetler Kulübü (GTHK). Kurulduğu tarihten beri pek çok huzurevi ve okul ziyareti yapan kulüp, aynı zamanda Türkiye’de ses getiren sosyal sorumluluk projelerine de imza atıyor. LÖSEV’den iki defa “Türkiye’nin En Gönüllü Topluluğu” ödülünü alan GTHK’nin yürüttü projeler ise şöyle: “Gönüllü Abilik”, “Geleceğimiz İçin Ana sınıfı”, “Hayat İçin Bir Paket”, “Bir Dilek Tut”, “Tozlanmasın, Okunsun.

”

Gönüllülük ruhunun çok önemli olduğunu vurgulayan kulüp danışmanı, aynı zamanda Hukuk Fakültesi Öğretim Üyesi Doç. Dr. Rana Eşkinat kulüple ilgili şöyle konuşuyor:

“Bugüne kadar öğrencilerin gönüllülük ruhuyla çok iyi işler yaptık. Yönetim anlamında tüm faaliyetlerini kendileri yürütüyorlar. Bu kulüp onların, ben sadece danışmak istediklerinde yön gösterebilirim, izin konularında yardımcı olabilirim. Çok doğru işler yaptıklarını düşünüyorum. Bunlardan bazıları; yaşlı ziyaretleri, ilkökul öğrencilerine yönelik etkinlikler, geliri düşük olan öğrencilere özel ders vermek.”

“Geleceğimiz İçin Ana sınıfı”

GTHK, kulüp çalışmaları kapsamında özellikle çocukların eğitim ve gelişimi üzerinde duruyor. “Gönüllü Abilik” projesi ile 100. Yıl Kız Yetiştirme Yurdu’nda ders destek eğitimi veren kulüp, “Geleceğimiz İçin Ana sınıfı” projesi ile de çocuklara yeni bir eğitim ortamı sağlıyor. Kulüp bugüne kadar Afyonkarahisar Emirdağ İlçesi Yüreğil Köyü’ne, Konya Bağbaşı Beldesi ve Belkuyu Köyü’ne ana sınıfı kurdu. Ana sınıfı ve ilköğretim sınıfları için gerekli olan malzemelerin sponsorlar ve gönüllülerden sağlandığı projede GTHK üyeleri, kimi zaman ilköğretim ve anaokulu sınıflarına eğitim materyalleri ekleyerek kimi zaman da bu sınıf-

ları sıfırdan var ederek öğrencilerin daha kaliteli ve çağdaş bir ortamda eğitim almalarına olanak sağlıyor.

“Hayat İçin Bir Paket”

GTHK’nin yaptığı anlamlı etkinliklerden biri de “Hayat İçin Bir Paket Projesi” (HİBPO). Cezaevlerinde bulunan, maddi geliri dar çevrelerden gelen ve işledikleri suçlardan dolayı yakınları tarafından buldukları hayata bir kez daha mahkûm edilen kadın ve yarılarında bulunan 0-6 grubu çocukların temel ihtiyaçlarını; gönüllü kurum, kuruluş ve kişiler tarafından tedarik etmeyi amaçlayan Hayat İçin Bir Paket Derneği, “HİBPO Kampüste” etkinliğiyle üniversite öğrencilerinin de bu projeye ortak olmalarına olanak sağlıyor. GTHK ise bu kapsamda dernekle birlikte çalışıyor. Kulüp, proje dâhilinde gönüllülerden gelen paketleri kategorileştirerek 55 koli Eskişehir’e, 48 koli Antalya’ya olmak üzere toplam 103 koli hazırlayıp cezaevlerine ilettiler. GTHK, “Hayat İçin Bir Paket Projesi” kapsamında 2012 yılında ise doğaçlama tiyatro gösterisi düzenledi. Biletlerden elde edilen gelir ise yardım amaçlı kullanıldı.

“Yaşama Gün Değil, Güne Yaşam Katmak”

“Yaşama Gün Değil, Güne Yaşam Katmak”

Dünya çapında 28 ülkede faaliyet gösteren Make A Wish Derneği, Türkiye’de 2000 yılından beri Bir Dilek Tut adıyla faaliyet gösteriyor. Bir Dilek Tut Derneği ile iş birliği içerisinde çalışan GTHK ise 3-18 yaş arası hayati tehlike taşıyan hastalıklarla savaşan çocukların dileklerini gerçekleştirmek için çalışıyor. Proje kapsamında, “Yaşama gün değil, güne yaşam katmak” sloganıyla çalışmalar yürüten GTHK, 2012 yılında kanser hastası Berna Taşdelen’in yaşadıklarını anlattığı “Gülümse” adlı kitabın basılmasına olanak sağladı.

“Tozlanmasın, Okunsun”

GTHK, en önemli projelerinden biri olan “Tozlanmasın, Okunsun” ile pek çok okula kütüphane kuruyor. 2012 yılında Tokat’ın Almus ilçesi, Görümlü Köyü Şehit Çoban İlköğretim Okuluna kütüphane kuran kulüp, Anadolu Üniversitesi öğrenci kulüplerinden Çağdaş Eğitim Kulübü ile yürüttüğü ortak proje olan “Umudumuz Kitaplar” kampanyası ile de Mersin Mut ilçesi Barabanlı Köyü’ne kütüphane kurdu.

“Tozlanmasın, Okunsun” projesi kapsamında bugüne kadar 6 bin kitap toplayan GTHK, 10 bin kitabı hedefliyor ve toplanan kitaplarla Eskişehir’e üç kütüphane açmak istiyor. Kulüp ayrıca kampanya kapsamında son kütüphaneyi kurarken de “Gönüllülük Kampı” adlı bir final etkinliği düzenleyerek çocuklarla bir araya gelmeyi planlıyor.



ŞEHİRLERİ TARİHLERİYLE YAŞATAN EFSANELER



Ece Nur ÖZAY

Doğan ve doğacak olan her yeni günün geçmişe uzattığı bir zeytin dalı olarak efsaneler; inanç sistemlerini, umudun öğretilerini, dönemin toplumsal normlarını, sevginin ulaşılabilecek en güzel hallerini, özlemin bir kalbi yakıp yıkan dayanılması güç ağırlığını, mutlu olma fikrinin fedakâr bir bedende hayat buluşunu aktaran hikâyeler olarak günümüze kadar varlığını sürdürür. Efsaneler, sararmaya yüz tutmuş yaprakları ile zamanın eteğinden tutan geçmişin, üzerimizde hissettiğimiz gölgesidir. Doğrulukları şüphe götürüyor olsa bile inanç, umut ve mutluluk anlatıdır.

Hiçbir zaman değişmediği id-

dia edilemese de bu anlatılar ile dönemin kültürel yapıları ve değer yargıları hakkında bilgi elde edilebilmesi mümkündür. Çoğu zaman toplumsal bütünlüğü koruma anlayışının ve sürekliliğinin sağlanabilmesi adına kulaktan kulağa taşınan efsaneler, abartılı bir kahramanlığın resmedilişini yansıtır olsa da geçmişin açıklanması ve anlamlandırılması açısından geleceğe soyut bir gerçeklik anlamı yükler. Geçmiş anlayabilmek adına günümüzde hâlen ulaşılabilen, nesilden nesile aktarılan bu hikâyeler, aidiyet duygusunu güçlendirir.

Gözlerle görülmeyenin, dokunulduğunda hissedilmeyenin, esen bir rüzgârın sesinin duyulmadığı karmaşık, açıklanamaz, gerçek dışı addedilen duyguların ve düşüncelerin bir yüceleştirme, özel kılma anlamı taşıdığı efsaneler, toplumsal ihtiyaçların heyecan dolu bir anla-

tım türünü oluşturur. İnançların insan ruhunu tedavi edici özelliklerinin olması dolayısıyla baskı oluşturabilecek herhangi bir sıkıntının giderilişinin müjdeleyicisi rolünü üstlenen efsaneler; geçmişin omuzlarına umut yükleyerek şimdiki zamanın mutluluk öğreticisi konumundadır.

Tarihten bu yana birçok topluluğa ev sahipliği yapmış Anadolu, çeşitli kültürel motiflerle bezeli coğrafyasından kesitler sunarak bu büyüdü dünyanın kapılarını efsanelere açar. Günümüzde efsaneleşmiş bir şehir hâlini alan ve sarıya çalan bozkırı ile Eskişehir, keskin bir tarihsel dönüşüm içerisinde açılan kapılardan biri sayılır. Bu şehri efsaneleşiren sadece tarihi değildir, kimi zaman da o şehrin tarihi içerisinde büyütüp bu günlere getirdiği ve bir anda herkesin kahramanı hâline gelen halk kahramanlarıdır.

Geçmişin Gerçekliği Bugünün Efsanesi:

Seyit Battal Gazi

Geçmişin gerçekliği içerisinde çıktığı yolculukta bugün ise efsaneleştirilen bir halk kahramanı; Seyit Battal Gazi Efsanesi. Adının gerçekte ne olduğu, hangi soydan geldiği çeşitli hikâyeler ve inanışlara göre değişiklik gösterse de ünü kuşaktan kuşağa yayılan Seyit Battal Gazi'nin türbesi, Eskişehir'in Seyitgazi ilçesinde bulunuyor. Gerçek kimliğinin dışında efsaneleşmiş bu kahra-

manı, Anadolu kültürü kendince karakterize ediyor. Aktarılan hikâyelere dayanarak, ömrünün büyük bir bölümünü savaş meydanlarında geçiren, mücadeleci kişiliği ile tanınan Seyit Battal, Afyon'daki Akrenion çarpışmasında gazi olur. Gazi unvanını bu olaydan sonra alır. Seyitgazi'ye geldiğinde ölür ve vasiyeti üzerine günümüzde külliyesinin yer aldığı Üçler Tepesi'ne defnedilir.

Kim bilir bu halk kahramanının bu denli efsaneleştirilmesinin en büyük nedenlerinden biri belki de şehri kuşbakışı selamlayan o büyüleyici ve ihtişamlı türbesinin görüntüsü ya da görenlere şaşkınlık yaratan 8 metre uzunluğundaki mezarıdır. Ama bir gerçek var ki Seyit Battal Gazi, her zaman tarihin tozlu sayfalarında bir halk kahramanı ve efsane olarak yer almaya devam edecek.

Dönemin Kuraklığına Su Serpmiş Bir Efsane: Baba İlyas Efsanesi



Bir hayatın berraklığını ve safliğini su ile biçimlendirmiş, dönemin kurak iklimine su serpmiş bir efsane; Baba İlyas efsanesi. Asıl adının Şücaeddin-i Veli olduğu belirtilen kaynaklara göre halkın susuzluk sıkıntısı içinde olduğu bir dönemde, bir damlanın ırmağa dönüştüğü, aç bilaç kalmış askerlerin bir lokmasının bütün tabura yetecek bir ziyafete dönüştüğü söylenir. Efsaneye göre Şücaeddin-i Veli Hazretleri bir gün dışarı çıkar ve çimenliğe oturur. Yanına bir tabur

asker gelir ve aç kaldıklarını söylerler. Bunu duyan Veli Hazretleri, şimdi Bal Pınarı olarak anılan yere gider. İki parmağını yere sokar ve "Ya Mübarek birinden yağ aksın, birinden bal." der. Dediği olur ve birinciden yağ, diğerinden bal akmağa başlar. Gelen tabur karını doyurup gittikten sonra, buranın başında kavga olmasın diye "Ya Mübarek su ol." Der ve işte o zamandan beri buradan su aktığı söylenir. Şücaeddin-i Veli'nin ordu için yapmış olduğu bu iyili-

ğin karşılığında ise Ali Paşa, Veli'ye olan şükranlarını "Senin mezarını altın ve gümüşten yaptırırsam azdır." diyerek belirtir. Ali Paşa, Veli'nin yanında yaşam sürmeye başlar ve Veli'nin ölümünün ardından da kendisi için türbe ve mezar yaptırır. Türbe bir sıra sarı taş (altın), bir sıra da beyaz taş olarak inşa edilir ve Veli'nin yüceliğine izafeten türbesi büyük olarak yapılır. Ali Paşanın türbesi de Şücaeddin-i Veli'nin yanında bulunur.

Tarih Hep Onu Kulaklarıyla Hatırlayacak: Eşek Kulaklı Midas

Eskişehir Frig uygarlığının günümüzde kalıplaşmış cümleler ile varlığını korumaya devam ettiği, romanlara, filmlere, dizilere, hikâyelere konu olmuş bir efsanesi; eşek kulaklı, dokunduğu her şeyi altına çeviren Kral Midas.

Yunan Tanrısı Apollon ve Kır Tanrısı Pan arasında yapılacak olan bir müzik yarışmasında müzikten anlamadığı gerekçesiyle Apollon tarafından eşek kulaklarına dönüştürülen kulakları ile efsaneye göre halkın arasında gezintiye çıkan Midas, kulaklarını saklar. Fakat

berberi bu durumu öğrenir ve daha fazla içinde tutamayacağını düşünerek soluğu bir kuyunun başında alır. Kuyuya 'Midas'ın kulakları, eşek kulakları!' diye bağırmasıyla birlikte sesi kuşlara, ağaçlara, akan derelere ulaşır ve tüm halk Midas ile dalga geçmeye ve Midas'ı taklit etmeye başlar. Böylece Eşek Kulaklı Midas efsanesi doğar.

Satiros'u, sarayında on gün on gece ağırlayan Kral Midas'ın bu davranışından oldukça hoşnut kalan Satiros, arkadaşı Şarap tanrısı Dionysos'a bundan söz eder. Dionysos Kral Midas'ın bu davranı-

şını ödüllendirmek ister ve Kralın istediği bir şeyi gerçekleştireceğine dair söz verir. Midas ise gücüne güç katmak, daha da zenginleşmek için her dokunduğunun altına dönüşmesini ister. Başta güzel olan bu bolluk, sonraları büyük bir sıkıntıya dönüşür. Yemek yiyemeyen, rahat uyuyamayan, çocuklarına dahi dokunamayan Midas, bu isteğinden vazgeçer. Paktalos Irmağı'nda yıkanarak eski hâline geri döner. İşte, bu efsaneler de yüzyıllar boyu kulaktan kulağa varlığını sürdürmeye devam eder.



ESKİŞEHİR YUNUS EMRE'Yİ YAŞATMAYA DEVAM EDİYOR

Gökhan AKKURT

Türk milleti için tarihî öneme sahip olan ve asırlar boyunca kimi zaman eserleri kimi zaman da kulağa dolaşan hikâyeleri sayesinde günümüze kadar varlığını sürdürme başarısı gösteren büyük Türk düşünürü ve halk ozanı Yunus Emre, Türk tarihinin sembol isimlerinden biri olarak dikkat çekiyor. Aradan geçen 8 asırlık bir süreye rağmen hâlâ Türk milleti tarafından yaşatılmaya devam eden bu büyük halk ozanının yaşadığı döneme ait bilgilere de tarihin tozlu sayfalarında kendisine yer edinen hikâyelerden ve anekdotlardan ulaşabiliyoruz. Hatta bu alanda sürdürülen tarihî çözümler Yunus Emre'nin, Mevlana ile olan büyük karşılaşmasına dayandırılıyor. Tarihî kaynaklar bu karşılaşmayı şu şekilde aktarıyor: "Yunus bir gün dönemin sembol isimlerinden olan büyük Türk düşünürü Mevlana ile karşılaşır. Mevlana bu karşılaşma esnasında Yunus'a mesnevisinden bahseder ve Yunus da bunun üzerine Mevlana'ya der ki: "Mesneviyi çok uzun yazmışsın insanı bu kadar uzun anlatmaya gerek yoktur. Ete kemiğe büründüm. Yunus diye görüldüm." İşte bu sözün üzerine büyük âlim Mevlana o esnada Yunus'a hayran kalır. Bu büyük karşılaşma tarihî kaynaklar ışığında en kısa hâliyle böyle anlatılır. Bu hikâyeden de hareketle Yunus Emre'nin yaşadığı döneme ait ipuçlarına ulaşılır ve yaşadığı dönem üzerinden elde edilen bilgiler de tarihe not olarak düşülür.

Yunus'un Asıl Derdi Sevmektir

Her ne kadar Yunus Emre'nin yaşadığı dönemin üzerinden asırlar geçse de bu büyük Türk düşünürünün hayatına dair sır perdeleri tam olarak aralanamaz ve günümüzde de gizemini sürdürmeye devam eder. Belki de Yunus Emre'ye duyulan bu saygı ve sahiplenmenin asıl nedeni de bu gizemin arkasında yatıyor. Yaşadığı döneme ilişkin bilgilerin büyük oranda herkesçe kabul edildiği Yunus'un doğum tarihi 1240'lar olarak tahmin ediliyor. Yunus'a dair bilinen diğer hususlar ise onun "Risalet-ün-Nushiyye" adlı eserini 1308'de yazmış olduğu ve 1321'de de vefat ettiği bilgisidir. Yunus Emre'nin yaşadığı çağ olarak bilinen 13. asrın sonları ve 14. asrın ilk çeyreği, aynı zamanda Anadolu Selçuklularının son devri olan beylikler dönemi ve Osmanlı Devleti'nin kuruluş yıllarına denk gelir. Bu süreç içerisinde yaşanan zorlukların ortasında Yunus, "yıkılış asrında dirilişin sesi" olur. Hatta Yunus asıl derdini "Ben gelmedim davi için, Benim işim sevi için" dizeleriyle anlatır ve büyük bir gönül insanı olduğuna dikkat çeker. Yunus'un sevgi kavramı soyut bir insanlık sevgisinin dışında evrensel



bir sevgi olarak açıklanabilir. Buradan da hareketle Yunus Emre'nin düşünce dünyası ve felsefesinin temelinde evrensel bir sevgi anlayışının yattığı görülüyor.

Yunus'u Anlamak Türk Kültürünü ve Milletini Anlamaktır

Yunus'un şair kimliğine baktığımızda dizelerinde tasavvufun ön plana çıktığı görülür. Yunus'u anlayabilmek, onun düşünce dünyasının İslam tasavvufu çerçevesinden geçer ve bu noktada aslında karşılaştığımız şey de bu anlayış çerçevesinde inşa edilmiş olan Türk kültürüdür. Yunus Emre'nin şiirleri, içerisinde İslami değerleri de barındırdığı için bu yüzden bir filozof ve ahlakçı olarak da değerlendirilir. Hatta Yunus şiirlerinden birinde yer verdiği "Evvel kapı şeriat emri neyhi bildirir Yuya günahlarını her bir Kur'an hecesi" diye devam edip giden beytinde Yunus'un temel felsefesi olan İslami değerler göze çarpar.

Yunus Emre Sevgisi Hürmet ve Muhabbetten Geçiyor

Çok yönlü özellikleri ve evrensel yol göstericiliği sayesinde Türk milleti açısından asırlardır

saygı duyulan ve efsaneleştirilen bu büyük Türk düşünürü ve halk ozanına verilen önemi Türkiye'de ve komşu ülkelerde yer alan kabirlerden ve türbelerden anlayabiliriz. Türkiye sınırları içerisinde bugün itibarıyla 15 makamı olduğu bilinen Yunus Emre'nin, yine Azerbaycan Gah bölgesi Oncalı Köyü Oğuz mezarlığında ve Üsküp'te de Yunus'a ait olduğu ileri sürülen mezarlarının olduğu görülüyor. Bu durumun ortaya çıkmasındaki en büyük sebep ise Türk halkının Yunus Emre'ye duyduğu derin hürmet ve muhabbet hissi olarak dikkat çekiyor. Yunus'a duyulan aşkın sırrı, onun makamları olarak nitelendirilen mezarlarında karşımıza çıkıyor. Özellikle Anadolu'nun birçok bölgesinde Yunus Emre'nin yanı sıra pek çok erene ait mezarın olduğu biliniyor. Bu durum ayrıca bir kültür ve gelenek olarak değerlendiriliyor. Tarihî bulgular ve halkın sahiplenme duygusundan hareketle Yunus Emre'ye ait değerlerle Eskişehir'de de karşılaşıyoruz. Kaynaklarda yer alan bilgilere bakıldığında Yunus Emre'nin mezarına ait bir belirsizlik olmakla beraber, Sivrihisar yakınlarında yer alan Sarıköy'de doğduğu ve burada yaşam sürdürdükten sonra vefat ettiği bilgisine ulaşıyor. Bu tarihî bilgilerin gerçekliği yine halk arasında yer

alan inanca ve birçok kaynaktan yer alan bilgilere göre savunuluyor. Hâlâ bu bölgede günümüzde de varlığını devam ettirmekte olan Yunus Emre'nin türbesi ve mezarı bulunuyor. Yunus Emre'nin izlerine elbette sadece Sarıköy olarak belirtilen bölgede rastlamıyoruz. Bugün Eskişehir'de de Yunus Emre'ye ait pek çok ize rastlamak mümkün. Onun sınırları aşan mirası, bugün şehrin birçok noktasında başarıyla yaşatılmaya devam ediyor. Özellikle Yunus Emre'nin ilme verdiği önemi vurgularken ismini de Yunus Emre'den alan Anadolu Üniversitesi Yunus Emre Kampüsü'nün kapısında karşılaşıyoruz ve kampüs içerisinde de yer alan Yunus Emre heykelleriyle Yunus'un dünya görüşü ve ilme verdiği önem, misafirlerine anlatılmaya çalışılıyor.

Yunus Emre Eskişehir İçin Sembol Bir İsim

Türk milleti ve Eskişehir için sembol bir isim olma başarısı gösteren Yunus Emre'nin adı geçmişten günümüze kadar ulaşan ve artık geleneksel hâle gelen anma törenleriyle her yıl Mayıs ayının ilk haftasında yaşatılmaya devam ediyor. Hafta boyu düzenlenen

etkinliklerde onun taşıdığı vasıflar ve dünya görüşü yeniden ulusal ve uluslararası alanda yankı buluyor. Her yıl olduğu gibi bu yıl da şehrin birçok noktasında ve Eskişehir Anadolu Üniversitesi bünyesinde şehir halkı ve öğrenciler tarafından birçok etkinlik düzenlendi. 5-9 Mayıs tarihleri arasında "Uluslararası Yunus Emre Haftası" kapsamında düzenlenen ve Eskişehir'den Almanya'ya kadar uzanan etkinliklerde Yunus Emre'nin hoşgörüsü ve gönül mirası bir kez daha bütün dünyaya duyuruldu. Geleneksel hâle gelen ve halkın katılımıyla gerçekleşen etkinlikler bu yıl, Yunus Emre'nin kabri başında düzenlenen anma töreniyle başladı. Etkinlikler kapsamında ayrıca geleneksel tatlar ve âdetler arasında yer alan Yunus Emre aşu bu yıl da davetlilere ikram edildi. Anma töreninin ardından etkinlikler hafta boyu Yunus Emre'ye gönül verenlerle birlikte Yunus Emre şiirleri ve ilahilerinin seslendirilmesiyle sergisiyle devam etti. Anadolu Üniversitesi de Yunus Emre'yi unutmuyarak Güzel Sanatlar Fakültesi ve Eskişehir Valiliği ile birlikte anısına açtığı "Yunus'ca Söyledik" isimli kaligrafi sergisini sanatseverlerle buluşturdu. Ayrıca bu yıl düzenlenen etkinlikler kapsamında Yunus Emre sevgisi Almanya'da da yankı buldu. Yunus Emre, Uluslararası Yunus Emre Haftası nedeniyle düzenlenen etkinliklerle Almanya'nın başkenti Berlin'de de anıldı. Eskişehir 2013 Türk Dünyası Kültür Başkenti Ajansı ile Uluslararası Kalkınma ve İşbirliği Derneği (UKİD) tarafından Almanya'nın başkenti Berlin'de düzenlenen "Yunus Emre Buluşması" başlıklı sempozyumda Yunus Emre'nin felsefesine gönül verenler bir araya geldi. Sempozyumun ardından Berlin'de devam eden programda ise Türkiye Cumhuriyeti Büyükelçiliği'nde "Tasavvuf Musikisi Konseri" verildi.

Milli Değerler Kültür Başkentliğiyle Dünyaya Tanıtılıyor

Bu yıl ayrıca her yıl düzenlenen etkinliklerden farklı olarak Kültür Başkentliği ile birlikte milli değerlerin dünyaya tanıtılmasına yönelik etkinlikler gerçekleştirildi. Türk Dünyası Kültür Başkentliği ile sadece Türk dünyasını bir araya getirmekle kalmayıp 72 millette bir gözle bakan değerleri ve bu değerleri şahsında toplayan Yunus Emre'yi dünyaya tanıtılması etkinliklerin ana teması oldu.

Her yıl olduğu gibi bu yıl da etkinlikler, sevgi ve hoşgörü mesajları eşliğinde sona erdi. Biz de sizler için yazımıza büyük Türk düşünürü ve halk ozanı Yunus Emre'nin güzel bir sözleriyle son verelim dedik: "Sevelim, seviİelim, bu dünya kimseye kalmaz."

BÜYÜSÜ BOZULAN DÜNYANIN BÜYÜCÜLERİ

Ayşegül DALLI

Canımız çokça sıkıldı bizim. Sistem ve sistemin devamlı olması bizim devam etmemize bağlı olduğu için devam ettik öylece, canımız sıkıla sıkıla... Bazen camı açıp avaz avaz bağırarak istedik hem de boğazımızı yırtarcasına bağırarak... Uyanmak istemediğimiz gecelerin sabahını beklemeye yattık bazen, uyumadık yani sadece yattık. Bazense sabah olmasın, gün doğmasın, uyanmayalım istedik. Neşe saçmasına tutuştuk bazen, yanımıza kattık kafa dengi deyip canımıza da kattığımız üç dört insanı, güldük, eğlendik. Hayatımızın hem öznesi olduk hem nesnesi. Ama özne olduğumuz zaman da nesne olduğumuz zaman da mutlu olamadık ya da tam anlamıyla huzurlu. Can sıkıntımızı kendi rızamızla yeniden yeniden ürettik. Üretmeye de devam ediyoruz. Eğer ara sıra da olsa bir çıkış noktası bulamasaydık, can sıkıntısı üretecek derman da bulamazdık. Çıkış noktaları keşfettik böylece... Belki de yarattık.

Bu çıkış noktaları şiir oldu kimi zaman, kitap oldu, müzik oldu, resim oldu, yol oldu. Çoğu zaman 'sokak' oldu ve belki de sayılabilecek her şeyin 'sokakla kesişimi' oldu. Adım atmayı daha yeni yeni öğrenirken parklara götürüldük, parklara götürülürken sokaklardan geçirdik. Biraz daha büyüdü, ölçerek var olmayı devam ettirdiğimiz hayatımızda para hesabını öğrenir gibi olduk annemiz seslendi, "Oğlum/kızım al şu parayı, bakkaldan bir ekmek kap gel." Saymayı öğrendik, 'sokaklardan' geçtik, 'sokaklarda' kaldık. Akşama kadar 'sokaklarda' oynadık. İlk arkadaş kazığınızı 'sokaklarda' yedik. İlk küfür ağzımıza 'sokakta' dolandı. Salça sürülmüş ekmeği ilk 'sokakta' paylaştık.

Büyüdük sonra, biz büyüdü, büyü bozuldu, 'sokaklar' normalleşti. Bir gün baş ağrıları içinde bir can sıkıntısından diğerine yürürken 'sokakta' bir melodi çalındı kulağımıza, adımlarımız bize hükmetti ve sesin geldiği tarafa yöneldi. Bir an duraladık, şaşırık sonra. Hayat... Can sıkıntısından sıyrılma hâli... Her nota sanki hayatı bağırıyordu sokaklara. Sokaklara hayat veriyor ve "Hayat var!" diye bağırıyordu hem de bütün can sıkıntılarını muhalefet edercesine.

Çok hoşumuza gitti bu can sıkıntısından sıyrılma hâli. Daha dikkatli dinlemeye başladık sokakları, daha dikkatli bakmaya başladık sokaklara. Her nota, her fırça darbesi, her sprey darbesi, her şiir can veriyordu 'sokaklara.' Yeşeriyordu sokaklar biz ona kulak verdikçe ve büyülüyordu bizi. Camları kaldırıyor aradan 'sokakta' olmak, ekranı kaldırıyor, kulaklıkları kaldırıyor, şık salonları kaldırıyor, korunaklı şeylerden çok daha samimi çok

"SOKAK SANATÇILARI"

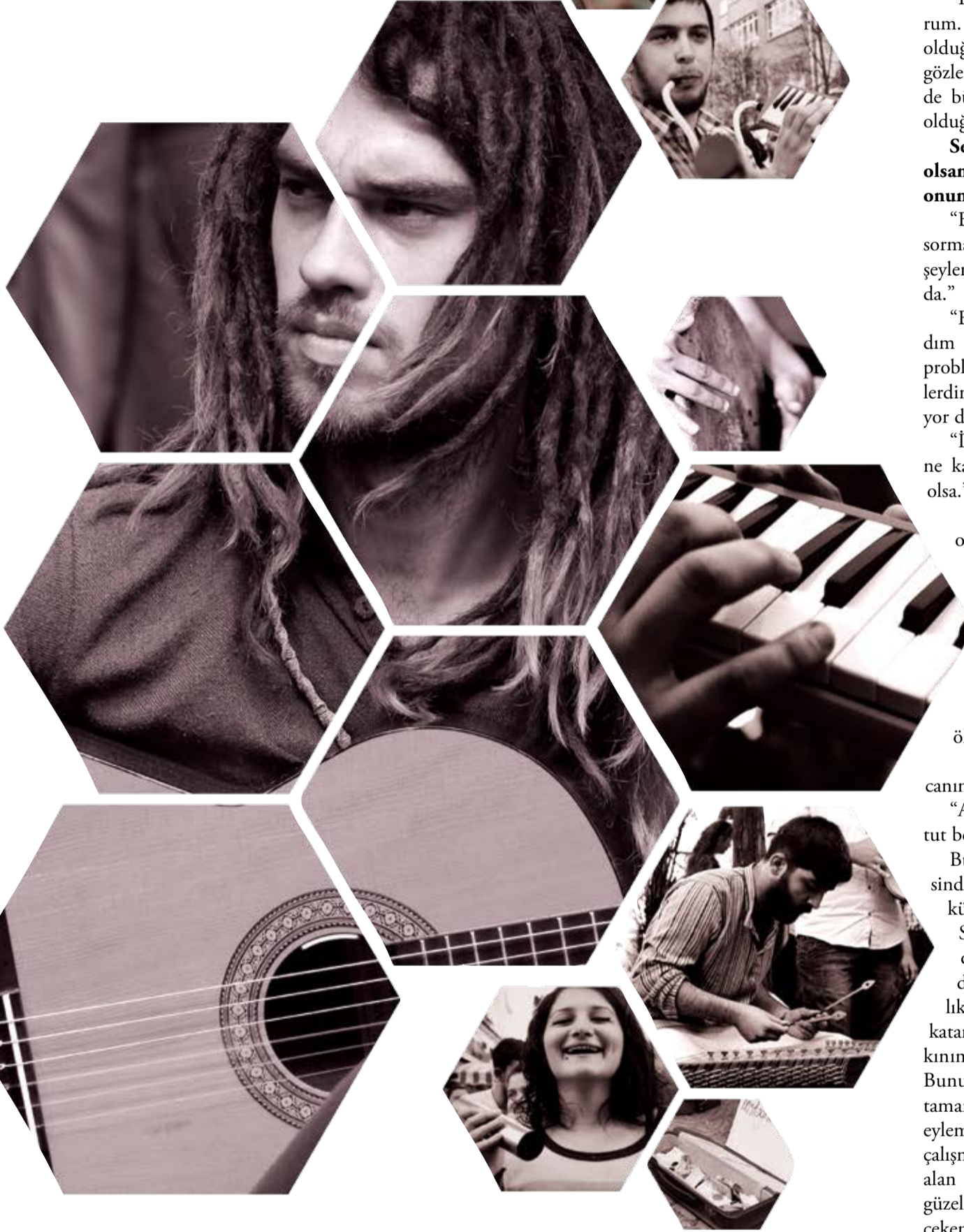

daha gerçekti 'sokağın sanatı'. O can sıkıntısına muhalifti, evcilleşmemişti.

Bir hemzemin olmuştu sokak çünkü sınıfları da kaldırıyor ortadan. Bir şehrin, diğer şehirlerin aslında bütün şehirlerin, büyüdü bozulmuş şehirlerin, büyüdü bozulmuş insanların büyüdü oluyorlardı tekrar.

Bu büyüdü bozulmuş dünyanın büyücülerini nasıl tanımladılar sokakta sanatı?

"Her insanın, her kültürden insanın tat alabileceği bir ortak güç."

"Sokakta sanat; ülkesine göre değişen, çalan kişinin, bu sanatı gerçekleştiren kişinin, ülkesine göre değişik bir geri alımın söz konusu olduğu farklı bir kanaldır."

"Sanat sokaktadır bence. Sanat,

sanat için değil toplum için yapılır diyenlerdenim ben de. Müziktir sanat."

"Ruhun başardığı en muhalif eylemdir."

"Gülmektir, doymaktır, sevmektir, kaçmaktır, savaşmaktır. Kendini var etmektir."

"İnsanın duyularını, hissettiği şeyleri yani bütün hissiyatını; iyi, kötü, üzüntü, dert, keder, mutluluk hepsini bir şekilde enstrüman ya da sesle dışarı vurması olarak yorumluyorum bir müzisyen olarak."

"Sokakta ne varsa sokakta yapılan sanatta da o vardır."

"Gelip de gitar kılıfının içine yatan tatlı bir köpektir."

"Adımları önümde duran her bir insanın kulağıdır, gözüdür."

"Sokakta sanat bambaşka. Yani

hiçbir yerde. Çalıyoruz orda burada ama hiçbir yerde."

Sokakları büyülerken ne hissettiler?

"İnsanlar gelip geçiyorlar, bir yerlere gidiyorlar, bir yerlerden dönüyorlar, işten çıkıyorlar, bir yerlere yetişme çabasındalar ve sürekli bir akış hâlinde. Bu güzel hissettiriyor çünkü herkesle entegre oluyor. Sokak müziğinin en güzel tarafı bu, organik müzik. Alakası olmayan insan bir anda duruyor ve bana 'Abi randevum vardı, kaçır-dım senin yüzünden'diyor ve ben çok mutlu olurum böyle bir şeye. Sokağın güzel tarafıdır bu."

"Biz aslında para için yapmıyoruz bu işi öncelikle onu diyelim. Bizi alkışlamayan ya da bizimle eğlenmeyen biri olduğu zaman zaten toplayıp gidiyoruz. Tepkiler

benim için iyi bir şey yaptığını ifade ediyor. Bize bakmaları, gülmeleri, alkışlamaları önemli olan bu."

"Onlar tempo tutuyor ben daha çok gaza geliyorum."

"İnanılmaz mutlu hissediyorum. Yani hatta moralim bozuk olduğu zamanda bile insanların gözlerindeki o ışıltıyı gördüğümde bütün moralim yerine geliyor olduğu gibi."

Sen enstrümanının yerinde olsan kendini nasıl anlatırdın onun dilinden?

"Bilmiyorum ki ona gerçekten sormak lazım. Herhâlde hiç iyi şeyler söylemezdi benim hakkımda."

"Enstrümanının yerinde olsaydım çok kızardım bana ve çok problemleri bir sahip olduğumu söylerdim. Devamlı tellerimi kopartıyor derdim."

"İyi şeyler söylerdi elbet. Onu ne kadar sevdiğimi biliyor ne de olsa."

"O bir, 'Ah İstanbul, İstanbul olalı'yı çalardı. O Şarkı benim hayatım. Beni anlatmış olurdu."

"Huysuz, asi... Her şeye rağmen umudunu diri tutan biri."

"Bu kadar neşeli olmak, iyi değil. Sen çok neşeden öleceksin."

"Tellerimi çok kırırıyorsun, canımı çok yakıyorsun."

"Arkadaşım, yoldaşım. Gel sen tut beni, ben ağlayayım."

Bu söylenenlerin hepsinin ötesinde sokak sanatı Türkiye'de bir kültür olarak oturmadı hâlâ.

Sanatı sokağa indirmeyi başardık ya da daha doğru bir deyişle sokakta sanata aşinalık kazandırdık ama ona değer katan marjinalite kısmının hakkını pek verildiği söylenemez. Bunun üzerine düşünülmüş ve tamamen onları anlatan, onların eylemlerini anlatan bir akademik çalışma yok. Sadece sokakta yer alan ve diğerlerine oranla bazı güzel sanat fakültelerinin dikkatini çeken grafiti sanatının üzerine bu anlamda daha fazla bir eğilim var o kadar.

Ve son söylenmesi gerekenlerin onları ağzından...

Ankara'da sokakta sanata, emek sermayesi harcayan gruplardan biri olan ve 2000 yılında kurulan Blockfactory, kendilerini şöyle anlatıyor: "Biz Blockfactory'üz. Kim olduğumuz ve kaç kişi olduğumuz hiç önemli değil ama bildiğimiz ve inandığımız bir şey var ki sanat galerilerinde çerçevesizleştirilmiş düşünceler yerine sokakta bizimle yaşayan ve ölen şeyler yapıyoruz. 'Bunları' sokağa yapıyoruz çünkü yaşadığımız zamanın bir parçası olup dünyaya adımızı kazımak gibi bir niyetimiz yok. Kamusal alanlarda, iznimiz olmadan, bir sürü reklam, tabela, billboardla karşılaşılıyor. Sokaklarımızı geri alıyoruz."



Anadolu Üniversitesi Karikatür Kulübü 30. Yılı'nı Kutluyor

Anadolu Üniversitesi Karikatür Sanatını Araştırma ve Uygulama Merkezi, Anadolu Üniversitesi Karikatür Kulübü'nün kuruluşunun 30'uncu yılı anısına Anadolu Üniversitesi Eğitim Karikatürleri Müzesi'nde karikatür sergisi düzenledi. Geçmişten günümüze düzenlenen karikatür etkinliklerinden kesitler sunan serginin

açılışına, Anadolu Üniversitesi Rektörü Prof. Dr. Naci Gündoğan, İktisadi ve İdari Bilimler Fakültesi Dekanı Prof. Dr. Recai Dönmez, Karikatür Sanatını Araştırma ve Uygulama Merkezi Müdürü Yrd. Doç. Sadettin Aygün, Karikatür Kulübü Başkanı Azan Soylar ve çok sayıda davetli katıldı. Karikatür Sanatını Araştırma ve

Uygulama Merkezi Müdürü Yrd. Doç. Sadettin Aygün, yaptığı açılış konuşmasında sergi ile ilgili bilgi verdi. Karikatürün hayatında çok büyük bir önemi olduğunu altını çizerek konuşmasına başlayan Karikatür Kulübü Başkanı Azan Soylar, karikatürün hayatının seyrini değiştiren durum-

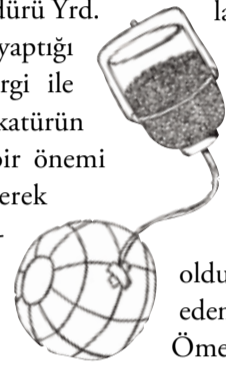

lardan biri olduğunu ifade etti. Anadolu Üniversitesi Rektörü Prof. Dr. Naci Gündoğan da yaptığı konuşmasında etkinliğin bir öğrenci kulübünün etkinliği olmasının çok anlamlı olduğunu belirtti. Sergiyi ziyaret eden Eskişehir Vali Yardımcısı Ömer Faruk Günay ise sergiyle ilgili görüşlerini şu cümlelerle

dile getirdi: "Karikatür konusunda Anadolu Üniversitesinin çok güzel bir çabası olduğunu düşünüyorum. Emegi geçen herkesi kutluyorum." Açılış konuşmalarının ardından Karikatür Sanatını Araştırma ve Uygulama Merkezi Müdürü Yrd. Doç. Sadettin Aygün'ün eşliğinde davetliler sergiyi gezdi. Aygün eserler hakkında davetlileri bilgilendirdi.

Haber: Çiler ÖZCEYLAN



Arp Sanatçısı Ceren Necipoğlu Anıldı

2009 yılında Brezilya'nın Başkenti Rio de Janeiro'da verdiği konser sonrası bindiği uçağın Atlas Okyanusuna düşmesiyle hayatını kaybeden, Anadolu Üniversitesi Devlet Konservatuvarı Öğretim Görevlisi ve Arp Sanatçısı Ceren Necipoğlu piyano konseri ile anıldı. Anadolu Üniversitesi Devlet Konservatuvarı Müzik Bölümü öğretim üyesi Doç. Lilian Tonella

Tüzün'ün ve öğrencilerinin verdiği konser, Anadolu Üniversitesi Devlet Konservatuvarı Salon 2003'te yapıldı. Konservatuvar öğrencilerinden Sıla Elbistan, Günseli Kuvvet ve Gizem Güler; Mozart, Liszt, Chopin ve Cengiz Tanç'ın eserlerini seslendirdiler. Katılımın yoğun olduğu konserle birlikte Ceren Necipoğlu ölümsüzleştirildi.

Haber: Onur DEMİR

Miniklerin Dünyası Sergide Hayat Buldu

Anadolu Üniversitesi Kreş ve Gündüz Bakımevi tarafından düzenlenen "2013-2014 Yıl Sonu Resim ve El İşi Sergisi" Öğrenci Merkezi Fuaye Alanı'nda yapıldı.

Saygı duruşu ve İstiklal Marşı'nın okunmasıyla başlayan etkinlikte, Kreş ve Gündüz Bakımevi öğretmenlerinden Ayfer Kerimoğlu, açılış konuşmasını yaptı. Kerimoğlu, "Etkinliğimizin amacı çocuklarımızın sevgiyle ve büyük bir mutlulukla hazırlanmış oldukları çalışmalarını sergilemektir. Bu süreç içerisinde öncelikle bizden desteğini hiçbir zaman esirgemeyen Rektörümüz Prof. Dr. Naci Gündoğan'a, kreşimizden sorumlu Rektör Yardımcımız Prof. Dr. Zafer Asım Kaplancıklı'ya, diğer Rektör Yardımcılarımıza ve Kreş ve Bakımevi Müdürümüz Şeniz Emeksiz'e teşekkür ederiz." dedi.

Kreş ve Gündüz Bakımevi Müdürü Şeniz Emeksiz, çocukların bir yıl boyunca yaptığı boyama, kesme, baskı ve proje çalışmalarının yer aldığı sergi ile ilgili açıklamalarda bulundu.

Açılışa katılan Anadolu Üniversitesi Rektör Yardımcısı



Prof. Dr. Zafer Asım Kaplancıklı ise çocuklarla 23 Nisan etkinlikleri sırasında tanıştığını ve çok etkilenildiğini söyledi.

Açılış konuşmalarının ardından Müdür Şeniz Emeksiz ve Rektör Yardımcısı Prof. Dr. Zafer Asım

Kaplancıklı'nın sergi açılış kurdelesini birlikte kesmesinin ardından veliler sergiyi dolaştı.

Miniklerin hazırladığı program öğrencilerin dans gösterileriyle devam etti.

Haber: Esen ÖZAY

Öğretim Üyelerinden Flüt ve Piyano Resitali



Anadolu Üniversitesi Devlet Konservatuvarı tarafından düzenlenen "Flüt ve Piyano

Anadolu Üniversitesi Devlet Konservatuvarının, Mimar Sinan Güzel Sanatlar Üniversitesi

Resitali", Atatürk Kültür ve Sanat Merkezi Opera ve Bale Salonu'nda gerçekleştirildi. Piyano ve flütün bir arada sunulduğu konser, müzikseverlere keyifli bir akşam yaşattı.

Devlet Konservatuvarını misafir ettiği konsere çok sayıda davetli katıldı. Konserde Mimar Sinan Üniversitesi Devlet Konservatuvarı Üflemeli ve Vurmalı Çalgılar Anasanat Dalı Başkanı Doç. Ayla Uludere ve Sosyal Bilimler Enstitüsünden flüt sanatçısı Lelya Bayramoğulları flüte; Mimar Sinan Güzel Sanatlar Üniversitesi Devlet Konservatuvarı Piyano-Arp-Gitar Anasanat Dalı öğretim üyesi Yrd. Doç. Ayça Yılmaz Aytuğ piyanoya hayat verdi.

Haber: Mehmet Ekrem CEYLAN

Ressam Burhan Kum Sanatseverlerle Buluştu

Anadolu Üniversitesi Plastik Sanatlar Kulübü, Ressam Burhan Kum'u öğrencilerle buluşturdu. Anadolu Üniversitesi Sinema Anadolu'da gerçekleştirilen etkinlikte Ressam Burhan Kum, eserlerinden örneklemelerde bulunarak yapılaşmalarını anlatı ve vermek istediği mesajları sanatseverlere aktardı.

Anadolu Üniversitesi Plastik Sanatlar Kulübü Başkanı Özkan Taşkiran, etkinlikle ilgili yaptığı açıklamada Ressam Burhan Kum'u

davet etme amaçlarıyla ilgili bilgi verdi. Taşkiran, "Bugün etkinliklerimize bir yenisini ekledik. Burhan Kum'u davet ettik çünkü onun görüşleri ve yaptığı resimler çağdaş ve aynı zamanda geleneksel. Bundan sonra ki etkinliklerimizde sadece resimle sınırlı kalmayacak ve daha birçok çalışma yapacağız. Etkinliklerimize katılmak isteyenler kulüp sayfamızdan duyurularımızı takip edebilir" dedi.

Haber: Onur DEMİR



ESKİŞEHİR KARBON AYAK İZİ BELİRLenen 2. BÜYÜKŞEHİR OLDU

Onur DEMİR

Anadolu Üniversitesi Fen Fakültesi Biyoloji Bölümü Ekoloji Anabilim Dalı Başkanı Prof. Dr. Cengiz Türe, Makine Mühendisleri Odası Eskişehir Şubasının de katkılarıyla Eskişehir'in küresel ısınma ve iklim değişikliğine etkisini ifade eden, enerji tüketiminden kaynaklanan "Karbon Ayak İzi"nin boyutunu, Uluslararası Yerel Yönetimler Sera Gazı Salımları Analizi Protokolü'ne göre belirledi. Böylece Eskişehir, Antalya'dan sonra Karbon Ayak İzi belirlenen ikinci Büyükşehir oldu.

Eskişehir'deki Sera Gazı Salımının Yaklaşık %80'i Karbondioksit Kaynaklı

Eskişehir il merkezi kapsamındaki enerji tüketim verilerinin incelendiği çalışmada, 2012 yılı için tüm enerji türlerinin 14.372.143.0 MWH'lik bir tüketime karşılık geldiği ve bunun karşılığında 4.427.895,2 ton karbondioksit salımı gerçekleştiği belirtildi. Türkiye'deki son verilerin de incelendiği çalışmada "Toplam sera gazları içinde yaklaşık %80'lik

bir oranın karbondioksit kaynaklı olduğu düşünüldüğünde, belirlenen salım miktarına ek olarak %20'si oranında diğer sera gazlarının varlığı da gözden kaçmamalıdır. Türkiye için en son düzenli sera gazları emisyonuna ilişkin resmi veriler 2010 yılına ait olup toplam sera gazı salımı 401,9 milyon tondur. Bunun 326.4 milyon tonunu ise karbondioksit oluşturmaktadır. Türkiye'deki toplam sera gazları içinde yaklaşık %81.2'lik payın karbondioksit kaynaklı olmasının Eskişehir ile uyumluluk gösterdiği görülmektedir." denildi.

Eskişehir, Kişi Başına Düşen Karbondioksit Salımında Dünya Ortalamasının Üzerinde

Eskişehir il merkezinde, kişi başına düşen enerji tüketiminin 21.8 MWH, buna karşılık karbondioksit salımının ise kişi başına 6.7 ton karbondioksit olarak gerçekleştiği belirtilen çalışmaya göre bu değer 2010 yılı verileri ele alındığında OECD (Ekonomik Kalkınma ve İşbirliği Örgütü) ülkeleri ortalaması olan 9,83 ton karbondioksit-eşd./kişi değerinin altında olup dünya ortalaması olan 4,29 ton karbondioksit-eşd./kişi değerinin üzerinde olarak değerlendirilmektedir.

lendirilmektedir.

Araştırmayı yapan A.Ü. Ekoloji Ana Bilim Dalı Başkanı Prof. Dr. Türe, Eskişehir'de enerji tüketimine dayalı salım miktarları bu hızla artmaya devam ettiği süreci %1.10'luk oranla Eskişehir'in, Türkiye'de toplam karbon salımına ve küresel ısınmaya en büyük etkiyi yapan illerden biri olma özelliğini koruyabileceğine dikkat çekti.

Çalışmada dünyadaki sera gazı salımıyla ilgili şunlar ifade ediliyor: "Dünyada ise 2012 yılındaki toplam sera gazı salım miktarı 9.7 (+, - 2.1%) milyar ton olarak hesaplanmaktadır. Bu miktarın son 10 yılın en yüksek artış oranı olduğu, otoritelerce belirtilmektedir. Birleşmiş Milletler Habitat verilerine göre enerji tüketiminin yaklaşık %75'inden ve küresel sera gazı salımlarının %80'ninden kentlerde yaşayan dünya nüfusunun sorumlu olduğu açıklanmıştır."

En Yüksek Karbon Salımı Elektrik Tüketiminden Kaynaklanıyor

Eskişehir kent merkezinde tüketilen enerji kaynaklarının türleri üzerinden bir değerlendiril-

me yapılan çalışmada "En büyük payın doğal gaz kaynaklı olmasına rağmen, en yüksek karbon salımının elektrik tüketiminden kaynaklandığı, bunu sırasıyla doğal gaz, toplam akaryakıt ve kömür tüketiminin izlediği belirlenmiştir. Doğal gaz verileri incelendiğinde, en yüksek tüketim ve salım değerleri binalardan kaynaklanırken bunu sanayi tesisleri ve OSB doğal gaz elektrik santrali izlemektedir. Elektrik açısından tüketim ve salım değerleri incelendiğinde en yüksek tüketim ve salım değerlerinin sanayi tesislerinden kaynaklandığı, bunu konutlar ve resmi/ticari binalardan kaynaklanan tüketimin izlediği anlaşılmıştır. Kentte genellikle ulaşım ve taşıma için kullanılan motorin, benzin ve LPG türünden akaryakıtlar, sırasıyla en yüksek tüketim ve salım miktarına sahiptirler. Gaz yağı ve fuel-oil tüketiminin, diğer akaryakıt tüketimlerine göre oldukça düşük olduğu belirlenmiştir."

Prof. Dr. Türe yaptığı araştırma ile ilgili olarak küresel iklim değişikliği ile mücadele edebilmek için Kyoto Protokolü'nden sonra üyelik başvurusunda bulunduğu AB ülkelerindeki hemen

tüm büyük kentlerin, karbon ayak izlerinin belirlenerek ilan edildiğini belirtti. Prof. Dr. Türe, 2010 yılında Türkiye'nin Yüksek Planlama Kurulu tarafından onaylanan, Ulusal İklim Değişikliği Eylem Planı'nın (İDEP) hazırlanmış olduğunu ayrıca kendisi tarafından yürütülen bu çalışmanın Eskişehir kent merkezi enerji tüketimi kaynaklı karbondioksit salımlarının azaltılması çalışmalarının başlangıcı ve en önemli aşaması olduğunu söyledi ve ekledi: "Eskişehir, Türkiye'deki karbon ayak izi belirlenen ikinci büyük şehir olma özelliğini de kazanarak pek çok alanda olduğu gibi bu alanda da diğer illere örnek olmuştur." Dünya ve ülkemiz ölçeğinde sürdürülebilir bir kent olmanın temel ilkelerinden olan düşük karbon salımına sahip olabilmek için öncelikle illerin sınırları içindeki karbon salım kaynakları ve miktarlarının bilinmesi gerektiğini belirten Prof. Dr. Türe, iklim değişikliği ile mücadele için tüm illerde uygun ve ulaşılabilir mekanizmalar yoluyla etkin bir sürdürülebilir enerji ve karbon yönetim modelinin oluşturulması gerektiğinin altını çizdi.

FİDANI DİKMEK DEĞİL FİDANI YAŞATMAK ÖNEMLİ



Anadolu Üniversitesi Fen Fakültesi Biyoloji Bölümü öğrencileri, Öğretim üyeleri Prof. Dr. Ersin Yücel eşliğinde, Ekoloji ve Çevre Biyolojisi dersleri kapsamında, 25 Nisan Cuma günü Alpu ve Mihaliççık çevresinde bilimsel bir uygulama çalışması yaptı. Alpu Belediyesi ziyaretinin ardından, Üniversitemizin "Eskişehir Raylı Sistemler Test Merkezi" nin arazisi hakkında bilgi verildi ve incelemeler yapıldı. Daha sonra Mihaliççık Orman İşletmesi Müdürü Gazi Çetin eşliğinde, Mihaliççık-Beylikova kavşağında, Sedir deneme ağaçlandırma sahasında inceleme ve araştırma çalışmaları yapıldıktan sonra Mihaliççık belediyesi ziyaret edilerek ilçe gezildi. Öğleden sonra Mihaliççık Kalburcu çevresinde inceleme ve araştırmalar yapıldıktan sonra, Mihaliççık -Koyunağlı köyü istikametinde, yükseltiye

bağlı olarak vejetasyondaki değişim ve tabaklanma incelendi. Sündiken Dağlarının ana kaya, toprak ve iklim özelliklerinin yapısal özellikleri ve orman ekosisteminin temel öğeleri uygulamalı olarak anlatıldı, daha sonra Kavak Köyü krom işletmeleri ve Sakarya Nehri üzerinde kurulu olan Sarıyar Barajı görüldü. Koyunağlı Köyü çevresinde, bitki örtüsü ve erozyon konusunda bilgi verildi. Erozyonun sebep ve sonuçları ve doğada yaptığı tahribat incelendi. Ayrıca Koyunağlı Köyünde faaliyete geçen ve bu bölgeden çıkan linyit kömürlerini kullanarak elektrik üreten termik santral görüldü ve çevreye olası etkileri değerlendirildi. Ülkemiz açısından son derece önemli olan orman ekosistemlerinin iyileştirilmesine yönelik ormancılık çalışmaları hakkında bilgi alındı.

Haber: Haber Merkezi



Petrol rezervleri her geçen gün azalırken otomobiller için alternatif enerji arayışı çok daha önem kazandı.

İlker ŞEKERCİOĞLU

Hem elektrik hem de benzin olmak üzere iki farklı güç kaynağının bir arada bulunduğu hibrit motor teknolojisi, yakıt tüketimini azaltırken çevre dostu olmayı da ihmal etmiyor. Fiyatı giderek artan yakıtlar ve küresel ısınma karşısında önemli bir rol üstlenen teknoloji, gelişimini sürdürüyor.

Hibrit Motorların Doğuşu

“Melez” motor teknolojisi için ilk çalışmalara baktığımızda aslında 1839 yılına kadar gitmemiz gerekiyor. İskoç Robert Anderson, bu yılda ilk elektrikli aracın üretimini gerçekleştirdi. 1898 yılına gelindiğinde, Avusturyalı Dr. Ferdinand Porsche tekerlerin dönmesiyle elektrik motoruna güç sağlayan içten yanmalı motora kullanarak önemli bir başarıya imza attı. Bu araç aynı zamanda istenildiğinde elektrik, istenildiğinde benzin kullanılmasını sağla-

masıyla adından söz ettirdi.

1905'te ise ABD'li mühendis H. Piper benzin ve elektriği bir arada kullanan hibrit araç için patent başvurusunda bulundu. Mühendis, elektrik motorunun içten yanmalı motora desteklemesi fikrine sahipti. 1920-1965 yılları ise elektrikli ve hibrit araçlar için du- rağan bir dönem oldu.

1966'da ABD Kongresi elektrikli araçların hava kirliliğini ön- leyeceği gerekçesiyle ilk önerisini sundu. Bu, tekrar hareketli bir dönemin başlamasını sağladı ve çalışmalara ivme verdi.

Üretimine 1997'de başlanan elektrik motoru, ilerleyen dö- nemde güçlendirme çalışmaları sebebiyle değişikliklere de uğradı. Dünyanın ilk seri üretim hibrit otomobili ise Toyota'nın Prius modeli oldu. 1997'de ilk kez Ja- ponya'da satışa çıkan orta sınıf otomobil, 2000 yılında küresel anlamda tanıtıldı. Şu anda birçok otomobil üreticisi hibrit modeller için çalışmalarını sürdürmekte ve kendi modellerinin satışını ger- çekleştirmektedir.

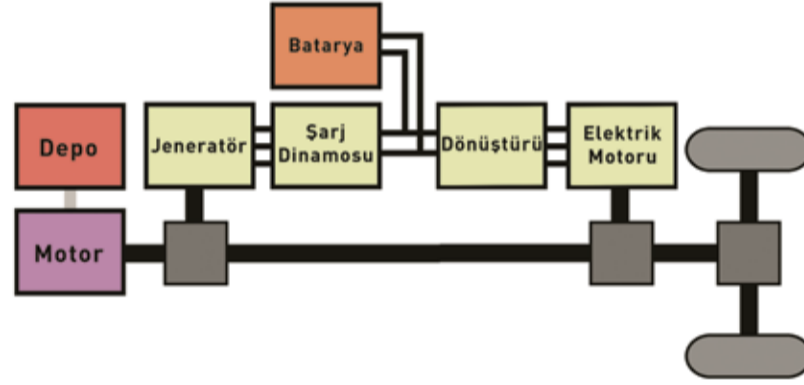

Nasıl Çalışıyor?

Bu tipteki motorlarda benzinli motor kalkışta ve yüksek hızlarda kullanılıyor. Bunun dışındaysa görevi genel olarak elektrik motoru üstleniyor. Özellikle araç hareket etmezken benzinli moto- run aktif olmaması ile sıfır yakıt tüketimi sağlanıyor. İlk çalışma ve hızlanma aşamasındaysa benzinli motora, elektrik motor desteği sağlanıyor ve düşük hız supap ateşlemesi gerçekleşiyor. Aniden hızlanma gereği duyduğunuzda ise benzinli motor, elektrik motor desteğini ardına alıyor ve yüksek hız supap ateşlemesine geçiliyor. Düşük hızda seyir durumundaysa benzinli motor supapları kapalı

durumdayken ateşleme de gerçek- leşmiyor ve elektrik motoru göre- vi üstleniyor. Son olarak kademeli hızlanma ile yüksek hızda seyirde benzinli motor düşük hız supap ateşlemesi modunda çalışıyor.

Frenleme ise önemli bir role sa- hip. Bu durumda elektrik motoru, hızlanmada açığa çıkan enerjiyi geri kazanarak aküde depolanma- sını sağlıyor. Ek olarak, benzinli motorun çalıştığı durumlarda çı- kan enerji de elektrik motora kat- kı sağlıyor. Bu sayede şarj gerekliliği de ortadan kalkmış oluyor.

Tüm bunlar hibrit araç kulla- nım maliyetinin daha ucuz olma- sını sağlayan etkenler olarak dik- kat çekiyor. Burada ufak bir not

da düşmek istiyoruz: Hibrit mo- tor teknolojisi artık sadece benzin değil dizel yakıt için de uygulamaya geçmiş durumda.

Çevreye Etkisi

Düşük yakıt tüketiminin yanı sıra, CO2 emisyonu ile hibrit mo- tor teknolojisi; yakıt verimliliği ve sürüş performansını çevreci bir şekilde sağlamakta. Hibrit motor teknolojisine sahip otomobillerin durduğunda elektrik motorunu kullanması ve bu süreçte gaz salınımı yapmaması çevre lehine oluyor. Buna ek olarak yakıtta da tasarruf ve ekonomik katkı sağla- nıyor.

Hibrit motor teknolojisini kullanan otomobillerin gelecekte daha da yaygınlaşacağını ve yaygınlaşmasının gerektiğini söylesek sanırız yanlış olmaz.

Üniversitemizin hidrojen ener- jili araç projesi HİDROANA ve güneş enerjili araç projeleri SU- NATOLIA ile THUNDERBIRD hakkında bilgiye ise Üniversite sayfamızdan ulaşabilirsiniz.



dipnot

Motorlu ve dört tekerlekli kara taşıtına verilen ad nedir?

Motorlu, bir sürücüye sa- hip, yolcu taşımaya uygun ve tekerlekli bu kara taşıtına veri- len ad “Oto- mobil”dir. Türkçeye Yunanca “autós” (kendi) ve Latince “mo- bilis” (ha- reket eden) kelimelerinin birleştiril- mesiyle oluşturulan, Fransızca “automobile”dan geçen bir ke-



limedir. Hayvan gücü kullanı- lımsızın kendi kendine hareket etme kabiliyetine sahip maki- ne gücü ile çalışan ilk otomobillerin tarihi 1600'lere da- yanmaktadır. İlk otomobiller Türki- ye'ye 1895'te gelmiş, ilk %100 yerli üretim otomobil ise 1961'de “Devrim” olmuştur.



HEDEF: BİLİNÇLİ TÜKETİCİ

Erdem ÖZTÜRK

Tüketici Hakları Konferansı ekonomik konulardan bahsederken hayatımızın içinde yer alan tüm ürünlerin üretiminden, vatandaşlara sunumuna kadar birçok unsur gündeme gelir. Sanayileşmenin, gelişip yayılmasıyla ortaya çıkan iş bölümü kavramıyla da bu unsurlar farklı farklı alanlarda kendilerini geliştirmişlerdir. Piyasadaki ürünlerin çeşitlenmesiyle ortaya çıkan kavramlardan biri de tüketici hakları. Üretim safhasından başlayarak gelişen bu unsurların en sonunda yer alan tüketici hakları, burada ele alacağımız konu olacak. Zira son yıllarda, ülkemizde tüketici haklarının yasa ile belirlenip belli bir mevzuata bağlanmasında önemli bir yol kat edildi. Tüketici haklarının yeni yasa ile buluşması, 6502 sayılı Kanun ile olacak. 28 Mayıs 2014 tarihinde yürürlüğe girecek olan Kanun'un, neler getirdiğini sizlerle paylaşmak adına, Eskişehir Ticaret Odasının düzenlediği ve Gümrük ve Ticaret Bakanlığı Daire Başkanı Yakup Güzelin konuşmacı olduğu konferansa katıldık.

Kanun Neden Gerekli?

2003 yılında, tüketici haklarına yönelik bir yasa yapılmış fakat sürekli gelişen piyasa koşullarında yapılan yasanın, ihtiyaçları karşılamaması nedeniyle yeni yasa yapma ihtiyacı doğmuştur. Örneğin; taşımacılık, sigorta ve bankacılık hizmetlerine yönelik sorunlar mevcut yasa, tüketici hakları mahkemesinde görülmüyordu; yeni düzenlemeyle bu

sorunlar da tüketici hakları mahkemelerine dahil edilerek mağduriyetler engellenmiş olacaktır. Bu bağlamda yasanın en önemli özelliğinin, kapsamının genişletilmiş olması olduğunu söyleyebiliriz.

Düzenleme Ne Getiriyor ?

6502 sayılı Tüketicinin Korunması Hakkındaki Kanun da birçok madde var ancak en önemlileri bankacılık, ayıplı mal satışı ve mesafeli satışlara yönelik olanlardır. Ülkemizde meydana gelen tüketici hakları ihlallerinde başı çeken bu üç bölüm ilgili yasa da dikkatle ele alınmış görünüyor.

Bankacılık Sözleşmelerine Düzenleme

Tüketici haklarına yönelik çalışmalar, 2003 yılında hız kazanarak günümüze kadar gelmiş durumda. İşverenler ile tüketicilerin de katkılarının alınmasıyla hazırlanan yeni kanunda, bilinçli tüketici profili oluşturmak amaçlanıyor. Hakem heyetleri de burada devreye giriyor. Bakanlık, 2014 yılına kadar yaptığı çalışmalarda oluşturduğu hakem heyetleriyle ve bu heyetlere yapılan başvurunun gün geçtikçe artmasıyla artık tüketicilerin bilinçli hale geldiğini ve yaşadıkları sorunlarda hakem heyetlerine de başvurarak sorunların üstesinden gelmeye başladıklarını ifade ediyor. Güzel, hakem heyetlerinin bilinirliğinin artmasıyla bir tür denetim mekanizması oluşturulmuş oluyor ve bu sayede hem esnaf hem de tüketiciler daha dikkatli hareket etmeye başlıyorlar diyerek hakem heyetleri uygulamasının başarılı olduğuna dikkat çekiyor: "Tüketicinin yaşadığı mağduriyetleri en aza indirmek için hak arama yollarını kolaylaştıran bir yasa hazırlanmış. İhtiyaca bağlı olarak illerdeki hakem heyetlerinin sayıları da artırılabilir. Bunun yanında hakem heyetlerinin verdikleri kararlar da tüketici hakları mahkemelerinde bağlayıcı olacak. Bu yolla mahkemelerin üzerindeki yük de hafifletilmiş olacak. Hakem heyeti kararlarının bağlayıcı olması örnek bir uygulama teşkil ediyor ki dünya ülkelerinden bazı heyetler bu sistem için ülkemizden bilgi alıyorlar."

Kanun Neden Gerekli?

Teknolojinin sınır tanımaz bir şekilde geliştiği bugünlerde mesafeli satışla ifade edilen durum pek tabii online satışlar. İnternet üzerinden yapılan satışlarda kredi kartı dolandırıcılığından, satın alınan ürünün tesliminde doğan sıkıntılara kadar birçok nokta, yasa kapmasına alınıyor. İhtiyacı karşılar şeklinde bir düzenleme geliyor fakat burada bakanlığın dikkat çektiği nokta, yine tüketici bilinci. "Bilinçli tüketici, basiretli esnaf" söylemini kullanan Yakup Güzel, yasa içeriğinin hayata geçebilmesi için tüketicinin daima bilinçli hareket etmesi gerektiğine vurgu yapıyor: "Birçok kez değişen kanun, hızla gelişen dünyaya ve teknolojiye ayak uydurmaya çalışsa da kısa zaman sonra yeni bir düzenleme gerekebileceği malumdur zira teknoloji durağan değil hızlı bir gelişim içinde."

Hakem Heyetleri

Banka sözleşmelerinde en önemli konuların başında herkesin şahit olduğu bir sorun var. Sözleşme evraklarındaki yazıların küçüklüğü. Meydana gelen sorunlarda, avukatların bile defalarca inceledikten sonra görüş bildirebildiği bu sözleşmelere, açık şekilde okunabilir olması şartı getiriliyor. Bakanlık buradaki mağduriyetin önüne geçmek adına yazı puntosunu bile

belirlemiş, sözleşmelerde yazılar 12 punto olacaktır. Sözleşme değişikliklerinde 'tek taraflı' ifadesi kaldırılarak, tüketici onayı olmadan değişiklik yapılamaz maddesi getirilecek böylece tüketicilerin imzası bulunan belgelerden mağdur olması da önlenecektir.

Son zamanlarda haber bültenlerinde sık sık rastladığımız sorunlardan bir diğeri ise bankalar tarafından belirlenen ve 65 kaleme yakın olan ek ödeme talepleri. Sektördeki faiz oranlarının düşmesi, bankaları farklı gelir kalemleri yaratmaya itmiştir ancak yeni keşfedilen bu kalemler vatandaşı oldukça sıkıntıya sokmuştur. Yeni kanun, kart aidatları başta olmak üzere bu ödeme kalemlerine sıkı bir denetim getiriyor. Artık her banka, bir kartı ücretsiz olarak vermek durumunda olacak. Diğer ödemeler ise yine okunabilir şekilde, ayrı bir sözleşme belirtilerek tüketicinin onayına sunulacak. Yani tüketicinin bilgisi olmadan bankalar işlem yapamayacak.

Kredi kartına taksit sınırlaması getirilmesiyle eski usul senetler de unutulmamış. Taksit sınırlamasıyla esnaf arasında yeniden kullanılmaya başlanan senetler nedeniyle mağduriyet yaşanmaması için yeni kanunda bu senetlerde yapılan alışverişlerde de cayma hakkı tanınmış.

Ayıplı Mal Satışı

Ayıplı mal nedir? Ayıplı mal, her hangi bir üründe maddi ya da hukuki eksiklik olması durumudur. Ayıplı mallar konusunda tüketicinin sahip olduğu dört hak vardır. Bunlar: Bedel iadesi, sözleşmeden cayma, tamir ve malın yenilenmesi. En son noktada sorun çözülemediyse tazminat hakkı da tanınıyor. Mevcut kanunda da bu haklar var fakat yeni kanunda değişen nokta, satın alınan ürünün ayıplı olup olmadığının kanıtlanmasında kullanılacak olan süre. Mevcut yasa da tüketici ve esnaf için 30 gün olarak belirlenen bu süre, yeni yasa ile her taraf için 6 aya çıkartılmış bulunuyor. Bu süre zarfında taraflar, iddialarını kanıtlamakla mükellef olacaklar.

Garanti konusunda mevcut yasa da garanti, yani ürünün tamir edilmesi yolu tercih edildiğinde, diğer hakların kullanımını engelliyordu. Yeni yasa ile diğer hakların kullanılması için bir yıl içinde 4 defa arızalanması gerekiyor. Bu sayede yasa da belirlenen haklar her durumda tüketiciye hizmet etmiş olacak.

“

Tüketici haklarına yönelik çalışmalar, 2003 yılında hız kazanarak günümüze kadar gelmiş durumda. İşverenler ile tüketicilerin de katkılarının alınmasıyla hazırlanan yeni kanunda, bilinçli tüketici profili oluşturmak amaçlanıyor. Hakem heyetleri de burada devreye giriyor. Bakanlık, 2014 yılına kadar yaptığı çalışmalarda oluşturduğu hakem heyetleriyle ve bu heyetlere yapılan başvurunun gün geçtikçe artmasıyla artık tüketicilerin bilinçli hale geldiğini ve yaşadıkları sorunlarda hakem heyetlerine de başvurarak sorunların üstesinden gelmeye başladıklarını ifade ediyor.

”



33. Türkiye Muhasebe Eğitimi Sempozyumu Gerçekleştirildi



Anadolu Üniversitesi İşletme Fakültesi tarafından 23-27 Nisan tarihleri arasında Kemer Vogue Otel'de gerçekleştirilen "Dijital Çağda Muhasebe Eğitiminde Yeni Yaklaşımlar" temalı sempozyuma, çok sayıda üniversiteden 350 kadar akademisyen katıldı. "Dijital çağda araçlarıyla ve etkileriyle muhasebenin geleceğini nasıl öngörmeliyiz?" ve "Bu çağın gereksinimlerini yerine getirecek bir muhasebe eğitiminin tasarımını nasıl gerçekleştirmeliyiz?" sorularının yanıtının arandığı sempozyum, 24 Nisan Perşembe günü Anadolu Üniversitesi Rektörü Prof. Dr. Naci Gündoğan ve İşletme Fakültesi Dekanı Prof. Dr. Melih Erdoğan'ın açılış konuşmaları ile başladı.

Rektör Prof. Dr. Naci Gündoğan, "Anadolu Üniversitesi yarım asrı aşan eğitim tarihinde muhasebe eğitimine özel bir önem vermiştir. Anadolu Üniversitesi gerek örgün gerekse açıköğretim sistemiyle bu alanda milyonlarca öğrenciye eğitim hizmeti sunmuş bir yükseköğretim kurumudur. Sempozyumun bu yılki teması-

nın 'Dijital Çağda Muhasebe Eğitiminde Yeni Yaklaşımlar' olması Üniversitemizin üstlendiği misyon bakımından oldukça anlamlıdır. Bu sempozyumun, dünyada eğitim teknolojilerinde yaşanan tüm bu gelişimin ışığında muhasebe eğitimimizin geleceğine önemli katkılar sunacağına inanıyorum. Bu organizasyonun gerçekleşmesinde emeği geçen İşletme Fakültesine teşekkür ediyorum." dedi.

Sempozyum Dönem Başkanı ve Anadolu Üniversitesi İşletme Fakültesi Dekanı Prof. Dr. Melih Erdoğan, "Büyük bir hızla değişen ve küreselleşen dünyamıza bu değişim ivmesini kazandıran temel unsur, yeni ve ileri teknolojilerdir. Özellikle dijital teknolojilerin devreye girmesiyle konu basitçe bilgisayar kullanımı gibi artık konvansiyonel sayılabilecek araçların çok ötesine geçerek; çok yönden ve çok noktadan birbirine bağlı, çevrim içi, etkileşimli, hızlı, güvenilir, kolay ve her yerden erişilebilir, kolay öğrenilebilir ve duyuşal özellikler taşıyan platformların ortak kullanımına dönüşmüştür." şek-

linde konuştu.

Prof. Dr. Melih Erdoğan'ın ardından İngiliz Açıköğretim Üniversitesi İşletme Fakültesinden Prof. Dr. Joanne Locke'un da yer aldığı bir "Açılış Oturumu" yapıldı. Bu oturumun ardından üç gün boyunca yapılan dört oturumun yanı sıra denetim uygulama örneklerinin sunulduğu iki de workshop gerçekleştirildi. Son gün, muhasebe bilim dünyasının tanınan akademisyenlerinin katıldığı bir panelle sempozyum çalışmaları sona erdi.

Yitirilen akademisyenlerin anıldığı ve duygulu anların yaşandığı devir teslim töreninde Prof. Dr. Melih Erdoğan, sempozyum bayrağını Ankara Üniversitesine teslim etti. Çeşitli etkinliklerle zenginleştirilen sempozyumla Anadolu Üniversitesi daha önce 1985, 1997 ve 2008 yıllarında üstlenmiş olduğu sempozyumların 4'üncüsünü gerçekleştirerek bir kez daha muhasebe bilim insanlarını bir araya getirmenin sorumluluğunu ve kıvançını yaşamış oldu.

Haber: Seda AKPINAR

Rekabette AR-GE ve İnovasyonun Rolü ve TÜBİTAK Destekleri Toplantısı Yapıldı

Anadolu Üniversitesi Ar-Ge ve İnovasyon Koordinasyon Merkezi Teknoloji Transfer Ofisi (ARİNKOM TTO)'nin Üniversite-Sektör iş birliği çalışmaları kapsamında sektöre yönelik "Rekabette AR-GE ve İnovasyonun Rolü ve TÜBİTAK Destekleri" etkinliği Eskişehir Sanayi Odası'nda gerçekleştirildi. Yapılan etkinliğe, Anadolu Üniversitesi Rektörü Prof. Dr. Naci Gündoğan, Eskişehir Vali Yardımcısı Cafer Yıldız, Araştırmadan Sorumlu Rektör Yardımcısı Prof. Dr. Ali Savaş Kopardal, Eskişehir Sanayi Odası (ESO) Yönetim Kurulu Başkanı Savaş Özyaydemir, TÜBİTAK Teknoloji ve Yenilik Destek Programları Başkanlığı (TEYDEB) Başkanı Fatih Yülek, ARİNKOM TTO Yöneticisi Prof. Dr. Ersan Pütün, ARİNKOM TTO Yürütücüsü Prof. Dr. Ender

Suvacı, İNOMER Başkanı ve CEO'su Şirin Elçi, ARİNKOM TTO Üniversite-Sanayi İşbirliği Yöneticisi Yasemin Kara, TÜBİTAK Uzmanı Ercan Orhan, ARİNKOM Bilgi ve İletişim Modülü Eğitim ve Etkinlik Uzmanı Aynur Güneş, Karcan Kesici Takım Sanayi ve Ticaret Ltd. Şti. AR-GE Sorumlusu Çağlar Yavaş ve çok sayıda davetli katıldı.

Açılış konuşmasını yapan Anadolu Üniversitesi Rektörü Prof. Dr. Naci Gündoğan, "AR-GE ve inovasyon tabanlı teknoloji üretimleri sadece firma ve sektörlerin değil, aynı zamanda ülke açısından da finansal bir yapıya sahiptir." dedi. Bu etkinliği ESO ile birlikte Anadolu Üniversitesinde kurulan ARİNKOM TTO'nun organize ettiğini ifade eden Prof. Dr. Gündoğan sözlerine şöyle devam etti: "Bu merkez sadece

üniversitemizde değil sanayide de hizmet etmek üzere tasarlanmıştır. Bu kültürün oluşturulmasında ise TÜBİTAK'ın verdiği destekler kuşkusuz çok büyük önem ifade etmektedir. Herkesin huzurunda bu etkinliği organize etmekteyiz. Herkesin huzurunda bu etkinliği organize etmekteyiz. Herkesin huzurunda bu etkinliği organize etmekteyiz."

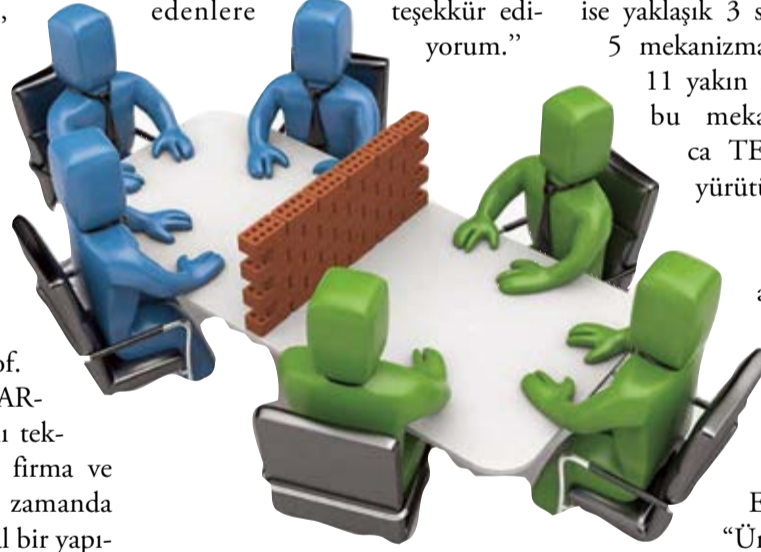

Rektör Prof. Dr. Naci Gündoğan'ın konuşmasının ardından ESO Yönetim Kurulu Başkanı Savaş Özyaydemir, TÜBİTAK'ın sanayiye yönelik desteklerini bir

kez daha öğrenme fırsatı bulduklarını; aynı zamanda ARİNKOM TTO'nun çalışmalarını da yakından tanıma imkânına kavuştuklarına değindi.

TEYDEB Başkanı Fatih Yülek ise yaklaşık 3 sene önce yalnızca 5 mekanizma varken şu anda 11 yakın mekanizma var ve bu mekanizmalar yalnızca TEYDEB tarafından yürütülmektedir." dedi.

Fatih Yülek'in ardından kürsüye çıkan ARİNKOM TTO Proje Yürütücüsü Prof. Dr. Ender Suvacı ise "Üniversite ve sektördeki farklı bilgileri bir araya getirebilirsek ve sinerji oluşturabilirsek ideal olan teknolojik inovasyona ulaşma şansımız var. Bunlar birbirlerinden çok farklı yapıdır. Bu yüzden bir arayüze

ihtiyaç vardır ve ARİNKOM TTO tam da bu arayüz görevini, iki grup arasındaki bilgi akışını sağlamak üzere tasarlanmıştır." dedi.

İNOMER Başkanı ve CEO'su Şirin Elçi ise "Rekabette AR-GE ve İnovasyonun Rolü" konulu bir sunum gerçekleştirdi. "Sanayiye Yönelik TÜBİTAK Destekleri" adlı sunum TÜBİTAK Uzmanlarından Ercan Orhan tarafından yapıldı. ARİNKOM TTO Üniversite-Sanayi İşbirliği Yöneticisi Yasemin Kara ise "Altyapı, İnsan Kaynakları ve İşbirliği Olanakları" ile ilgili sunum yaptı. Son olarak KARCAN Kesici Takım Sanayi ve Ticaret Ltd. Şti. AR-GE Sorumlusu Çağlar Yavaş, yaptıkları projeler ve aldıkları destekler ile şirketlerinin yakaladığı başarıları anlattı. Ardından ARİNKOM TTO yetkilileri ve tüm konukların paylaşımlarda bulunduğu kokteyl ile birlikte program sona erdi.

Haber: Mehmet Ekrem CEYLAN



Anadolu Üniversitesi İstatistik ve Ar-Ge Kulübü tarafından "CV Hazırlama ve Mülakat Teknikleri" konulu bir konferans gerçekleştirildi. Kongre Merkezi Salon Anadolu'da gerçekleştirilen konferansa konuşmacı olarak SecretCV.com eğitmeni Menekşe Polatcan Serbest katıldı.

Online platformlarda çoğu insanın CV'sinin olduğunu belirten Menekşe Polatcan Serbest,

"Sadece firmalar sizi seçmiyor, siz de firmaları seçiyorsunuz. O gözle bakmak lazım. Bu karşılıklı bir ilişki." diyerek farklı platformlarda bulunan firmalara başvuru yapan bireylerin seçiciliğine de dikkat çekti.

Serbest, "İmla hataları yapılmış bir CV baştan sizin negatif bir algıyla değerlendirilmeye sebep olacaktır." diyerek konuya vurgu yaptı. Serbest sonrasında CV'de bulunan adres, telefon, mail adresi gibi ciddi bilgilerin dikkatli bir

şekilde yazılması gerektiğini; özellikle mail adreslerinin iş hayatına uygun düzeydeki maillerden seçilerek CV'ye konulması gerektiğini üzerinde durdu.

İnternet'te bir blogunuzun olmasının ya da çeşitli online platformlarda hesabınızın olması ile yaptığınız projeleri buralara koymanın büyük getirisinin olabileceğini anlatan Menekşe Polatcan Serbest, firmaların İnternet'teki arama motorlarında adınızı yazdığında hakkınızda çıkan her bir

sayfanın sizi işe alınma sürecinde işe alınmaya yaklaştırdığını belirtti.

Üniversitenin ilk yılından itibaren aktif olunması gerektiğini dile getiren ve bunun çok önemli olduğunu söyleyen Serbest, "Bizim önerimiz daha birinci sınıftan bu işlere el atmanız." diyerek son sınıfta işlerin zorlaştığına değindi.

Mutlu olunacak işlere başvuru yapılması gerektiğinin ve bu işin karşılıklı olduğunun üzerinde duran Serbest, tabii işin beklemeyeceğini ve arayışa

geçilmesi gerektiğini vurguladı. "Firmayı araştırarak mülakata gitmek sizi rahatlatır." diyen Serbest, başvuru yapan kişinin şirketi tam olarak araştırıp araştırmadığını görmek için bunu sorular sorulacağını belirtti. Konuşmada dış görünüş meselesine de dikkat çekildi ve görüşme için gidilecek iş yerinin tarzına göre giyinmenin eşit giyinme olarak tanımlandığının, bunun mülakatta önemli bir detay olduğunun üstünde duruldu.

Haber: Tuba TOSUN

CV Hazırlama ve Mülakat Teknikleri Nelerdir?



"YORULUYORUZ; AMA YORGUN DEĞİLİZ"

Sezer KIZILATEŞ

Küçük bir çekirdek aile kurarken tamamlamanız gereken onlarca prosedür vardır. Herhangi bir apartmanın ortak elektriği ve haftada bir yapılacak olan temizliğinin ücretini karşılayacak olan küçücük bir ücret için her bir daireyi tek tek ikna etmek durumundasınızdır. Tekstil sektöründe üretim yapan ufak atölyelerde çalışan işçilerin günlük çizelgelerini hazırlarken birçok itirazla karşılaşabilirsiniz. İşin biraz daha büyüdüğünü 100 çocuğa hizmet veren bir kreşe sahip olduğunuzu düşünelim; öğretmenlerin maaşlarına zam isteklerine cevap vermek, velilerin bitmek tükenmek bilmeyen isteklerini karşılamak ve her gün çocukların yüzünde gülücükler açmasını sağlamak zorundasınızdır. Ezcümle yönetmek; çok külfetli, zor iştir.

Şehrimizin en büyük yöneticilerinden birisi de Eskişehirspor'u bir senedir başarıyla yöneten Mesut Hoşcan. Başkanla Eskişehirspor gibi büyük bir oluşumun yönetim tarzı, ülkemizdeki kulüplerin idareleri hakkında konuştuk. Her daim problem yaratmaya açık olan "yönetme" meselesi, bakalım Eskişehirsporda ve Türk futbolunda nasıl yapılıyor?

"Eskişehir, Anadolu'da Futbol Kalbi Olan Şehirlerden"

Başkanlığa adaylığınızı koyma fikri nasıl oluştu?

Ben daha önceki yıllarda da Eskişehirsporda yöneticilik yapmış ve 2. başkanlık görevini yürütmüştüm. Sorumluluk alan bir yapım vardı hep ama zaman içinde kulübün çok daha iyi yönetilmesi gerektiğini hissettim. Eskişehir, Anadolu'da futbolun kalbi olan şehirlerdendir, Bursa ve Trabzon ile beraber. Böyle büyük bir ekonominin olduğu ve daha prestijli hedefler belirlenmesi gerektiğine inandığımız Eskişehirsporda, yönetim tarzını beğenmediğimiz için biz yönetimle yol ayrımına gitmiştik. Bu bağlamda yeni bir yönetsel tarz için "tüm Türkiye'ye örnek olsun" diye yola çıktık. Eskişehirspor'u bir marka yapma yolunda çalışmak istiyoruz.

"Önce Güven Sloganı Ortak Ürünümdü"

Size başkanlığı getiren dönemin en kritik noktalarından birisi belki de "önce güven" sloganıydı. Bu nasıl doğdu, bu fikri kim ortaya attı?

İşin gerçeği sadece ben dersem yanlış olur; yönetimle ilgili konuşmalarımızda, basına yansıyan konularda, yönetime olan güvenin sağlanmadığını biliyorduk. İşte bu yüzden "önce güven" dedik.

"Yeni bir yönetsel tarz" ifadesini biraz daha somutlaştırabilir miyiz? Neyi kastediyorsunuz?

Spor kulüpleri, genellikle dernekler yasası ile yönetilen oluşumlardır. Yönetimler, şeffaflıktan uzaktır ve sadece skora endeksli bir yönetim tarzı vardır. Yönetimin yaptığı işlerin şeffaf, hesap verebilir ve sürdürülebilir olması gerekiyor. Bu yapılanmanın çok büyük sosyal bir olay olması sebebiyle sadece futbol üzerinde kalmayıp; diğer branşlara da aktarılması, sadece stadyumlara değil; kapalı spor salonlarına da taşması gerekiyor. Ticari işletmelerde kârlılık ön plandadır; bir firma kârlıysa yatırım yapar, istihdam sağlayabilir. Bunun için yanlış yapma şansınız çok azdır. Eskişehirsporda bahsettiğim dernek yapısı olduğu müddetçe sorumluluklar genellikle dar kapsamda tutulacak, yönetim birkaç kişinin kontrolünde kalacaktı. "Eskişehirsporda neler oluyor?" diye insanlara hiç sordurmadan, bu yapıyı reel bir şekilde ortaya koymamız gerektiğine inandık. Şeffaflığa yönelik tüzük değişikliklerine gittik.

"TFF Naklen Yayın Gelirleri, En Büyük Kaynağımız"

Ana gelir kaynaklarınız neler? Nerelerden para kazanıyor Eskişehirspor?

Eskişehirsporun gelir kaynağı, başta TFF'nin naklen yayın dedğimiz havuz sisteminden gelen bir paylaşım. Yayıncı kuruluştan 400 milyon dolar civarında gelen bir miktardır bu. Şampiyon olmayan her bir Anadolu kulübüne Süper Lig'e başlarken yaklaşık 13 milyon lira, artı maç performans dedğimiz

galibiyet için 970 milyon, beraberlik için 490 milyon lira verilir. Bu iş, tamamıyla başarı endeksli olduğu için mağlubiye hiçbir şekilde verilen bir ücret yoktur. İddiadan mağlubiye 80 bin lira, beraberliğe 90 bin lira, galibiyete 120 bin lira olarak alınan ayrı bir ücret daha vardır.

Bunun dışında sponsor gelirlerimiz var. Bu konudaki en büyük desteğimiz, Eskişehirspor'u hiçbir şekilde yalnız bırakmayan Eskişehir'in önemli bir markası olan ETİ'dir. Ben bu bakımdan ETİ yönetimine teşekkürlerimi ve şükranlarımı sunuyorum. Bir de bizim taraftar ve stadyum gelirlerimiz vardır. Tabii bu konuda şu an çok başarılı ve şanslı değiliz, her ne kadar yüksek bilet fiyatları olmasından eleştiri alan bir yönetim olsak da. Bizim stadyum giderlerimiz çok yüksek; özel güvenlik, stadyumun bakımı, kirası, elektrik ve suyu var. Yani bizim stadyum gelirimiz yok denecek düzeyde. Yeni stadımız bittiği zaman, bu tablo çok büyük ölçüde değişecek.

Kulüpler Birliği Başkan Yardımcılığı görevini yürütüyorsunuz. Sizce bu birlik, misyonunu gerçekleştiren bir birlik mi? Faaliyetleri ne kadar geçerli oluyor? Ne gibi çalışmalar yapıyorsunuz?

Kulüpler Birliğinin hiçbir yapıtım gücü yoktur. Sadece tavsiye kararlar alır ama bu işin dünyadaki örneklerine baktığımız zaman kulüpler birlikleri, o ülkedeki futbolu yöneten kesimdir. Bizde ise federasyonlar bir adım öndedir; onlar yasa ve tüzüklerle de tanınmış, görev ve sorumlulukları belirlenmiş ve yaptırım gücüne sahip kurumlardır. Ama futbolun en büyük paydaşlarından birisi olan kulüplerin, istekleri göz ardı edilmektedir. Kulüplerin isteğine göre bir harman yapılması gerekir. Örneğin; yeni bir Spor Kulüpleri Yasası çıkarılırken kanun tasarısına Kulüpler Birliğinin geçerliliğinin artmasıyla ilgili bir yorumda bulunduk. İstanbul takımları, federasyon oluştururken kendi temsilcilerini bazı görevlere direkt olarak atayabildikleri için kendi menfaatlerine uymayan olaylarda ciddi tepkiler ortaya koyabiliyorlar, nitekim de isteklerimize hemen itiraz ettiler. Bu çifte standardı sona erdirmek için ciddi çalışmalar yapıyoruz.

"Eskişehirspor için Yeni Tesisler Yapacağız"

Zor olduğunu biliyoruz ama tesislerin farklılaşması, yenileşmesi veya başka bir tesis kurulması gibi bir ihtimal var mı?

Kesinlikle var. Türkiye'de tapusu kendisine ait tesisi olan 1-2 kulüp var sadece. Bundaki en büyük etken; çok büyük sponsor gelirlerine sahipler, bütçeleri çok büyük. Şu an Eskişehirspor'un çok ciddi bir şekilde stada ve tesise ihtiyacı var. Vali Hanefi Demirkol Tesisleri, yaklaşık 10 yıl önce yapıldı. Burası yapılırken "Eskişehirspor'un 50 yıl tesis sorunu kalmadı." denildi ama şu anda burası bize yetmiyor.

Bizim şu anda, yeni bir tesis yapılması için ciddi çalışmalarımız var. Yeri belirledikten sonra müracaatımızı yapıp izinlerimizi alacağız. Amacımız müthiş bir tesis yapmak ve buradaki tesisi de tamamen altyapıya bırakmak. Çünkü altyapıdaki çocuklarımıza sadece sentetik sahada maç yaptırarak bu çocukları çok fazla geliştiremeyiz, onların çim sahada da oynamaları gerekiyor.

"Altyapıdan Yetişen 2-3 Oyuncumuz Var"

Altyapıdan yetişen oyunculara kulübün geleceğini emanet ediyor ve Kulüpler Birliğinde üzerine çeşitli kararlar alıyorsunuz. Peki altyapıdan yetişen kaç oyuncusu var Eskişehirspor'un?

Eskişehir altyapısından yetişen 2-3 gencimiz var A Takım'da; yeterli değil. İdeal kadro, 26 ile 30 arasında değişir. Altyapıdan bunun 3'te 1'i oranında, en az 9-10 oyuncunun olması lazım. Yetiştireceksin, parlatacaksın, ihracat yapar gibi çıkaracaksın. İşin doğası gereği bunları yapmak zorundayız. Bunlar olmazsa o zaman sadece tribünlere oynayan bir yönetim olarak kalırız. Bazen risk almaya da bilmeliyiz, biz bu riskleri de almaya başladık.

"Ertuğrul Sağlam'ın Bize İnanması, Karar Vermemizde Bizi Hızlandırdı"

Ertuğrul Sağlam'a nasıl karar verdiniz?

Bu, inançlı ve hedefli bir ça-

alışmanın göstergesiydi. Çünkü biz seçimlerde, başkan adayı iken Ertuğrul Hoca'yla görüşmeye başladık ve kendisine de birçok talip vardı. Seçimlerden önce kazanma garantimiz yokken karakteri ve mizacı herkes tarafından takdir edilen bir hocayla görüştük ve anlaştık. Bir başkan gibi pazarlıkları yaptık, hedefleri koyduk, ilkeleri belirledik ve dedik ki; "10 gün bizi beklemelisin, seçimi kazanacağız." Biz bunu başardık. O da bize inandı, güvendi ve bekledi. Başarıya giden yolda önce hayal edeceksin, sonra hayalinin peşinde koşacaksın. Hocanın başarılı öz geçmişi, sağlam karakteri, bize inanması bizim karar vermemiz için geçerli niteliklerdi.



"Anadolu Üniversitesiyle Çalışmaya Çok Hevesli Bir Yönetimimiz"

Kulüpteki antrenör ve yönetici kadrolarında Anadolu Üniversitesinden faydalanıyor musunuz?

İstiyorum ki Anadolu Üniversitesi Spor Bilimleri Fakültesinde Spor Yöneticiliği Bölümünde okuyan öğrenciler gelsin Eskişehirspor'da staj yapsın, bu işi öğrensin. Altyapı antrenörlerimizi seçerken yine ilgili bölümlerden mezun olan hocalarımızı tercih ettik. Bu-

nun dışında kulüpte menajerlik, kondisyonerlik görevlerinde hep üniversiteli arkadaşları istihdam etmeye çalışıyoruz. Yani biz üniversiteyle çalışmaya çok hevesli bir yönetimiz.

"Eskişehirspor'u Profesyonel Bir CEO Yönetiyor"

Kulüp yönetilirken tesis, altyapı, oyuncu kadrosu, mali sıkıntılar gibi birçok farklı kategori var zaman harcamanız gereken. Bu görev dağılımını nasıl yapıyorsunuz?

Yönetim işinde tecrübe çok önemlidir. Eskişehirspor, bütçesiyle, çalışan sayısı, çeşitli iş kollarıyla bir holding edasıyla işleyen bir kulüp. Futbolcu, teknik ekip, tesisler, stadyum, basın, taraftar, yerel yönetim, menajer, federasyon, Kulüpler Birliği gibi birçok bileşeni var Eskişehirspor'un. Biz de şeffaf, sürdürülebilir, hesap verilebilir olmak adına kurumsallık gereği; kulübe bir CEO atadık. Her şeyi profesyonelce yönetmeye çalışıyoruz. Bu yönetsel tarz bizle başladı, zamanla da oturacak. Biz bu yola inanarak çıktık, yolumuz ağır ve zahmetli, biliyoruz, yoruluyoruz ama yorgun değiliz.

Mesut HOŞCAN Kimdir?

Eskişehirli iş adamı Mesut Hoşcan, 1962 yılında doğdu. Eğitimi Eskişehir'de tamamladı. Yurt içi taşımacılık, paketleme, depolama, şeker tedarik ve müşavirliği hizmeti veren Hoşcan Lojistik Gıda Sanayi ve Ticaret AŞ'nin ve organik tarım üreticisi Özpa Gıda Tarım Hayvancılık İnşaat Sanayi ve Ticaret AŞ'nin Yönetim Kurulu Başkanı.

2008-2012 yılları arasında Eskişehirspor Kulübünde 2. Başkanlık yaptı. 2013 Haziran'dan bu yana Eskişehirspor Kulübü Başkanlığı'nı yürütüyor. Hâlen Kulüpler Birliği 2. Başkanlığı ve Eskişehir Nakliyeciler Kooperatifi Başkanlığı görevlerini sürdürüyor.



SAĞLIKLI BİR YAŞAM İÇİN BİR ADIM DA SEN AT

Elif KILIÇASLAN
H. Emre YİĞİT

Son yıllarda sağlıklı yaşama çeşitli reklamlar, kamu spotları ya da sivil toplum kuruluşlarının çalışmaları aracılığıyla vurgu yapılıyor. Televizyonlarda sağlık programları çekiliyor, gazetelerde sağlık sayfaları yayımlanıyor, İnternet siteleri sağlıklı yaşamla ilgili birçok bilgiyi paylaşıyor ya da sokakta billboardlarda sağlıklı yaşama dikkat çeken afişler yer alıyor. Hepsisi daha sağlıklı ve kaliteli bir hayata işaret etmek için hazırlanıyor. Yani doğru beslenerek, spor yaparak, düzenli uyku ve stres kaynaklarından uzak durarak bedensel ve zihinsel sağlığa kavuşmak için.

Bunun için de uzmanlar tarafından diyet programları öneriliyor, daha sağlıklı ve dengeli beslenmenin yolları anlatılıyor, evde yapılabilecek basit egzersizlerle insanlar spora yönlendiriliyor ya da havalardan ısınmasının etkisiyle yürüyüşler tavsiye ediliyor... Peki neden yapıyor bu kadar çalışma? Toplumun bilinçlenmesi ve sağlıklı farkındalık yaratmak için çünkü sağlıklı bireyler, sağlıklı toplumu; sağlıklı toplum da sağlıklı nesilleri beraberinde getiriyor.

Sağlıklı Yaşam ve Hareketlilik Yılı: 2014

Sağlık Bakanlığının 2014 yılını "Sağlıklı Yaşam ve Hareketlilik Yılı" ilan etmesiyle çeşitli kurum ve kuruluşların düzenlediği aktivitelere bir yenisi daha eklendi. Eskişehir Gençlik Hizmetleri ve Spor İl Müdürlüğü olarak tüm spor organizasyonlarında olmak

İl Müdürlüğü ile Eskişehir-Bilecik Eczacı Odası iş birliği ile organize edilen "Eczacılık Haftası Sağlıklı Yaşam Yürüyüşü", 4 Mayıs Pazar günü gerçekleştirildi. Günlük yaşamda sportif faaliyetlerin en önemlisi olan yürüyüşe ve sağlıklı yaşama dikkat çekmek için düzenlenen etkinlik, Müdürlüğün geçen yıl başlattığı "Koşabiliyorken Koş" projesi adı altında yapıldı. Tüm spor dallarındaki sporcular dışında halka da yönelik organizasyona katılım yoğun oldu.

Atatürk Bulvarı'ndan başlayıp Porsuk Spor Salonu'na kadar devam eden yürüyüş, renkli görüntülere de sahne oldu. Gencinden yaşlısına, küçücük çocuğuyla yürüyüşe katılan ailelerden Bisiklet Dünyası üyelerine kadar 600 kişi, bu anlamlı yürüyüşe destek vermek için yürüdü. Yürüyüşe, ayrıca Anadolu Üniversitesi Eczacılık Fakültesi öğrencileri de katılım gösterdi. Bisikletleriyle birlikte etkinliğe dahil olan katılımcılar da sporun her alanında iç içe olduklarının da altını çizdi. Sağlıklı yaşam için 2 bin 200 metre yürüyen yürüyüşçüler, "Sağlıklı Bir Yaşam İçin Bir Adım Da Sen At" sloganıyla çağrıda bulundu.

"Sağlıklı Yaşam için Hareket Etmeliyiz"

"Eczacılık Haftası Sağlıklı Yaşam Yürüyüşü"ne katılanlar arasında yer alan Eskişehir Gençlik Hizmetleri ve Spor Şube Müdürü Mithat Mutu, etkinlik hakkındaki düşüncelerini şu şekilde dile getirdi: "Eskişehir Gençlik Hizmetleri ve Spor İl Müdürlüğü olarak tüm spor organizasyonlarında olmak

bizim vazifemiz. Sağlıklı yaşam için hareket etmeliyiz ki mutlu ve sağlıklı olalım."

"Koşabiliyorken Koş" projesi ile ilgili de bilgi veren Mutu, İl Müdürlüğünün başlattığı bu proje ile Eskişehir halkına yönelik spor kültürünün yaygınlaştırılmasını amaçladıklarını söyledi. Mutu, bu proje sayesinde halka sağlıklı ve bilinçli spor yaptırılarak boş zaman aktivitesi olarak farklı spor branşlarında da eğitim verildiğinin bilgisini verdi. Hem bu proje hem de bu yürüyüş sayesinde sağlıklı yaşama dair vurgu yapıldığının üzerinde duran Spor Şube Müdürü Mutu, Eskişehir halkına sağlıklı ve bilinçli spor kültürü oluşturulduğunu ifade etti.

"Amacımız, Sağlıklı Yaşama Teşvik Etmek ve Farkındalık Kazandırmak"

Mithat Mutu, Sağlık Bakanlığının 2014 yılını "Sağlıklı Yaşam ve Hareketlilik Yılı" ilan etmesiyle bu yürüyüş gibi başka sportif faaliyetlere devam edeceklerinin duyurusunu da şöyle yaptı: "Tüm kurum ve kuruluşlara sportif etkinliklerinde destek olacağız. Eskişehir'deki kamu kurum ve kuruluşları, bu konuda çok duyarlı. Biz de İl Müdürlüğü olarak 'Sağlıklı Yaşam ve Hareketlilik' ile ilgili yıl boyunca etkinlikler yapmayı planlıyoruz."

Yürüyüşe katılan Eskişehir-Bilecik Eczacı Odası Yönetim Kurulu Başkanı Yücel Yenilmez ise "Eczacılık Haftası Sağlıklı Yaşam Yürüyüşü" ile amaçlarının sağlıklı yaşama teşvik etmek ve bu konuda bir farkındalık kazandırmak olduğunu belirtti.



ANADOLU ÜNİVERSİTESİ JAPON BAHÇESİ

