

**AIZANOI KAZISI 1978-2018 YILLARI YERLEŐİM ALANI MADENİ
BULUNTULARI**

Yüksek Lisans Tezi

Bulut CESUR

Eskişehir 2019

**AIZANOI KAZISI 1978-2018 YILLARI YERLEŐİM ALANI MADENİ
BULUNTULARI**

Bulut CESUR

YÜKSEK LİSANS TEZİ

Arkeoloji Anabilim Dalı

Klasik Arkeoloji Bilim Dalı

Danışman: Dr. Öğr. Üyesi Bekir Sıtkı Alptekin ORANSAY

Eskişehir

Anadolu Üniversitesi

Sosyal Bilimler Enstitüsü

Mayıs 2019

JÜRİ VE ENSTİTÜ ONAYI

Bulut CESUR'un "Aizanoi Kazısı 1978-2018 Yılları Yerleşim Alanı Madeni Buluntuları" başlıklı tezi 29 Mayıs 2019 tarihinde, aşağıdaki jüri tarafından Lisansüstü Eğitim Öğretim ve Sınav Yönetmeliğinin ilgili maddeleri uyarınca toplanan Arkeoloji Anabilim Dalı Klasik Arkeoloji Blim Dalında, yüksek lisans tezi olarak değerlendirilerek kabul edilmiştir.

Üye (Tez Danışmanı) : Dr.Öğr.Üyesi B.S.Alptekin ORANSAY

Üye : Prof.Dr.Zeliha GÖKALP

Üye : Dr.Öğr.Üyesi Feyzullah ŞAHİN

İmza

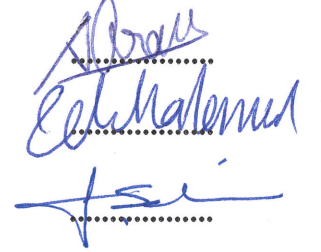

Prof.Dr.Hasan TETAR
Anadolu Üniversitesi
Sosyal Bilimler Enstitüsü Müdürü



ÖZET

AIZANOI KAZISI 1978-2018 YILLARI YERLEŞİM ALANI MADENİ BULUNTULARI

Bulut CESUR

Arkeoloji Anabilim Dalı

Klasik Arkeoloji Bilim Dalı

Anadolu Üniversitesi, Sosyal Bilimler Enstitüsü, Mayıs 2019

Danışman: Dr. Öğr. Üyesi B. S. Alptekin ORANSAY

Çalışma kapsamında 2011-2018 yılları arasında Aizanoi antik kentinde yapılan çalışmalarda ele geçen buluntular, nekropolis hariç diğer sektörler temel alınarak incelenmiştir. Bunun yanı sıra Kütahya Arkeoloji Müzesinde yer alan ve yine Aizanoi antik kentinden 1978-2018 yılları arasındaki çalışmalardan ele geçen metal buluntular da çalışmaya dâhil edilmiştir. Aizanoi antik kentinden toplam 167 eser, Kütahya Arkeoloji Müzesinden ise 50 eser incelenmiştir. Çoğunluğun demir olduğu bu eserler kullanım yerleri ve formları dikkate alınarak sistemli bir çalışma yürütülmüştür. Buluntuların kent içerisinde yoğun olarak tiyatro yapısından ele geçtiği görülmüştür. Buluntu grubu olarak en yoğun grubu da mimari aksamların oluşturduğu belirlenmiştir. Çivi, nal gibi fazla sayıda olan eserlerde tipoloji önerisinde bulunulmuştur. Kentte madencilik faaliyetine dair önemli veriler elde edilmiştir. Özellikle demirci işliğı ve maden sahaları, arkeolojik veriler yardımıyla kentteki madencilik faaliyetlerine yönelik incelenmiştir.

Anahtar Sözcükler: Aizanoi, Maden, Metal, Demirci işliğı, Maden sahası.

ABSTRACT

AIZANOI EXCAVATION 1978-2018 YEARS LOCATION AREA MINING FINDS

Bulut CESUR

Arkeoloji Anabilim Dalı

Klasik Arkeoloji Bilim Dalı

Anadolu Üniversitesi, Sosyal Bilimler Enstitüsü, Mayıs 2019

Danışman: Dr. Öğr. Üyesi B. S. Alptekin ORANSAY

In the scope of the study, the findings of the studies conducted in the ancient city of Aizanoi between 2011-2018 were examined based on other sectors except the necropolis. In addition, the metal finds collected from the studies in the Archaeological Museum of Kütahya between the years of 1978 and 2018 in Aizanoi were also included in the study. A total of 167 artifacts from the ancient city of Aizanoi and 50 artifacts from the Kütahya Archeology Museum were examined. A systematic study was carried out by taking into account the places and forms of these works where the majority of them were iron. It was observed that the finds were found in the city from the theater structure. It was determined that the most intense group was the architectural object. A large typology of works such as nails and horseshoes have been suggested. Significant data on mining activity were obtained in the city. In particular, the blacksmith workshop and mining sites were investigated for mining activities in the city with the help of archaeological data.

Keywords: Aizanoi, Mine, Metal, Blacksmiths workshop, Mine zone.

14.1.6/2019

ETİK İLKE VE KURALLARA UYGUNLUK BEYANNAMESİ

Bu tezin bana ait, özgün bir çalışma olduğunu; çalışmamın hazırlık, veri toplama, analiz ve bilgilerin sunumu olmak üzere tüm aşamalarında bilimsel etik ilke ve kurallara uygun davrandığımı; bu çalışma kapsamında elde edilen tüm veri ve bilgiler için kaynak gösterdiğimi ve bu kaynaklara kaynakçada yer verdiğimi; bu çalışmanın Anadolu Üniversitesi tarafından kullanılan “bilimsel intihal tespit programıyla tarandığını ve hiçbir şekilde “intihal içermediğini” beyan ederim. Herhangi bir zamanda, çalışmamla ilgili yaptığım bu beyana aykırı bir durumun saptanması durumunda, ortaya çıkacak tüm ahlaki ve hukuki sonuçları kabul ettiğimi bildiririm.

İmza

Bulut CESUR

TEŞEKKÜR

Kazı buluntusu çalışmamı sağlayan özellikle bana metal buluntu konusunda büyük destekleri olan, metal buluntular hakkında engin bilgilerini benimle paylaşan, tez konum için her türlü kaynakta yardımcı olan danışmanım Sayın Dr. Öğr. Üyesi B. S. Alptekin ORANSAY hocama sonsuz teşekkürlerimi iletiyorum. Metal buluntular kapsamında hiçbir zaman desteklerini esirgemeyen Sayın Prof. Dr. Zeliha Demirel GÖKALP hocama teşekkürü borç bilirim.

Bana ekibinde yer veren ve kazı buluntusu çalışmama imkân sağlayan, desteklerini esirgemeyen Aizanoi kazı başkanı Sayın Prof. Dr. Elif ÖZER hocama ve kazı sezonu haricinde de her türlü konuda yardımcı olan Aizanoi kazı ekibine teşekkürlerimi sunuyorum.

Metal buluntuların bir kısmının tezime dâhil edilmesini sağlayan ve bu konuda önemli destekleri olan başta Kütahya Arkeoloji Müzesi Müdürü Sayın Metin TÜRKTÜZÜN olmak üzere Müze Uzmanı Serdar ÜNAN'a bana bu fırsatı verdikleri için teşekkürlerimi iletiyorum.

Tez kataloğunda büyük katkıları olan ve desteğini esirgemeyen Arkeolog Serkan KATIRANCI'ya ve tez yazım süresince bana her konuda büyük katkısı olan ve desteklerini hiçbir zaman esirgemeyen Arkeolog Güneş IŞIK'a en içten teşekkürlerimi sunuyorum.

Ayrıca bana hayatımın her anında maddî ve manevî desteklerini esirgemeyen aileme teşekkürlerimi iletiyorum.

İÇİNDEKİLER

	<u>Sayfa</u>
BAŞLIK SAYFASI.....	i
JÜRİ VE ENSTİTÜ ONAYI.....	ii
ÖZET.....	iii
ABSTRACT.....	iv
ETİK İLKE VE KURALLARA UYGUNLUK BEYANNAMESİ.....	v
TEŞEKKÜR.....	vi
İÇİNDEKİLER.....	vii
GÖRSELLER DİZİNİ.....	xii
TABLOLAR DİZİNİ.....	xiv
LEVHALAR DİZİNİ.....	xv
KISALTMALAR DİZİNİ.....	xxviii
1. GİRİŞ.....	1
1.1. Amaç, Kapsam ve Yöntem.....	1
2. AIZANOI ANTİK KENTİ TARİHİ VE YAPILARI.....	4
2.1. Kentin Coğrafyası ve Araştırma Tarihçesi.....	4
2.2. Kentin Tarihi.....	6
2.3. Kentte Bulunan Yapılar.....	8
2.3.1. Zeus Tapınağı.....	9
2.3.2. Macellum.....	11
2.3.3. Stadion-Tiyatro kompleksi.....	12
2.3.4. Gymnasion-Hamam kompleksi.....	15

2.3.5. Agora.....	16
2.3.6. Heroon.....	17
2.3.7. Sütunlu cadde.....	17
2.3.8. Meter Steunene kutsal alanı.....	18
2.3.9. Mozaikli hamam.....	19
2.3.10. Odeion/Bouleuterion.....	20
2.3.11. Artemis Tapınağı.....	21
2.3.12. Nekropol alanları.....	21
2.3.13. Dorik sütunlu avlu.....	22
2.3.14. Çeşme yapısı.....	23
3. AIZANOI ANTİK KENTİNDE MADENCİLİK FAALİYETLERİ.....	23
3.1. Kent Çevresinde Yer Alan Maden Sahaları.....	23
3.1.1. Gümüşköy maden sahası.....	23
3.1.2. Aktepe maden sahası.....	24
3.1.3. Tavukkıranıtepe maden sahası.....	25
3.2. Kentteki Madencilik Faaliyetleri.....	25
3.2.1. Sütunlu caddedeki demirci işliğı.....	25
4. DEĞERLENDİRME.....	26
4.1. Süs Eşyaları.....	26
4.1.1. Saç iğnesi.....	26
4.1.2. Küpeler.....	27
4.1.3. Bilezikler.....	32

4.1.3.1. <i>Çocuk bileziği</i>	33
4.1.4. Yüzükler	33
4.1.5. Elbise aksamaları	38
4.1.5.1. <i>Fibulalar</i>	38
4.1.5.2. <i>Kemer tokaları</i>	39
4.1.5.3. <i>Raptiye</i>	41
4.2. Liturjik Eşyalar	41
4.2.1. Haçlar	42
4.2.1.1. <i>Pendantif haçlar</i>	42
4.2.1.2. <i>Latin haçı</i>	43
4.2.1.3. <i>Röliker haçlar</i>	45
4.3. Savaş Araçları	47
4.3.1. Saldırı araçları	47
4.3.1.1. <i>Hançer</i>	47
4.3.1.2. <i>Ok uçları</i>	47
4.4. Ev ve Mutfak Eşyaları	50
4.4.1. Sürahi	50
4.4.2. Bıçaklar	53
4.4.3. Tutamak	53
4.4.4. İğ Kancası	54
4.5. Kozmetik ve Tıp Aletleri	55
4.5.1. Sondalar	55

4.5.2. Ayna aksamı.....	56
4.5.3. Cımbız.....	57
4.6. Aydınlatma Araçları.....	58
4.6.1. Kandil aksamı.....	59
4.6.2. Kandelabrum aksamı.....	60
4.6.3. Kandelabrum.....	60
4.6.4. Kandil askıları.....	61
4.7. Hayvancılık Aletleri.....	62
4.7.1. Nallar.....	62
4.8. Zanaatkâr Aletleri.....	67
4.8.1. Taşçı aletleri.....	67
4.8.1.1. Taşçı tarakları.....	67
4.8.2. Zanaatçı aletine ait uç parçası.....	68
4.9. Kapı Aksamları.....	68
4.9.1. Anahtar.....	68
4.9.2. Kilit aynaları.....	70
4.9.3. Kilit aksamı.....	71
4.9.4. Kapı kancası.....	71
4.10. Mimari Aksamlar.....	71
4.10.1. Çiviler.....	72
4.10.2. Çubuklar.....	78
4.10.3. Kelepçeler.....	78

4.10.4. Kenetler.....	79
4.10.5. Zivana.....	83
4.10.6. İlmekli saplama.....	84
4.10.7. Pim.....	84
4.10.8. Kanca	85
4.10.9. Halkalar.....	85
4.11. Diğerleri.....	87
4.11.1. Aplikler.....	87
4.11.2. Ağırılık.....	88
4.11.3. Parçalar.....	89
4.11.4. Çingirak.....	89
4.11.5. Askı kancaları.....	90
5. SONUÇ.....	92
6. KATALOG.....	98
KAYNAKÇA.....	137
EKLER.....	152
EK-1: Görseller.....	153
EK-2: Tablolar.....	164
EK-3: Levhalar.....	167

ÖZGEÇMİŞ

GÖRSELLER DİZİNİ

Sayfa

- Görsel 1.** Aizanoi antik kenti konumu. Belke und Mersich. (1990). *Tabula Imperii Byzantini, Phrygien und Pisidien Band 7*, Wien: Verlag Der Österreichischen Akademie der Wissenschaften.Karte 2.....153
- Görsel 2.** Aizanoi yerleşim alanı kent planı. *Aizanoi kazı arşivi*.....153
- Görsel 3.** Zeus Tapınağı hava fotoğrafı. *Aizanoi kazı arşivi*.....154
- Görsel 4.** Tiyatro-stadion kompleksi hava fotoğrafı. *Aizanoi kazı arşivi*.....154
- Görsel 5.** Tiyatro caveasında yer alan T1 ve T2 açmaları konumu. *Aizanoi kazı arşivi*.....155
- Görsel 6.** Gymnasion-hamam kompleksi. R. Naumann (1982a). Aizanoi bericht über die ausgrabungen und untersuchungen 1979 und 1980, *Deutsches Archaologisches:Archäologischer Anzeiger*, Berlin: Walter de Gruyter, s. 346. abb.1.....155
- Görsel 7.** Mozaikli hamam hava fotoğrafı. *Aizanoi kazı arşivi*.....156
- Görsel 8.** Odeion-bouleuterion yapısı planı. *Aizanoi kazı arşivi*.....156
- Görsel 9.** Dorik sütunu avlu. F. Naumann und R. Naumann (1984). Aizanoi bericht über die ausrabungen und untersuchungen 1981 und 1982, *Deutsches Archaologisches:Archäologischer Anzeiger*, Berlin: Walter de Gruyter, s.490.....157
- Görsel 10.** Tapınak sergi alanında yer alan sondajların konumu. *Aizanoi kazı arşivi*.....157
- Görsel 11.** Gümüşköy, Aktepe, Tavukkırantepe ve Sığırereği maden sahaları. E. Kaptan (1983). Türkiye madencilik tarihine ait Kütahya-Gümüşköy ve yöresini kapsayan buluntular, *Maden Tetkik ve Arama Dergisi*, 97-98, Ankara, s. 142, şek. 1.....158
- Görsel 12.** Sütunlu cadde kuzey portikoda yer alan demirci işliğı planı. K. Rheidt (1995). Aizanoi bericht über die ausgrabungen und untersuchungen 1992 und 1993,

<i>Deutsches Archaologisches: Archaologischer Anzeiger</i> , Berlin: Walter de Gruyter, s.710, abb. 26.....	158
Görsel 13. Demirci işliğinin genel görünümü. K. Rheidt (1995). Aizanoi bericht über die ausgrabungen und untersuchungen 1992 und 1993. <i>Deutsches Archaologisches: Archäologischer Anzeiger</i> , Berlin: Walter de Gruyter. s.713, abb. 29.....	159
Görsel 14. Bir pişmiş toprak levha üzerinde D1 no.lu sürahide yer alan aslan betiminin benzeri. E. Wixom (1997). <i>The glory of Byzantium, art and culture of the Middle Byzantine Era AD 843-1261</i> , Newyork: The Metropolitan Museum of Art. s.326. Kat. No: 220A.....	159
Görsel 15. D1 no.lu sürahinin ele geçtiği Bizans tabakası. P. Niewöhner vd., (2009). <i>Jahresbericht 2009 des DAI, abteilung Istanbul</i> , (Ed: F. Pirson and M. Bachmann), İstanbul. s. 203, abb 38.....	160
Görsel 16. D1 no.lu sürahinin ele geçtiği bölüm 3 no.lu alan. R. V. D. Hoff (2011). Aizanoi 2009, 32. <i>Kazı Sonuçları Toplantısı, (2)</i> Ankara: Allâme Tanıtım & Matbaacılık Hizmetleri, s. 8, fig. 1.....	160
Görsel 17. İğ kancası fonksiyon canlandırması. D. Papanikola-Bakirtzi (2002). <i>Everyday life in Byzantium</i> , Atina: Pegasus, s. 367.....	161
Görsel 18. Taşçı tarağı ve fonksiyon canlandırması. G. R. H. Wright (2005). <i>Ancient building technology, 2/1</i> . Boston: Brill Leiden. s.434, 90/3.	161
Görsel 19. Pergamon'dan ele geçen kapı kancası örneği. W. Gaitzsch (2005). <i>Eisenfunde aus Pergamon. Geräte, werkzeuge und waffen</i> , New York: Walter de Gruyter. Lev. 2, B1.....	162
Görsel 20. Çeşitli kenet tipleri. A. Çördük (2006). <i>Yunan ve Roma mimarisindeki yapı teknikleri</i> , Yayınlanmamış Yüksek Lisans Tezi, İzmir: Ege Üniversitesi, Sosyal Bilimler Enstitüsü. s. 26, res. 2.....	162
Görsel 21. Boğazköy'den ele geçen T kenet örneği. R. Boehmer (1972). <i>Die kleinfunde in Boğazköy</i> , Berlin: Gebr. Mann. XLIX, 1403.....	163

TABLolar DİZİNİ

	<u>Sayfa</u>
Tablo 1. Madeni eser gruplarının sektörlere göre dağılımı.....	164
Tablo 2. Eserlerde kullanılan madenlerin dağılımı.....	165
Tablo 3. Nalların tiplere göre dağılımı.....	165
Tablo 4. Mimari aksamlar içerisinde yer alan buluntuların dağılımı.....	166
Tablo 5. Mimari aksamlar içerisinde yer alan çivilerin tiplere göre dağılımı.....	166

LEVHALAR DİZİNİ

	<u>Sayfa</u>
Levha 1. A1 no.lu saç iğnesi çizimi.....	167
Levha 1. A2 no.lu küpe çizimi.....	167
Levha 1. A3 no.lu küpe çizimi.....	167
Levha 1. A4 no.lu küpe çizimi.....	167
Levha 1. A5 no.lu küpe çizimi.....	167
Levha 1. A6 no.lu küpe çizimi.....	167
Levha 1. A7 no.lu küpe çizimi.....	167
Levha 1. A8 no.lu küpe çizimi.....	167
Levha 1. A9 no.lu çift küpe çizimi.....	167
Levha 1. A10 no.lu bilezik çizimi.....	167
Levha 1. A11 no.lu bilezik çizimi.....	167
Levha 2. A12 no.lu çocuk bileziği çizimi.....	168
Levha 2. A13 no.lu yüzük çizimi.....	168
Levha 2. A14 no.lu yüzük çizimi.....	168
Levha 2. A15 no.lu yüzük çizimi.....	168
Levha 2. A16 no.lu yüzük çizimi.....	168
Levha 2. A17 no.lu yüzük çizimi.....	168
Levha 2. A18 no.lu yüzük çizimi.....	168
Levha 2. A19 no.lu yüzük çizimi.....	168
Levha 2. A20 no.lu yüzük çizimi.....	168
Levha 3. A21 no.lu fibula çizimi.....	169
Levha 3. A22 no.lu fibula çizimi.....	169
Levha 3. A23 no.lu kemer tokası çizimi.....	169
Levha 3. A24 no.lu kemer tokası çizimi.....	169

Levha 3. A25 no.lu kemer tokası çizimi.....	169
Levha 3. A26 no.lu raptiye çizimi.....	169
Levha 4. B1 no.lu pandantif haç çizimi.....	170
Levha 4. B2 no.lu pandantif haç çizimi.....	170
Levha 4. B3 no.lu pandantif haç çizimi.....	170
Levha 4. B4 no.lu Latin haçı parçası çizimi.....	170
Levha 5. B5 no.lu Latin haçı çizimi.....	171
Levha 6. B6 no.lu zincir haçı çizimi.....	172
Levha 6. B7 no.lu röliker haç çizimi.....	172
Levha 6. B8 no.lu röliker haç çizimi.....	172
Levha 7. C1 no.lu hançer çizimi.....	173
Levha 7. C2 no.lu kovanlı ok ucu çizimi.....	173
Levha 7. C3 no.lu saplamalı ok ucu çizimi.....	173
Levha 7. C4 no.lu saplamalı ok ucu çizimi.....	173
Levha 7. C5 no.lu saplamalı ok ucu çizimi.....	173
Levha 7. C6 no.lu saplamalı ok ucu çizimi.....	173
Levha 7. C7 no.lu saplamalı ok ucu çizimi.....	173
Levha 8. D1a no.lu sürahi çizimi.....	174
Levha 9. D1b no.lu sürahi çizimi-1.....	175
Levha 10. D1c no.lu sürahi kesit çizimi.....	176
Levha 11. D2 no.lu bıçak çizimi.....	177
Levha 11. D3 no.lu bıçak çizimi.....	177
Levha 11. D4 no.lu tutamak çizimi.....	177
Levha 11. D5 no.lu iğ kancası çizimi.....	177
Levha 12. E1 no.lu kulak sondası çizimi.....	178
Levha 12. E2 no.lu kaşık sonda çizimi.....	178

Levha 12. E3 no.lu ayna sapı çizimi.....	178
Levha 12. E4 no.lu cımbız çizimi.....	178
Levha 13. F1 no.lu kandil aksamı çizimi.....	179
Levha 13. F2 no.lu kandelabrum aksamı çizimi.....	179
Levha 14. F3 no.lu kandelabrum çizimi.....	180
Levha 15. F4 no.lu kandil askısı çizimi.....	181
Levha 15. F5 no.lu cam kandil askısı çizimi.....	181
Levha 16. G6 no.lu Tip 1 nal çizimi.....	182
Levha 16. G7 no.lu Tip 2 nal çizimi.....	182
Levha 16. G8 no.lu Tip 3 nal çizimi.....	182
Levha 16. G16 no.lu Tip 4 nal çizimi.....	182
Levha 17. H1 no.lu taşçı tarağı çizimi.....	183
Levha 17. H2 no.lu taşçı tarağı çizimi.....	183
Levha 17. H3 no.lu zanaatçı aletine ait uç çizimi.....	183
Levha 18. I1 no.lu anahtar çizimi.....	184
Levha 18. I2 no.lu kilit aynası çizimi.....	184
Levha 18. I3 no.lu kilit aynası çizimi.....	184
Levha 18. I4 no.lu kilit aksamı çizimi.....	184
Levha 18. I5 no.lu kapı kancası çizimi.....	184
Levha 19. J17 no.lu Tip 1 çivi çizimi.....	185
Levha 19. J43 no.lu Tip 2 çivi çizimi.....	185
Levha 19. J66 no.lu Tip 3 çivi çizimi.....	185
Levha 19. J73 no.lu Tip 4 çivi çizimi.....	185
Levha 19. J78 no.lu Tip 5 çivi çizimi.....	185
Levha 19. J88 no.lu çubuk çizimi.....	185
Levha 20. J89 no.lu çubuk çizimi.....	186

Levha 20. J93 no.lu çubuk çizimi.....	186
Levha 20. J96 no.lu çubuk çizimi.....	186
Levha 20. J98 no.lu kelepçe çizimi.....	186
Levha 20. J99 no.lu kelepçe çizimi.....	186
Levha 20. J100 no.lu kelepçe çizimi.....	186
Levha 21. J101 no.lu Π tipi kenet çizimi.....	187
Levha 21. J102 no.lu Π tipi kenet çizimi.....	187
Levha 21. J103 no.lu Π tipi kenet çizimi.....	187
Levha 22. J104 no.lu Π tipi kenet çizimi.....	188
Levha 22. J105 no.lu Π tipi kenet çizimi.....	188
Levha 22. J106 no.lu Π tipi kenet çizimi.....	188
Levha 22. J107 no.lu Π tipi kenet çizimi.....	188
Levha 22. J108 no.lu Π tipi kenet çizimi.....	188
Levha 23. J109 no.lu T tipi kenet çizimi.....	189
Levha 23. J110 no.lu T tipi kenet çizimi.....	189
Levha 24. J111 no.lu T tipi kenet parçası çizimi.....	190
Levha 24. J112 no.lu T tipi kenet çizimi.....	190
Levha 24. J113 no.lu zıvana çizimi.....	190
Levha 25. J114 no.lu ilmekli saplama çizimi.....	191
Levha 25. J115 no.lu pim çizimi.....	191
Levha 25. J116 no.lu kanca çizimi.....	191
Levha 25. J117 no.lu halka çizimi.....	191
Levha 25. J118 no.lu halka çizimi.....	191
Levha 25. J119 no.lu halka çizimi.....	191
Levha 25. J120 no.lu halka çizimi.....	191
Levha 25. J121 no.lu halka çizimi.....	191

Levha 25. J122 no.lu halka çizimi.....	191
Levha 25. J123 no.lu halka çizimi.....	191
Levha 25. J124 no.lu halka çizimi.....	191
Levha 25. J125 no.lu halka çizimi.....	191
Levha 25. J126 no.lu halka çizimi.....	191
Levha 25. J127 no.lu halka çizimi.....	191
Levha 26. K1 no.lu aplik çizimi.....	192
Levha 26. K2 no.lu aplik çizimi.....	192
Levha 26. K3 no.lu aplik çizimi.....	192
Levha 26. K4 no.lu ağırlık çizimi.....	192
Levha 26. K5 no.lu işlemeli parça çizimi.....	192
Levha 26. K6 no.lu gövde parçası çizimi.....	192
Levha 26. K7 no.lu çingirak çizimi.....	192
Levha 26. K8 no.lu askı kancası çizimi.....	192
Levha 26. K9 no.lu askı kancası çizimi.....	192
Levha 27. A1 no.lu saç iğnesi.....	193
Levha 27. A2 no.lu küpe	193
Levha 27. A3 no.lu küpe.....	193
Levha 27. A4 no.lu küpe	193
Levha 27. A5 no.lu küpe	193
Levha 27. A6 no.lu küpe.....	193
Levha 27. A7 no.lu küpe	193
Levha 27. A8 no.lu küpe	193
Levha 27. A9 no.lu çift küpe	193
Levha 27. A10 no.lu bilezik.....	193
Levha 27. A11 no.lu bilezik.....	193

Levha 28. A12 no.lu çocuk bileziđi.....	194
Levha 28. A13 no.lu yüzük.....	194
Levha 28. A14 no.lu yüzük.....	194
Levha 22. A15 no.lu yüzük.....	194
Levha 28. A16 no.lu yüzük.....	194
Levha 28. A17 no.lu yüzük.....	194
Levha 28. A18 no.lu yüzük.....	194
Levha 28. A19 no.lu yüzük.....	194
Levha 28. A20 no.lu yüzük.....	194
Levha 28. A21 no.lu fibula.....	194
Levha 28. A22 no.lu fibula.....	194
Levha 28. A23 no.lu kemer tokası.....	194
Levha 29. A24 no.lu kemer tokası.....	195
Levha 29. A25 no.lu kemer tokası.....	195
Levha 29. A26 no.lu raptiye.....	195
Levha 29. B1 no.lu pandantif haç.....	195
Levha 29. B2 no.lu pandantif haç.....	195
Levha 29. B3 no.lu pandantif haç.....	195
Levha 29. B4 no.lu Latin haçı parçası.....	195
Levha 30. B5 no.lu Latin haçı.....	196
Levha 31. B6 no.lu zincir haçı.....	197
Levha 31. B7 no.lu röliker haç.....	197
Levha 32. B8 no.lu röliker haç.....	198
Levha 32. C1 no.lu hançer.....	198
Levha 32. C2 no.lu kovanlı ok ucu.....	198
Levha 32. C3 no.lu saplamalı ok ucu.....	198

Levha 32. C4 no.lu saplamalı ok ucu.....	198
Levha 33. C5 no.lu saplamalı ok ucu.....	199
Levha 33. C6 no.lu saplamalı ok ucu.....	199
Levha 33. C7 no.lu saplamalı ok ucu.....	199
Levha 33. D1 no.lu sürahi.....	199
Levha 34. D2 no.lu bıçak.....	200
Levha 34. D3 no.lu bıçak.....	200
Levha 34. D4 no.lu tutamak.....	200
Levha 34. D5 no.lu iğ kancası.....	200
Levha 35. E1 no.lu kulak sondası.....	201
Levha 35. E2 no.lu kaşık sonda.....	201
Levha 35. E3 no.lu ayna sapı.....	201
Levha 35. E4 no.lu cımbız.....	201
Levha 35. F1 no.lu kandil aksamı.....	201
Levha 36. F2 no.lu kandelabrum aksamı.....	202
Levha 36. F3 no.lu kandelabrum.....	202
Levha 37. F4 no.lu kandil askısı.....	203
Levha 37. F5 no.lu cam kandil askısı.....	203
Levha 38. G1 no.lu Tip 1 nal.....	204
Levha 38. G2 no.lu Tip 4 nal.....	204
Levha 38. G3 no.lu Tip 4 nal.....	204
Levha 38. G4 no.lu Tip 4 nal.....	204
Levha 38. G5 no.lu Tip 4 nal.....	204
Levha 38. G6 no.lu Tip 1 nal.....	204
Levha 38. G7 no.lu Tip 2 nal.....	204
Levha 38. G8 no.lu Tip 3 nal.....	204

Levha 39. G9 no.lu Tip 4 nal.....	205
Levha 39. G10 no.lu Tip 4 nal.....	205
Levha 39. G11 no.lu Tip 4 nal.....	205
Levha 39. G12 no.lu Tip 4 nal.....	205
Levha 39. G13 no.lu Tip 4 nal.....	205
Levha 39. G14 no.lu Tip 4 nal.....	205
Levha 39. G15 no.lu Tip 4 nal.....	205
Levha 39. G16 no.lu Tip 4 nal.....	205
Levha 40. G17 no.lu Tip 4 nal.....	206
Levha 40. G18 no.lu Tip 4 nal.....	206
Levha 40. H1 no.lu taşçı tarağı.....	206
Levha 40. H2 no.lu taşçı tarağı.....	206
Levha 40. H3 no.lu zanaatçı aletine ait uç.....	206
Levha 41. I1 no.lu anahtar.....	207
Levha 41. I2 no.lu kilit aynası.....	207
Levha 41. I3 no.lu kilit aynası.....	207
Levha 41. I4 no.lu kilit aksamı.....	207
Levha 41. I5 no.lu kapı kancası.....	207
Levha 42. J1 no.lu Tip 1 çivi.....	208
Levha 42. J2 no.lu Tip 1 çivi.....	208
Levha 42. J3 no.lu Tip 1 çivi.....	208
Levha 42. J4 no.lu Tip 1 çivi.....	208
Levha 42. J5 no.lu Tip 1 çivi.....	208
Levha 42. J6 no.lu Tip 1 çivi.....	208
Levha 42. J7 no.lu Tip 1 çivi.....	208
Levha 42. J8 no.lu Tip 1 çivi.....	208

Levha 42. J9 no.lu Tip 1 çivi.....	208
Levha 42. J10 no.lu Tip 1 çivi.....	208
Levha 42. J11 no.lu Tip 1 çivi.....	208
Levha 42. J12 no.lu Tip 1 çivi.....	208
Levha 42. J13 no.lu Tip 1 çivi.....	208
Levha 42. J14 no.lu Tip 1 çivi.....	208
Levha 42. J15 no.lu Tip 1 çivi.....	208
Levha 42. J16 no.lu Tip 1 çivi.....	208
Levha 42. J17 no.lu Tip 1 çivi.....	208
Levha 43. J18 no.lu Tip 1 çivi.....	209
Levha 43. J19 no.lu Tip 1 çivi.....	209
Levha 43. J20 no.lu Tip 1 çivi.....	209
Levha 43. J21 no.lu Tip 1 çivi.....	209
Levha 43. J22 no.lu Tip 1 çivi.....	209
Levha 43. J23 no.lu Tip 1 çivi.....	209
Levha 43. J24 no.lu Tip 1 çivi.....	209
Levha 43. J25 no.lu Tip 1 çivi.....	209
Levha 43. J26 no.lu Tip 1 çivi.....	209
Levha 43. J27 no.lu Tip 1 çivi.....	209
Levha 43. J28 no.lu Tip 1 çivi.....	209
Levha 43. J29 no.lu Tip 1 çivi.....	209
Levha 44. J30 no.lu Tip 1 çivi.....	210
Levha 44. J31 no.lu Tip 1 çivi.....	210
Levha 44. J32 no.lu Tip 1 çivi.....	210
Levha 44. J33 no.lu Tip 1 çivi.....	210
Levha 44. J34 no.lu Tip 1 çivi.....	210

Levha 44. J35 no.lu Tip 1 çivi.....	210
Levha 44. J36 no.lu Tip 1 çivi.....	210
Levha 44. J37 no.lu Tip 1 çivi.....	210
Levha 44. J38 no.lu Tip 1 çivi.....	210
Levha 44. J39 no.lu Tip 1 çivi.....	210
Levha 44. J40 no.lu Tip 1 çivi.....	210
Levha 45. J41 no.lu Tip 1 çivi.....	211
Levha 45. J42 no.lu Tip 1 çivi.....	211
Levha 45. J43 no.lu Tip 2 çivi.....	211
Levha 45 J44 no.lu Tip 2 çivi.....	211
Levha 45. J45 no.lu Tip 2 çivi.....	211
Levha 45. J46no.lu Tip 2 çivi.....	211
Levha 45. J47 no.lu Tip 2 çivi.....	211
Levha 45. J48 no.lu Tip 2 çivi.....	211
Levha 45. J49 no.lu Tip 2 çivi.....	211
Levha 45. J50 no.lu Tip 2 çivi.....	211
Levha 46. J51 no.lu Tip 2 çivi.....	212
Levha 46. J52 no.lu Tip 2 çivi.....	212
Levha 46. J53 no.lu Tip 2 çivi.....	212
Levha 46. J54 no.lu Tip 2 çivi.....	212
Levha 46. J55 no.lu Tip 2 çivi.....	212
Levha 46. J56 no.lu Tip 2 çivi.....	212
Levha 46. J57 no.lu Tip 2 çivi.....	212
Levha 46. J58 no.lu Tip 2 çivi.....	212
Levha 46. J59 no.lu Tip 2 çivi.....	212
Levha 46. J60 no.lu Tip 2 çivi.....	212

Levha 46. J61 no.lu Tip 2 çivi.....	212
Levha 47. J62 no.lu Tip 2 çivi.....	213
Levha 47. J63 no.lu Tip 2 çivi.....	213
Levha 47. J64 no.lu Tip 2 çivi.....	213
Levha 47. J65 no.lu Tip 2 çivi.....	213
Levha 47. J66 no.lu Tip 3 çivi.....	213
Levha 47. J67 no.lu Tip 3 çivi.....	213
Levha 47. J68 no.lu Tip 3 çivi.....	213
Levha 47. J69 no.lu Tip 3 çivi.....	213
Levha 48. J70 no.lu Tip 3 çivi.....	214
Levha 48. J71 no.lu Tip 4 çivi.....	214
Levha 48. J72 no.lu Tip 4 çivi.....	214
Levha 48. J73 no.lu Tip 4 çivi.....	214
Levha 48. J74 no.lu Tip 4 çivi.....	214
Levha 48. J75 no.lu Tip 5 çivi.....	214
Levha 48. J76 no.lu Tip 5 çivi.....	214
Levha 48. J77 no.lu Tip 5 çivi.....	214
Levha 48. J78 no.lu Tip 5 çivi.....	214
Levha 49. J79 no.lu çubuk.....	215
Levha 49. J80 no.lu çubuk.....	215
Levha 49. J81 no.lu çubuk.....	215
Levha 49. J82 no.lu çubuk.....	215
Levha 49. J83 no.lu çubuk.....	215
Levha 49. J84 no.lu çubuk.....	215
Levha 49. J85 no.lu çubuk.....	215
Levha 49. J86 no.lu çubuk.....	215

Levha 49. J87 no.lu çubuk.....	215
Levha 49. J88 no.lu çubuk.....	215
Levha 49. J89 no.lu çubuk.....	215
Levha 49. J90 no.lu çubuk.....	215
Levha 49. J91 no.lu çubuk.....	215
Levha 49. J92 no.lu çubuk.....	215
Levha 49. J93 no.lu çubuk.....	215
Levha 49. J94 no.lu çubuk.....	215
Levha 49. J95 no.lu çubuk.....	215
Levha 50. J96 no.lu çubuk.....	216
Levha 50. J97 no.lu çubuk.....	216
Levha 50. J98 no.lu kelepçe.....	216
Levha 50. J99 no.lu kelepçe.....	216
Levha 50. J100 no.lu kelepçe.....	216
Levha 51. J101 no.lu II Tipi kenet.....	217
Levha 51. J102 no.lu II Tipi kenet.....	217
Levha 51. J103 no.lu II Tipi kenet.....	217
Levha 52. J104 no.lu II Tipi kenet.....	218
Levha 52. J105 no.lu II Tipi kenet.....	218
Levha 52. J106 no.lu II Tipi kenet.....	218
Levha 52. J107 no.lu II Tipi kenet.....	218
Levha 52. J108 no.lu II Tipi kenet.....	218
Levha 53. J109 no.lu T Tipi kenet.....	219
Levha 53. J110 no.lu T Tipi kenet.....	219
Levha 53. J111 no.lu T Tipi kenet.....	219
Levha 53. J112 no.lu T Tipi kenet.....	219

Levha 53. J113 no.lu zivana.....	219
Levha 54. J114 no.lu ilmekli saplama.....	220
Levha 54. J115 no.lu pim.....	220
Levha 54. J116 no.lu kanca.....	220
Levha 54. J117 no.lu halka.....	220
Levha 54. J118 no.lu halka.....	220
Levha 54. J119 no.lu halka.....	220
Levha 54. J120 no.lu halka.....	220
Levha 54. J121 no.lu halka.....	220
Levha 54. J122 no.lu halka.....	220
Levha 54. J123 no.lu halka.....	220
Levha 54. J124 no.lu halka.....	220
Levha 54. J125 no.lu halka.....	220
Levha 54. J126 no.lu halka.....	220
Levha 54. J127 no.lu halka.....	220
Levha 55. K1 no.lu aplik.....	221
Levha 55. K2 no.lu aplik.....	221
Levha 55. K3 no.lu aplik.....	221
Levha 55. K4 no.lu ağırlık.....	221
Levha 55. K5 no.lu işlemeli parça.....	221
Levha 55. K6 no.lu gövde parçası.....	221
Levha 55. K7 no.lu çingirak.....	221
Levha 55. K8 no.lu askı kancası.....	221
Levha 55. K9 no.lu askı kancası.....	221

KISALTMALAR DİZİNİ

Genel Kısaltmalar

a.g.k.: Adı Geçen Kaynak

bk.: Bakınız

cm: Santimetre

Çev.: Çeviren

DAI: Deutsches Archäologisches Institute

Ed.: Editör

fig.: Figür

HEROM: Hellenistic and Roman Material Culture

Kat. No: Katalog Numarası

km: Kilometre

lev: Levha

m: Metre

MASROP: Mimarlar Arkeologlar Sanat Tarihçiler ve Restoratörler Ortak Platformu

MÖ: Milattan Önce

MS: Milattan Sonra

GÖ: Günümüzden Önce

Uz: Uzunluk

MTA: Maden Teknik Arama

no: Numara

res.: Resim

s.: Sayfa

şek: Şekil

vd.: ve diğerleri

Vol.: Volume

vs.: Vesaire

Katalogda Yer Alan Kısaltmalar

A: Aizanoi

cm.: Santimetre

Çiz.: Çizim

Dil Gen: Dil Geniřliđi

Dil Uz: Dil Uzunluđu

Env. No.: Envanter No

Fig.: Figür

Foto: Fotođraf

G: Giře

Gen.: Geniřlik

HP: Hamam Palaestra

Kal.: Kalınlık

Kat.: Katalog

KB: Küçük Buluntu

Lev.: Levha

MÖ: Milattan Önce

MS: Milattan Sonra

No.: Numara

O: Odeion

P: Penkalas

Ref.: Referans

Res.: Resim

s.: Sayfa

SO-S: Sondaj

Şek.: Şekil

T: Tiyatro

Uz: Uzunluk

YB: Yüzey Buluntusu

Yük: Yükseklik

yy.: Yüzyıl

***:** Katalođa müzeden dâhil edildiđi için kazı envanter numarası, buluntu yeri ve ölçüleri bilinmeyen eserler.

-: Eserlerin benzerleri ve dönemleri bulunamamıştır.

?: Katalođa müzeden dâhil edildiđi için ve yapısal bozukluklarından dolayı ölçüsü alınamayan eserler.

1.GİRİŞ

1.1. Amaç, Kapsam ve Yöntem

Bu tez çalışmasının konusunu Aizanoi antik kenti kazı çalışmalarında ele geçen ve Kütahya Arkeoloji Müzesinde yer alan metal buluntular oluşturmaktadır. Aizanoi antik kentinden kataloğa dâhil edilen metal eserler 2011-2018 yılları arasında yapılan kazı çalışmalarını kapsamaktadır, bu eserler yerleşim alanı içerisinde ele geçen eserlerdir ve toplam 167 adettir. Kütahya Arkeoloji Müzesinden kataloğa dâhil edilen metal eserler ise 1978-2017 yıllarını kapsamaktadır ve yine bu eserler yerleşim alanı içerisinde ele geçen buluntulardır ve toplamda 50 adettir. Kütahya Arkeoloji Müzesinin taşınma işlemlerinden dolayı müzeden kataloğa dâhil edilen eserler üzerinde detaylı çalışma fırsatımız olmamıştır.

Buluntu yeri bilinmeyen eserlerin büyük çoğunluğu müzeye satın alma yolu ile gelen eserlerdir ve bu eserlerin tarihlendirme önerileri karşılaştırmalı örnekler yardımı ile yapılmıştır. Bu çalışmadaki amaç, ilk olarak metal buluntuların ele geçtiği sektörlerle ve daha sonra kentle olan ilişkisine açıklık getirmektir.

Metal eserler kazılarda sıklıkla karşımıza çıkan fakat tarihsel veri anlamında diğer malzemelere oranla daha zayıf bir gruptur. Çünkü metal eserler çok uzun süre kullanım görmelerinden kaynaklı, üretim ve son kullanım tarihleri arasındaki büyük zamansal fark ve kullanılmayacak duruma geldiklerinde eritilerek dönüştürülmeleri sonucunda diğer buluntulara oranla daha az sayıda ele geçmektedirler. Metal buluntuların yorumlanmasında şüphesiz en önemli unsurlar kent çevresinde yer alan maden sahaları ve kent içinde ya da dışında bulunan metal işlikleridir. Kentte yapılan madencilik faaliyetlerine ilişkin en önemli bulgu cürüflardır ve bu cürüflar hem kent ekonomisini hem de kentte bulunan metal buluntuların özelliklerini bize açıkça ifade etmektedir.

Tez kapsamında netlik açısından 5 bölüm oluşturulmuştur. İlk bölümde giriş yer almaktadır. İkinci bölümde Aizanoi antik kentinin coğrafyası hakkında antik kaynaklar ve modern kaynaklardan yola çıkarak bilgiler verilmiştir ve yine bu bölümde kentin tarihi kronolojik sıra göz önünde bulundurularak açıklanmıştır. Ayrıca kentin yapıları hakkında bilgiler verilmiştir. Kentin araştırma tarihçesinde ise kentin ilk ziyaret edilmesinden günümüze kadar olan süreci ele alınmıştır.

Üçüncü bölümde genelden özele bir sıra izlenerek kentteki madencilik faaliyetleri incelenmiştir. Kent çevresinde yer alan maden sahaları birçok kez MTA görevlileri tarafından araştırılmış ve yerinde incelemelerde bulunulmuştur. MTA görevlilerinin yaptığı çalışmaların birçoğu C14 metodu çerçevesinde yapıldığı için oldukça güvenilir sonuçlar elde edilmektedir. Aynı metot kent çevresinde yer alan Gümüşköy, Aktepe ve Tavukkıranıtepe maden sahalarında da yapılmıştır ve en erken kullanımın MÖ 2. binyıl başlarına giden Aktepe maden sahasında olduğu bilgisine varılmıştır. Bu üç maden sahası da özellikle kurşun ve gümüş cevherleri barındırmasından dolayı önem arz etmektedir. Çünkü özellikle kurşun malzeme mimari öğelerde önemli bir birleştirici unsur olarak kullanılmakta ve yapısından dolayı hızlı bir şekilde eritilip kolayca şekillendirilebilmektedir. Gümüş ise özellikle süs eşyası olarak ve geliri yüksek kişilerin mutfak kaplarına kadar birçok alanda kullanım görmektedir.

Bir kentte madencilik faaliyetine ışık tutan en önemli kalıntı tıpkı seramiklerde olduğu gibi metal cüruflarıdır. Aizanoi'de 1993 yılında sütunlu caddenin kuzeydoğu portiğinde yapılan kazı çalışmalarında bir mekânda çok sayıda demir cürufu ve bir ocağın tespitiyle kentte metal işliğine ilişkin önemli bir veriye ulaşılmıştır. Bu demirci işliğinin işlevi ve kentle olan bağlantısı hakkında araştırma yapılmıştır. Kentte özellikle MS 2. yüzyılda imar faaliyetleri hız kazanmıştır ve bu da mimari öğelerdeki metal unsurların kullanımını artırmıştır. Buradan yola çıktığımızda Aizanoi gibi içerisinde birçok ilki barındıran ve mimari anlamda oldukça ilerleme kaydeden bir kentte tek bir demircinin varlığı oldukça yetersizdir. Fakat sonraki yıllarda yapılacak olan kazı çalışmaları yeni metal işliklerine ya da büyük çaplı atölyelerin varlığını saptayabilir.

Dördüncü bölüm olan değerlendirme kısmında ise eserlerin kullanım yoğunluğu ve kullanım yerleri dikkate alınarak 11 başlık oluşturulmuştur. Süs eşyaları bölümünde eserlerin vücuttaki kullanım sırası (yukarıdan aşağıya doğru bir sıra) göz önünde bulundurulmuştur. Süs eşyaları başlığı altında 1 adet saç iğnesi, 8 adet çeşitli formlarda küpeler, 3 adet bilezik, 8 adet yüzük, 2 fibula, 3 kemer tokası ve 1 adet raptiye (sandalet çivisi) incelenmiştir. Liturjik eşyalar başlığı altında tamamı haç olan 8 adet metal eser ele alınmıştır. Bunların 3'ü pandantaif haçlar, 3'ü latin haçı ve 2'si ise röliker haçlardır. Savaş araçları başlığı altında toplamda 7 adet eser incelenmiştir. Bu eserler 1 adet hançer ve 6 adet ok ucu olarak karşımıza çıkmaktadır. Ev ve mutfak eşyaları başlığında toplam 5 adet eser görülmektedir. Bunların 1 adedi sürahi, 2 adedi bıçak, 1 adedi iğ

kancası ve 1 adedi de tutamaktır. Kozmetik ve tıp aletleri başlığı altında ise 4 adet eser incelenmiş olup bunların 2 adedi sonda, 1 adedi ayna sapı ve 1 adedi cımbızdır. Aydınlatma araçları başlığı altında 5 adet eser incelenmiştir. Bunların 1 adedi metal kandil kulp apliği, 1 adedi kandelabrum aksamı, 1 adedi kandelabrum ve 2 adedi kandil askı kancalarıdır. Hayvancılık aletleri başlığı altında sadece nal grubu karşımıza çıkmaktadır ve toplam 18 adettirler. Zanaatkâr aletleri başlığı altında 2 adet taşçı tarağı ve 1 adet zanaatkâra ait uç parçası incelenmiştir. Kapı aksamları başlığı altında 5 adet eser incelenmiştir. Bunları 1 adedi anahtar, 2 adedi kilit aynası, 1 adedi kilit aksamı ve 1 adedi de kapı kancasıdır. En yoğun grup yani mimari aksamlar başlığında toplam 127 adet eser incelenmiştir. Bunların 78 adedini çeşitli tiplerde çiviler, 19 adedini çubuk, 3 adet kelepçe, 12 adet kenet, 1 adet zıvana, 1 adet ilmekli saplama, 1 adet pim ve 11 adet halka oluşturmaktadır. Dördüncü bölümün sonunda diğerleri başlığında ise herhangi bir gruba dâhil edemediğimiz eserler yer almaktadır ve toplamda 9 adettirler. Bunların 3 adedi aplik, 1 adedi ağırlık, 2 adedi parça, 1 adedi çingirak ve 2 adedi kanca olarak incelenmiştir.

Beşinci ve son bölümde ise tüm buluntular kapsamında kentte yoğun kullanılan metal malzemeler ve yoğun kullanılan buluntu grubu belirlenmiştir. Katalogda yer alan eserlere karşılaştırmalı örnekler ve ele geçtikleri yapılar bağlamında tarih önerisi getirilmiştir. Böylece eserlerin buldukları yapıların kullanım evreleri ve işlevleri hakkında somut veriler elde edilmiştir. Buluntuların yapılarla ilişkisi yorumlanmış ve buluntunun işlevleri saptanmıştır.

Bu tez çalışmasında özellikle mimari aksamlarda yer alan örnekler için W. H. Manning, G. Jacobi ve R. Boehmer'in konu hakkındaki kaynakları kullanılmıştır. Genel anlamda süs eşyaları için müze katalogları detaylı olarak incelenmiştir. Hayvancılık aletleri başlığında yer alan nal grubu için makaleler ve özellikle W. Gaitzsch'in, Pergamon için yaptığı çalışmadan faydalanılmıştır. Hristiyanlıkla ilgili örneklerde Z. Demirel Gökcalp ve M. Acara Eser'in çalışmalarından yararlanılmaya özen gösterilmiştir. Katalog sistemli bir şekilde karışıklığa mahal vermeyecek şekilde düzenlenmiştir. Katalogda yer alan tüm eserler için başta ilgili kaynaklar, yüksek lisans ve doktora tezleri, antik kaynaklar ve elektronik kaynaklardan faydalanılmıştır ve gerek ilgili kaynaklardaki benzer örnekler gerek kentteki yapılardan yola çıkılarak eserler için

tarikh önerisi getirilmiştir. Kentteki metal kullanım oranı ve sektörlerdeki eser grupları istatistikî verilerle açıklanmaya çalışılmıştır.

2. AIZANOI ANTİK KENTİ TARİHİ VE YAPILARI

2.1. Kentin Coğrafyası ve Araştırma Tarihçesi

Aizanoi antik kenti, İç Batı Anadolu Bölgesi'nde, Kütahya ilinin 54 km güneybatısındaki Çavdarhisar ilçesinde yer almaktadır. Kent, Örencik Ovası'nda yüksekliği yaklaşık 1000 m olan, düz, ağaçsız bir platoda konumlandırılmıştır.¹ Verimli topraklara sahip Aizanoi halkının zenginliği, tahıl ekimine, dış bölgelerdeki bağıcılığa ve koyunlardan elde edilen yüne dayanmaktadır.²

Appia'nın 40 km kadar kuzeybatısında, Cadi'nin 25 km kuzeydoğusunda, Kotiaieion'un 40 km güneybatısında, Alia yerleşmesinin batısında yer alan Aizanoi, Rhyndacus Çayı'nın Penkalas kolu üzerinde bulunmaktadır.³ Kentin batısında Koca Dağ, doğusunda Tava Dağı yer almaktadır. Bu bölgede bulunan dağlık alanlar buradaki halkın yüksek yerlere ya da dağlara kutsal bir kimlik kazandırmalarına sebep olmuştur.⁴ Hatta bu konu üzerine Plinius şunları yazmıştır: "...bölgeye gelen ziyaretçilere, Steunos adını verdikleri yüksek, yuvarlak bir mağara gösterirler. Burası Ana Tanrıça için kutsaldır ve onun bir sembolü bulunmaktadır..."⁵ Plinius'un bu ifadesi Ana Tanrıça kültü için bölgenin kutsallığını kanıtlamaktadır.

Strabon ise, Aizanoi, Nakolia, Kotiaieion, Midaieion, Dorylaion Phrygia Epiktetos'un kentleridir demektedir.⁶ Strabon, Aizanoi kentini Phrygia Epiktetos bölümündeki ana kentlerden biri olarak görmekte, fakat kent hakkında hiçbir ayrıntı vermemektedir. Byzationlu Stephanos, Aizanoi'nin Tantalos'un oğlu Aizen tarafından kurulduğunu belirtmektedir.⁷

¹İ. Bozoğlu (2010). *Aizanoi antik kenti kapı biçimli mezar taşları ve bezemeleri*, Yayınlanmamış Yüksek Lisans Tezi, Mersin: Mersin Üniversitesi, s.5.

²C.W.M. Cox, A. Cameron and J. Cullen (1988). *Monuments from the Aezanitis: Monumenta Asiae minoris antiqua, Vol. IX*, (Ed: B. Levick and S. Mithell), London: The Society for the Promotion of Roman Studies, s.xxiii.

³Bozoğlu, 2010, **a.g.k.**, 5.

⁴E. İznik (2006). *Roma İmparatorluğu döneminde Frigya Epiktetos merkezlerinde (Dorylaeum, Nacolea, Midaeum, Cotiaem, Aezani) sosyopolitik, sosyoekonomik ve sosyokültürel yapı*, Yayınlanmamış Doktora Tezi, Eskişehir: Anadolu Üniversitesi, s.284-285.

⁵Pliny (1947). *Natural history*, X: 32, (Ed: H. Rackham and W. H. S. Jones), London: LOEB, s.3-4.

⁶Strabon (1949). *Geographika*, XII;576, 12, (Ed: H.L. Jones), London: LOEB, s. 81.

⁷C. Texier (1865). *The principal ruins of Asia Minor, illustrated and described*, London: Day&Son, s.42-43.

Plinius ise yerleşim ile ilgili bize şu bilgiyi vermektedir; “...Arkadia’daki Azania’dan bu topraklara gelenler...”⁸, burada kente ilk gelenler hakkındaki detay vurgulanmıştır. Kentin territoriumu olan bölge için Aizanitis kelimesi kullanılmaktadır ve batısında Emet, güneybatısında Gediz-Kadoi ve güneydoğusunda Pınarcık-Appia, kuzeydoğusunda ise Kütahya-Cotiaeum bulunmaktadır.⁹

Kenti ilk olarak 1824 Temmuz’unda Kont St. Asaph ziyaret etmiştir. 1827’de A. De Laborde ve Dr. Hall ve 1829’da G. Keppel tarafından ve sonrasında Texier, Le Bas ve Landron tarafından ziyaret edilmiştir.¹⁰ Bu gruba 1836’da Hamilton’da dâhil olmuştur. Laborde, Becker ve Hall’in 1826 yılında yapmış oldukları gezi raporları 1838 yılında Laborde’nin yayınlaması sayesinde kent, anıtlarıyla birlikte ayrıntılı olarak ele alınmıştır.¹¹

Kentteki arkeolojik çalışmalar 1926’da D. Krencker ve M. Schede tarafından başlatılmıştır.¹² 1926-1928 kazı çalışmalarının amacı Zeus Tapınağı ve çevresinin detaylı araştırılmasına yönelik gerçekleşmiştir. 1934-1935’de R. Naumann, Aizanoi buluntularını inceler ve 1970 yılında kazı çalışmaları tekrar başlar. R. Naumann’ın başlattığı çalışmalar sonrasında, 1982-1990 yılları arasındaki kazı çalışmalarına A. Hoffmann başkanlık etmiştir. Kentte 1990-2007 yılları arasında kazı çalışmalarını Klaus Rheidt yürütmüştür.¹³ Sonrasında kazıya başkanlık eden R. Hoff 2008 yılında özellikle Zeus Tapınağı ve çevresinde çalışmalar yürütmüştür. R. Hoff 2007 yılında, tapınak platosunun eteğinde, MS 11. ve 12. yüzyıla ait Bizans yerleşiminin kalıntılarını bulmuştur.¹⁴ Aizanoi antik kenti kazı çalışmaları 2011 yılından itibaren Pamukkale Üniversitesi’nde öğretim görevlisi olan Prof. Dr. Elif ÖZER başkanlığında sürdürülmektedir. Ayrıca kent 2012 yılında UNESCO Dünya Mirası Geçici Listesi’ne girmeyi başarmıştır.

⁸Plinius, 1947, **a.g.k.**, 3-4.

⁹P. Niewöhner (2007). *Aizanoi, Dokimion und Anatolian*, Wiesbaden: Reichert, s.69.

¹⁰R. Naumann and F. Naumann (1973). *Der Rundbau in Aezani mit dem preisedikt des Diokletian und das gebäude mit dem edikt in Stratonikeia*. İstanbuler Mitteilungen, Tübingen: Verlag Ernst Wasmuth, s.11.

¹¹R. Naumann (1979). *Der Zeustempel zu Aezani*. Berlin: Walter de Gruyter, s.6.

¹²K. Rheidt (1993). Aizanoi vorbericht über die forscungen zue historischen topographie. *Deutsches Archaologisches: Archäologischer Anzeiger*, Berlin: Walter de Gruyter, s.476.

¹³Bozoğlu, 2010, **a.g.k.**, 10.

¹⁴R. V. D. Hoff (2008). Aizanoi-Urbanistik und kùltür einer Vorhellenistischen und Hellenistischen siedlung in zentralanatolien. *DAI İstanbul 6*, İstanbul: Zero Prod. Ltd., s.12.

2.2. Kentin Tarihi

Kentte ilk yerleşim kalıntıları MÖ 3. bin yıla yani Erken Tunç Çağı'na kadar inmektedir. Hellenistik Dönem'den önce Aizanoi yerleşim yeri sürekli bir oturma görmemiştir. Bölgedeki Hellenistik Dönem öncesi kalıntılar ise Phrygia Dönemi'ne aittir.¹⁵ Hellenistik Dönem'de Phrygia Epiktetos kentleri Pergamon ve Bithynia kralları arasında oldukça tartışmalı bir bölge idi.¹⁶ Kent Diadokhlardan sonra Hellenistik krallıkların da birbirleriyle sürekli mücadele etmesinin sonucu olarak el değiştirmiş ve Roma egemenliğine dek hem Bithynia hem de Pergamon Krallıkları arasındaki mücadelelere şahit olmuştur.¹⁷ Aizanoi'de bulunmuş en eski Hellenistik buluntu ise MÖ 4. yüzyılın sonları veya 3. yüzyılın başlarına tarihlenen Lysimachos'a ait sikkedir. Bölgeyi Pergamon egemenliğine dâhil eden I. Attalos'tur (MÖ 213-216). I. Attalos'un egemenliği ile kent Hellenistik kültürle yakın temas haline girmiştir.¹⁸ Attalos'un egemenliğinden sonra MÖ 197 yılında Bithynia Krallığı tekrar bölgeyi ele geçirmiştir. MÖ 188 yılında Roma ile Pergamon arasındaki Apamea Barışı ile kentin Pergamon Krallığı'na bırakılma kararı alınmıştır ve I. Prusias'la yapılan anlaşma sonucunda kent ve çevresi II. Eumenes yönetimine verilmiştir. Kent bu süreçten sonra Roma egemenliğine kadar, Attalosların yönetimi altında kalmıştır.¹⁹

Roma İmparatorluk Dönemi'nde ise kentin Panhellen Birliği'ne dâhil edilmesi ve tapınak-kent statüsü özelliği, Aizanoi'nin diğer Phrygia Epiktetos kentlerinin önüne geçmesine sebep olmuştur. İlk Roma imparatoru Augustus ve haleflerince, kırsal tamamen yeniden tasarlanmıştır; karayolları ile birbirlerine ve başkent Roma'ya bağlanan bütün modern şehirlerin ağı mükemmel bir hızla gelişmiştir.²⁰ Augustus dönemi sikkelerinde kentin adı AIZAN(E)ITΩN olarak geçmektedir.²¹ Augustus'tan sonra yönetime gelen Tiberius (MS 14-37) döneminde ise Aizanoi'den bir elçinin, ya kentin sorunlarını dile getirmek ya da imparatora bağlılıklarını göstermek amacıyla

¹⁵K. Rheidt (2008). Aizanoi in Hellenistischer zeit, *Asia Minor Studien band 61*. (Ed: E. Schwertheim und E. Winter), Bonn: Dr. Rudolf Habelt GMHB, s.107.

¹⁶Cox, Cameron and Cullen, 1988, **a.g.k.**, 20.

¹⁷Bozoğlu, 2010, **a.g.k.**, 6.

¹⁸Rheidt, 2008, **a.g.k.**, 108.

¹⁹İznic, 2006, **a.g.k.**, 295.

²⁰K. Rheidt (2010). Von Attalos über Augustus bis Atatürk auf der suche nach den umbruchphasen in der geschichte Anatoliens, *Aizanoi und Anatolien*. (Ed: K. Rheidt), Mainz am Rhein: Philipp von Zabern, s.11.

²¹İznic, 2006, **a.g.k.**, 276.

İtalya'ya gittiği bilinmektedir.²² Caligula (MS 37-41) döneminde imparator kendini halka tanıtmak amacıyla sikkeler basmıştır.²³ İmparator Claudius (MS 41-54) döneminde kentteki kültlerde ve oyunlarda artış görülmüştür. Flaviuslar Sülalesi'nin yönetiminde inşaat etkinlikleri oldukça artmıştır.²⁴ Flaviuslar döneminde kentte bulunan Zeus Tapınağı'nın ikinci kez yapılması söz konusudur.²⁵ Kent İmparator Hadrianus döneminde (MS 117-138) altın çağını yaşamıştır.²⁶ Ayrıca Hadrianus döneminde oluşturulan Panhellen Birliği'ne kent resmi olarak Antoninus Pius (MS 138-161) döneminde dâhil olmuştur.²⁷ Kentte MS 125-175 yılları arasında mimari açıdan büyük gelişmeler meydana gelmiştir. Özellikle Zeus Tapınağı ve kutsal alanı, stadion, tiyatro, gymnasium yapılarının tümü birlikte inşa edilmiştir.²⁸ Caracalla (MS 211-216) döneminde, kent imparatorun göreve gelmesi nedeniyle kutlama heyetini doğrudan imparatora göndermiştir. Alexander Severus (MS 222-235) döneminde ise Asia Eyaleti'nin başrahibi yine Aizanoi'den seçilmiştir. Diocletianus (MS 284-305) döneminde taban fiyatlar fermanı ile ilgili düzenleme için seçilen 43 yerleşim yerinden birisi de Aizanoi kenti olmuştur.²⁹ Bunun en net örneği bugün dahi görülebilen kentteki macellum yapısı duvarlarıdır. Özellikle Roma Dönemi'nde kentlerin birçoğu göreve gelen yeni imparatora bağlılıklarını göstermek amacıyla onlara onur yazıtları yazarlardı. Aizanoi kenti de Roma'ya bağlılığını kanıtlamak için yazıtlar hazırlamıştır. Örneğin Sopus Köyü'nde ele geçen MS 2. yüzyıl tarihli mermer onur yazıtında "Aizanoililerin Zeus'u ve İmparator Caesar için..." ifadesi bu görüşü kanıtlamaktadır.³⁰

Aizanoi antik kenti rahiplerce yönetilen kutsal bir kent statüsündeydi.³¹ Byzantion'lu Stephanos'un ifadesi bu durumu kanıtlar niteliktedir: "Aizanoi'de ki rahip hükümdarlar Euphorbus'u tarikatlarının banisi hatta cedleri olarak bilirlerdi. Rahiplik babadan oğula geçen bir sisteme bağlıydı."³² Euphorbus'un rivayete göre ilk rahip

²²İznic, 2006, **a.g.k.**, 301.

²³https://www.asiaminorcoins.com/gallery/displayimage.php?album=167&pid=11774#top_display_media (Erişim tarihi: 05.03.2019)

²⁴İznic, 2006, **a.g.k.**, 302.

²⁵Cox, Cameron and Cullen, 1988, **a.g.k.**, 24.

²⁶E. Özer ve H. Korkmaz (2014). Tarihsel süreçte Aizanoi kentindeki dört yapıda tahrip ve koruma. *Pamukkale Üniversitesi Sosyal Bilimler Enstitüsü Dergisi*, 18, s.11.

²⁷İznic, 2006, **a.g.k.**, 303.

²⁸İznic, 2006, **a.g.k.**, 372.

²⁹İznic, 2006, **a.g.k.**, 311.

³⁰İznic, 2006, **a.g.k.**, 299.

³¹V. Sevin (2013). *Anadolu'nun tarihi coğrafyası I*. Ankara: Türk Tarih Kurumu Yayınları, s.209.

³²W.M. Ramsay (1960). *Anadolu'nun tarihi coğrafyası*. (Çev: Mihri Pektaş), İstanbul: Milli Eğitim Basımevi, s.188.

hükümdar olmasının ana sebebi kurbanın nasıl yapılacağını öğretmesinden dolayıdır. Euphorbus, kirpi (έξίτν) ile tilkinin (ουχνουν) kurban edilmesini emretmişti. Hatta Ramsay kentin adının buradan yani “Eξουάνουν” kelimesinden geldiğini bildirmektedir.³³

Aizanoi MS 3. yüzyıl ortası 4. yüzyıl başına kadar Phrygia ve Karia eyaletlerinin bir parçası gibi görünmüştür.³⁴ Kent Erken Bizans Dönemi’nde yani Zeus Tapınağı’nın kiliseye çevrildiği dönemde,³⁵ piskoposluk merkezi olmuştur ve MS 8. yüzyıldan itibaren çeşitli nedenlerden dolayı gittikçe önem kaybetmiştir.³⁶ Kentte birçok Bizans sikkesi ele geçmiştir fakat bu dönemde kent pek bir gelişme gösterememiştir.³⁷ MS 1204 yılında Latinler tarafından Constantinopolis ele geçirilince Bizans imparatorları, Batı Asya’nın kontrolünü kaybetmiştir ve Aizanoi, MS 13. yüzyılın son çeyreği-14. yüzyılın başında Germiyan Beyliği hâkimiyetine girmiştir.³⁸ Beylikler Dönemi’nde Tatar boyuna mensup Çavdarlar kente yerleşerek tapınağı kale olarak kullanmışlardır. Çavdarhisar ilçesi adını bu kabileden almıştır. Kentin bulunduğu bölge 1381 yılında Germiyanogulları’ndan Osmanlı Devleti hâkimiyetine girmiştir.³⁹

2.3. Kentte Bulunan Yapılar

Aizanoi antik kentinde şu an ayakta olan Zeus Tapınağı, tiyatro-stadion kompleksi, gymnasium-hamam kompleksi, odeion-bouleuterion yapısı, mozaikli hamam, macellum, sütunlu cadde gibi yapılar dışında, agora, çeşme yapısı, heroon, Artemis Tapınağı, dorik sütunlu avlu yapılarının bir kısmının kalıntıları ele geçmiştir ve bir kısmında varlığı çeşitli yöntemlerle tespit edilmiştir. Ayrıca kentte birkaç nekropol alanı da mevcuttur.

Tüm bu yapıların haricinde Penkalas Çayı üzerinde antik dönemde toplamda 5 köprü yer alıyordu. Bunların dördü taş malzemedendir ve kemerlidir, birinin ise ahşap olduğu bilinmektedir. Fakat günümüze sadece köprülerden ikisi ulaşmıştır.⁴⁰

³³Ramsay, 1960, **a.g.k.**, 159.

³⁴Cox, Cameron and Cullen, 1988, **a.g.k.**, 26.

³⁵E. Akurgal (1987). *Anadolu uygarlıkları*. İstanbul: Net Turistik Yayınları, s.496.

³⁶Bozoğlu, 2010, **a.g.k.**, 9.

³⁷İznic, 2006, **a.g.k.**, 313.

³⁸Cox, Cameron and Cullen, 1988, **a.g.k.**, 26.

³⁹Bozoğlu, 2010, **a.g.k.**, 9.

⁴⁰Olgun ve Yılmaz (2014). Aizanoi antik kentinin peyzaj planlama kapsamında korunması ve turizm potansiyelinin artırılması, *ARTIUM* 2, (2), s.126.

2.3.1. Zeus Tapınağı

Küçük Asya'da Roma Dönemi'ne ait en iyi korunmuş tapınaklardan biri olan Aizanoi tapınağı, yoğun bir araştırma tarihi geçirmiştir. 19. yüzyılda, Fransız gezginler tarafından iki kez ziyaret edilmiştir. İlk C. Texier, sonrasında Le Bas ve E. Landron tarafından araştırılmıştır. Tapınakta I. Dünya Savaşı'ndan sonra 1926 ve 1928 yıllarında M. Schede ve D. Krencker tarafından yeni bir inceleme ve kazı çalışması başlatılmıştır.⁴¹ Tapınağın düzenlenme süresi, MS 126 ile 157 arası ile sınırlandırılmıştır⁴² fakat daha sonra arşitrav bloğundaki mil delikleri incelendiğinde Domitianus döneminde (MS 81-96) inşasına başlanıldığı önerilmiştir.⁴³

Tapınak, Penkalas Çayı'nın batı tarafında yer almaktadır. Tapınağın eksenini tam olarak doğu-batı doğrultusunda değildir, kuzeye doğru bir sapma ile yerleştirilmiştir. Tapınağın önünde 130,5 m, yanlarında ve arkasında ise 112 m uzunlukta olmak üzere bir kutsal alan yer almaktadır.⁴⁴ Temenosun yüzeyi, çevresindeki yüzeye oranla daha yüksekte yer almaktadır. Bu kutsal alanın etrafı galerilerle çevrilidir. Pausanias temenosta yer alan heykellerin güzelliğini övmüştür.⁴⁵ Tapınak kazı çalışmalarında ortaya çıkarılan yedi basamaklı bir podyum üzerine inşa edilmiştir.⁴⁶ Podyum 53x35 m ölçülerindedir.⁴⁷ Tapınak, 8x15 ion sütunlu pseudodipteros planlıdır.⁴⁸ İn antisde yer alan sütun kaideleri Attik-İon tipinde yapılmıştır. Monolit sütun gövdeleri 8,52 m uzunluğundadır fakat başlık, kaide ve diğer kısımlarla birlikte yükseklik 9,51 m'ye ulaşmaktadır. Sütunlar 24 yivlidir ve fluthes genişliği üstte 9,5 cm, altta 11 cm'dir. Sütunların alt çapları 97 cm, orta kısımları 94 cm, en üst kısımları ise 86 cm'dir. Fluthesler arasına 26 amphora figürü özenli bir şekilde işlenmiştir. İon başlıklarının genişlikleri 128-140 cm, derinlikleri 95-115 cm, yükseklikleri ise 45-56 cm ölçülerindedir.⁴⁹ Tapınağın peristasis kısmında 42 sütun bulunmaktadır. Sütunların aralıkları tıpkı Chrysa Apollon Tapınağı'nda olduğu gibi pyknostylos tarzındadır yani

⁴¹Bonner Jahrbücher (1983). *Des rheinischen landesmuseums in Bonn im landschaftsverband rheiland und des vereins von altertumsfreunden im rheilande, band 183*, Köln: Verlag GMBH, s.860.

⁴²Bonner Jahrbücher, 1983, **a.g.k.**, 861.

⁴³F. Yılmaz, S. Morkoç ve D. Peçen (2013). Aizanoi ion sütun başlıkları, *Aizanoi I, 2012 yılı kazı ve araştırma raporları*. (Ed: Elif Özer), Ankara: Bilgin Kültür ve Sanat Yayınları, s.159.

⁴⁴Naumann, 1979, **a.g.k.**, 12.

⁴⁵M. U. Anabolu (1970). *Küçük Asya'da bulunan Roma İmparatorluk Çağı tapınakları*. İstanbul: İstanbul Teknik Üniversitesi Yayınları, s.14.

⁴⁶Naumann, 1979, **a.g.k.**, 13.

⁴⁷Özer ve Korkmaz, 2014, **a.g.k.**, 11.

⁴⁸Naumann, 1979, **a.g.k.**, 13.

⁴⁹Yılmaz, Morkoç ve Peçen, 2013, **a.g.k.**, 160.

sütun alt çapının sütun aralığına oranı 2/3 tür. Gerek pyknostoylos tarz gerekse peristasisteki sütun sırası Hermogenes üslubunun devam ettiğini göstermektedir.⁵⁰ Ayrıca peristasisteki sütunların kaideleri Asia-İon tipindedir.⁵¹ Pronaos kısmında sadece kuzey ante duvarı ve bir kısım duvarın temelleri korunmuştur.⁵² Cella ise 9-10 m ile 13-15 m boyutlarındadır.⁵³ Cellanın kuzey duvarında 10 sütun, batı kısa duvarın cephesinde ise 4 sütun in situ haldedir. Kuzey cella duvarının neredeyse tamamı korunmuş durumdadır. Tapınağın alt kısmında merdivenlerle inilen 16,15 m uzunluğunda ve 9,12 m genişliğinde tonozlu bir mekân yani kryptoportikus⁵⁴ yer almaktadır.⁵⁵ Sevin, bu yapının Meter Steunene ismiyle tapınım gören Tanrıça Kybele ile ilişkili bir kült odası olduğunu söylemektedir,⁵⁶ fakat bu yapının işlevi net olarak bilinmemektedir.⁵⁷ Tapınak altarı kareye yakın bir planda olup, 2012 yılındaki kazı çalışmalarında burada açılan L7A açmasıyla büyük oranda ortaya çıkarılmıştır.⁵⁸

Tapınağın sonraki kullanım evresi Erken Bizans Dönemi'ne tarihlenen kilisedir. Fakat kiliseye ait herhangi bir veri bulunmamaktadır.⁵⁹ Ayrıca tapınağın cella duvarları üzerinde farklı formlarda haç motifleri mevcuttur. Tapınağın sağlam kalan batı ve kuzey duvarlarında ise tuğ ve mızrak taşıyan süvariler, ok atan insan ve süvari figürleri, değişik biçimli hayvanlar, süvarilerin mücadele sahneleri, kopuz çalar şekilde betimlenmiş âşıklar, boy damgaları ve anlamı belirlenemeyen bazı figürler yer almaktadır.⁶⁰ Bu betimler içerisinde en çok atlılar dikkat çekmektedir. Tasvirlerde 188 atlı, kalkan, ok-yay, çakram, mızrak, sancak ya da bayrak, değişik âlemlili ya da âlemsiz tuğlar taşırken görülmektedir. Süvariler kimi zaman at üzerinde akrobatik hareketler yaparken kimi zamanda savaş sahnesi içerisinde betimlenmişlerdir.⁶¹ Çavdar

⁵⁰Yılmaz, Morkoç ve Peçen, 2013, **a.g.k.**, 159.

⁵¹Yılmaz, Morkoç ve Peçen, 2013, **a.g.k.**, 160.

⁵²Naumann, 1979, **a.g.k.**, 14.

⁵³Naumann, 1979, **a.g.k.**, 18.

⁵⁴Yunan ve Roma mimarilerinde tonozlu yer altı koridoru.

⁵⁵Yılmaz, Morkoç ve Peçen, 2013, **a.g.k.**, 159.

⁵⁶Sevin, 2013, **a.g.k.**, 209.

⁵⁷Bonner Jahrbücher, 1983, **a.g.k.**, 861.

⁵⁸G. Köroğlu (2016). Aizanoi kazısı'nda gün ışığına çıkarılan kutsal ekmek mührü. *Aizanoi II*, (Ed: E. Özer). Ankara: Bilgin Kültür ve Sanat Yayınları, s.227.

⁵⁹Y. Mergen (2016). Aizanoi tapınak kilisesi Hristiyanlık Dönemi grafitileri. *Aizanoi II*, (Ed: E. Özer). Ankara: Bilgin Kültür ve Sanat Yayınları, s. 252.

⁶⁰M. Beyazıt (2016). Aizanoi Zeus Tapınağı duvar yüzeylerindeki okçu süvari tasvirleri, *Aizanoi II*. (Ed: Elif Özer), Ankara: Bilgin Kültür Sanat Yayınları, s.276.

⁶¹Beyazıt, 2016, **a.g.k.**, 276-277.

Tatarlarının tapınak ve çevresinde yerleşim kurmuş oldukları düşünüldüğünde tapınak duvarlarına yapılan kazımların onlarla ilişkilendirilmesi yanlış olmayacaktır.⁶²

Tapınakta yapılan kazı ve sondaj çalışmalarında özellikle metal süs eşyaları ele geçmiştir. L7A açmasında 2012 yılında yapılan çalışmalarda 1 adet küpe (A4), 1 adet kemer tokası (A25) ve 1 adet üzeri geometrik motifli parça (K5) bulunmuştur. L6B açmasında ise yine aynı yıl içinde 1 adet küpe (A5), 2 adet yüzük (A13, A14), ve 1 adet tutamak (D5) ele geçmiştir.

2.3.2. Macellum

Macellum, Roma'da içerisinde yiyecek maddeleri genellikle de et satılan yapı ya da ticaret alanıdır.⁶³ Anadolu'da epigrafik ve arkeolojik verilere dayanarak saptanan toplam 19 adet macellum yer almaktadır.⁶⁴ Kentte yer alan Macellum MS 2-3. yüzyıla tarihlendirilmektedir.⁶⁵ 1888 yılında yayımlanan planda çapı yaklaşık 9 m, dairesel bir yapı olarak karşımıza çıkmaktadır.⁶⁶ Yapı 18,23 m çapında bir platform üzerinde yükselmektedir ve 16 sütun ile çevrilmiştir⁶⁷ ve yapı kompleksinde kare planlı bir avlu, bu avluya açılan dükkânlar ortada ise tholos bulunmaktadır.⁶⁸ 1990 yılında K. Rheidt tarafından yapılan kazı çalışmalarında kent planlamasının iki farklı yapıya sahip olduğu anlaşılmıştır. İlk planlama kuzeybatı-güneydoğu yönlü olup Zeus Tapınağı, dorik sütunlu alan ve agora ile sınırlıdır. İkinci planlama ise MS 2. yüzyılın ikinci yarısında, kentteki varlıklı Ulpii ailesinin destekleriyle, güneybatı-kuzeydoğu yönde gelişim göstermiştir.⁶⁹ 1992 yılında yapılan sondajda mermer stylobat ve hemen arkasındaki odalara ait duvar kalıntıları bulunmuştur. Kuzeydoğu portikosunun derinliği 4,30 m olarak ölçülmüştür. Portikoların arka duvarı 90 cm kalınlığında olup bunlar dükkânlara giriş alanı oluşturmaktadır. Odalar birbirlerinden duvarlarla ayrılmıştır. Bunların

⁶²Beyazıt, 2016, **a.g.k.**, 276.

⁶³M. Karatağ (2011). *Klasik arkeoloji sözlüğü*. Ankara: Genesis Kitap Yayınları, s.263.

⁶⁴E. Özer ve K. Yalçın (2018). Aizanoi Antik Çağ dünyasının ilk borsası, *Aktüel Arkeoloji Dergisi*, 66, (Ed: D. Genceolu), İstanbul: Şan Ofset Matbaacılık, s.66.

⁶⁵Özer ve Korkmaz, 2014, **a.g.k.**, 13.

⁶⁶Naumann ve Naumann, 1973, **a.g.k.**, 11.

⁶⁷Naumann ve Naumann, 1973, **a.g.k.**, 23.

⁶⁸S. Atik (2002). *Anadolu Macellumları, Pamphylia ve Pisidia macellumları üzerine bir tipoloji denemesi*, Yayımlanmamış Doktora Tezi, Ankara: Ankara Üniversitesi, s.90.

⁶⁹Atik, 2002, **a.g.k.**, 89.

dükkân sırası olduğunu kanıtlayan planlaması ile portikoların planlaması yakın ilişkilidir.⁷⁰

Tholos 12 tam, 4 yarım orthostattan meydana gelen podyum üzerinde yer almaktadır. Tholos'a ait stylobat çapı 13,27 m'dir. Ortostat gövdeleri, torus-kyma reversa-torustan oluşan ayak profiline sahip ve 2,37 m yüksekliğindedir.⁷¹ Ayrıca kuzeybatı-güneydoğu yönlü tholosun her iki yönünde 7 şer basamaklı merdivenler yer almaktadır.⁷² İmparator Diocletianus'un (MS 284-305) artan enflasyon sebebiyle tüm malların fiyatlarına düzenleme getirmesiyle birlikte podyum ortostatları üzerine bu emirler yazılmıştır.⁷³ Diocletianus'un Tavan Fiyatlar Fermanı enflasyon problemini çözmek için yetersiz olmuştur.⁷⁴ Macellum yapısı Antik Dönem'deki işlevini kaybetmemiştir ve 50 yıl öncesine kadar Çavdarhisar halkı tarafından aktif olarak kullanıldığı bilinmektedir.⁷⁵

2.3.3. Stadion-Tiyatro kompleksi

İmparatorluk döneminde alan açısından en büyük yapı kuşkusuz stadion-tiyatro kompleksidir.⁷⁶ Arazinin topografyasına uyum sağlamak amacıyla tiyatro kuzey yamaca, stadion ise güneydeki düzlüğe inşa edilmiştir.⁷⁷ Kompleksin Erken Roma Dönemi'nde inşa edilmeye başlandığı saptanmıştır.⁷⁸

Aizanoi tiyatrosu Anadolu'daki diğer tiyatrolardan yapısal anlamda oldukça farklıdır. Tiyatro MS 2-3. yüzyıllara kadar farklı yapım aşamalarından geçmiştir.⁷⁹ Zengin Ulpii ailesine mensup Eurykles, MS 153-157 yılları arasında Panhellen

⁷⁰Atik, 2002, **a.g.k.**, 90.

⁷¹Atik, 2002, **a.g.k.**, 91.

⁷²Atik, 2002, **a.g.k.**, 92.

⁷³Atik, 2002, **a.g.k.**, 88.

⁷⁴İmparator Diocletianus'un Tavan Fiyatlar Fermanı ile ilgili ayrıntılı bilgi için bk. E. İznik (2011). İmparator Diocletianus'un "tavan (en yüksek) fiyatlar fermanı" *Tarih Araştırmaları Dergisi*, 49 (30), s.97-130.

⁷⁵Özer ve Korkmaz, 2014, **a.g.k.**, 13.

⁷⁶C. Rohn (2010). Das Theaterstadion Olympisches im Anatolischen hochland, *Aizanoi und Anatolien*. (Ed: K. Rheidt), Mainz am Rhein: Philipp von Zabern, s.113.

⁷⁷Özer ve Korkmaz, 2014, **a.g.k.**, 12.

⁷⁸M. Çimen (2013). Aizanoi tiyatrosu 2012 yılı çalışması, *Aizanoi I, 2012 yılı kazı ve araştırma raporları*. (Ed: Elif Özer). Ankara: Bilgin Kültür ve Sanat Yayınları, s.117.

⁷⁹C. Rohn (2009). Bautechnik am Theaterstadion in Aizanoi: Notwendigkeit oder teil des entwurfskonzeptes?, *Byzas 9*. (Ed: M. Bachmann), İstanbul: Ege Yayınları, s.527.

Birliđi'nde kenti temsil etmiş⁸⁰ olmasının yanı sıra tiyatronun inşasına finansal anlamda destek olmuştur.⁸¹

Stadion-tiyatro kompleksinde 1982-1990 yılları arasında Adolf Hoffmann kapsamlı çalışmalar yapmıştır⁸² fakat tiyatrodaki ilk sistematik araştırmalar 1995 yılında Kai Jes tarafından, binanın dekorunu stilize olarak sınıflandırmak amacıyla yüzeydeki buluntuları kaydetmesiyle başlamıştır.⁸³ 1997 yılında parados duvarlarında onarım çalışmaları, 1999'da tiyatronun yapı evreleri, mimari yapısı ve sahne binasına yönelik belgelenmeler yapılmıştır. 2000 yılında tiyatronun genel planına yönelik detaylı çalışmalar gerçekleştirilmiştir.⁸⁴ 2001 yılında batı analemma penceresini sağlamlaştırma işlemleri yapılmıştır. 2002 yılında ise sahne binasının doğu yan yapıları ortaya çıkarılmıştır.⁸⁵ Tiyatronun cephesi üç katlı sahne binasından oluşmaktadır. Tüm kompleks gibi cavea, scaenae, stadion cephesi, scaenae cepheleri simetrik olarak inşa edilmiştir.⁸⁶ Sahne binası aslında tüm kompleksin merkezi yapısıdır ve hem tiyatroya hem stadiona bağlıdır.⁸⁷ Üç katlı sahne binası, diđer birçok şehrin tiyatro cephesi kadar ayrıntılı bir yapıya sahip değildir.⁸⁸ Scaenae 46,20 m uzunluğunda ve 9,20 m genişliğindedir. Duvarları kireçtaşı bloklardan oluşmaktadır ve yerden 8 m yüksektedir. Zemin katı ise farklı yerlerden düşmüş bloklarla kaplıdır.⁸⁹ Analemma duvarı ise günümüzde zeminden 12 m yüksekliktedir.⁹⁰

Aizanoi tiyatrosunun caveası yarım daireden biraz daha büyük yapılmıştır. Cavea ve scaenae arasında yanlardan giriş için paradoslar yer almaktadır. Tiyatronun orchestra kısmı ise yarım daire planlıdır. Proskenion bölümü mermerden yapılmıştır. Tiyatrodaki scaenae ile stadion scaenae ortak kullanılmıştır. Sahne binasında bulunan üst yapı elemanlarındaki süsleme detayları Hadrianus döneminin özelliklerini yansıtır biçimdedir. Yapının aslında büyük bir kısmı Hadrianus döneminde inşa edilmiştir.

⁸⁰C. Rohn (2004). Die Macht der Stifter: Der Theater-Stadion-komplex von Aizanoi als familienmonument. *Macht der architektur- architektur der macht.* (Ed: E.-L. Schwandner und K. Rheidt). Mainz am Rhein: Philipp von Zabern, s.211.

⁸¹M. U. Anadolu (2001). *İstanbul ve Anadolu'daki Roma İmparatorluk Dönemi mimarlık yapıları.* İstanbul: Arkeoloji ve Sanat Yayınları, s.32.

⁸²C. Rohn (2008). *Der Theater-Stadion-komplex von Aizanoi,* zur erlangung des akademischen grades eines doktor-Ingenieurs genehmigte dissertation, Berlin: Universität Cottbus, s.16.

⁸³Rohn, 2008, **a.g.k.**, 17.

⁸⁴Çimen, 2013, **a.g.k.**, 119.

⁸⁵Çimen, 2013, **a.g.k.**, 120.

⁸⁶Rohn, 2008, **a.g.k.**, 90.

⁸⁷Rohn, 2009, **a.g.k.**, 527.

⁸⁸Rohn, 2008, **a.g.k.**, 220.

⁸⁹Rohn, 2008, **a.g.k.**, 51.

⁹⁰Rohn, 2004, **a.g.k.**, 303.

Ayrıca yapıda hyposcaenaede mevcuttur. Proskenion'da bulunan kapılardan stadion yapısına geçiş sağlanmaktadır.⁹¹ Tiyatro yapısı tahminen 15.000 kişiliktir.⁹²

Tiyatro'da 2013 yılında yapılan kazı çalışmalarında T1, T2, T3 ve T4 açmalarında çeşitli metal buluntular (A2, A3, A26, B4, D2, D3, E4, G4-G6, G9, G12-G16, J2, J4, J6, J8, J9, J13, J16, J21, J23, J44, J47, J57, J59, J72, J73, J76, J82-J85, J89, J93, J116, J121) ele geçmiştir. Bunun yanında paradoslarda, orkestrada, scaenaede ve tiyatronun diğer bölümlerinde yapılan çalışmalarda yine çeşitli metal buluntulara (C3, C4, C5, C7, D5, E1, G1-G3, G7, G8, G10, G11, H3, I3-I5, J1, J3, J5, J7, J10-J12, J14, J15, J17-J20, J22, J24-J26, J43, J45, J46, J48-J56, J58, J60, J66-J69, J74, J77-J81, J87, J88, J90, J94, J95, J117-J120) rastlanmıştır. Ayrıca yapıdaki en yoğun buluntu grubunu çiviler oluşturmaktadır ve çivileri takip eden çeşitli hayvanlara ait nallardır.

Stadion yapısının inşası MS 160 yılından başlayıp kimi kesintilerle MS 3. yüzyıla değin sürmüş ve kuzey uçtaki tiyatronun sahne binasına yaslanmıştır.⁹³ 1982'de stadionun batı tribününde çalışmalar yürütülmüş ve 1983'te de tiyatro sahne arkasında sondaj çalışması yapılmıştır.⁹⁴ Stadionun uzunluğu 212,3 m kadardır⁹⁵ ve 29,60-41,90 m genişliğinde bir oyun alanı bulunmaktadır.⁹⁶ Stadyum tribünleri kuzeyde, ortada ve güneyde farklı şekillerde gelişmiştir.⁹⁷ Stadion her iki tarafta 1,80 m yüksekliğinde podyum ile sınırlandırılmıştır.⁹⁸ Yapı yaklaşık 13.500 kişiliktir.⁹⁹

Bizans Dönemi'nde ise stadion-tiyatro kompleksine yeni yapılar eklenerek amacından uzaklaşmıştır.¹⁰⁰ Yapıda ele geçen İslami Dönem sikkeleri ise muhtemelen burayı ziyaret eden kişilere ait olmalıdır.¹⁰¹ Tiyatro yapısındaki sondajlarda yanlarda yer alan ek binalara ait duvar kalıntıları ve burada yer alan bloklardan yola çıkılarak birden

⁹¹Çimen, 2013, **a.g.k.**, 116-117.

⁹²M. Türktüzün (2016). Aizanoi'da bulunan onurlandırma yazıtı ve heykel kaidesi, *Aizanoi II*. (Ed: Elif Özer). Ankara: Bilgin Kültür Sanat Yayınları, s.216.

⁹³Sevin, 2013, **a.g.k.**, 209.

⁹⁴A. Hoffmann (1986). Aizanoi, erster vorbericht über die arbeiten im stadion 1982-1984, *Deutsches Archäologisches: Archäologischer Anzeiger*, Berlin: Volter de Gruyter & Co., s.684.

⁹⁵A. Hoffmann (1993). Aizanoi, zweiter vorbericht über die arbeiten im stadion 1987,1988 und 1990, *Archäologischer Anzeiger*, Berlin: Volter de Gruyter, s.441.

⁹⁶Rohn, 2008, **a.g.k.**, 23.

⁹⁷Rohn, 2008, **a.g.k.**, 24.

⁹⁸Rohn, 2008, **a.g.k.**, 49.

⁹⁹Türktüzün, 2016, **a.g.k.**, 216.

¹⁰⁰Özer ve Korkmaz, 2014, **a.g.k.**, 12.

¹⁰¹A. Hoffmann (1989). Aizani 1988 arbeiten im atadion, *11. Kazı Sonuçları Toplantısı*, 2, Ankara: T.C. Kültür Bakanlığı Yayınları, s.266.

fazla yapı evresi ve Geç Antik Dönem’de¹⁰² mesken olarak kullanım görmüş olabileceği anlaşılmıştır.¹⁰³

Stadion yapısında 1980 yılında kapı bölümünde yapılan sondajda 1 adet kilit aynası, 1984 yılında açılan 6 no.lu sondajda 1 adet fibula (A22), yine aynı yıl açılan 5 no.lu sondajda ise 1 adet kulak sondası (E2) ele geçmiştir. Aynı sene stadion cephesinde yapılan sondajda 1 adet kenet (J101) bulunmuştur. 1987 yılında açılan 10 no.lu sondajda ise 1 adet halka (J125) ve 1 adet yüzük (A16) ele geçmiştir.

2.3.4. Gymnasion-Hamam kompleksi

Gymnasion-hamam kompleksinde ilk çalışmalar 1926-1928 yılları arasında Krencker tarafından yapılmıştır. Yapının hamam bölümü 1978-1982 arasında kazılmış ve bazı bölümleri restore edilmiştir.¹⁰⁴

Hamam yapısı imparatorluk salonu ile genişletilmiş tarzıyla Sardes’deki hamamla oldukça benzerlik göstermektedir. Palaestra, natatio, phrigidarium, küçük tepidarium, caldarium ve odaların dizilim tarzıyla Ankara’da yer alan hamamla da benzerdir. Hamamın kuzeydoğusunda gymnasion yapısı bulunmaktadır.¹⁰⁵ Hamamı kesin olarak tarihlendirmek zordur. Çünkü yapıda herhangi bir yazıt ya da doğrudan bir tarihlendirme unsuru olabilecek bir yapı bulunmamaktadır.¹⁰⁶

Tip olarak bu kompleks “Küçük İmparatorluk Hamamları” olarak adlandırılan yapı tipine girer. Yapı kabaca MS 2. yüzyılın 3. çeyreğine, belki Antoninus Pius’un hükümdarlık süresinin geç dönemlerine verilebilir. Ayrıca bu anıtsal yapı, Aizanoi’nin zengin toprak sahibi ailelerinden birisi olan Claudii ailesinin bir bağıışı olabilir. Çünkü Claudii ailesi kentte bazı umuma açık yapıların inşasında doğrudan etkili olmuştur ya da maddi destek sağlamıştır.¹⁰⁷

¹⁰²Geç Antik Dönem hakkında kronoloji tartışması için bk. T. Kaçar (2018). Geç Antik Çağ nedir?, *Geç Antik Çağ’da Lykos vadisi ve çevresi*. (Ed: Celal Şimşek ve Turhan Kaçar). İstanbul: Ege Yayınları.

¹⁰³Çimen, 2012, **a.g.k.**, 120.

¹⁰⁴M. Taşkiran (2013). Gymnasion- hamam kompleksi çalışması, *Aizanoi I, 2012 yılı kazı ve araştırma raporları*. (Ed: Elif Özer). Ankara: Bilgin Kültür ve Sanat Yayınları, s.99.

¹⁰⁵Taşkıran, 2013, **a.g.k.**, 100.

¹⁰⁶F. Naumann-Steckner (2010). Badeluxus in den anatolischen bergen-die thermen von Aizanoi, *Aizanoi und Anatolien*. (Ed: K. Rheidt), Mainz am Rhein: Philipp von Zabern, s.103.

¹⁰⁷Naumann-Steckner, 2010, **a.g.k.**, 103-104.

Tüm kompleks 100x145 m boyutlarındadır. Yapıda A, B (Masaj-merhem odası?), C (Caldarium), D1 (Sıcak oda), D2 (Sıcak oda), E (Masaj-merhem odası?), F (Büyük salon), G1, G2 (Phrigidarium), G3 (Phrigidarium geçişi), G4, G5 (Tepidarium), G6 (Servis odası?), H (Büyük salon), I (Apodyterium), K (Apodyterium), L (Natatio bulunan oda), M1 (Apodyterium), M2 (Vestiyer ?), M3 (Vestiyer ?), M4 (Phrigidarium geçişi), M5 (Vestiyer ?), N (Apodyterium), Q (Latrina ?) isimli salonlar ve odalar mevcuttur.¹⁰⁸

Hamamın kuzeybatı köşesinde birkaç sondaj haricinde neredeyse hiç kazı çalışması yapılmamıştır. Moloz yığını içerisinde ikinci kullanım gören taşlarla, üzerlerine kapak olarak kullanılan mezarlar ortaya çıkarılmıştır. Mezarlardan iki tanesinde röliker haçlar ele geçmiştir.¹⁰⁹

Kenti oluşturan büyük komplekslerden birinin de gymnasium-hamam kompleksi olması, yapının ihtiyaçlarının zamanla karşılanamamasına ve MS 3. yüzyılın ortalarından itibaren işlevsel açıdan önem kaybetmeye başlamışına yol açmıştır, aynı zamanda yapı MS 4. yüzyılın sonlarında parça parça taşınmış hatta plastik malzemelerin bir kısmı MS 400 yılına tarihlendirilen sütunlu caddede kullanım görmüştür.¹¹⁰

Kompleksin bölümlerinde (**A11, A17, B3, B7, B8, C2, E3, H2, I1, K1, K2, K4, K6**) ve diğer işlevsel odalarında ağırlıklı olarak metal mimari aksamlar (**J27-J31, J64, J65, J70, J91, J92, J96, J97, J100, J102-J112, J115, J124**) ele geçmiştir.

2.3.5. Agora

Agoranın etrafı sütunlarla çevrilidir. Zeus Tapınağı'nın podyumu ile Rhyndakos Çayı kıyısı arasında yer alır ve agora içerisinde Heroon bulundurmaktadır. 1928 yılında D. Krencker ve M. Schede kazı çalışmaları yapmıştır, sonrasında 1971 yılında yapının doğusunda yer alan salonların kalıntıları incelenmiştir. Yapının 95x95 m boyunlarında olduğu bilinmektedir.¹¹¹ Yapı bir propyleon ile Zeus Tapınağı'na bağlanmaktadır.

¹⁰⁸Naumann-Steckner, 2010, **a.g.k.**, 101.

¹⁰⁹R. Naumann (1982a). Aizanoi bericht über die ausgrabungen und untersuchungen 1979 und 1980, *Deutsches Archaologisches:Archäologischer Anzeiger*, Berlin: Walter de Gruyter, s.382.

¹¹⁰Naumann-Steckner, 2010, **a.g.k.**, 105.

¹¹¹R. Naumann (1974). Das heroon auf der agora in Aezani, *İstanbul Mitteilungen band 24*, Tübingen: Ernst Wasmuth. s. 183.

2.3.6. Heroon

Yapı ilk olarak 1838 yılında Fellows tarafından fark edilmiştir. Zeus Tapınağı ekseninde ve agora içerisine inşa edilen heroon, Le Bas tarafından 8x8 m boyutlarında çizilmiştir.¹¹² Yapı agoranın doğu sınırında bulunmakta ve Rhyndakos Çayı'na 22 m uzaklıktadır.¹¹³ R. Naumann bu yapının ne bir heroon ne de bir tapınak olarak kullanım göreceğini düşünmemektedir.¹¹⁴ Heroon ekseninde, onurlu bir vatandaş olan Menogenes için bir stel bulunmuştur ve bu stelde Menogenes'i onurlandırma amaçlı bir yazıt yer almaktadır.¹¹⁵

2.3.7. Sütunlu cadde

Sütunlu cadde Alman Arkeoloji Enstitüsü tarafından 1992 yılında yapılan kazı çalışmaları ile ortaya çıkarılmıştır.¹¹⁶ MS 5. yüzyıl başında erken dönem taşlarının devşirme olarak kullanılmasıyla inşa edilmiştir.¹¹⁷ Cadde üzerinde yer alan mermer döşemeler ve sütunlu galeri elemanları devşirme olarak kullanım görmüştür.¹¹⁸ Kuzeydoğudaki sütunlu galeri Artemis Tapınağı'nın mimari elemanları ile inşa edilmiştir.¹¹⁹ Güneybatıda yer alan sütunlu galeri ise arşitrav bloğu üzerindeki yazıttan dolayı Zeus ve İmparator Claudius'un oğlu olan İmparator Nero'ya adanan yapının mimari elemanları ile inşa edilmiştir.¹²⁰ Yapıda kullanılan devşirme malzemelerin değerlendirilmesiyle, yapının en erken MS 402 en geç ise 5. yüzyılın ilk 20 yılı arasında inşa edildiği saptanmıştır.¹²¹ Caddedeki sütunların başlıkları ion tarzında olup günümüze toplamda 7 adet ion başlığı ulaşmıştır.¹²² Caddede yer alan stylobata ise zeminden 30 cm yüksek yapılmış basamakla ulaşılmaktadır.¹²³

1992 yılında yapılan kazı çalışmaları sırasında kuzeydoğu galerinin kuzeybatısında MS 4. yüzyıl sonlarına ait iki sikke devşirme malzemelerden yapılan

¹¹²Naumann, 1974, **a.g.k.**, 183.

¹¹³Naumann, 1974, **a.g.k.**, 193.

¹¹⁴Naumann, 1974, **a.g.k.**, 194.

¹¹⁵Naumann, 1974, **a.g.k.**, 195.

¹¹⁶A. Akbaş (2001). *Anadolu'daki Roma Dönemi sütunlu caddeleri*, Yayımlanmamış Yüksek Lisans Tezi, İstanbul: İstanbul Teknik Üniversitesi, s.56.

¹¹⁷Yılmaz, Morkoç ve Peçen, 2013, **a.g.k.**, 162.

¹¹⁸Akbaş, 2011, **a.g.k.**, 56.

¹¹⁹Yılmaz, Morkoç ve Peçen, 2013, **a.g.k.**, 162.

¹²⁰Yılmaz, Morkoç ve Peçen, 2013, **a.g.k.**, 163.

¹²¹Akbaş, 2011, **a.g.k.**, 56.

¹²²Yılmaz, Morkoç ve Peçen, 2013, **a.g.k.**, 162.

¹²³Akbaş, 2011, **a.g.k.**, 56.

galerinin tarihlenmesini sağlamıştır. Ayrıca sütunlu caddenin MS 5. yüzyıl sonunda yoğun olarak kullanım gördüğünün kanıtı ise geyik rölyefi bulunan bölümdeki döşeme taşlarının yoğun bir aşınmaya maruz kalmasıdır.¹²⁴

Sütunlu caddede kuzeydoğu portikte yer alan dükkânlar küçük ölçekli atölyelerdir. Buradaki geç dönem dükkânları muhtemelen MS 6. yüzyılda gerçekleşen depremde yıkılmış ve büyük zarar görmüştür.¹²⁵ Yıkılmış mimari öğeler altında ele geçen sikkeler, sütunlu caddenin MS 6. yüzyılın 2. yarısında yıkılmış olabileceğini kanıtlar niteliktedir.¹²⁶ MS 7. yüzyıla tarihlenen bir sikke burada yer alan bir mekânın zeminindeki sel tabakasında bulunmuştur. Buradaki mekânların depremden önce terkedildiğine dair kanıtlar vardır. Şöyle ki odaların mimari parçaları çoktan, odalara ait olan çatı kiremitleri üzerine yığılmıştır.¹²⁷ Bu yıkımdan sonra buradaki kalıntılar kaldırılmamıştır. Fakat çok daha sonra caddenin güneydoğu kesimindeki mermer parçaların bir kısmı Çavdarhisar köylüleri tarafından toplanarak kireç olarak ya da devşirme malzeme olarak kullanılmıştır.¹²⁸

2.3.8. Meter Steunene kutsal alanı

Kutsal alan ve Aba Sultan'ın bulunduğu bölge Karabulut Mevkii olarak bilinmektedir. Aba Sultan, Çavdarhisar'a 3,5 km uzaklıkta Penkalas Çayı'nın güneydoğusundaki tepede yer almaktadır ve karşısındaki tepede ise Meter Steunene kutsal alanı ve iki bothroi bulunmaktadır.¹²⁹ Kutsal alan Hellenistik Dönem'den beri faal olarak kullanılmaktadır.¹³⁰ Kutsal alanda güneyde yer alan dairesel yapı 1,30 m yüksekliğinde 11 orthostat bloğunun bir araya getirilmesiyle oluşturulmuş ve ortasında 3,95 m çapında boşluk bulunmaktadır.¹³¹ Orthostatların iç kısımları pürüzsüz yapıdadır.

¹²⁴K.Rheidt (1994). Aizanoi 1993 yılı kazı çalışmaları, *16. Kazı Sonuçları Toplantısı II*, s.66.

¹²⁵K. Rheidt (1995). Aizanoi bericht über die ausgrabungen und untersuchungen 1992 und 1993, *Deutsches Archäologisches: Archäologischer Anzeiger*, Berlin: Walter de Gruyter, s.712.

¹²⁶Rheidt, 1994, **a.g.k.**, 66.

¹²⁷Rheidt, 1995, **a.g.k.**, 712.

¹²⁸Rheidt, 1995, **a.g.k.**, 713.

¹²⁹D. Yılmaz (2016). Aizanoi Kybele-Aba Sultan Kutsal alanlarında yağmur duası analizi, *Aizanoi II*. (Ed: Elif Özer), Ankara: Bilgin Kültür ve Sanat Yayınları, s.396.

¹³⁰M. Taşkiran (2016). Aizanoi Güney Nekropolis'ten Medusa kabartmalı akroter, *Aizanoi II*. (Ed: Elif Özer), Ankara: Bilgin Kültür ve Sanat Yayınları, s. 30.

¹³¹R. Naumann (1967). Das heiligtum der Meter Steunene bei Aezani, *İstanbul Mitteilungen*, s.236.

Kuzeydeki yuvarlak yapı ise 1,25 m yüksekliğinde 9 orthostat bloğu ve 0,70 yüksekliğinde 8 kapama plakasından oluşmuştur.¹³²

Buradan ele geçen pişmiş toprak figürinler değerlendirildiğinde bölge MÖ 1. yüzyıl ve MS 2. yüzyıl arasına tarihlendirilmektedir.¹³³

2.3.9. Mozaikli hamam

Yapı Meydankıran Mahallesi'nde yer almaktadır ve MS 2-3. yüzyılda inşa edilmiştir. İçerisinde tüm Roma hamamlarında bulunan phrigidarium, tepidarium, calidarium, apodyterium bölümleri bulunmaktadır. Hamamın mozaikli bölümü geç dönemde bazilikaya, İmparator Justinianus Döneminde ise kiliseye dönüştürülmüştür.¹³⁴

Hamamda yer alan Stayr ve Maenad mozaïği oldukça iyi korunmuştur. Dionysiak sahneler Geç Antik Dönem'de hala önemli ölçüde kullanım görmektedir.¹³⁵ Bunun yanında mozaiklerde örgü, dalgalı bantlar, gamalı haç, dairesel desenler, pul gibi motifler de yer almaktadır.¹³⁶

Yapıda 8 bölüm bulunmuştur. Bölümlerden biri olan A odası, B odasının zeminini ve havuzunu ısıtmak amacıyla yapılmıştır.¹³⁷ B odası calidarium olmalıdır. C ve D odaları da sıcaklık yani calidarium olarak kullanım görmüştür. H odası tepidarium olabilecek konumdadır. G odası ise phrigidarium olarak adlandırılmıştır.¹³⁸ F odası içerisindeki nişten dolayı apodyterium olarak yorumlanmıştır.¹³⁹ Hamamın mozaikli kısmı ise E odası olarak belirlenmiştir.¹⁴⁰

Mozaikli hamamda metal süs eşyaları (**A8, A12, A15**), haçlar (**B5, B6**), hançer (**C1**), kandelabrum aksamı (**F2**), kandelabrum (**F3**), askılar (**F5**), çingirak (**K7**), kanca (**K8, K9**) gibi objeler ele geçmiştir.

¹³²Naumann, 1967, **a.g.k.**, 233.

¹³³S. Ünan (2015). Kütahya'nın 2014 yılı arkeolojik sit alanı tescil örnekler, *Kütahya Müzesi 2014 Yıllığı* 2. (Ed: S. Ünan), Ankara: Bilgin Kültür ve Sanat Yayınları, s.237.

¹³⁴Özer ve Korkmaz, 2014, **a.g.k.**, 14.

¹³⁵Naumann-Steckner, 2010, **a.g.k.**, 111.

¹³⁶Naumann-Steckner, 2010, **a.g.k.**, 110.

¹³⁷F. Naumann und R. Naumann (1984). Aizanoi bericht über die ausgrabungen und untersuchungen 1981 und 1982, *Deutsches Archaeologisches.Archäologischer Anzeiger*, Berlin: Walter de Gruyter, s.462.

¹³⁸Naumann ve Naumann, 1984, **a.g.k.**, 464.

¹³⁹Naumann ve Naumann, 1984, **a.g.k.**, 469.

¹⁴⁰

2.3.10. Odeion/Bouleuterion

Yapı başlangıçta bouleuterion olarak görev yapmaktaydı. Bölgede yapılan kazı çalışmalarında elde edilen seramik parçaları yapının MS 4. yüzyılda yeniden inşa edildiğini ve sahne yapıldıktan sonra odeion olarak kullanıldığını göstermiştir.¹⁴¹

Yapıda yer alan güney parados 9,15 m uzunluğunda, 1,35 m genişliğindedir.¹⁴² Kuzey paradosun da zemini güney parados gibi mermer döşelidir.¹⁴³

2002 yılındaki çalışmalarda orkestra tabanının kare mermer levhalarla kaplı olduğu görülmüştür.¹⁴⁴ 2015 yılında güney paradosda yapılan kazı çalışmalarında demir çiviler, demir objeler, mermer duvar kaplamaları, toikhobatlar, mimari bloklar ve kaba seramik parçalarına ulaşılmıştır.¹⁴⁵ Yapının batı sınırlarında anelemma duvarını bulmaya yönelik yapılan çalışmalarda demir objeler, kaba seramik parçaları, cam parçaları bulunmuştur.¹⁴⁶ 2016 yılında güney paradosa bağlanan ve doğu-batı doğrultusundaki koridorda çalışmalar sürdürülmüş ve iki adet sikke, bir adet kandil ve bir adet metal buluntu ele geçmiştir.¹⁴⁷ Cavea altından gelen künk, orkestranın duvarla kapatılması ve zeminin mermer döşemeli olması sebebiyle geç dönemde orkestranın havuz olarak kullanılmış olabileceğini düşündürmektedir.¹⁴⁸

Yapıda sahne binasının olmayışı Hellenistik geleneğe bağlı kalınarak inşa edildiğini göstermektedir. Ele geçen bulgulardan yola çıkarak yapının tarihini MS 1. yüzyıla vermek yanlış olmayacaktır.¹⁴⁹

Bu yapıda ele geçen metal buluntuların büyük çoğunluğunu mimari aksamalar (**J37-J42, J86, J98, J99, J113, J122, J123, K3**) oluşturmaktadır. Bunun yanında hayvancılık aletlerine (**G17, G18**) ve zanaatkâr aletlerine (**H1**) ait buluntularda yine bu yapıdan ele geçmiştir.

¹⁴¹K. Rheidt (2002a). Die ausgrabungen in Aizanoi 2001, 24. *Kazı Sonuçları Toplantısı*, 2, Ankara: T.C. Kültür Bakanlığı Yayınları, s.315.

¹⁴²E. Özer (2017). *Aizanoi Kazısı arşivi ekim ayı odeion kazı raporu*, s.17.

¹⁴³Özer, 2017, **a.g.k.**, 19.

¹⁴⁴Özer, 2017, **a.g.k.**, 3.

¹⁴⁵Özer, 2017, **a.g.k.**, 6.

¹⁴⁶Özer, 2017, **a.g.k.**, 7.

¹⁴⁷Özer, 2017, **a.g.k.**, 10.

¹⁴⁸Özer, 2017, **a.g.k.**, 15.

¹⁴⁹Özer, 2017, **a.g.k.**, 23.

2.3.11. Artemis Tapınağı

Yapının mimari elemanları sütunlu cadde gibi diğer yapılarda da devşirme olarak kullanım gördüğü için şu an somut olarak bilinmemektedir. Fakat Rheidt tapınağın ion düzeninde pseudo-dipteros olduğunu ve model olarak Pisidia Antiocheia'sındaki gibi bir tapınak değil de, Magnesia ve Ephesos'da ki gibi büyük tapınaklara benzediğini söylemektedir.¹⁵⁰ İmparator Claudius dönemi sikkelerinde tapınağın tasviri yer almaktadır.¹⁵¹ Yapı agorayla karşı karşıya Penkalas Çayı'nın diğer tarafında yer almaktadır.

2.3.12. Nekropol alanları

Kentte Kuzey, Güney (Karabulut Mevkii), Batı Nekropolis ve Yalakkaya Mevkii olmak üzere dört farklı nekropol alanı bulunmaktadır.¹⁵²

Kuzey nekropolis alanı tiyatronun kuzeyinden başlayıp Kıranbayırı Mevkii'ne kadar olan bölge içerisinde yer almaktadır. Burada ilk çalışmalar 1997 yılında yapılmıştır. Nekropolis'te ilk kazı 2012'de yapılmış ve D9A, D9B, D9C ile D8A açmalarında çalışmalar yürütülmüştür. Bu çalışmalar neticesinde 19 mezar, 21 birey ve 361 buluntu ele geçmiştir.¹⁵³ Mezar tipleri olarak basit toprak, plaka kapaklı, sanduka, osthotek ve oda mezar ile karşılaşmıştır.¹⁵⁴ Aileye ait olabilecek bir mezarda (Mezar 2 Oda Mezar) 14 adet çivi, bronz küpe, gümüş yüzük, sikke parçası ve tabak parçası ele geçmiştir.¹⁵⁵ Nekropoliste, kremasyon ve inhumasyon olarak her ikisi de kullanılmıştır ve bu gömülerde demir ve bronzdan yapılmış çiviler ele geçmiştir.¹⁵⁶ Kremasyon gömülü Mezar 6'dan altın yüzük, Mezar 11'den bronz fibula, Mezar 7'den Herakles heykelciği, stylus ve atramentarium ile mızrak uçları ele geçmiştir.¹⁵⁷ Mezar 9'da demir ve bronz çiviler, minyatür bronz çan, kırık cam unguentariumlar bulunmuştur.¹⁵⁸ 2012 yılında yapılan çalışmalar neticesinde buluntulardan yola çıkılarak en erken mezar MÖ 65, en

¹⁵⁰K. Rheidt (1997). Ländlicher kult und städtische siedlung: Aizanoi in Phrygien, *Stadt und umland band 7*. (Ed: E. -L. Schwandner ve K. Rheidt), Mainz am Rhein: Philipp von Zabern. s.244.

¹⁵¹Rheidt, 1997, **a.g.k.**, 245.

¹⁵²Taşkıran, 2016, **a.g.k.**, 18.

¹⁵³E. Özer (2013). Aizanoi kuzey nekropolis 2012 sezonu, *Aizanoi I, 2012 yılı kazı ve araştırma raporları*. (Ed: Elif Özer), Ankara: Bilgin Kültür ve Sanat Yayınları, s.25.

¹⁵⁴Özer, 2013, **a.g.k.**, 26.

¹⁵⁵Özer, 2013, **a.g.k.**, 32-33.

¹⁵⁶Özer, 2013, **a.g.k.**, 38.

¹⁵⁷Özer, 2013, **a.g.k.**, 42-43.

¹⁵⁸Özer, 2013, **a.g.k.**, 51.

geç mezar ise MS 14-37 (Tiberius Dönemi)'ye tarihlendirilmektedir.¹⁵⁹ 2012-2014 yılları arasında yapılan kazı çalışmalarında kuzey nekropoliste 41 mezar ve 97 birey tespit edilmiştir. Mezarlarda yön olarak doğu-batı ve kuzey-güney yönlerinin sıkça kullanıldığı görülmüştür.¹⁶⁰

Güney nekropolis ise Karabulut Mevkii olarak bilinen alanda yer almaktadır. Burada ilk kazı çalışmaları 1990-1991 yıllarında yapılmıştır. Kapsamlı kazı çalışmaları ise 2014 yılında yapılmıştır.¹⁶¹ Mezar 01'de çiviler, kap parçaları, 2 adet bronz sikke ele geçmiştir.¹⁶² Güney nekropoliste yer alan bir mezarın geç dönemde, yani MS 11. ve 12. yüzyılda şapele çevrilmiş olduğu bilinmektedir.¹⁶³

Yalakkaya Mevkii, kente 3 km uzaklıkta, Cereller Mahallesi, Hacı Mahmut ve Çamköyü'ne giden yol güzergâhının kuzeyinde yer almaktadır.¹⁶⁴ Yalakkaya Mevkii'nde 2013 yılında Kütahya Arkeoloji Müzesi ve Aizanoi ekibi tarafından kazı çalışması yapılmıştır.¹⁶⁵ Çalışma yapılan iki adet mezardaki buluntulardan yola çıkılarak mezarların tarihi MS 3. yüzyıl olarak belirlenmiştir.¹⁶⁶ Bölgeden metal buluntu kapsamında nal, çivi, fibula parçası (?) ele geçmiştir.

2.3.13. Dorik sütunlu avlu

Yapı Zeus Tapınağı'nın güneydoğu ucunda yer almaktadır. Dor sütunlu avluda 1980 yılında yapılan kazı çalışmalarında kalp şeklinde köşe sütunu ve salonun üçüncü sütununun in situ halde korunduğu görülmüştür. Yapıdaki krepis, stylobat ve sütunların mermeri mavi damarlı, gri benekli ve muhtemelen Altıntaş ocaklarından getirilmiştir. Stylobat'tan 6,61 m uzaklıktaki salonun arka duvarı yaklaşık 100 cm kalınlığında ve harç kullanılarak tuğla ile örülmüştür. Bitişiginde yer alan odaların derinliği 4,7

¹⁵⁹Özer, 2013, **a.g.k.**, 54.

¹⁶⁰E. Özer ve M. Doksanaltı (2017). Aizanoi kuzey nekropolis'te bulunan bir mezarı anlamak, okumak ve yorumlamak: Heraklesli Mezar, *Akdeniz Uygarlıkları Araştırma Enstitüsü Dergisi*, *Cedrus V*. (Ed: M. Arslan), Antalya: Sadri Grafik Matbaacılık ve Medya Hizmetleri, s. 287.

¹⁶¹Taşkıran, 2016, **a.g.k.**, 18.

¹⁶²Taşkıran, 2016, **a.g.k.**, 19.

¹⁶³Taşkıran, 2016, **a.g.k.**, 30.

¹⁶⁴Ünan, 2015, **a.g.k.**, 238.

¹⁶⁵M. Türktüzün, E. Özer ve C. Okal (2014). Yalakkaya Nekropolü kurtarma kazısı ve temizlik çalışması, *Kütahya Müzesi 2013 Yıllığı I*. (Ed: S. Ünan), Ankara: Bilgin Kültür ve Sanat Yayınları, s.84.

¹⁶⁶Türktüzün, Özer ve Okal, 2014, **a.g.k.**, 88.

m'dir.¹⁶⁷ 1982 yılı kazı çalışmalarında yapının güneyinden 1 adet gümüş yüzük (A18) ele geçmiştir.

2.3.14. Çeşme yapısı

Tapınağın güneybatısında yer almaktadır. Buradaki ilk çalışmalar 2007 yılındaki kazı çalışmalarıyla kısmen yapılmıştır. Çeşme binasının güneyinde kale, kazık temelli duvar izleri, Hellenistik yerleşme yer almaktadır. Yapı Erken Roma Dönemi'ne ait olup yuvarlak formudur. Kare plan üzerine oturmakta ve bu planın bir kenarı 15 m uzunluğundadır. Bu binanın büyük olasılıkla kente su dağıtımında rol oynadığı düşünülmektedir. Yapı, Zeus Tapınağı'nın MS 1. yüzyılda yapımına başlanmasıyla parça parça sökülüştür.¹⁶⁸

3. AIZANOI ANTİK KENTİNDE MADENCİLİK FAALİYETLERİ

Aizanoi çevresinde yer alan maden sahalarının kente yakınlığı ve bu sahalarda ele geçen buluntuların özellikle MS 2-3. yüzyıllara tarihlendirilmesi kent halkı tarafından kullanım gördüğünü kanıtlar niteliktedir. Bir başka durum ise 1993 yılı kazı çalışmalarında sütunlu caddedeki ufak çaplı demirci işliği kentte küçükte olsa bir metal işçiliğinin olma olasılığını arttırmaktadır. Sonraki senelerde yapılacak olan kazı çalışmalarında Aizanoi gibi mimari anlamda oldukça zengin bir kentin elbette daha geniş bir alanda faaliyet gösteren demirci işliklerine sahip olduğunun ortaya çıkarılması beklenmektedir.

3.1. Kent Çevresinde Yer Alan Maden Sahaları

3.1.1. Gümüşköy maden sahası

Gümüşköy, Kütahya'ya bağlı Köprüören kasabasının 7 km kadar güneyinde yer almaktadır. Buradaki yerleşim alanı tepe üzerindedir ve büyük kısmı eski metalürjik faaliyetlerle ilişkili cüruf tabakasıdır. Gümüşköy'e en yakın cevherleşme bölgeleri Aktepe, Tavukkıran ve Sığırereği Tepe bölgeleridir. Gümüşköy'de ele geçen cüruf

¹⁶⁷R. Naumann (1982b). Die ausgrabungen in Aizanoi 1981, 4. *Kazı Sonuçları Toplantısı*, Ankara: Hacettepe Sosyal ve İdari Bilimler Döner Sermaye İşletmesi Tesisleri, s.186.

¹⁶⁸R.V. D. Hoff (2009). Aizanoi 2008, 31. *Kazı Sonuçları Toplantısı*, 2, Ankara: İsmail Aygül Ofset Matbaacılık, s.451.

örnekleri siyah renkli ve ağırdır. Cürufların ağır olmasının sebebi içerisinde kurşun ve demir barındırmalarıdır.¹⁶⁹

Buradaki bir ocaktan alınan odunkömürü örneğinin C14 yaşı, GÖ 3900 yıl olarak verilmektedir.¹⁷⁰ Gümüşköy maden bölgesinin Erken Tunç Çağı'nda ve sonraki dönemlerde kurşun ve gümüş üretiminde önemli bir yere sahip olduğu görülmüştür. Yani yaklaşık MÖ 1500'lerden beri bu sahada gümüş üretimi söz konusudur.¹⁷¹ Fakat bu maden sahasının en son kullanımı MS 1-3. yüzyıl arasına tarihlendirilmektedir.¹⁷² Aizanoi metal buluntuları içerisinde gümüş kullanılan grup ise özellikle süs eşyalarıdır. Kente yaklaşık 45 km uzaklıktaki bu sahadan Aizanoi halkının faydalanmış olması ihtimali oldukça yüksektir.

3.1.2. Aktepe maden sahası

Aktepe maden sahası ise Gümüşköy'e oldukça yakındır ve Gümüşköy'ün güneybatısında yer almaktadır. Bölgedeki bitki örtüsünün seyrek olmasının ana sebebi sülfürlü cevher pasalarıdır.¹⁷³ Etibank tarafından 1975-1979 yılları arasında bölgede yapılan sondajlarda üç adet maden galerisi bulunmuştur. Galeriler kuzeyden güneye, yaklaşık 500-700 m mesafelerle inşa edilmişlerdir. Galerilerden birinde 25 cm uzunluğunda yanmış çıra kalıntısı bulunmuştur. Çıra üzerinde yapılan C14 analizinde MÖ 1950±85 yılına tarihlendirildiği sonucuna ulaşılmıştır. Bu madencilik alanının kullanımı kabaca MÖ 2. binyılın başları olarak değerlendirilebilir.¹⁷⁴

Aktepe, Kütahya yöresinin kurşun ve gümüş ihtiyaçlarının karşılandığı en eski sahalarından birisi olabilir.¹⁷⁵ Bu maden sahasında ele geçen cevher kırma ve öğütme taşları MS 2. yüzyıla tarihlendirilmiştir.¹⁷⁶ Bu yüzyılda Aizanoi'de önemli bir gelişim sonucunda giderek artan yapı faaliyetlerinde bulunulmuştur. Bu durum özellikle Roma

¹⁶⁹E. Kaptan (1983). Türkiye madencilik tarihine ait Kütahya-Gümüşköy ve yöresini kapsayan buluntular, *Maden Tetkik ve Arama Dergisi*, 97-98, Ankara, s. 141.

¹⁷⁰G.A. Wagner vd., (1983-1984). Kuzeybatı Anadolu'nun erken metalurjisi hakkında jeolojik araştırmalar, *Maden Tetkik ve Arama Dergisi*, 101-102, Ankara, s. 113.

¹⁷¹A. Kartalkanat (2008). Anadolu'da madencilik tarihi: Kütahya-Gümüşköy'de 3500 yıldır süren madencilik çalışmaları, *Maden Tetkik ve Arama Dergisi*, 137, Ankara, s. 95.

¹⁷²Kaptan, 1983, **a.g.k.**, 142.

¹⁷³Pasa: Üretim tekniği gereği çıkarılan ve mevcut ekonomik ve teknik şartlara göre değerlendirilmesi mümkün olmayan artık. <http://www.etimaden.gov.tr/maden-terimleri-sozlugu/p-harfi-ile-baslayanlar> (Erişim tarihi: 24.04.2019).

¹⁷⁴Kaptan, 1983, **a.g.k.**, 142-144.

¹⁷⁵Kaptan, 1983, **a.g.k.**, 146.

¹⁷⁶Kartalkanat, 2008, **a.g.k.**, 95.

İmparatorluk Dönemi'nde Aktepe'nin kent için önemli bir yatak olduğunu düşündürmektedir.

3.1.3. Tavukkıran-tepe maden sahası

Tavukkıran-tepe maden sahası, Aktepe'nin güneydoğusunda yer almaktadır. Burada yapılan araştırmalar sonucunda 3 m uzunluğunda bir galeri bulunmuştur.¹⁷⁷ Galeri kuzey-güney doğrultusundadır ve kurşun üretimi amacıyla kullanıldığı düşünülmektedir. Sahada ele geçen seramik parçaları MS 2-3. yüzyıllara tarihlendirilmiştir. Seramik parçalarından yola çıkarak buradaki madencilik faaliyetleri düşük ihtimalde olsa MS 2-3. yüzyıllara verilmektedir.¹⁷⁸

3.2. Kentteki Madencilik Faaliyetleri

3.2.1. Sütunlu caddedeki demirci işliğı

Aizanoi'de 1993 yılında yapılan kazı çalışmaları sırasında, sütunlu caddede yer alan kuzeydoğu galerideki mekânda devşirme malzemelerin kullanıldığı ve burada bir ocakla birlikte bol miktarda cüruf ele geçtiği K. Rheidt ve ekibi tarafından belirlenmiştir. Madeni cüruf ve ocaktan yola çıkarak buranın bir demirci atölyesi olabileceği düşünülmüştür. Sikke buluntularından yola çıkarak bu mekânın MS 5. yüzyıl sonu-6. yüzyılda inşa edilmiş olduğu bilinmektedir.¹⁷⁹ Bulunan cürufların belgelemesi ve ortaya çıkarılan atölyede sonrasında hiçbir çalışma yapılmadığı için kentte madencilik faaliyetiyle ilgili kesin bir şey söylemek oldukça zordur. Sütunlu cadde kuzeydoğu galerideki mekânda bulunan atölye, maden saflaştırma atölyesi değil de madeni obje üretimi yapan atölye olmalıdır. Çünkü maden saflaştırma işlemleri oldukça yüksek ısılarda yapılmakta ve bu işlem sırasında birçok zararlı atık ortaya çıkmaktadır. Fakat madeni obje üreten atölyeler çok yüksek olmayan ısılarda çalıştıkları ve küçük yapıda oldukları için kent içinde bulundurulmaları olağan bir durumdur.

Örneğin Arykanda'da yer alan kent içerisindeki demirci işliğinde, cüruflarla birlikte madeni eşya üretiminde kullanılan el aletleri de ele geçmiştir.¹⁸⁰ Fakat Aizanoi

¹⁷⁷Wagner vd., 1983-1984, **a.g.k.**, 113.

¹⁷⁸Kaptan, 1983, **a.g.k.**, 140.

¹⁷⁹Rheidt, 1994, **a.g.k.**, 66.

¹⁸⁰Arykanda demirci atölyesi için bk. B. S. A. Oransay (2006), *Arykanda antik kentinde 1971-2002 kazı sezonlarında ele geçen madeni buluntular ve madencilik faaliyetleri*, Yayımlanmamış Doktora Tezi, Ankara: Ankara Üniversitesi, s. 19, 20, 28-30.

için böyle bir durum söz konusu değildir. Kentte demircinin kullanabileceği herhangi bir el aleti tespit edilmemiştir, kaldı ki demirci işliğinde de aynı durum söz konusudur. Demirci işliğinden sadece cürufların ele geçmiş olması ve el aletlerinin bulunmaması, buradaki işliğin belki de gezici bir usta tarafından kullanıldığını ya da aletlerin eritilip başka bir alanda kullanılmak üzere geri dönüştürüldüğünü düşündürmektedir.

Aizanoi'daki demirci işliğindeki durumun benzerine Patara kazısında rastlanmıştır. Patara'da 1992 yılında yapılan kazı çalışmaları sırasında liman hamamının batı tarafında, içinde fırını, tezgâhi duvara monteli bir şekilde, çeşme ve havuzu ile birlikte bir Bizans Dönemi demirci işliği ortaya çıkarılmıştır. Bu işlik içerisinde tıpkı Aizanoi'deki işlik gibi oldukça az sayıda cürufun ele geçmesi, bu fırının metal eşyaları eritmede kullanılmak üzere yapıldığını düşündürmektedir.¹⁸¹

4. DEĞERLENDİRME

Katalogda yer alan 217 adet metal eserin değerlendirmesi kullanım alanlarına göre 11 başlık altında ele alınmıştır.

4.1. Süs Eşyaları

Antik Dönem'de kişilerce kullanım gören süs eşyaları ekonomik statüye bağlı olarak değişmektedir, bu değişimler işçilik ve kullanılan malzeme olarak sayılabilir. Süs eşyaları kişisel kullanım eşyası olduğu gibi, mezar hediyesi, adak vs. gibi bir takım ritüeller için de kullanım görmüş olabilirler. Katalogda toplamda 26 adet süs eşyası yer almaktadır. Sayısal çoğunluk küpeler ve yüzüklerdedir. Katalogda yer alan süs eşyaları vücutta kullanım gördüğü sıraya göre sıralanmıştır ve ona göre incelenmiştir.

4.1.1. Saç iğnesi

İğne kullanımı neredeyse antikçağda her dönemde karşımıza çıkmaktadır. İğneler için ilk olarak kemik, sonraları tunç malzeme kullanılmıştır. Bunun yanında bakır, gümüş, altın gibi metallerden de iğne üretimi söz konusudur.¹⁸² İğnelerin ilk

¹⁸¹F. Işık (1993), Patara 1992, *XV. Kazı Sonuçları Toplantısı 2*, Ankara: Kültür Bakanlığı Yayınları, s.286.

¹⁸²I. Bingöl (1999). *Antik takılar, Anadolu Medeniyetleri Müzesi*, Ankara: T.C. Kültür ve Turizm Bakanlığı Anıtlar ve Müzeler Genel Müdürlüğü, s. 37.

örneklerine MÖ 3. binyılda rastlamaktayız.¹⁸³ İğneler kişinin günlük yaşamda kullandığı gibi, mezar hediyesi ve adak eşyası olarak da kullanım görmüştür.¹⁸⁴

Yapım teknikleri olarak; kalıp, dövme, telden kıvrımayı sayabiliriz. İğnelerin özellikle topuz kısımları çeşitli motiflerle bezenmiş olabilmektedir. Anadolu’da, Hitit mezar buluntuları arasında haşhaş kozası başlı iğneler özellikle MÖ 2. binyılda yaygın kullanım görmüştür. Yunanların saç ve giysilerde kullandıkları iğnelerin hem düz hem de süslü örnekleri mevcuttur.¹⁸⁵ Roma’da ise saç iğneleri MS 1. yüzyılın sonlarına doğru yoğun olarak kullanılmıştır.¹⁸⁶

Katalogda yer alan **A1 no.lu** saç iğnesinin baş kısmı piramidal ve gittikçe sivrilen bir forma sahiptir. Bronzdan yapılmış olan bu iğnenin en yakın örnekleri Ephesos¹⁸⁷ kazılarında bulunmuştur. Form olarak benzer örneği ise Boğazköy¹⁸⁸ kazılarında Phryg duvar kalıntısından bulunmuştur.¹⁸⁹ Fakat buluntu yeri ve dolayısıyla kontekt verisinin olmamasından dolayı tarihlendirme açısından herhangi bir şey söylemek oldukça zordur.

4.1.2. Küpeler

Küpeler Antik Dönem’de hem kadınlar hem de erkekler tarafından oldukça sık kullanım görmüştür. Sosyal yaşamın bir parçası olan küpeler mezar hediyesi olarak da karşımıza çıkmaktadır.¹⁹⁰ Ephesos’ta ele geçen küpelerin bir kısmının Artemis

¹⁸³N. Özgülnar (2007). *Perge Kazılarında bulunmuş takılar*, Yayımlanmamış Yüksek Lisans Tezi, İstanbul: İstanbul Üniversitesi, s.70.

¹⁸⁴Bingöl, 1999, **a.g.k.**, 37.

¹⁸⁵Özgülnar, 2007, **a.g.k.**, 70.

¹⁸⁶Özgülnar, 2007, **a.g.k.**, 71.

¹⁸⁷Detaylı bilgi için bk. F. H. Marshall (1911). *Catalogue of the jewellery, Greek, Etruscan and Roman, in the departments of antiquities*, London: Order of the Trustees, s.83. Kat No: 1071, lev. X,

¹⁸⁸Boğazköy’de bulunan saç iğnesi örneği için bk. R. M. Boehmer (1972). *Die Kleinfunde in Boğazköy*, Berlin: Gebr. Mann, s.160. Kat No: 1682A, lev. LVII.

¹⁸⁹Katalogda yer alan saç iğnesinin buluntu yeri ve dolayısıyla da tabakası belli değildir. Fakat kentte, özellikle tapınak bölgesinde MÖ 3. binyıla kadar giden bir yerleşim söz konusudur. Bunun yanında Boğazköy’de bulunan saç tokası örneğiyle oldukça benzer olması, formun oldukça geniş bir alanda kullanım gördüğünü kanıtlamaktadır. Boğazköy’de Phryg tabakasından (?) ele geçen örneğin Aizanoi’de bulunan örnekle birebir benzemesinin sebebi; Aizanoi’de Phryg seramiklerinin varlığıyla beraber bir Phryg yerleşkesi olması olasılığıdır ve akabinde Phryglerin, Boğazköy civarına kadar yayılım göstermesidir. Bu olasılıklar katalogda yer alan saç iğnesinin Phryg Dönemi’ne (?) tarihlendirilebileceğini düşündürmektedir. Klaus Rheidt, 2001 çalışmalarında höyüğün güney yamacında birden fazla yapı evresinin bulunmasından dolayı Phryg yerleşmesinin varlığını kanıtlamaktadır. Aizanoi Phryg tabakası için bk. K. Rheidt, (2002b). Aizanoi 2001 yılı kazı ve onarım çalışmaları, *24. Kazı Sonuçları Toplantısı*, 2, Ankara: T.C. Kültür Bakanlığı Yayınları, s.320.

¹⁹⁰Özgülnar, 2007, **a.g.k.**, 46.

tapınağına adak olarak bırakılmış olmaları, küpelerin diğer bir işlevini göstermektedir.¹⁹¹

Anadolu'da MÖ 3. binyıla ait buluntu grupları içerisinde küpe örnekleri de dikkat çekmektedir. Troia II, Alacahöyük ve Eskiyapar'da bulunan küpeler bu dönemin en iyi örneklerini oluşturmaktadır. Arkaik ve Klasik Dönem mezarlarında özenli yapılmış, hilal, sandal ve sarmal sarkaçlı küpe örnekleri ele geçmiştir. Hellenistik Dönem'de takı formlarında bütünlük ve doğu etkisiyle birlikte yarı değerli taşların kullanımı söz konusudur. Bu dönemde küpeler, rozet başlıklı ve sarkaçlı, rozetsiz sarkaçlı ve hayvan başlı halka küpeler olmak üzere 3 tipe ayrılmıştır. Hellenistik Dönem'de oldukça sade küpeler karşımıza çıkmaktadır. Roma Dönemi'nde ise halka küpeler sık kullanılmıştır.¹⁹² Geç Roma Dönemi'nde sarkaçlı küpelerin sarkaçları uzar ve levhalarda telkâri tekniği sık kullanım görür. Bu döneminde bir başka özelliği ise hilal biçimli küpelerin sık görülmesidir.¹⁹³ Halka küpelerin yanında içi boş küreler, diskli veya farklı biçimde sarkaçlara sahip küpeler, taşlı ya da taşsız küpe türleri de kullanım görmüştür. Bizans Dönemi'nde ise küpeler yarı değerli taşlarla süslenmiştir, ajur¹⁹⁴ tekniğiyle yapılan hayvan ve bitki figürlü küpeler sık kullanılmıştır.¹⁹⁵

Katalogda 8 adet küpe bulunmaktadır. Bu küpelerin 5'i bronz, 2'si bakır ve 1 adedi ise gümüşten yapılmıştır. Halka formlu küpeler yoğun grubu oluşturmaktadır ve bunun haricinde sarkaçlı ve klipsli küpe örneği de mevcuttur. Küpeler mozaikli hamam, tiyatro, tapınak sektörleri ve Penkalas Çayı'ndan ele geçmiştir. Bunun yanında Kütahya Arkeoloji Müzesinden gelen ve buluntu yeri tespit edilemeyen 2 adet küpe de kataloğa dâhil edilmiştir.

Katalogda yer alan **A2** ve **A3 no.lu** küpeler çift küpelerdir. **A2 no.lu** küpe ince tel şeklinde, halka formludur. Fakat formu dış etkenlerden dolayı bozulmuştur ve kopukluk meydana gelmiştir. Oldukça sade olan bu form diğer eşiyile birlikte tiyatro T1 açmasının kuzey genişletme kısmında bulunmuştur. Küpenin diğer eşi sağlamdır.

¹⁹¹Y. A. Meriçboyu (2001). *Antik Çağ'da Anadolu takıları*, İstanbul: Akbank Kültür ve Sanat Yayınları, s. 47.

¹⁹²Özgülner, 2007, **a.g.k.**, 47.

¹⁹³Özgülner, 2007, **a.g.k.**, 48.

¹⁹⁴Ajur tekniği: Süsleme amacıyla madeni eserler üzerine, kesici ya da delici bir takım aletlerle deliklerin uygulanmasıdır. Bk. J.S.Y. Demir (2008). *Gaziantep Arkeoloji Müzesi'nde sergilenen yüzükler ve yüzük taşları*, Yayımlanmamış Yüksek Lisans Tezi, Eskişehir: Anadolu Üniversitesi, s.52.

¹⁹⁵E. Çelikbaş (2016). *2005-2014 Parion kazısı metal (Bronz-Demir-Kurşun) buluntuları*, Yayımlanmamış Doktora Tezi, Erzurum: Atatürk Üniversitesi, s.168.

Benzer örneklerine Sardes'te¹⁹⁶ ve Elazığ Müzesi'nde¹⁹⁷ rastlanmaktadır. Sardes örneği Roma İmparatorluk Dönemi'ne¹⁹⁸, Elazığ örneği ise Geç Roma Dönemi'ne¹⁹⁹ tarihlendirilmektedir.

Aizanoi tiyatrosunun Erken Roma İmparatorluk Dönemi'nde inşa edilmeye başlandığı ve MS 2-3. yüzyıllara kadar inşa aşamasının devam ettiği bilinmektedir. Fakat çift olan ve ikisi de T1 açmasından ele geçen **A2** ve **A3 no.lu** küpeler için aynı açmada ele geçen kandile bağlı olarak MS 2. yüzyılı²⁰⁰ önerebiliriz.

Katalogda bulunan **A4 no.lu** küpe iki bronz telin birbirine sarılarak oluşturulduğu ve bir ucun kanca şeklinde diğer uçtaki delik kısma geçirilmesiyle elde edilen bir formdur. Küpenin benzer örnekleri İsthmia²⁰¹ ve Arykanda'dan²⁰² ele geçmiştir. İsthmia örneği oldukça geniş bir zaman aralığı yani Roma Dönemi'ne²⁰³ tarihlendirilirken, Arykanda örneği MS 1-4. yüzyıl aralığına²⁰⁴ tarihlendirilmiştir. **A4 no.lu** küpe, 2012 yılında açılan L7A açmasından ele geçmiştir. Bu açma tapınağın altar bölümüdür. Açmada bulunan plastik parçaların devşirme olarak buradaki geç döneme ait bir yapıda kullanım gördüğü anlaşılmıştır. Açmada Roma (MS 2. yüzyıl), Bizans ve çok sayıda İslami Dönem sikkesi ele geçmiştir. Bu durum **A4 no.lu** küpeyi tarihlendirmemizi zorlaştırmaktadır. Fakat benzer örnekler ve açma dikkate alındığında MS 2-6. yüzyılda kullanım gördüğünü söyleyebiliriz.

A5 no.lu bronz küpe tapınakta 2012 yılında yapılan çalışmalarda açılan L6B açmasından ele geçmiştir. L6B açmasında ortaya çıkarılan yapının, buluntulardan yola çıkarak hem yaşam alanı hem de depo olarak kullanım görmüş olabileceği düşünülmektedir. Ayrıca yapıda ele geçen bir bronz sikke Bizans İmparatoru Nicephorus III Dönemine (MS 1078-1081) aittir. Katalogda yer alan **A4** ile aynı formda

¹⁹⁶J. C. Waldbaum (1983). *Metalwork from Sardis: The finds through 197*. (Ed: G. M. A. Hanfmann and J. A. Scott), London: Harvard University Press, Kat. No: 730, lev.45.

¹⁹⁷S. Patacı ve E. Laflı (2013). Elazığ Müzesi bir grup Roma Devri buluntusu, *Fırat Üniversitesi Harput Uygulama ve Araştırma Merkezi Geçmişten Geleceğe Harput Sempozyumu*, Elazığ, s. 819, Kat. No: 71,72, lev. 5.

¹⁹⁸Waldbaum, 1983, **a.g.k.**, 123.

¹⁹⁹Patacı ve Laflı, 2013, **a.g.k.**, 814.

²⁰⁰E. Özer (2014). Aizanoi Kazısı 2013 Çalışmaları, *36. Kazı Sonuçları Toplantısı*, 3, Ankara: İsmail Aygül Ofset Matbaacılık, s. 164.

²⁰¹I. K. Raubitschek (1998). *İsthmia; The Metal Object (1952-1989)*, VII, New Jersey: The American school of classical studies at Athens Princeton, Kat. No: 260, lev. 40.

²⁰²Oransay, 2006, **a.g.k.**, Kat. No: B34, şek. 7.

²⁰³Raubitschek, 1998, **a.g.k.**, 69.

²⁰⁴Oransay, 2006, **a.g.k.**, 70.

olan küpenin benzer örnekleri yine İsthmia²⁰⁵ ve Arykanda'dan²⁰⁶ ele geçmiştir. Benzer örnekler dikkate alındığında MS 2-4. yüzyılda kullanım gördüğünü söyleyebiliriz.

A6 no.lu sarkaçlı bronz küpe 2017 yılında kazısı yapılan Penkalas Çayı güneydoğu duvarından ele geçmiştir. Küpedeki yoğun korozyondan dolayı sarkaç kısmı büyük oranda yok olmuştur. Benzer örneği Sardes'te²⁰⁷ bulunan küpe J. C. Waldbaum tarafından Geç Roma-Erken Bizans Dönemi aralığına verilmiştir. Penkalas Çayı güneydoğu duvarından ele geçen diğer buluntular kâse, mortarium ve 4 adet sikkedir.²⁰⁸ Sikkeler Roma Dönemi'ne tarihlendirilirken, kâse ve mortarium için MS 2. yüzyıl tarihlemesi yapılmıştır.²⁰⁹ Buluntu grubundan yola çıkarak **A6 no.lu** küpeyi MS 2. yüzyıla tarihlemek yanlış olmayacaktır.

A7 no.lu sarkaçlı bronz küpenin sarkaç kısımları sağlam olup, sarkaçların uç kısım eklentileri eksiktir. Uç kısımlarda muhtemelen taş süslemeleri mevcuttu. Küpenin buluntu yeri bilinmediğinden dolayı herhangi bir tarihleme yapmak zordur. Benzer örnekleri Korinth²¹⁰ ve Höyüktepe'den²¹¹ ele geçmiştir ve İstanbul Arkeoloji Müzesi'nde²¹² bulunmaktadır. Korinth örneğini G. R. Davidson MS 11-12. yüzyıl aralığına²¹³ vermiştir. Höyüktepe örneğini A. Oransay, Geç Bizans Dönemi'ne²¹⁴, İstanbul Arkeoloji Müzesi'nde mezardan ele geçen altın küpeyi ise T. Ergil MS 6. yüzyıla²¹⁵ tarihlemiştir. Her ne kadar buluntu yeri ve kontekst verisi bilinmese de Geç Roma Dönemi'nde sarkaçlı küpelerin yaygın kullanımı ve benzer örnekler dikkate alındığında **A7 no.lu** eser için Geç Roma Dönemi'ne (MS 3-4. yüzyıl) ait olabileceğini söyleyebiliriz.

²⁰⁵Raubitschek, 1998, **a.g.k.**, Kat. No: 260. lev. 40.

²⁰⁶Oransay, 2006, **a.g.k.**, Kat. No: B34, şek. 7.

²⁰⁷Waldbaum, 1983, **a.g.k.**, s.123, Kat. No: 727, lev. 45.

²⁰⁸Özer, 2017, **a.g.k.**, 43.

²⁰⁹Özer, 2017, **a.g.k.**, 130,131.

²¹⁰G.R. Davidson (1952). *Corinth result of excavations, the minor objects, XII*, New Jersey: The American school of classical studies at Athens princeton, Kat. No: 2027, lev. 108.

²¹¹B. S. A. Oransay (2014). Höyüktepe, Attepe ve Dereköy madeni buluntuları, *Kureyşler Barajı Kurtarma Kazıları 2014*. (Ed: M. Türktüzün ve S. Ünan), Ankara: Bilgin Kültür Sanat Yayınları, Kat. No: 2, foto. 1.

²¹²T. Ergil (1983). *İstanbul Arkeoloji Müzesi küpeler kataloğu*, İstanbul: Sandoz Yayınları, Kat. No: 138.

²¹³Davidson, 1952, **a.g.k.**, 252.

²¹⁴Oransay, 2014, **a.g.k.**, 610.

²¹⁵Ergil, 1983, **a.g.k.**, 53.

A8 no.lu bronz tek küpe, mozaikli hamamda²¹⁶ bulunan mezardan ele geçmiştir. Hamamın natatio kısmı kullanım dışı kalmıştır. Molozla doldurulup üzeri mermer plaka ile kapatılmıştır. Yapı yıkıldıktan sonra iki Geç Bizans Dönemi mezarı yerleştirilmiştir. Bireylerden biri binanın zeminine gömüldüğü için mezarın kapak taşı zemin seviyesine oldukça yakındır. Diğer mezar ise E ve F odaları arasındaki sınırın 10 m kadar doğusundadır ve mezarın zemini mermer döşeme tabandan yaklaşık 60 cm yukarıda yer almaktadır. **A8 no.lu** küpe doğuya dönük olan mezarın yanında bulunmuştur.²¹⁷ Küpede granülasyon²¹⁸ tekniği kullanılmıştır, taneciklerin uygun şekilde dizilmesiyle üçgenler elde edilmiştir. Bizans Dönemi'nde bu tarz tanecikli küpeler oldukça popülerdir. Orta Bizans Dönemi'nde telkâri ve granülasyon tekniklerine tercihen kenarları inci süslemeli halkaya sahip, granülasyon üçgeniyle süslü küpeler kullanılmıştır. R. Naumann, küpede inci süslemeler yerine metal taneciklerin kullanılması nedeniyle küpe için MS 9. yüzyıl tarihini vermektedir.²¹⁹ Küpenin benzer örnekleri Atina Ulusal Müze'sinde²²⁰ bulunmaktadır ve T. Ergil tarafından MS 7-12. yüzyıla²²¹, ve G. R. Davidson, Korinth²²² örneğini ise Bizans Dönemi'ne²²³ tarihlendirilmiştir. Geç dönemde yapının amacı dışında kullanıldığını kanıtlayan mezarlardan ele geçen **A8 no.lu** bu küpe için, işçiliği ve formu dikkate alındığında MS 9. yüzyıl tarihini vermek uygun olacaktır.

A9 no.lu çift bronz küpenin buluntu yeri bilinmemektedir. Küpe, tel üzerine aralıklı olarak yerleştirilmiş silindir şeklinde yapılan süslemelerle oluşturulmuştur. Küpenin bir eşinin uç kısımları çengel şeklinde bitmiştir. Neredeyse birebir örneği Höyüktepe kazısından ele geçmiştir ve A. Oransay tarafından MS 10-13. yüzyıl²²⁴ aralığı verilmiştir. **A9 no.lu** küpenin buluntu yeri ve kontekst verisi yetersiz olduğu için herhangi bir tarihlendirme yapmamız oldukça zordur. Fakat Höyüktepe'deki örneğin oldukça yakın benzer olması ve kente yakınlığı göz önünde bulundurulduğunda MS 10-13. yüzyıl aralığını önerebiliriz.

²¹⁶Mozaikli hamamın son dönüştürülme tarihi için R. Naumann, bulunan sikkeler ve duvar kaplamalarından yola çıkarak MS 5. yüzyıl tarihini vermektedir. Benzer duvar kaplamalarının örnekleri Hagia Sophia ve Ravenna'da da bulunmaktadır. Geç dönem bu binanın önemli bir anlamı olmalıdır. Ayrıntılı bilgi için bk. Naumann ve Naumann, 1984, **a.g.k.**, 472.

²¹⁷Naumann ve Naumann, 1984, **a.g.k.**, 472.

²¹⁸Granülasyon tekniği için bk. Ç. Uygun (2000). *Patara geç Hellenistik-Roma Dönemi takıları*, Yayınlanmamış Yüksek Lisans Tezi, Antalya: Akdeniz Üniversitesi, s.11.

²¹⁹Naumann ve Naumann, 1984, **a.g.k.**, 472.

²²⁰Ergil, 1983, **a.g.k.**, Kat. No: 147.

²²¹Ergil, 1983, **a.g.k.**, 57.

²²²Davidson, 1952, **a.g.k.**, Kat. No: 2036, lev. 108.

²²³Davidson, 1952, **a.g.k.**, 253.

²²⁴Oransay, 2014, **a.g.k.**, 622.Kat. No: 181, foto. 10.

4.1.3. Bilezikler

Bilezik Latince *pselia* demektir. Yunan'da iki formu vardır. İlki hayvan başlı uca sahiptir ve bu form Akhaemenid dünyasında ortaya çıkmıştır. İkinci form ise yılanbaşı ile biten ve çubuk ya da spiral şekilli bileziklerdir.²²⁵

Arkaik ve Klasik dönemlerde en yaygın form iki ucu hayvan başı ile biten bileziklerdir. Bu form Hellenistik Dönem'de de popülerliğini korumuş ve MÖ 2. yüzyıl ortalarına kadar kullanım görmüştür.²²⁶ Roma Dönemi'nde bilezikler üç grup altında toplanmıştır. İlki ucu yılanbaşı figürüyle biten bilezikler, tellerin birbiri üzerine sarılarak oluşturulan bilezikler ve enine şerit halde bir forma sahip, ucu açık bırakılan bileziklerdir.²²⁷ MS 2-3. yüzyıldan itibaren bilezikler daha süslü ve yarı değerli taş, cam gibi malzemeler kullanılarak imal edilmiştir.²²⁸

Katalogda iki adet bilezik bulunmaktadır. **A10 no.lu** bakır alaşımı (pirinç?) bilezik, iki telin üst üste sarılmasıyla oluşturulmuş olup uç kısımları elips şeklinde bırakılmıştır. Bilezik, hamam yapısının M3 adlı odasından ele geçmiştir. M3 odasının Antik Dönem'de vestiyer olarak kullanılmış olabileceği düşünülmektedir.²²⁹ Eserin benzer örnekleri Hagios Demetrios'da²³⁰ ve Perge'de²³¹ bulunmaktadır. Hagios Demetrios'da yer alan örnek MS 10-12. yüzyıl aralığına²³², Perge örneği ise MS 3. yüzyıla²³³ verilmektedir. Gymnasion-Hamam kompleksi F. Naumann-Steckner tarafından MS. 2. yüzyılın 3. çeyreğine tarihlendirilmektedir.²³⁴ Ayrıca yapının MS 4. yüzyıldan itibaren işlevini kaybetmesi göz önünde bulundurulduğunda **A10 no.lu** bilezik için MS 2-4. yüzyıl tarihini verebiliriz.

A11 no.lu bilezik ise dörtgen kesitli ve iki ucu yılanbaşı(?) şeklinde bitmiştir ve açık bırakılmıştır. Bilezik hamam yapısının phrigidarium bölümünde bulunmuştur.

²²⁵D. Williams and J. Ogden (1994). *Greek gold jewellery of the classical world*, London: British Museum Press, s. 35.

²²⁶Özgülnar, 2007, **a.g.k.**, 67.

²²⁷Oransay, 2006, **a.g.k.**, 71.

²²⁸Özgülnar, 2007, **a.g.k.**, 67.

²²⁹Naumann-Steckner, 2010, **a.g.k.**, 101.

²³⁰A. Bosselmann-Ruickbie (2011). *Byzantinischer schmuck*, Almanya: Wiesbaden, Kat. No: 530.

²³¹Özgülnar, 2007, **a.g.k.**, Kat. No: K59.

²³²Bosselmann-Ruickbie, 2011, **a.g.k.**, 417.

²³³Özgülnar, 2007, **a.g.k.**, 68.

²³⁴Naumann-Steckner, 2010, **a.g.k.**, 103-104.

Benzer örneği Basilika Hagios Achilleios'da²³⁵ bulunmuştur. Basilika Hagios Achilleios'da bulunan örnek MS 12. yüzyıla²³⁶ tarihlendirilmektedir. Hamam yapısı MS 2. yüzyılın 3. çeyreğine tarihlendirildiği ve MS 4. yüzyılda kullanımını sona erdiği için, **A11 no.lu** bilezik için MS 2-4. yüzyıl aralığını önermek uygun olacaktır.

4.1.3.1. Çocuk bileziği

A12 no.lu çocuk bileziği, bir halka ve birisi bu halkaya bağlı diğeri bağımsız (ki muhtemelen o da bağlıydı) iki çingiraktan oluşmaktadır. Çingirakların dil kısımları eksiktir. Buluntu yeri mozaikli hamam natatio kısmıdır. Eserin en yakın örneği Samaria'daE mezarından bulunmuş ve mezar MS 2-3. yüzyıl aralığında kullanım görmüştür.²³⁷ **A12 no.lu** örnek 4,5 cm'lik halka çapına ve 1-1,5 cm'lik çingiraklara sahiptir, bu ölçüler bir bebek için yapılmış bilezik olma olasılığını arttırmaktadır.

4.1.4. Yüzükler

Yüzük Latince *anulus*, *condalium*, *ungulus*, eski Hellenice *κίρκος*, *κρίκος*, *δακτύλιδιου* gibi isimlerle bilinmektedir.²³⁸

Antik Dönem'de çocukların ve kadınların yüzükleri özellikle süslenme amacıyla taktıkları fakat erkeklerin mühür, rütbe seviyesi gibi amaçlarla taktıkları bilinmektedir.²³⁹ Bu işlevlerinin yanı sıra yüzükler, amulet, zehir taşımak, nişan ve evlilik, tedavi ve koruma, dinsel, anahtar taşıma gibi amaçlarla da kullanım görmüştür.²⁴⁰

Taşlı yüzükler de oldukça ilgi görmüştür. Heykel, mücevher, seramik ve duvarlarda, işlenmiş değerli ya da yarı değerli taşlara *Gem*, Latince *Gemma* denilmektedir. Bu taşlar eğer negatif şekilde yapılırsa *oyma* ya da *intaglio*, pozitif şekilde yapılırlarsa *kameo* ya da *kabartma* adı verilmektedir.²⁴¹

²³⁵Bosselmann-Ruicbie, 2011, **a.g.k.**, Kat. No: 95, fig.1,2.

²³⁶Bosselmann-Ruicbie, 2011, **a.g.k.**, 264.

²³⁷J. W. Crowfoot, G. M. Crowfoot and K. M. Kenyon (1957). *The objects from Samaria*, London: The Chiswick Press, 428, Kat. No: 22, fig. 100.

²³⁸Özgülner, 2007, **a.g.k.**, 56.

²³⁹Demir, 2008, **a.g.k.**, 7.

²⁴⁰Demir, 2008, **a.g.k.**, 7-11.

²⁴¹Demir, 2008, **a.g.k.**, 30.

Yüzük kullanımının ne zaman ortaya çıktığı netlik kazanmamıştır. Fakat MÖ 3. binyılda Sümer Uygarlığı'nda ve Mısır Uygarlığı'nda kullanım gördükleri bilinmektedir.²⁴² Arkaik Dönem'in en yaygın formu ince halkalı, yuvarlak kesitli ve kaş kısmı ince yaprak şeklinde olan üzeniyi andıran yapıdaki yüzüklerdir. MÖ 4. yüzyılın sonunda, parmağa şekillendirilmiş biçimde, halka kısmı ağır, kaş kısmı büyük ve dairesel, yarım daire kesitli yüzükler karşımıza çıkmaktadır.²⁴³ Erken Hellenistik Dönem'de yüzük halkası "U" formunu alır ve kaş halka üzerine monte edilir. MÖ 3. yüzyıl ortalarından itibaren yüzüğün halka kısmı "D" kesitli, kaş kısmı geniş, oval ve dışa taşkın yapılmaya başlanır. MÖ 2. yüzyılda kaş kenarı halka ile birleşir, halka boşluğu tam daire formunu alır ve yüzük halkasıyla kaş kısmı bazen çok abartılı yapılır.²⁴⁴ MÖ 1. yüzyılda kaş yüksekliği çok azalır ve halkayla kaşın birleşim yeri hafif içbükey bazen de omuz kısımları yuvarlak bir biçimde yapılır.²⁴⁵

Erken Roma İmparatorluk Dönemi'nde ise geniş halkalı ve geniş oval kaşlı yüzükler görülür. İmparator Augustus döneminde yeni bir yüzük formu kendini gösterir. Bu formda halka kısmı "D" kesitlidir ve omuzlara doğru kalınlaşma gösterir. Kaş yüzeyi düzdür ve yüzükte yer alan oval yuvaya oval bir taş gömülüdür. Bu yüzüklerin Anadolu'da yapılanları çerçevesizdir. Yüzükler masif değildir, levhanın şekillendirilmesi ve içerisine dolgu malzemesi konulmasıyla yapılmaktadır. MS 2. yüzyılda yüzük halkası yukarıya doğru gittikçe kalınlaşır, halka boşluğu ve kaş yüzeyi yuvarlak bir hal alır. Yine aynı yüzyılda yüzük taşları yarı gömük olarak yapılmaya başlanır. MS 3. yüzyılda ince halkalı ve omuzları yukarı kalkık yüzükler karşımıza çıkar. Bu yüzüklerde kaş yüzeyi düz yapılmıştır. Aynı dönemde çift halkalı yüzüklerde görülmektedir. Geç Roma Dönemi'nde ise halka kısmı ince, kaş kısmı konik, dışı çokgen içi yuvarlak halkalı yüzükler karşımıza çıkmaktadır.²⁴⁶

Katalogda toplam 8 adet yüzük yer almaktadır. Bu yüzükler içerisinde sadece 1 tanesi yani **A19 no.lu** eser taşlıdır.

A13 no.lu bronz yüzük oldukça korozyonludur. Üzerinde herhangi bir süsleme unsuru olup olmadığı korozyondan dolayı bilinmemektedir. Dairesel bir halkaya sahip

²⁴²Demir, 2008, **a.g.k.**, 59.

²⁴³J. Boardman (1970). *Greek gems and finger rings, Early Bronze age to Late Classical*, London: Thames&Hudson, s.212.

²⁴⁴Meriçboyu, 2001, **a.g.k.**, 178.

²⁴⁵Meriçboyu, 2001, **a.g.k.**, 180.

²⁴⁶Özgülner, 2007, **a.g.k.**, 58.

ve kaş kısmı iki yandan enine kabartma çizgilerle sınırlandırılmıştır. Yüzük Zeus Tapınağı yakınında L6B açmasından 2012 kazı çalışmalarında ele geçmiştir. Benzer örneği Korinth'te bulunmuştur. Buradaki yüzük G. R. Davidson tarafından kontekst verisi yardımıyla MS 11. yüzyıla²⁴⁷ tarihlendirilmiştir. **A13 no.lu** küpe için, L6B açmasından ele geçen Nicephorus III dönemine ait sikkeden yola çıkarak MS 11. yüzyıl tarihini verebiliriz.

A14 no.lu gümüş yüzük dairesel kesitli, uç kısımları yassılatılmış ve aralık bırakılmıştır. Üzerinde herhangi bir süsleme yoktur. Bu örnekte **A13 no.lu** yüzük gibi Zeus Tapınağı L6B açmasından ele geçmiştir. Benzer örnekleri Korinth²⁴⁸, Ferigile nekropolünde²⁴⁹ ve Verulamium'da²⁵⁰ bulunmuştur. Korinth örneği MS 4. yüzyıla²⁵¹, Verulamium'da bulunan yüzük ise MS 2-3. yüzyıl²⁵² aralığına verilmiştir. Benzer örnekler dikkate alındığında kabaca MS 2-4. yüzyıl tarihini vermemiz uygun olacaktır.

A15 no.lu yüzük dörtgen formlu halkaya sahiptir, düz yüzeylidir, kenarları girintili çıkıntılı bir kaşa sahiptir ve kaş kısmı direkt halkadan çıkmaktadır. Mozaikli hamam "C" odasında bulunan yüzüğün kontekst verisi bulunmadığından dolayı tarihlendirme yapmak oldukça zordur. Fakat yapının MS 2-3. yüzyılda inşa edilip, MS 6. yüzyılda kilise olarak kullanıldığı bilinmektedir. Fakat sonrasında hamam içerisindeki mezarlarda ele geçen buluntulardan özellikle **A8 no.lu** küpenin MS 9. yüzyıla tarihlendirmesi yapının daha geç evrelerde de kullanım gördüğünü göstermektedir.²⁵³ Ayrıca benzer örneği Korinth'te ele geçmiş olup G. R. Davidson tarafından Bizans Dönemine²⁵⁴ tarihlendirilmiştir. Tüm bu verilerden hareketle **A15 no.lu** yüzük için MS 6-9. yüzyıl aralığını vermemiz yanlış olmayacaktır.

A16 no.lu gümüş yüzüğün halkası dairesel formda, kaş kısmına doğru genişleyen bir yapıya sahiptir. Stadionda 1987 yılında açılan 10 no.lu sondajın ortasından ele geçmiştir. Yüzük üzerinde çeşitli çiçek ve dal motifleri yer almaktadır.

²⁴⁷Davidson, 1952, **a.g.k.**, 242, Kat. No: 1924, lev. 105.

²⁴⁸Davidson, 1952, **a.g.k.**, Kat. No: 1837, lev. 103.

²⁴⁹A. Vulpe (1967). *Necropola hallstattiana de la Ferigile monografie archeologica*, Romanya: Editura Academiei Republicii Socialiste Romania, Bucuresti, Kat. No: 30, lev. XXVI.

²⁵⁰S. Frere vd., (1984). *Verulamium excavations, III*, London: Oxford University Press, Kat. No: 61, fig.10.

²⁵¹Davidson, 1952, **a.g.k.**, 236.

²⁵²Vulpe, 1967, **a.g.k.**, 198.

²⁵³Mozaikli hamamda yer alan mezarlar için bk. Naumann- Naumann, 1984, **a.g.k.**, 472.

²⁵⁴Davidson, 1952, **a.g.k.**, 245, Kat. No: 1952, lev. 106.

Yüzükte az miktarda korozyon mevcuttur. Form olarak benzer örneği Thessaloniki’de²⁵⁵ bulunmaktadır ve bu örnek MS 11-12. yüzyıla²⁵⁶ tarihlendirilmektedir. **A16 no.lu** eserin kontekst verisi bulunmadığı için tarihlendirmemiz oldukça zordur. Fakat stadion yapısından yola çıkarsak, yapının MS 160’larda inşası başlamıştır ve Bizans Dönemi’ne dek kullanım görmüştür. Benzer örneği de göz önünde bulundurursak, form açısından oldukça yakın olması **A16 no.lu** yüzük için MS 11-12. yüzyıl aralığını verebiliriz.

A17 no.lu bronz yüzük dairesel kesitlidir ve dairesel bir halkaya sahiptir. Uç kısımları tam bitişik değildir. Hamam phrigidarium bölümündeki “H” odasından ele geçen bu yüzük oldukça sade yapılmıştır. Benzer örnekleri Korinth’te²⁵⁷ ve Parion’da²⁵⁸ görülmektedir. Korinth örneği Bizans Dönemi’ne²⁵⁹, Parion örneği ise kontekst verileri yardımıyla E. Çelikbaş tarafından MS 5-6. yüzyıla²⁶⁰ tarihlendirilmiştir.

1981 yılı kazılarında Roma hamamı kazısı sırasında H, D2 ve E odaları tamamen ortaya çıkarılmıştır. H odasının zeminindeki mermer döşemelerin büyük kısmı korunmuştur. H odası altında yer alan kanalda yonca ağızlı testiler, kandil, cam kaplar, iğneler ve sikkeler bulunmuştur. Buluntuların hiçbiri MS 4. yüzyıldan sonraya tarihlendirilmemekte ve bu durum hamam yapısının bu tarihten sonra kullanılmadığı yönünde yorumlanabilir.²⁶¹ Bütün bu veriler doğrultusunda **A17 no.lu** yüzük için en geç MS 4. yüzyıl tarihini verebiliriz.

A18 no.lu gümüş yüzük dörtgen bir halka ve hafif derin kaş yuvasına sahiptir. Kaş kısmında herhangi bir süsleme, yazıt yer almamaktadır. Yüzük 1982 yılı kazı çalışmalarında dorik agoranın güney kısmından ele geçmiştir. Form²⁶² olarak ve teknik²⁶³ açısından benzer örnekleri Korinth’te²⁶⁴ ele geçmiştir. Form açısından benzer örnekleri MS 4-6. yüzyıl aralığına²⁶⁵, teknik açısından benzerleri ise MS 10-12. yüzyıl

²⁵⁵Bosselmann-Ruickbie, 2011, **a.g.k.**, Kat. No: 121.

²⁵⁶Bosselmann-Ruickbie, 2011, **a.g.k.**, 281.

²⁵⁷Davidson, 1952, **a.g.k.**, Kat. No: 1960, lev. 106.

²⁵⁸Çelikbaş, 2016, **a.g.k.**, Kat. No: I40, lev. XXXVIII.

²⁵⁹Davidson, 1952, **a.g.k.**, 246.

²⁶⁰Çelikbaş, 2016, **a.g.k.**, 174.

²⁶¹Naumann, 1982b, **a.g.k.**, 183.

²⁶²Davidson, 1952, **a.g.k.**, Kat. No: 1855,1856. lev.103.

²⁶³Davidson, 1952, **a.g.k.**, Kat. No: 1874, 1876, 1884. lev. 104.

²⁶⁴Davidson, 1952, **a.g.k.**, Kat. No: 1855, 1856, 1874, 1876, 1884. lev. 103,104.

²⁶⁵Davidson, 1952, **a.g.k.**, 237.

aralığına²⁶⁶ tarihlendirilmiştir. **A18 no.lu** örneğin kontekst verisi yetersiz olduğu için tarihlendirilmesinde bulunmamız neredeyse olanaksızdır.

A19 no.lu yüzük katalogda yer alan tek taşlı yüzüktür. Akik taşından yapılan ve üzerinde sağ profilden, uzun-sivri sakallı erkek figürü drapeli kıyafeti ile büst şeklinde betimlenmiştir. Gem yüksek yapılmıştır. Halka kısmı dairesel formlu ve yoğun korozyonludur. Form açısından benzer örneği Parion'dakarşımıza çıkmaktadır ve buradaki örnek mezar buluntularından da yola çıkılarak MS 2. yüzyıla²⁶⁷ verilmiştir. Halka kısmının omuza doğru kalınlaştığı ve taş yuvasına oval taşların yerleştirildiği bu tip özellikle Roma İmparatorluk Dönemi'nde yaygın kullanım görmüştür.²⁶⁸ Gem olarak benzerlik Fitzwilliam Müzesinde²⁶⁹ bulunmaktadır. Buradaki örnekte Poseidon profilden, alınına kadar oldukça kısa saçlı ve saçında bandıyla, uzun, sivri sakallı betimlenmiştir. Poseidon oldukça ciddi yapılmıştır ve bu örnek MÖ 1. yüzyıla²⁷⁰ tarihlendirilmiştir. **A19 no.lu** örnek sakalın işleniş tarzı ve tipi bakımından, müze örneğiyle oldukça benzerdir. Katalogda yer alan örnekteki betimde saç detaylı bir şekilde işlenmişken saç kısmının öyle bırakılması ilginçtir ve bu da figürün başında örtü olabileceğini düşündürmektedir.

Aizanoi'de yer alan MÖ 1.- MS 4. yüzyıl sikkelerinde oldukça çeşitli tanrı ve tanrıça tasvirleri yer almaktadır. Bu betimler arasında Athena, Artemis, Kybele, Hermes, Helios, Hephaistos, Hekate ve Poseidon yer almaktadır.²⁷¹ **A19 no.lu** yüzük içinde Poseidon benzetmesi yapmak mümkündür. Form ve teknik açıdan değerlendirildiğinde Roma İmparatorluk Dönemi'nde yaygın kullanılan yüzükler içerisinde yer almaktadır.

A20 no.lu yüzüğün halka kısmının uç kısımları aralık bırakılmıştır. Kaş kısmı oldukça yüksek, sivri yapılmış olup kaş kısmı halkanın devamındadır. Benzer örneğine literatürde rastlanılmamıştır. Yüzüğünü kaşının oldukça yüksek ve sivri olması belki de işlevsel bir amaç için kullanıldığını düşündürmektedir. Bu işlevsellik belki de zanaatkârın bir eser üzerine süsleme yapmış olabileceğini düşündürmektedir. Yüzüğün

²⁶⁶Davidson, 1952, **a.g.k.**, 238,239.

²⁶⁷Çelikbaş, 2016, **a.g.k.**, 173, Kat. No: I35, lev. XXXVIII.

²⁶⁸Çelikbaş, 2016, **a.g.k.**, 172.

²⁶⁹M. Henig (1994). *Classical gems ancient and modern intaglios and cameos in the Fitzwilliam Museum*, England: Cambridge University Press. s. 96, Kat. No: 173.

²⁷⁰Henig, 1994, **a.g.k.**, 96.

²⁷¹A. S. Tulay (1988). *Kütahya bölgesi şehir sikkeleri*, Türk Arkeoloji Dergisi XXVIII, 125.

buluntu yeri ve kontekst verileri bilinmediği için tarihlendirmek yapmak oldukça zordur.

4.1.5. Elbise aksamaları

4.1.5.1. Fibulalar

Eski Hellence *αγκτηρ*, fibula anlamına gelmektedir.²⁷² Fibulalar, iki kumaş parçasını ya da vücuda dolanan uzun kumaşın iki ucunu birbirine tutturmak amacıyla kullanılan, yaylı mekanizmaya sahip, kıvrık gövdeli ve iğneli forma sahip hem alet, hem de takı olarak kullanılan objelerdir.²⁷³ Fibuların tıp aleti olarak kullanıldığı da bilinmektedir. Örneğin yara kas bölgesinde yer alıyorsa, esniyorsa ve kenarlar kolayca karşı karşıya gelmiyorsa fibula kullanılır.²⁷⁴ Fibular çok çeşitli tip ve modellerde üretilmişlerdir.²⁷⁵

Fibuların ilk çıkışı MÖ 1300'lere, Avrupa'ya dayanmaktadır. Kuzey İtalya üzerinden Geç Miken IIIB aracılığıyla Ege'ye buradan çeşitli etkileşimlerle Kikladlar aracılığıyla Anadolu'ya geçiş göstermiştir. Fibulayı, Anadolu'da ilk kez ve yaygın olarak kullananlar Phryglerdir. Geç Roma Dönemi ortalarında broşların ve tokaların kullanımının artmasıyla Fibular yavaş yavaş ortadan kalkmıştır.²⁷⁶

Katalogda iki adet fibula bulunmaktadır. **A21 no.lu** bronz fibulanın dirsek kısmı çatallıdır, yay kısmı baş plakasının arkasında bir ayak üzerine eklenmiş biçimdedir ve iğnesi yoktur. Benzer örneği E. Riha'nın, "Augst ve Kaiseraugst'ta" ele geçen fibulalar üzerine yaptığı tipoljide Tip 4.10 yani *Çatallı, dirsekli, spiral kollu* fibula olarak adlandırılmıştır. Bu örnek E. Riha tarafından MS 150 yılına tarihlendirilmiştir.²⁷⁷ Diğer örnekleri ise Zeugma²⁷⁸ ve Ödemiş Müzesinde²⁷⁹ bulunmaktadır. Zeugma örneği MS 3.

²⁷²İ. Uzel (2000). *Anadolu'da bulunan antik tıp aletleri*, Ankara: Türk Tarih Kurumu Yayınları, s.139.

²⁷³Ü. Demirer (2013). *Kıbyra metal buluntuları*, Yayınlanmamış Doktora Tezi, Antalya: Akdeniz Üniversitesi, s.33.

²⁷⁴Uzel, 2000, **a.g.k.**, 139.

²⁷⁵N. Öçal (2011). *Phryg madeni eşyaları*, Yayınlanmamış Yüksek Lisans Tezi, Konya: Selçuk Üniversitesi, s.29.

²⁷⁶Demirer, 2013, **a.g.k.**, 33.

²⁷⁷E. Riha (1994). *Die römischen fibeln aus Augst und Kaiseraugst: Die neufunde seit 1975*, Wien: Römermuseum, s. 96, lev. 51, 4.10.

²⁷⁸U. Alagöz (2012). *Zeugma antik kenti Dionysos ve A evleri metal buluntuları*, Yayınlanmamış Yüksek Lisans Tezi, Ankara: Ankara Üniversitesi, Kat. No: 43, lev. XV.

²⁷⁹E. Lafli ve M. Buora (2012). Fibulae in the Museum of Ödemiş, *Archive Orientalní*, 80/3, Praha, s.16, Kat. No: 16, lev. 1.

yüzyıla²⁸⁰ tarihlendirilmiştir ve buradaki örneğin sadece çatallı gövde kısmı mevcuttur. Ödemiş örneği ise MS 3. yüzyılın 2. yarısına tarihlendirilmiştir.²⁸¹ **A21 no.lu** fibula 1994 yılında açılan Sondaj 21A'dan ele geçmiştir. Sondaj sütunlu caddede yer alan kuzeydoğu mekânda yapılmıştır. Mekân kabaca MS 5. yüzyıl sonu 6. yüzyıl başına tarihlendirildiği için ve benzer örneklerle de karşılaştırınca **A21 no.lu** fibula için MS 2-6. yüzyıl aralığı verilebilir.

A22 no.lu bronz fibula oldukça yaygın bir tiptir. Dirseklidir, topuz başlıdır ve iğnesi sağlamdır. Bu tip fibulalar *aucissa* tipi olarak adlandırılmaktadır ve elips şeklinde bi yapıya sahiptirler.²⁸² E. Riha'nın yaptığı tipolojide Tip 5.2.4 içerisine dâhil edilmiştir.²⁸³ Fibula 1984 yılında açılan stadion 6 no.lu sondaj çukurunda bulunmuştur. Benzer örnekleri Delos'ta²⁸⁴, Sardes'te²⁸⁵, Laodikeia'da²⁸⁶ ve Parion'da²⁸⁷ karşımıza çıkmaktadır. Sardes örneği MS 1-2. yüzyıl aralığına²⁸⁸ tarihlendirilmekte, Laodikeia örneği C. Şimşek tarafından Roma Dönemi'ne²⁸⁹ ve Parion örneği de MS 1. yüzyıla²⁹⁰ tarihlendirilmektedir. Kentte yer alan stadion yapısı ve benzer örnekler düşünüldüğünde **A22 no.lu** fibula için MS 1-2. yüzyıl aralığını verebiliriz.

4.1.5.2. Kemer tokaları

Kemer tokaları, fibulalardan sonra ortaya çıkan ve elbisenin belli bölümlerini tutturmak amacıyla kullanılan, içerisinden kayışın geçtiği bir halka ve sabitlemek amacıyla yapılan bir dilden oluşmaktadırlar.²⁹¹

Tokanın kelime manası iki akarsuyu ya da herhangi iki şeyi birleştiren demektir. Kemer tokası da kemer uçlarının birleşmesini sağlamaktadır. Kemer tokası, kemerlerin birleşim noktasında bütün ya da geçmeli olarak bulunan ve genellikle iki eşit parça

²⁸⁰Alagöz, 2012, **a.g.k.**, 60.

²⁸¹Patacı ve Laflı, 2013, **a.g.k.**, 813.

²⁸²A. Özcan (2018). Kütahya Müzesi fibulaları, *Kütahya Müzesi 2017 yillığı*, V. (Ed: S. Ünan), Ankara: Bilgin Kültür Sanat Yayınları, s.266.

²⁸³Riha, 1994, **a.g.k.**, lev. 22, 2313.

²⁸⁴W. Deonna (1938). *Le mobilier deliën, exploration archæologique de Délos*. (Ed: E. D. Boccard), Paris, Kat. No: B1155, lev. 749.

²⁸⁵Waldbaum, 1983, **a.g.k.**, Kat. No: 681, lev. 43.

²⁸⁶C. Şimşek (2011). *Laodikeia çalışmaları 1.1, Laodikeia nekropolü (2004-2010 yılları)*, (Ed: Celal Şimşek), İstanbul: Ege Yayınları, Kat. No: 671, lev. 131.

²⁸⁷Çelikbaş, 2016, **a.g.k.**, Kat. No: I7, lev. XXXVI.

²⁸⁸Waldbaum, 1983, **a.g.k.**, 116.

²⁸⁹Şimşek, 2011, **a.g.k.**, 167.

²⁹⁰Çelikbaş, 2016, **a.g.k.**, 162.

²⁹¹Çelikbaş, 2016, **a.g.k.**, 163.

şeklinde yuvarlak, elips, dörtgen ya da badem formunda teknik ve motiflerle süslü bölüm olarak karşımıza çıkmaktadır.²⁹² Kemer tokaları genelde bronz ya da bakır alaşımdan yapılmıştır. Yunan ve Roma'da karşılaşılan kemer tokaları sade olmalarına karşın Roma Dönemi sonrasında yoğun bezemeli, monogramlı örneklere rastlanmaktadır.²⁹³

Katalogda 3 adet kemer tokası yer almaktadır. Bu tokalardan ikisi bronz biri gümüştür. **A23 no.lu** bakır alaşım kemer tokasının geçme halkası, dili ve bağlantı bölümü eksiktir. Üzerinde çizgisel motifler ve iki adet delik bulunmaktadır. Buluntu yeri bilinmemektedir.

M. Lightfoot bu tip kemer tokalarını ilk örneklerinin Korinth'te bulunmasından dolayı Korinth tipi olarak incelemiştir. Bu tipte tokenın halka kısımları çoğunlukla oval yapılmıştır. Ayrıca bu örnekler Bizans tipleri içerisinde en uzun kullanım gören tiplerdendir.²⁹⁴ Benzer örnekleri Afyon Arkeoloji Müzesinde²⁹⁵, P. Kalligas koleksiyonunda²⁹⁶, Korinth'te²⁹⁷ bulunmaktadır. P. Kalligas koleksiyonunda yer alan örnek MS 8-9. yüzyıl aralığına verilirken, Korinth örneği MS 7. yüzyıla verilmektedir. Katalogda yer alan **A23 no.lu** eserin buluntu yerinin bilinmemesi tarih önerisinde bulunmayı zorlaştırmaktadır fakat benzer örnekleri ve formun tipik bir form olması gerekçesiyle MS 7-9. yüzyıl aralığını verebiliriz.

A24 no.lu bronz kemer tokası iki halkanın birbirine birleştirilmesiyle oluşturulmuştur. Halkaların boyutları farklıdır. 2017 yılında yapılan kazı çalışmalarında 2 no.lu Roma köprüsünün Emet yaklaşımı tarafında bulunmuştur. Benzer örneği Korint'te bulunmuştur ve G. R. Davidson tarafından MS 10. yüzyıla²⁹⁸ tarihlendirilmiştir. Kemer tokasının kontekst verisi tarihlendirme için oldukça yetersizdir. Fakat Korinth örneğiyle form olarak oldukça yakın olması MS 10. yüzyıla vermemizi sağlayabilir.

²⁹²H. Ünlerşen (2015). *Kayseri Selçuklu Uygarlığı Müzesi'nde bulunan kemer tokaları*, Yayımlanmamış Yüksek Lisans Tezi, Konya: Necmettin Erbakan Üniversitesi, s. 52.

²⁹³Çelikbaş, 2016, **a.g.k.**, 163.

²⁹⁴M. Lightfoot (2003). *Afyon Arkeoloji Müzesi ve Amorium kazılarında bulunan Bizans kemer tokaları*. Türk Arkeoloji ve Etnografya Dergisi, 3, Ankara: T.C. Kültür ve Turizm Bakanlığı DÖSİMM Basımevi, s.123.

²⁹⁵Lightfoot, 2003, **a.g.k.**, Res. 5a.

²⁹⁶D. Papanikola-Bakirtzi (2002). *Everyday life in Byzantium*, Atina: Pegasus, Kat. No: 481.

²⁹⁷Davidson, 1952, **a.g.k.**, Kat. No: 2193, lev. 114.

²⁹⁸Davidson, 1952, **a.g.k.**, 272, Kat. No: 2206, lev. 114.

A25 no.lu gümüş kemer tokası, iki kurdun tek beden halinde yapılmasıyla oluşturulmuştur. Detayları zayıf olan kemer tokasının arka yüzü düzdür. Benzer örneği bulunamamıştır. 2012 yılında yapılan kazı çalışmalarında L7A açmasında bulunmuştur ve buradan çok sayıda Bizans ve İslami Dönem sikkesi ele geçmiştir. Kontekstin dönemsel anlamda karışık buluntu verdiği görülmüştür. Fakat kemer tokasında yer alan kurt betimleri bu kemer tokasının Beylikler Dönemi'ne ait olabileceğini düşündürmektedir ve yaklaşık MS 13-15. yüzyıl aralığını verilebiliriz.

4.1.5.3. Raptiye

A26 no.lu demir raptiye dörtgen saplama ve dış bükey baş kısmına sahiptir. 2013 yılında tiyatro T2 açmasından ele geçmiştir. Muhtemelen deri bir kişisel eşya üzerinde ya da sandalet tabanında kullanım görmüş olabilir, çünkü uzunluğu 1,4 cm'dir oldukça küçüktür ve baş kısmının kenar kısımları baskıdan dolayı ezilmiş durumdadır. Benzer örnekleri Sardes'ten²⁹⁹ ve Thessaloniki'den³⁰⁰ ele geçmiştir. Sardes örneği MS 1-2. yüzyıllara³⁰¹, Thessaloniki örneği ise Erken Hristiyanlık Dönemi'ne³⁰² tarihlendirilmiştir. Benzer örneklerden ve yapıdan yola çıkarsak MS 2-4. yüzyıl aralığı verilebilir.

4.2. Liturjik Eşyalar

Liturji kelimesinin kökeni eski Hellence *λειτουργία* yani *liturgia*'dır. Kelime anlamı olarak "ayin-ibadet" demektir. Liturji kendi içerisinde imparatorluk, ölüm, vaftiz ve ökaristi liturjisi gibi bölümlere ayrılmaktadır. Kilisede yapılan ibadetler; kurban sunma, özellikle ökaristi, vaftiz ve diğer liturjik ayinleri kapsamaktadır.³⁰³

Liturjik eşyalar içerisinde katalogda, 3 adet pendentif haç (**B1-B3**), 1 adet Latin haçı parçası (**B4**), 1 adet Latin haçı (**B5**), 1 adet kandil askı haçı (**B6**) ve 2 adet röliker haç (**B7, B8**) bulunmaktadır. Liturjik objeler özellikle hamam-palaestra ve mozaikli hamam yapılarından ele geçmiştir.

²⁹⁹Waldbaum, 1983, **a.g.k.**, Kat. No: 326-337, lev. 22.

³⁰⁰Papanikola-Bakirtzi, 2002, **a.g.k.**, Kat. No: 106.

³⁰¹Waldbaum, 1983, **a.g.k.**, 59.

³⁰²Papanikola-Bakirtzi, 2002, **a.g.k.**, 113.

³⁰³M. Acara (1998). Bizans Ortodoks kilisesinde liturji ve liturjik eserler, *Hacettepe Üniversitesi Edebiyat Fakültesi Dergisi*, 1, (15), Ankara, s.184.

4.2.1. Haçlar

Haç kelimesi köken olarak Ermenicedir ve anlam olarak birbirini dikey olarak kesen iki çizginin oluşturduğu şekil, istavroz, salıb anlamlarına gelmektedir.³⁰⁴ Haçın birçok tipi bulunmaktadır. Bunlar; Latin, Bizans, Slav, Yunan, Kudüs, Malta, Vaftiz, Calvari, İncil haçı, Aziz Andrew haçı, Kelt haçı, Petrus haçı, Papalık haçı, Lorraine haçı vs. gibi haçlardır.³⁰⁵ Haç, İsa'nın çarmıha gerilişini, her türlü mücadeleye karşı zaferi simgelemektedir ve bundan dolayı Hristiyanlar için oldukça önem taşımaktadır.³⁰⁶

Katalogda toplam 8 adet haç bulunmaktadır. Bunlar form ve işlevlerine göre gruplanarak ilgili başlıklar altında incelenmiştir.

4.2.1.1. Pandantif haçlar

Boyna asılması için haçın üst koluna ilave olarak ya da haç koluyla bütün olarak delik bulunduran haçlardır. Bu haçlara formlarından dolayı Latin haçı da denebilir. Katalogda 3 adet pandantif haç yer almaktadır.

B1 no.lu haç dörtgen kesitlidir ve üst kolunda eklenti olarak geçme deliği bulundurmaktadır. Haçın buluntu yeri bilinmemektedir. Benzer örnekleri Korinth³⁰⁷, Thessaloniki'de³⁰⁸, Denizli Arkeoloji Müzesinde³⁰⁹, Bolu Müzesinde³¹⁰, Sinop Dikmen Nekropolü'nde³¹¹ ve Sagalassos-Apollo Klarios Nekropolü'nde³¹² bulunmuştur. Korinth örneği MS 11. yüzyıla³¹³, Thessaloniki'deki örnek MS 12-13. yüzyıla³¹⁴, Sagalassos-

³⁰⁴K. Albayrak (2004). Dinsel bir sembol olarak haç'ın tarihi, *Dini Araştırmalar Dergisi*, 7, (19), s.106.

³⁰⁵Albayrak, 2004, **a.g.k.**, 126-128.

³⁰⁶M. Acara (2010). Hristiyanlıkta haç kültürü ve Ankara Anadolu Medeniyetleri Müzesi'nde bulunan bir grup haç, *Bizans ve çevre kültürler*, Prof. Dr. Yıldız Ötügen'e armağan, (Ed: S. Doğan ve M. Kadiroğlu). Ankara, s.27.

³⁰⁷Davidson, 1952, **a.g.k.**, Kat. No: 2085, lev. 110.

³⁰⁸Papanikola-Bakirtzi, 2002,**a.g.k.**, Kat. No: 693.

³⁰⁹H. Özdemir ve G.K. Öztaşkın (2009). Denizli Arkeoloji Müzesi'nde yer alan Bizans Dönemi maden haçlarından bir grup, *XIII. Orta Çağ ve Türk Dönemi Kazıları ve Sanat Tarihi Araştırmaları Sempozyumu Bildirileri*, İstanbul: Biltur Yayınları, Kat. No: 14, res. 2J.

³¹⁰Ş. Barış (2011). *Bolu Müzesi Bizans Dönemi eserleri*, Yayınlanmamış Yüksek Lisans Tezi, Konya: Selçuk Üniversitesi, Kat. No: 30.

³¹¹G. Köroğlu ve H. Vural (2016). Sinop-Dikmen Nekropolü kazılarında ortaya çıkarılan Geç Roma-Bizans Dönemi takıları, *XX. Uluslararası Orta Çağ Türk Dönemi Kazıları ve Sanat Tarihi Araştırmaları Sempozyumu*, Sakarya Üniversitesi Yayınları, s.4, foto. 8.

³¹²S. Cleymans and P. Talloen (2018). Protection in Life and death: Pendant crosses from the cemetery of Apollo Klarios at Sagalassos, Turkey, *European Journal of Archaeology* 21,(2), s.289, fig. 5F.

³¹³Davidson, 1952, **a.g.k.**, 259.

³¹⁴Papanikola-Bakirtzi, 2002, **a.g.k.**, 505.

Apollo Klarios Nekropolü'nde bulunan örnek ise S. Cleymans ve P. Talloen tarafından MS 11-12. yüzyıllara³¹⁵ tarihlendirilmiştir. **B1 no.lu** haçın buluntu yeri ve kontekst verisi bulunmadığı için tarihlendirme yapmak güçtür. Fakat benzer örneklerle göz önünde bulundurulduğunda MS 11-13. yüzyılı verebiliriz.

B2 no.lu haç dörtgen kesitli ve üst kolunda eklenti olarak geçme deliği bulundurmaktadır. Bu haçın da buluntu yeri bilinmemektedir. **B1 no.lu** haçla aynı formda olup, aynı referanslarla değerlendirilmektedir. Haçın buluntu yeri ve kontekst verisi bulunmadığı için tarihlendirme yapmak güçtür. Bu haç da **B1 no.lu** haç gibi benzer örnekler göz önünde bulundurulduğunda MS 11-13. yüzyılı verebiliriz.

B3 no.lu haçta **B1** ve **B2 no.lu** haçlar gibi dörtgen kesitlidir ve üst kolunda bu sefer eklenti olarak değil de doğrudan haç kolunun uzantısı halinde bir geçme deliği bulundurmaktadır ve iki kolu kırıktır. Haçın merkezinde dörtgen kabartma mevcuttur. 1980 yılı kazı çalışmalarında hamam yapısının phrigidarium H mezarında bulunmuştur. Haçın kontekst verisi bulunmadığı için hamam yapısı ve benzer örnekler göz önünde bulundurulduğunda MS 11-13. yüzyıl aralığını verebiliriz.

4.2.1.2. Latin haçı

Latin haçı yani diğer bir adıyla *Crux immissa* alt dikey kolun, yatay ve üst dikey kollardan daha uzun olduğu haç tipidir. Törenlerde Latin haçı tipinde haçların taşındığı bilinmektedir.³¹⁶ Hristiyanlıkta en sık kullanılan haçtır ve İsa'nın bu tip bir haçta öldüğüne inanılmaktadır.³¹⁷ Bu formda katalogda 3 adet haç bulunmaktadır.

Ayrıca kentte yer alan Zeus Tapınağı üzerinde grafiti halde çeşitli haç motifleri bulunmaktadır. Erken Bizans Dönemi'nde kiliseye çevrilen tapınağın cella duvarlarında³¹⁸ toplamda 31 adet haç motifi³¹⁹ tespit edilmiştir. Bu örnekler içerisinde latin haçları da yer almaktadır. Tapınak duvarında yer alan ve Mergen tarafından 9a³²⁰ olarak adlandırılan haç tören haçı formunda olup kaideye saplama kısmı belirgindir.

³¹⁵Cleymans and Talloen, 2018, **a.g.k.**, 289.

³¹⁶T. Taş ve F. Özcan (2015). MS 4.-7. yüzyıllar arasında haç motiflerinin gelişimi, *Süleyman Demirel Üniversitesi Sosyal Bilimler Dergisi*, 21, Isparta, s.255.

³¹⁷Albayrak, 2004, **a.g.k.**, 126.

³¹⁸Mergen, 2016, **a.g.k.**, 247.

³¹⁹Mergen, 2016, **a.g.k.**, 259.

³²⁰Mergen, 2016, **a.g.k.**, 260.

B4 no.lu tören haçının alt kol parçası demirden yapılmıştır ve alt kolun haç kaidesine saplanması için eklenen kolun dairesel bağlantı noktası belirgindir. 2013 yılı kazı çalışmalarında tiyatro T1 açmasında³²¹ bulunmuştur. Aynı açmadan Roma Dönemi'ne ait pişmiş toprak kandil ele geçmiştir ve MS 2. yüzyıla tarihlendirilmiştir. Fakat tiyatro yapısının belli bölümlerinin Geç Antik Çağ'da mesken olarak kullanım gördüğünü bilmekteyiz. Bunun yanında benzer örneklerin özellikle Geç Antik Çağ'a tarihlendirildiği göz önünde alındığında, **B4 no.lu** örneği bu döneme verebiliriz.

B5 no.lu bronz tören haçının kollarının uç kısımlarında yuvarlak süslemeler mevcuttur. Haçın alt kolunun bir kısmı ve sol kolun alt yuvarlak kısmı eksiktir. Üzeri yazıtlı olan haçın merkezinde daire içerisinde başı haleli melek betimi yer almaktadır. Haçın üst kolunda en üstte iki yıldız süslemesi ve haçın alt koluna kadar ki bölümde “†ΥΠΕΡΑ ΝΑ[Π]_” yazıtı, haçın sol kolundan sağ koluna doğru ise “ΑΝΑΚΤΑΚ ΙΟΥΛΑΠΑ” yazıtı yer almaktadır. Eski Hellence transkripsiyonu “ὕπερ ἀναπαύσεως Ἀναστασίου Λᾶπα” şeklindedir, yani “Anastasius Lapas'ın geri kalanı için” anlamı çıkmaktadır. 1984 yılı kazı çalışmalarında mozaikli hamamın “C” odasından ele geçmiştir. Yapı MS 2-3. yüzyıllara tarihlendirilmektedir ve Geç Antik Çağ'da bazilikaya dönüştürülmüştür. R. Naumann haç üzerinde yer alan Anastasius yazıtı için bu kişinin bir piskopos olabileceğini önermiştir. Fakat yazıtta Anastasius'un aile ismi olarak “Lapas”da geçmektedir. Bu haç için Aizanoi'de yaşayan Hristiyan topluluğunun önemli üyesi olan bir kişiye ait olabileceği güçlü bir düşüncedir.³²² Haçın benzer örnekleri Bolu Müzesinde³²³ ve Kütahya Arkeoloji Müzesinde bulunmaktadır. **B5 no.lu** örneği Z. Gökçalp, birlikte bulunduğu kandil askılarını da dikkate alarak Erken Bizans Dönemi'ne (MS 4-8. yüzyıl) tarihlendirmiştir.³²⁴

B6 no.lu bronz kandil askı haçı (?) tıpkı **B5 no.lu** tören haçı gibi mozaikli hamam “C” odasından ele geçmiştir. Latin haçı formunda, alt ve üst kollarında uçları kanca şeklinde zincir bulundurmaktadır. Zincir de bronzdur. Haçın üzerinde herhangi bir süsleme ögesi bulunmamaktadır. Benzer örneği Efes Müzesinde³²⁵ yer almaktadır.

³²¹T1 Açması hakkında detaylı bilgi için bk. Özer, 2014, **a.g.k.**, 164-166.

³²²Z. D. Gökçalp (2016). Kütahya Müzesindeki bazı maden eserler, *Kütahya Müzesi 2015 yılıllığı*, 3. (Ed: S. Ünan), Ankara: Bilgin Kültür Sanat Yayınları, s.244.

³²³Barış, 2011, **a.g.k.**, Kat. No: 20, res. 55.

³²⁴Gökçalp, 2016, **a.g.k.**, Kat. No: 6, foto. 3.

³²⁵M. Acara (1997), Bizans maden sanatında dini törenler sırasında kullanılan (liturjik) eserler. Yayınlanmamış Doktora Tezi, Ankara: Hacettepe Üniversitesi, Kat. No: 84, res. 125.

Gökalp bu eserin kandil askısı olabileceğini önermekte ve Erken Bizans Dönemi'ne (MS 4-8. yüzyıl) tarihlendirmektedir.³²⁶

4.2.1.3. Röliker haçlar

Röliker haçlar altta ve üstte yer alan menteşelerle birbirlerine bağlı iki parçadan oluşmaktadırlar. Üstteki haç kolunda menteşeler arasında yer alan asma halkası ile bir zincire geçirilerek kullanılmaktadırlar. Röliker haçlar çoğunlukla Orta Bizans Dönemi'nde karşılaşılan bir gruptur. MS 9. yüzyıldan itibaren sosyal statüye sahip kişilerce kullanılmıştır ve MS 12. yüzyılda piskopos kıyafetlerinin resmi parçası haline gelmiştir.³²⁷

Kentte yer alan Zeus Tapınağı'nın cella duvarları üzerindeki haç motifleri içerisinde röliker haç formuna oldukça benzeyen ve Mergen tarafından 5 no.lu grafiti³²⁸ olarak adlandırılan haç diğer haçlara göre geniş kollu yapılmış ve üst kolun ortasında asma halkası olarak yorumlanabilecek bir çıkıntı bulundurmaktadır.

Katalogda iki adet röliker haç yer almaktadır. **B7 no.lu** röliker haç, 1979 yılı kazı çalışmalarında hamam yapısının "N" odasında ele geçmiştir. Haç iki parça halindedir. Her iki kapağın alt ve üst kollarında menteşeler bulunmaktadır. Haçın kolları uçlara doğru genişlemektedir. Ön yüzde üst kolun üzerinde "*ΑΓΗΟC ΠΕΤΡΟC*" yazıtı bulunmaktadır. Merkezde ise orans duruşuyla Aziz Petrus, başında halesiyle, ayak bileklerine kadar bol, dökümlü, geometrik motifli bir himation giymiş vaziyette cepheden betimlenmiştir. Aziz Petrus'un yanında ise yaprak betimleri bulunmaktadır. Haçın arka kapağının üzerinde üst kolda, stilize bir biçimde başında hale ile cepheden aziz tasviri yani Aziz Nekeia yer almaktadır. Tasvirin sağ ve solunda "*ΑΓΗΟC ΝΗΚΗΙΑ*" yazıtı bulunmaktadır. Sağ kolda ise yine stilize bir biçimde başında hale ile aziz tasviri yani Aziz Yohannes ve "*ΑΓΗΟC ΥΟΑΝΗC*" yazıtı yer almaktadır. Sol kolda, stilize bir biçimde başında hale ile aziz tasviri yani Aziz Nekol ve "*ΑΓΗΟC ΝΗΚΟΑ*" yazıtı bulunmaktadır. Alt kolda ise başında hale ve stilize bir biçimde aziz tasviri yani Aziz Stephanos ve "*ΑΓΗΟC CΤΕΦΑΝΟC*" yazıtı yer almaktadır. Haçın merkezinde ise bir daire içerisinde başında hale ile stilize bir biçimde yapılmış İsa betimi ve daire içerisinde "*ΙCΧC ΝΗΚΑ*" yani "İsa'nın zaferi" yazıtı yer almaktadır.

³²⁶Gökalp, 2016, **a.g.k.**, 245-246.

³²⁷Özdemir ve Öztaşkın, 2009, **a.g.k.**, 492.

³²⁸Mergen, 2016, **a.g.k.**, 262.

Figürlerin tamamı baş ve vücut kısımları olarak aynıdır. Fakat İsa figürünün başındaki hale içerisinde haç işareti bulunmaktadır. Figürlerin vücut kısımları üçgen formundadır ve sadece alt kolda yer alan figürün ayakları betimlenmiştir.³²⁹ R. Naumann bu haçı hamam yapısının “N” odasının kuzeybatı köşesindeki bir mezarda bulduklarını ve aslında bu *enkolpion*’un³³⁰ ilk zamanlar gümüş kaplamaya sahip olduğunu söylemektedir.³³¹ Bu eserin benzer örnekleri Sardes’te³³², G. Pilichos Koleksiyonu’nda³³³ ve Nevşehir Arkeoloji Müzesinde³³⁴ bulunmaktadır.

B8 no.lu bronz röliker haç ise 1980 yılı çalışmalarında mozaikli hamam yapısı “L” odasının doğu tarafında yer alan 1. ve 2. sütun arasındaki mezarda bulunmuştur.³³⁵ Haçın menteşe kısmı sağlamdır. Haçın asılması için askı deliği de mevcuttur. Aziz ön kapakta orans duruşundadır. Ayak bileklerine kadar uzun, baklava dilimi motifli kıyafeti ile aziz cepheden tasvir edilmiştir.

Azizin sağ kolunun yanında “TH”, sol kolunun yanında ise “OΣ” yazıtları yer almaktadır. Ön yüzdeki üst kolunda ise “[O ΑΓΗΟΣ] ve TEO yazıtı bulunmaktadır. Her iki örnek de (**B7-B8**) stilistik açıdan yakın ilişki içerisindedir. Gerek figürlerin giysileri gerek yazı biçimi oldukça benzerdir.³³⁶ Haçın arka yüzünde, her kolun uç kısmında ve tam merkezde, yeşil camların yerleştirildiği yuvarlak yuvalar bulunmakta, bu yuvalar arasında baklava dilim motifler yer almaktadır. Benzer örneği Belçika Royaux Sanat ve Tarih Müzesinde³³⁷ ve Komana’da³³⁸ bulunmaktadır. **B8 no.lu** röliker haçı Acara detaylı olarak ele almıştır. Acara haçı, MS 10-12. yüzyıllara tarihlenmiştir ve haç üzerinde yer alan figürün Aziz Georgios olduğunu söylemektedir.³³⁹ Fakat R. Naumann röliker haçların stilistik özellikleri ve yazı karakterlerinden yola çıkarak **B7**

³²⁹Naumann, 1982a, **a.g.k.**, 382.

³³⁰Enkolpion: Göğüste taşınan haç ya da boyuna asılan haç anlamını taşımaktadır. bk. M. Kadiroğlu ve B. İşler (2010). *Gürcü sanatının Orta Çağı*, Ankara: Bilgin Kültür Sanat Dağıtım, s. 205.

³³¹Naumann, 1982, **a.g.k.**, 382.

³³²Waldbaum, 1983, **a.g.k.**, Kat. No: 901, lev. 52.

³³³Papanikola-Bakirtzi, 2002, **a.g.k.**, Kat. No: 216.

³³⁴B. Pitarakis (2006). *Les Croix-Reliquaires pectorales Byzantines en bronze*, Paris: Picard, Kat. No: 300.

³³⁵Naumann, 1982a, **a.g.k.**, 382.

³³⁶Naumann, 1982a, **a.g.k.**, 382.

³³⁷Pitarakis, 2006, **a.g.k.**, Kat. No: 331.

³³⁸M. A. Eser (2015). Komana kazısı metal buluntularından bir grup: Röliker Haçlar, *Orta Çağ yerleşimi, Yerleşim Arkeolojisi Serisi 5, Monografi 1*. (Ed: D. B. Erciyas ve M. N. Tatbul), İstanbul: Ege Yayınları, Kat. No: 5, fig. 11-13.

³³⁹M. A. Eser (2007). Litürjide ve günlük kullanımda maden sanatı, *Kalanlar, 12. ve 13. yüzyıllarda Türkiye’de Bizans*, (Ed: A. Ödekan), İstanbul: Vehbi Koç Vakfı, s.247.

ve **B8 no.lu** rölikerleri MS 9-10. yüzyıllara tarihlenmiştir.³⁴⁰ Bu iki eser için benzer örnekler dikkate alındığında MS 9-12. yüzyıllarını verebiliriz.

4.3. Savaş Araçları

Savaş araçları savunma ve saldırı olmak üzere iki şekilde gruplandırılmıştır. Fakat kentte savunmaya yönelik herhangi bir teçhizat ele geçmemiştir.

4.3.1. Saldırı araçları

Saldırı aracı olarak 1 adet hançer (C1) ve farklı tiplerde 6 adet ok ucu (C2-C7) kataloğa dâhil edilmiştir.

4.3.1.1. Hançer

Hançer, Türkçe sözlük anlamı olarak genelde ucu eğri ve sivri, kabzası bulunan kesici silah demektir. Hançerler, kılıçlardan daha kısa yapılmışlardır. Genelde bir kabza ve namlu kısmından oluşmaktadırlar. Hançerler kesici ve delici özellikleriyle çeşitli biçimlerde ve formda kullanım görmüşlerdir.³⁴¹ Katalogda 1 adet hançer bulunmaktadır.

C1 no.lu demir hançer 1984 yılı kazı çalışmalarında, mozaikli hamam “C” odasından ele geçmiştir. Yoğun korozyonludur ve muhtemelen sap kısmına ait ahşap parçalar hala eser üzerinde görülebilmektedir. Uzunluğu 26 cm olan eserin benzer örneği Pisidia Antiokheiası’ndan³⁴² ele geçmiştir. Buradaki örnekle karşılaştırıldığında uzunları aynı olup, saptan hançer ucuna geçiş benzerdir. Mozaikli hamam yapısının özellikle “C” odasında ele geçen diğer buluntularla birlikte ele alacak olursak hançer için Erken Bizans Dönemini (MS 4-8. yüzyıl) önerebiliriz.

4.3.1.2. Ok uçları

Ok uçları ateşli silahların kullanılmaya başladığı döneme 17. yüzyıla kadar faal olarak kullanılmıştır. İlk örneklerine MÖ 3. bin yıldan itibaren rastladığımız okların uç

³⁴⁰Naumann, 1982a, **a.g.k.**, 382.

³⁴¹H. Biber (2005). *Urartu silahları: kılıç, hançer ve bıçaklar*, Yayınlanmamış Doktora Tezi, Van: Yüzüncü Yıl Üniversitesi, s.12.

³⁴²Gültekin, 2012, **a.g.k.** 33, Kat. no: 86.

kısımlarının demir ya da bronzdan yapılması sebebiyle günümüze kadar ulaşabilmektedir.³⁴³

Ok uçları, ok ucunun, ok şaftına bağlanma şekline göre *kovanlı* ve *saplmalı* olarak ikiye ayrılmaktadır. Saplamalı uçlarda, ok ucunun en altında çubuk şeklinde, uzun “saplama” denilen çıkıntı bulunmakta ve bu saplama kısmı, ok şaftının içine girmek amacıyla bağlantısı sağlanmaktadır.³⁴⁴

Kovanlı ok uçları ise saplama yöntemine göre daha yeni bir yöntemdir ve MÖ 3. bin yıl civarında ortaya çıkmıştır. Ok ucunun alt kısmında yer alan silindirik şeklindeki “*kovan*” denilen bölge ok şaftına sokularak sabitlenmektedir.³⁴⁵

Katalogta toplamda 6 adet ok ucu bulunmakta ve bunların 1’i kovanlı (**C2**), 5’i (**C3**, **C4**, **C5**, **C6**) saplamalı formdadır. Kovanlı ok ucu hariç diğer tüm örnekler demirden yapılmıştır.

C2 no.lu bronz ok ucu, 1980 yılı kazı çalışmalarında hamam yapısının natatio kısmından ele geçmiştir. Kanat kısımları yoğun korozyona bağlı yer yer dökülmüştür. Benzer örneği Sardes³⁴⁶ ve Çiledir Höyük’ten³⁴⁷ ele geçmiştir. Fakat Sardes örneği MÖ 6-5. yüzyıla³⁴⁸, Çiledir Höyük örneği de MÖ 5-4. yüzyıla³⁴⁹ tarihlendirilmektedir. Hamam yapısının MS 2. yüzyılda inşa edildiği göz önüne alındığında bu örneğin muhtemelen karışık bir tabakadan ele geçtiği düşünülmektedir. Fakat bu tarih Aizanoi için oldukça önemlidir ve kentte bu dönemde yerleşim olduğunu bize kanıtlar niteliktedir. Bu eser için yakın örneklerin benzerlikleri açısından, yapı tarihi bağlantısı uzak olsa da MÖ 6-4. yüzyılları önermek mümkündür.

C3, **C4**, **C5** ve **C6 no.lu** ok uçlarının tümü saplamalı ve aynı tiptir. Saplama kısımları dairesel kesitlidir. Ok uçlarının kanat formu eşkenar dörtgen ya da *lozange*

³⁴³Oransay, 2014, **a.g.k.**, 616.

³⁴⁴K. Önsoy (2018). *Burdur Müzesi’nde bulunan Demir Çağ ok uçları*, Yayınlanmamış Yüksek Lisans Tezi, Eskişehir: Anadolu Üniversitesi, s.15.

³⁴⁵Önsoy, 2018, **a.g.k.**, 16.

³⁴⁶Waldbaum, 1983, **a.g.k.**, Kat. No: 26-27, lev. 3.

³⁴⁷M. Türktüzün, A. Oransay ve S. Ünan (2017). Kütahya Müzesi Müdürlüğü kurtarma kazılarında ele geçen ok uçları, *MASROP E-Dergi 14 (10)*, <http://masrop.org/wp-content/uploads/2017/04/Cilt-10-Say%C4%B1-14-2016-2017-22-34.pdf> (Erişim tarihi: 27.03.2019). Kat. No: 3, res. 3.

³⁴⁸Waldbaum, 1983, **a.g.k.**, 33.

³⁴⁹Türktüzün, Oransay ve Ünan, 2017, **a.g.k.**, 32.

olarak adlandırılan forma sahiptir.³⁵⁰ Bu ok uçlarının tamamında saplama kısımlarının başlangıcıyla baş kısmının bitiş noktasında bilezik yer almaktadır. Bilezikler ok ucunun ok shaftına sağlam oturmasını sağlamaktadır. Bu gruptaki uçların farkı kanat formlarının açıklıklarındır. **C3** ve **C7** kanat açıklığı merkeze en yakın olan formlardır. **C4**, **C5** ve **C6** ise kanat açıklığı merkezin altındadır.

C3 no.lu ok ucu 2013 yılı kazı çalışmalarında tiyatro yapısından ele geçmiştir. Uç kısmı hedefe çarpmanın etkisiyle bükülmüştür. Tiyatronun orkestra kısmında **C4** ve **C7 no.lu** ok uçlarıyla beraber ele geçmiştir. Tiyatro yapısından fazla sayılabilecek derecede ok ucunun ele geçmesi, muhtemelen burada ufak çaplı bir çatışma yaşanmış olması gerektiğini düşündürmektedir. Çünkü ok uçlarının buldukları yapı aynı olsa da, yapıyla ilişkileri bulunmamaktadır. İçlerinden sadece **C7 no.lu** ok ucunun saplama kısmı kırıktır. **C3**, **C4**, **C5**, **C6** ve **C7 no.lu** ok uçlarının benzer örnekleri Eski Kale’de (yüzey buluntusu)³⁵¹, Sardes’te³⁵², Pergamon’da³⁵³, Kubadabad Sarayı’nda³⁵⁴, Nif-Olympos’ta³⁵⁵, Alliano’da³⁵⁶ ve Höyüktepe’de³⁵⁷ ele geçmiştir. Eski Kale örneği Hellenistik Dönem’e³⁵⁸, Sardes³⁵⁹, Pergamon³⁶⁰ örnekleri Bizans Dönemi’ne, Kubadabad Sarayı örneği MS 13-14. yüzyıllara³⁶¹ ve Höyüktepe örneği ise MS 11. yüzyıla³⁶² tarihlendirilmektedir. Kontekst verisi yetersiz ve herhangi bir tarihleyici unsur bulundurmadıkları için kesin bir tarih vermek güçtür. Fakat benzer örnekleri temel alınarak MS 11-14. yüzyılları arasını verebiliriz.

³⁵⁰B. Arslan, S. Aybek ve E. Durak (2017). Metropolis’te bulunan ok uçları, *MASROP E-Dergi 13 (9)*, http://masrop.org/wp-content/uploads/2017/04/Cilt-9-Say_-13-2015-2017-54-73_2.pdf (Erişim tarihi: 27.03.2019). s.61.

³⁵¹F. K. Dörner ve T. Goell (1963). *Arsamiea am Nymphaios, die Ausgrabungen im Hierothesion des Mithradates Kallinikos von 1953-1956*, Berlin: Gebr Mann, Kat. No: 9, lev. 72.

³⁵²Waldbaum, 1983, **a.g.k.**, Kat. No: 53, lev. 4.

³⁵³W. Gaitzsch (2005), *Eisenfunde aus Pergamon. Geräte, Werkzeuge und Waffen*, New York: Walter de Gruyter. Kat. No: P30, lev. 39.

³⁵⁴A. Yavaş (2012). First records on Anatolian Seljuk arrowheads, *IIB International Refereed Academic Social Sciences Journal*, 4 (3), fig. 4, şek. 4.

³⁵⁵D. Baykan (2015). Metal finds from Nif-Olympos, *Recent studies on the archaeology of Anatolia* (Ed: E. Lafli ve S. Patacı), England: Digipress, Kat. No: M.09-121.

³⁵⁶D. Baykan (2017). Alliano’da bulunan ok uçları, *MASROP E-Dergi 14 (10)*, <http://masrop.org/wp-content/uploads/2017/04/Cilt-10-Say%C4%B1-14-2016-2017-7-21.pdf> (Erişim tarihi: 27.03.2019). Kat. No: 289, res. 4.

³⁵⁷Türktüzün, Oransay ve Ünan, 2017, **a.g.k.**, Kat. No: 8, res. 8.

³⁵⁸Dörner-Goell, 1963, **a.g.k.**, 279.

³⁵⁹Waldbaum, 1983, **a.g.k.**, 37.

³⁶⁰Gaitzsch, 2005, **a.g.k.**, 139.

³⁶¹Yavaş, 2012, **a.g.k.**, 139.

³⁶²Türktüzün, Oransay ve Ünan, 2017, **a.g.k.**, 25.

C5 no.lu demir ok ucunun saplama kısmı eğilmiştir. Baş kısmı sağlamdır. Ok ucu 2012 kazı çalışmaları sırasında tiyatro yapısının batı kısmından ele geçmiştir. Bu örneğin de benzerleri **C3, C4** ve **C7 no.lu** örneklerdir. Kontekst verisi yetersiz olduğu için tarihlendirmek güçtür. Fakat benzer örnekleri baz alınarak MS 11-14. yüzyılları arasını verebiliriz.

C6 no.lu ok ucu 2005 yılı kazı çalışmalarında ele geçmiştir fakat buluntu yeri bilinmemektedir. Benzer örnekleri **C3, C4, C5** ve **C7 no.lu** örneklerdir. Ok ucunun buluntu yeri ve kontekst verileri bilinmediği için tarihlendirme yapmak olanaksızdır. Fakat benzer örnekleri temel alınarak MS 11-14. yüzyılları arasını verebiliriz.

C7 no.lu ok ucunun saplama kısmı bilezikten itibaren kopuktur. Bu örnek tiyatro yapısında orkestranın batı kısmından bulunmuştur. **C3** ve **C4 no.lu** örneklerle aynı yerde bulunmuştur. Fakat benzer örnekleri temel alınarak MS 11-14. yüzyılları arasını verebiliriz.

4.4. Ev ve Mutfak Eşyaları

Ev ve mutfak eşyaları başlığı altında 1 adet sürahi (**D1**), 2 adet bıçak (**D2, D3**), 1 adet dolap ya da kapı tutamağı (**D4**) ve 1 adet iğ kancası (**D5**) incelenmiştir. Eserler tiyatro ve tapınak civarından el geçmiştir.

4.4.1. Sürahi

Sürahi sosyal yaşamda özellikle su gibi sıvıları taşımak, saklamak gibi amaçlarda kullanılmıştır. Fakat katalogda yer alan **D1 no.lu** örnek üzerinde çok fazla süsleme ve yazıt bulundurmasından dolayı ekonomik statüsü yüksek kişi ya da kişilerce kullanım görmüş olabilir. Ayrıca boyun kısmında yer alan yazıt bu malzemeyi kullanan kişiyi daha özel kılmaktadır.

D1 no.lu bakır sürahi tapınak yakınında yer alan kale içerisindeki bir yerleşime ait yapıdan ele geçmiştir. Sürahinin kulp kısmı kopuktur, ağız kenarı dışa çekiktir, kısa boyunludur, gövdeye doğru “S” profilli geçiş yapmaktadır, dip kısmına doğru genişlemektedir ve dairesel kaideli bir forma sahiptir. Eser üzerinde yoğun deformasyon olduğu için süslemeler hakkında özellikle ortada yer alan madalyon ve gövde altında yer alan madalyonlar hakkında detaylı bilgi verilememektedir. Fakat boyun kısmında iki bant halinde süsleme bulunmakta, üst bantta dalga motifi, alt bantta 8 (?) farklı

karakterden oluşan yazıt yer almaktadır. Gövdeye doğru 3 adet madalyon süslemesi ve madalyonları birbirine bağlayan iki ayrı bant süslemesi bulunmaktadır. İlk madalyonda, süsleme alanını dörde bölen iki çapraz çizgi ve bunların da böldüğü alanda çeşitli geometrik motifler yer almaktadır. Ortadaki madalyonda çizgisel motifler içerisinde sola dönük tavus kuşu betimi bulunmaktadır. Tavus kuşu Bizans'ta küçük buluntulardan mimariye kadar sıklıkla karşımıza çıkan bir simgedir ve İsa'nın yeniden dirilişini sembolize etmektedir. Bunun sebebi ise St. Augustin'in bize bildirdiği gibi tavus kuşu etinin öldükten sonra uzun süre bozulmadan kalmasından dolayıdır.³⁶³ Son madalyonda ise başı cepheden, vücudu sağ profilden, kuyruğunun uç kısmı yaprak şeklinde, oldukça iri betimlenmiş, karikatürize bir aslan betimi yer almaktadır. Aslanın vücut detayları çizgisel hatlarla düzenlenmiştir. Madalyonları birbirine bağlayan iki bantta ise dalga motifleri bulunmaktadır. Kaideye yakın bölgede ise belli belirsiz üç (?) madalyon yer almakta ve sadece ortada bulunan madalyonda sol profilden kuğu betimi dikkat çekmektedir. Kabın gövdesinde yer yer ezilmeler görülmektedir.

Orta madalyonda yer alan aslan betimine detaylı olarak bakacak olursak, yeleler çizgisel hatlarla şematik bir şekilde yapılmıştır. Kaşlar çizgi halinde, gözler badem şeklinde, burun düz ve burnun altında uzun ince bıyık dikkat çekmektedir. Vücut oldukça iri ve tüy detayları kısa çizgilerle temsil edilmektedir. Kuyruk sırta kadar kıvrılmış ve uç kısmı bir yaprağı andırır biçimdedir. Ayaklar vücutla orantısızdır. Aslan figürünün oldukça yakın benzeri Bulgaristan-Stara Zagora'da³⁶⁴ yer alan pişmiş toprak levhada görülmektedir. Tarihin her aşamasında ve çok farklı kültürlerde çeşitli anlamlar edinmiş olan aslan genel manada hükümdarlığı, akı, öncülüğü, gençliği, gücü, soyluluğu ve gururu temsil etmektedir. Hristiyanlık inancında, çoğunlukla dinsel konuların iletilmesinde güçlü bir motif olarak aslanlar karşımıza çıkmaktadırlar.³⁶⁵

Yazı karakterinin benzeri ise Korinth'te³⁶⁶ bulunan ve form olarak **D1** ile aynı formda olan sürahide dikkat çekmektedir. Buradaki yazının transkripsiyonu “*ἡφωνη κυρίου ἐπὶ τῶν ὑδάτων, ὁ θεὸς τῆς δόξης ἐβρόντησε, κύριος ἐπὶ ὑδάτων πολλῶν.*”³⁶⁷

³⁶³Albayrak, 2004, **a.g.k.**, 125.

³⁶⁴E. Wixom (1997). *The glory of Byzantium, art and culture of the Middle Byzantine Era AD 843-1261*, Newyork: The Metropolitan Museum of Art. s.326. Kat. No: 220A.

³⁶⁵U. Çetin (2018). Eski ve Yeni Ahit'te aslan ikonografileri, *Meriç Uluslararası Sosyal ve Stratejik Araştırmalar Dergisi* 5(2), s.1.

³⁶⁶Davidson, 1952, **a.g.k.**, Kat. No: 557, lev. 51.

³⁶⁷Davidson, 1952, **a.g.k.**, 74.

olarak yapılmıştır ve bu Tevrat: mezmurlar 28,3. no.lu pasajda geçmektedir. Bu pasajın transkripsiyonu şöyledir: “*Beni kötülerle, haksızlık yapanlarla aynı kefeye koyup cezalandırma. Onlar komşularıyla dostça konuşur ama yüreklerinde kötülük beslerler.*”³⁶⁸ **D1**’de yer alan yazıtın tamamının transkripsiyonu yapılamamıştır bunun nedeni kabın boyun bölgesindeki deformasyondur. Fakat okunabilen kısımda ...*EIIIH TQN* ‘*YAA[TON]* yazıtı yer aldığı görülmektedir. Bu yazıtta muhtemelen yukarıda verilen yazıtın³⁶⁹ *ἐπί ὑδάτων* bölümüyle aynıdır ve bu pasajla ilgili olmalıdır.

Kaide kısmına doğru ise boydan boya onarım izi mevcuttur. Bu onarım günümüzde “*dovetail tekniği*” yani “güvercin kuyruğu-kurtağzı” olarak bilinmektedir. Dovetail tekniğinde, bakır kabın onarılacak yerlerinin iki kenarı testere dişine benzer şekilde kesilmekte ve dil uçları birbirine karşılık gelerek, iç içe geçecek bir biçimde ayarlanmaktadır. Sonrasında bağlantı yeri dövme tekniği uygulanarak sıkıcı birbirine bağlanır. İyi bir şekilde dövülen noktalar dışardan belli olmayacak şekilde kapla bütünleşir. Bu işlemin yapıldığı kaplar %10 kurşun, %30 kalay ve %60 bakır içermektedir.³⁷⁰ Benzer onarım izleri Sardes’te iki sürahide karşımıza çıkmaktadır.³⁷¹

MS 11-12. yüzyıllarda Aizanoi kenti Bizans ve Selçuklu kontrolü altındaki dengesiz sınırdadır. Sürahi tapınak çevresinde açılan 3 nolu bölümden ele geçmiştir. Zeus Tapınağı’nın, kale yapısı olarak kullanımı MS 11. yüzyıla denk gelmektedir. Kalede bulunan kule yapılarından birisi 2007 kazı çalışmalarında tespit edilmiştir. 2008 yılında yapılan çalışmalarda ise buradaki bazı yapıların sur ile birlikte inşa edildiği anlaşılmıştır. 2009 yılında kalenin iç kısmında yer alan Bizans yerleşimine ait çukurun çeşitli ev eşyaları içerdiği görülmüştür. Burada bulunan sikkelerden yola çıkarak tabaka MS 11. yüzyıla tarihlendirilmiştir.³⁷² Sürahinin form olarak en yakın örnekleri Korinth’te³⁷³ ve Korinth Arkeoloji Müzesinde³⁷⁴ bulunmaktadır. Her iki Korinth örneği de kontekst verisi yardımıyla MS 10-11. yüzyıla yani Orta Bizans

³⁶⁸Kutsal Kitap Tevrat, *Tora Neviim Ketuvim* (2011). Korea: Korean Bible Society, s.586.

³⁶⁹Bk. 47.

³⁷⁰B. Yıldırım (2017). *Amorium büyük mekân maden buluntuları*, Yayınlanmamış Yüksek Lisans Tezi, Eskişehir: Anadolu Üniversitesi, s.22.

³⁷¹Dovetail tekniği uygulanan Sardes örnekleri için bk. Waldbaum, 1983, **a.g.k.**, Kat. No: 526,528. lev. 35.

³⁷²P. Niewöhner vd., (2009). *Jahresbericht 2009 des DAI, abteilung Istanbul*, (Ed: F. Pirson and M. Bachmann), İstanbul, s.203.

³⁷³Davidson, 1952, **a.g.k.**, 73-74.

³⁷⁴Papanikola-Bakirtzi, 2002,**a.g.k.**, 334.

Dönemi'ne tarihlendirilmektedir. Aizanoi'de ele geçen **D1 no.lu** örnek buluntu grubu yardımıyla MS 11. yüzyıla tarihlendirebiliriz.

4.4.2. Bıçaklar

D2 no.lu demir bıçak, düz sırtlıdır, ağız kısmı uca doğru hafif oval biçimde sivrilmiştir. Eser 2013 kazı çalışmalarında tiyatro T3 açmasından ele geçmiştir. Benzer örneği Pergamon'da³⁷⁵ bulunan bıçağı W. Gaitzsch, Geç Bizans Dönemi'ne³⁷⁶ tarihlendirmiştir. T3 açmasında diğer buluntularla birlikte Geç Roma Dönemi'ne ait sikke de ele geçmiştir.³⁷⁷ Fakat sadece sikkeden yola çıkarsak Geç Roma Dönemi'nde kullanım gördüğünü söyleyebiliriz.

D3 no.lu demir bıçak, düz sırtlı, ağız kısmı yer yer deforme olmuş, uç kısma doğru oval biçimde sivrilmiştir. Eser 2013 kazı çalışmalarında tiyatro T1 açmasından ele geçmiştir. Benzer örnekleri Sardes'te³⁷⁸, Pergamon'da³⁷⁹, Kibyra'da³⁸⁰, Höyüktepe'de³⁸¹ ve Amorium'da³⁸² ele geçmiştir. Pergamon örneği kontekst verisi yardımıyla Geç Bizans Dönemi'ne³⁸³, Kibyra³⁸⁴ ve Amorium örnekleri ise MS 6-7. yüzyıllara³⁸⁵ tarihlendirilmektedir. **D3 no.lu** örnek T1 açmasında ele geçen Roma Dönemi'ne ait bir pişmiş toprak kandilden yola çıkarak MS 2. yüzyılı³⁸⁶ önerebiliriz.

4.4.3. Tutamak

D4 no.lu bronz tutamak köşeli formdadır, tutma kısmının köşeleri bilye süslemelidir ve merkez kısım spiral hatlı elips motifle süslenmiştir. Kulbun bir yere geçmesi ya da tutturulması için yapılan geçme çıkıntıları gittikçe sivrilen bir forma sahiptir. Eser tapınakta yapılan 2012 kazı çalışmalarında L6B açmasından ele geçmiştir. Benzer örneği Korinth'te ele geçmiştir ve Roma Dönemi'ne³⁸⁷ tarihlendirilmiştir. **D4 no.lu** eser kontekst verisinin yetersizliğinden dolayı kesin bir tarihleme

³⁷⁵Gaitzsch, 2005, **a.g.k.**, Kat. No: M52, lev. 32.

³⁷⁶Gaitzsch, 2005, **a.g.k.**, 33.

³⁷⁷Özer, 2014, **a.g.k.**, 166.

³⁷⁸Waldbaum, 1983, **a.g.k.**, Kat. No: 187, lev. 14.

³⁷⁹Gaitzsch, 2005, **a.g.k.**, Kat. No: M63, lev. 33.

³⁸⁰Demirer, 2013, **a.g.k.**, Kat. No: D12, lev. XIII.

³⁸¹Oransay, 2014, **a.g.k.**, Kat. No: 26, foto. 4.

³⁸²Yıldırım, 2017, **a.g.k.**, Kat. No: 49.

³⁸³Gaitzsch, 2005, **a.g.k.**, 34.

³⁸⁴Demirer, 2013, **a.g.k.**, 57.

³⁸⁵Yıldırım, 2017, **a.g.k.**, 38.

³⁸⁶Özer, 2014, **a.g.k.**, 164.

³⁸⁷Davidson, 1952, **a.g.k.**, 132, Kat. No: 895, lev. 67.

verememekteyiz. Fakat form ve süsleme benzerliği açısından Korinth örneği ile oldukça benzer olmasından dolayı bu eser için Roma Dönemi'ni verebiliriz.

4.4.4. İğ kancası

İğ kancası el ile yün eğirirken kullanılan iğlerin tepe kısımlarına sabitlenen, form olarak konik soketli, sivri ucu çengel şeklinde yapılan dokumacılık aletidir.³⁸⁸ İğ kancaları özellikle Doğu Akdeniz'de geniş bir dağılıma sahiptir ve neredeyse tüm kazılarda karşılaşılan bir buluntudur.³⁸⁹ Baykan, Allianoi'de bulunan iğ kancası formunda olan çengel sondaları 2 cm'den kısa oldukları için tıbbî amaçla kullanıldıklarını bildirmektedir.³⁹⁰ Buradan anlıyoruz ki iğ kancaları dokumacılıkta kullanıldığı gibi aynı formun küçük varyasyonları çengel sonda olarak tıbbî amaçla da kullanım görmüştür. İğ kancası ve çengel sondanın ayrımını yapabilmeyen diğer bir yolu da buluntu yoğunluğudur. Eğer iğ kancasının varyasyonları tıbbî aletlerle bir arada bulunursa tıbbî aletler kategorisine alınabilir. Fakat Aizanoi'de ele geçen **D5 no.lu** örnek gibi tek başına bulunursa, bu örneği rahatlıkla iğ kancası olarak nitelendirebiliriz. Ayrıca uzunluğunun da 8 cm olması iğ kancası olduğunun diğer bir kanıtıdır. Bu örneğin tiyatro yapısından ele geçmesi muhtemelen buraya düşürülmüş olduğunu ya da başka bir yerden doğal yollarla geldiğini göstermektedir ve iğ kancasının yapıyla bir ilişkisi bulunmamaktadır.

D5 no.lu demir iğ kancası, tiyatro yapısının batı parados bölümünde ele geçmiştir. Benzer örnekleri Korinth'te³⁹¹, Sardes'te³⁹², Pergamon'da³⁹³, Pisidia Antiokheia'sında³⁹⁴ ve Kibyra'da³⁹⁵ bulunmuştur. Korinth örneği Bizans Dönemi'ne³⁹⁶, Pergamon örneği Geç Bizans Dönemi'ne³⁹⁷, Pisidia Antiokheia'sı örneği Roma Dönemi'ne³⁹⁸, Kibyra örneği ise MS 5-6. yüzyıl³⁹⁹ aralığına tarihlendirilmiştir. İğ

³⁸⁸Demirer, 2013, **a.g.k.**, 122.

³⁸⁹Waldbaum, 1983, **a.g.k.**, 62.

³⁹⁰D. Baykan (2009). *Allianoi tıp aletleri*, Yayınlanmamış Doktora Tezi, İstanbul: İstanbul Üniversitesi, s.48-49.

³⁹¹Davidson, 1952, **a.g.k.**, Kat. No: 1227, lev. 78.

³⁹²Waldbaum, 1983, **a.g.k.**, Kat. No: 242, lev. 17.

³⁹³Gaitzsch, 2005, **a.g.k.**, Kat. No: HAK7, lev. 69.

³⁹⁴A. Gültekin (2012). *Pisidia Antiokheia antik kenti metal buluntuları*, Yayınlanmamış Yüksek Lisans Tezi, Isparta: Süleyman Demirel Üniversitesi, Kat. No: 19.

³⁹⁵Demirer, 2013, **a.g.k.**, Kat. No: K21, lev. XL.

³⁹⁶Davidson, 1952, **a.g.k.**, 176.

³⁹⁷Gaitzsch, 2005, **a.g.k.**, 61.

³⁹⁸Gültekin, 2012, **a.g.k.**, 25.

³⁹⁹Demirer, 2013, **a.g.k.**, 122.

kancasının kontekst verisi bulunmadığı için tarihlendirmek güçtür. Fakat benzer örneklerle karşılaştırıldığında en yakın Kibyra örneği olduğu için MS 5-6. yüzyıl aralığını verilebiliriz.

4.5. Kozmetik ve Tıp Aletleri

Kentte ele geçen kozmetik ve tıp aletleri bir adet kulak sondası, bir adet kaşık sonda, bir adet ayna sapı ve bir adet cımbız buluntu gruplarıdır.

4.5.1. Sondalar

Muayene ve müdahalede kullanılan sonda, kullanım alanına göre farklı uçlara sahip çubuk şeklindeki aletlere verilen isimdir.⁴⁰⁰ Sonda eski Hellence *μηλη, κοαριον, υπαλειπτρου, υπαλειπτρις*, Latince ise *specillum* ya da *specilla* olarak adlandırılmaktadır. Sondalar Antik Dönem’de kullanılan tıp aletleri içerisinde en geniş gruplardan birini temsil etmektedirler.⁴⁰¹

Kulak sondası eski Hellence *μηλωις, -ιδος, μηλωτρις, απυρομηλη, τη πυρηνα μη εχουση τουτεστι τη μηλωτριδι*, Latince ise *Oricularim specillum* ya da *auriscalpium* olarak adlandırılmaktadır. Kulak sondasının ucunda küçük bir kaşık ve diğer tarafında zeytin çekirdeğine benzer bir uç bulunmaktadır. Bu tür sondalar kulağa kaçan yabancı cisimleri çıkarmak amacıyla, kaşık kısmı ise özellikle göze ilaç verilmesi amacıyla kullanılmıştır. Kulak sondasının asıl kullanım alanı ise kulak içi tedavisi ve kulak içinde çeşitli yollarla biriken sıvılara müdahale etmek amaçlıdır. Kulak sondası çok çeşitli malzemelerden fildişi, kemik, bronz ve gümüşten yapılmaktadır.⁴⁰² Kimi örneklerde diğer uçta zeytin çekirdeğine benzer çıkıntı bulunmaktadır.⁴⁰³

Katalogda ki sondalarda benzer örneklerden yola çıkarak işlevsel adlandırmalar kullanılmıştır. Katalogda yer alan **E1 no.lu** demir, yuvarlak kesitli, kulak sondası, darbeye maruz kaldığı için gövde kısmında iki yerden büküktür. Oval küçük ucu sağlam, diğer ucu ise kopuk durumdadır. Eser 2013 kazı çalışmalarında tiyatro yapısında sahne önü batı paradosta 1. caveaya ait oturma sırasından ele geçmiştir. **E1**

⁴⁰⁰Baykan, 2009,**a.g.k.**, 41.

⁴⁰¹Uzel, 2000,**a.g.k.**, 54.

⁴⁰²Uzel, 2000,**a.g.k.**, 60-63.

⁴⁰³Oransay, 2006,**a.g.k.**, 79.

no.lu eserin benzer örnekleri Korinth'te⁴⁰⁴, Tire Müzesinde⁴⁰⁵ ve Arykanda'da⁴⁰⁶ yer almaktadır. Korinth⁴⁰⁷ ve Tire Müzesindeki örnekler Roma Dönemi'ne⁴⁰⁸ tarihlendirilmektedir. **E1 no.lu** sondasının, kontekst verisi yetersizdir fakat benzer örneklerle hem form hem ölçü olarak karşılaştırıldığında Roma Dönemi'ne tarihlemek yanlış olmayacaktır. Eserin tiyatro yapısının batı parados bölümünden ele geçmesi, sahne alacak bir oyuncunun makyajı için ya da kişisel bakımıyla alakalı bir alanda kullandığı şeklinde yorumlayabiliriz.

Kaşık sonda, Latince *cyathiscomele* olarak adlandırılmaktadır.⁴⁰⁹ Kaşık sondaların bir ucu dar ve uzun bir kaşık formundadır diğer ucu ise çoğunlukla zeytin çekirdeğine benzer bir uçla son bulmaktadır. Bu alet hem sonda hem de ilaç ölçme, karıştırma ve uygulama amacıyla kullanılmaktadır.⁴¹⁰

Katalogda yer alan **E2 no.lu** bronz, yuvarlak kesitli, kaşık sondanın bir ucu zeytin çekirdeği biçiminde olup diğer uçta bilezik süslemeleri görülmekte ve son bilezikten itibaren uç kırıktır. Eser 1984 yılı kazı çalışmalarında Stadion'da 5 no.lu sondajdan ele geçmiştir. Benzer örnekleri Pompeii palastrasında⁴¹¹, Ankara Üniversitesi Tıp Fakültesi Deontoloji Anabilim Dalı'nın koleksiyonunda⁴¹², Patara'da⁴¹³ bulunmaktadır ve Arykanda'dan⁴¹⁴ ele geçmiştir. Eserin kontekst verisi yetersizdir. Fakat Patara örneğinin MS 1-2. yüzyıla⁴¹⁵ tarihlendirilmesi ve form açısından benzerliği eseri bu aralığa verebileceğimizi göstermektedir.

4.5.2. Ayna aksamı

En eski ayna buluntusu MÖ 6200'e tarihlenen Çatalhöyük'ten ele geçmiştir. Aynalar Antik Dönem'den günümüze kadar kadınlarla ilişkilendirilen eşyalardandır.

⁴⁰⁴Davidson, 1952, **a.g.k.**, Kat. No: 1321, lev. 84.

⁴⁰⁵B. Gürler (2004). *Tire Müzesi bronz eserleri*, (Çev: İnci Türkoğlu), İstanbul: Ege Yayınları, Kat. No: 42.

⁴⁰⁶Oransay, 2006, **a.g.k.**, Kat. No: C4, şek. 8.

⁴⁰⁷Davidson, 1952, **a.g.k.**, 184.

⁴⁰⁸Gürler, 2004, **a.g.k.**, 63.

⁴⁰⁹Uzel, 2000, **a.g.k.**, 59.

⁴¹⁰Oransay, 2006, **a.g.k.**, 80.

⁴¹¹E. Künlz, (1983). *Medizinische instrumente aus sepulkralfunden der Römischen Kaiserzeit*, Köln: Rheiland Verlag GmbH, s. 13. Kat. No: 3.2.

⁴¹²Uzel, 2000, **a.g.k.**, Kat. No: ANT9-40, lev. XXIII.

⁴¹³F. Şahin (2010). *Patara metal buluntuları*, Yayımlanmamış Yüksek Lisans Tezi, Antalya: Akdeniz Üniversitesi, Kat No: G8, lev. XVI.

⁴¹⁴Oransay, 2006, **a.g.k.**, Kat. No: C8, şek. 8.

⁴¹⁵Şahin, 2010, **a.g.k.**, 119.

Özellikle kadın bireylere ölü hediyesi olarak sunuldukları bilinmektedir ve duvar resimlerinde, mezar stellerindeki betimlemelerde karşımıza çıkmaktadır. Antik Dönem’de aynalar ruhu ve tanrıların entellektüalitesini simgelemektedir⁴¹⁶ ve cam ayna teknolojisinin gelişmemiş olması sebebiyle ayna yapımında gümüş kullanılmaktadır. Fakat gümüşün o dönemlerde pahalı olduğu göz önüne alınırsa, gelir düzeyi düşük kişiler mecburen bronzdan yapılan aynaları tercih etmektedir. Bronz aynalarda parlaklık sağlamak amacıyla yüzeye gümüş varak çekilmektedir.⁴¹⁷

Katalogda yer alan **E3 no.lu** bronz ayna sapı yuvarlak kesitlidir, sap kısmının alt ve orta bölümü geniş bileziklerle süslüdür ve aynayla birleşen kısmı kopuktur. Eser 1978 yılı kazı çalışmalarında hamam yapısının “N” odasındaki kapı eşiğinden ele geçmiştir. Yapılan çalışmalarda “N” odasının apodyterium olabileceği düşünülmektedir. **E3 no.lu** ayna sapının benzer örnekleri Heidenheim Müzesinde⁴¹⁸ ve Patara’da⁴¹⁹ karşımıza çıkmaktadır. Heidenheim Müzesi örneği Roma Dönemi’ne⁴²⁰, Patara örneği ise kontekst verisi yardımıyla MS 1. yüzyıla⁴²¹ tarihlendirilmektedir. Eserin kontekst verisi yetersiz olduğu için kesin bir tarihlendirme yapmak oldukça zordur. Fakat hamam yapısının MS 2-4. yüzyıl arasında faaliyet gösterdiği düşünüldüğünde bu aralığı vermek yanlış olmayacaktır.

4.5.3. Cımbız

Cımbız eski Hellence *Τριχολαβίς*, *Τριχολαβίου*, Latince *vulsella* olarak adlandırılmaktadır. Kozmetik amaçlı vücuttaki kılların, özellikle de yüzdeki kılların giderilmesi oldukça eski dönemlerden beri yapılmaktadır. Birçok kazıda karşılan bu örneğin kullanım amaçları oldukça yaygındır. Lamba söndürmek, yanmış fitili kesmek gibi ev aleti olarak da kullanılmaktadır. Cerrahi amaçlı kullanılanlar ise genelde dişli yapılmaktadır.⁴²² Bu gibi kullanım amaçları yanında zanaatkârlar tarafından küçük objeleri tutmak, kandil fitili kaldırmak, dönmüş kılları çıkarmak, yara içindeki

⁴¹⁶Şahin, 2010, **a.g.k.**, s.43.

⁴¹⁷Oransay, 2006, **a.g.k.**, 81.

⁴¹⁸K. Roth-Rubi (1974). Zur typologie Römischer griffspiegel, *Actes des III Journées Internationales Consacrées à l'étude des Bronzes Romains*, Bruxelles-Mariemont, s.33. fig. 5.

⁴¹⁹Şahin, 2010, **a.g.k.**, Kat. No: B19, lev. VIII.

⁴²⁰Roth-Rubi, 1974, **a.g.k.**, 33.

⁴²¹Şahin, 2010, **a.g.k.**, 44.

⁴²²Uzel, 2000, **a.g.k.**, 94-95.

kalıntıları temizlemek ve batmış hayvan ya da bitki dikenlerini vücuttan çıkarmak gibi işlevsel amaçlarla da kullanılmıştır.⁴²³

Katalogda yer alan **E4 no.lu** demir cımbız geniş bir levhanın merkezden ikiye katlanıp, dip kısmına doğru baskı uygulanması sonucu oluşturulmuştur. Tutma uçları geniş olduğu için epilasyon amaçlı kullanımı pek mümkün değildir. Ayrıca tiyatro yapısından ele geçmesi sebebiyle tıp ya da epilasyon aleti olarak değil de daha çok günlük hayata dair bir kullanımı söz konusudur. Benzer örnekleri Korinth'te⁴²⁴, İstanbul Arkeoloji Müzesinde⁴²⁵ ve Korinth Arkeoloji Müzesinde⁴²⁶ yer almaktadır. Korinth'te⁴²⁷ ele geçen ve Korinth Arkeoloji Müzesinde yer alan örnekler Bizans Dönemi'ne⁴²⁸ tarihlendirilirken İstanbul Arkeoloji Müzesi örneği Roma Dönemi'ne⁴²⁹ tarihlendirilmektedir. Ölçü olarak en yakın örneğin İstanbul Arkeoloji Müzesinde yer alan örnek olmasından dolayı **E4 no.lu** eseri Roma Dönemi'ne tarihlemek doğru olacaktır.

4.6. Aydınlatma Araçları

İlk aydınlatma aracı olarak ocak alevi sayılmaktadır. Sonraları ise ateşi taşıma, bulundurma gibi özellikleriyle meşale, kandil ve mumların kullanımı insan yaşamı için oldukça önem arz etmiştir.⁴³⁰

Taş, pişmiş toprak, cam ve metal gibi malzemelerden yapılan kandiller, çağlar boyunca aydınlatma, adak eşyası ve mezar hediyesi olarak faal bir şekilde kullanım görmüş objelerdir.⁴³¹

Kandil, Latince *candelea* ve meşale anlamına gelen *trache*, eski Hellence ise *lychus* kelimesiyle bilinmektedir. Kandilin içine yağ konması için yapılan hazneye yani gövde kısmına *infundibulum*, yağı doldurma deliğine ve kapağına *discus*, kandilin ağız kenarına *margo*, burun kısmına *rostrum*, kulbuna *ansa* ve *manibrium*, iki burunlu

⁴²³Demirer, 2013, **a.g.k.**, 58.

⁴²⁴Davidson, 1952, **a.g.k.**, Kat. No: 1465, lev. 88.

⁴²⁵Uzel, 2000, **a.g.k.**, Kat. No: IAM 15-92, lev. XCVIII.

⁴²⁶Papanikola-Bakirtzi, 2002, **a.g.k.**, Kat. No: 84.

⁴²⁷Davidson, 1952, **a.g.k.**, 194.

⁴²⁸Papanikola-Bakirtzi, 2002, **a.g.k.**, 99.

⁴²⁹Uzel, 2000, **a.g.k.**, 254.

⁴³⁰A. Doğruluk (2016). *Konya Arkeoloji Müzesi'ndeki Roma ve Doğu Roma Dönemi bronz kandiller*, Yayınlanmamış Yüksek Lisans Tezi, Konya: Selçuk Üniversitesi, s.1.

⁴³¹S. Atasoy (2005). Halûk Perk koleksiyonundan bronz kandiller, *Tuliya I. Halûk Perk Müzesi Yıllığı* (Ed: Ş. Dönmez), İstanbul: Promat Basım, s.193.

kandile ise *bilychris* denilmektedir. Kandilin yanmasını sağlayan yağ için başta zeytinyağı kullanılmış ve bunun yanında susamyağı, fındık, ceviz gibi yemişlerin yağları ile balık yağı ve hint yağı da kullanım görmüştür. Fitol kısmı genelde keten, kenevir ve işlenmemiş yünden üretilmiştir.⁴³² Kandiller elde taşınabildiği gibi bir ayak üzerinde de bulundurulabilmektedir.

4.6.1. Kandil aksamı

Oyuncuların çeşitli karakterleri canlandırmak amacıyla taktıkları masklar çoğu zaman kil gibi hafif malzemelerden yapılmaktadır. Fakat yapılan deneysel çalışmalarda maskların görsellik yanında oyuncunun sesini yükselterek bir megafon işlevide görmüş olduğu görülmüştür.⁴³³

Masklı bronz kandiller genelde MS 1-2. yüzyıllarda imparatorluk üzerinde geniş bir dağılıma sahiptir. Kulpa yerleştirilen masklar genelde kandilin gövdesine bakar biçimdedir. Maskeler çeşitli dönemlerde özellikle trajedi ve pandomimlerde Dionysos’u temsilen kullanılmışlardır.⁴³⁴ Katalogda yer alan **F1 no.lu** bronz kandil aksamı 1999 yılı kazı çalışmalarında tiyatro-stadion kompleksinde 10 no.lu sondajdan ele geçmiştir. Tiyatro maskı⁴³⁵ şeklinde yapılmış kapakların birçok farklı varyasyonu bulunmaktadır. Bu örnekte saçlar bukleler halinde yukarıdan aşağıya doğru dökülmektedir, yüz dörtgendir, kaşların başlangıç noktaları alına kadar çekiktir, hafif çekik gözlere sahiptir ve gözaltları belirgindir, burun geniştir ve delikleri belirgindir, ağız açıktır ve dikdörtgendir. Bu mask betim olarak dramatik bir kadın yüzünü yansıtmaktadır. Bu betimin benzeri İspanya Uluslararası Arkeoloji Müzesinde yer almaktadır ve bu örnek kilden yapılmış olup, MS 1. yüzyıla tarihlendirilmiştir.⁴³⁶ Buradaki örnekle kıyasarsak saçların işleniş tarzı ve mimikler **F1 no.lu** örnekle yakın benzerlik içerisindedir. Ayrıca Kuzey Fransa’da⁴³⁷ yer alan örnekle de tip olarak oldukça benzerdir. **F1 no.lu** örneğin form olarak benzer örneği bulunamamıştır. Aksamın arka kısmında derin bir

⁴³²Z. D. Gökalp (2002). Bizans Dönemi’ne ait bronz kandiller ve bir tipoloji önerisi, *Anadolu Üniversitesi Edebiyat Fakültesi Dergisi*, 3 (1), Eskişehir, s.173.

⁴³³C. Öz (2017). Antikçağ tiyatrolarında akustik üzerine bir değerlendirme, *Phaselis Dergisi*, (3). S.129.

⁴³⁴J. R. Green (2012). Roman bronze lamps with masks: Dionysos, Pantomime and Mediterranean popular culture, *HEROM*, 1.(Ed: J. Poblome, D. Malfitana, J. Lund), Belgium: Leuven University Press, s.23.

⁴³⁵Tiyatro maskı şeklindeki kandil aksamları için bk. Green, 2012, **a.g.k.**, 40-58.

⁴³⁶<https://www.alamy.com/stock-photo-roman-era-tragic-mask-clay-1st-century-ad-spain-roman-hispania-national-131081031.html> (Erişim tarihi: 10. 04. 2019).

⁴³⁷<https://www.alamy.com/stock-photo-ancient-roman-tragic-funeral-mask-in-antiquities-museum-in-vaision-39846771.html> (Erişim tarihi: 10. 04. 2019).

oturtma bölmesi yer almaktadır. Kontekst verisi yetersiz olduğu için kesin bir tarihlendirme yapmamız oldukça zordur. Fakat özellikle Roma Dönemi'nde bu tip maskların objeler üzerindeki betimlerde yaygın kullanıldığını bilmekteyiz.

4.6.2. Kandelabrum aksamı

Genelde üç ayaklı olan kandil taşıyıcıların en üst kısmı kandilin oturması için çivili bir tabla ile bitmektedir.

F2 no.lu bronz kandelabrum aksamının dairesel bir tablası ve çevreden merkeze doğru yiv detayları mevcuttur, merkezde üçgen kesitli ve uca doğru gittikçe sivrilen bir oturtma çıkıntısı bulunmaktadır. Eser 1984 yılı kazı çalışmalarında mozaikli hamam "C" odasından ele geçmiştir. Kandil ayakları, özellikle evlerde ve kiliselerde işlevselliklerinden dolayı yani pratik, kullanışlı ve sallantılara karşı dayanıklı olmaları sebebiyle kullanım görmüşlerdir.⁴³⁸ Bu görüşten yola çıkarsak yapının kiliseye dönüştürüldüğü evrede yani Bizans Dönemi (MS 6. yüzyıl) içerisinde kullanım görmüş olabileceğini düşünmek yanlış olmayacaktır. Bunun yanında benzer örnekleri Mısır'da⁴³⁹ (?) ve Haluk Perk koleksiyonunda⁴⁴⁰ bulunmaktadır. Mısır örneği MS 6-7. yüzyıla⁴⁴¹, Haluk Perk koleksiyonunda yer alan eser ise Roma Dönemi'ne⁴⁴² tarihlendirilmektedir. Katalogda yer alan ve aynı sene mozaikli hamam "C" salonundan ele geçen latin haçı (**B5**) ve kandil askı haçı (**B6**) ile birlikte değerlendirdiğimizde Erken Bizans Dönemi'ni önerebiliriz.

4.6.3. Kandelabrum

Kandelabrum, Latince *candela* yani mum kelimesinden türetilmiştir. Form ve süsleme olarak oldukça çeşitlidirler. Kandelabrumlar üç ana bölümden oluşur: en alt kısımda sabit durması amacıyla yapılan ayak kısmı, onun üzerinde gövde kısmı ve en üstte kandilin konulması için yapılan tabla kısmı yer almaktadır.⁴⁴³

⁴³⁸Gökalp, 2002, **a.g.k.**, 176.

⁴³⁹D. M. Bailey (1996). *A catalogue of the lamps in the British Museum IV lamps of metal and stone and lampstands*, London: British Museum Press. Kat. No: Q3930 EA, lev. 137.

⁴⁴⁰Atasoy, 2005, **a.g.k.**, 208. res. 57.

⁴⁴¹Bailey, 1996, **a.g.k.**, 106.

⁴⁴²Atasoy, 2005, **a.g.k.**, 208.

⁴⁴³G. M. A. Richter and D. Litt (1915). *The Metropolitan Museum of art Greek, Etruscan and Roman bronzes*, Newyork, s.365.

En erken örnekleri Urartu'dan ve MÖ 7. yüzyıldan beri Yunanlardan bilinmektedir. Kandelabrum parçaları ayrı ayrı döküm tekniğinde yapıldıktan sonra birbirine geçirilerek imal edilmekteydiler. Boyları genelde 60-70 cm ile 1-1,5 m kadar değişen yüksekliklere sahiptir.⁴⁴⁴

Katalogda yer alan **F3 no.lu** kandelabrum yuvarlak kesitli ve bronzdur. Döküm tekniğinde yapılan kandelabrumun ayak kısmına doğru iki adet bombe bezeme devamında düz bir hat ve tabla kısmına doğru bilezik detayları yer almaktadır. En üstte de kandil koyma tablası bulunmaktadır. Fakat kaide kısmı genelde üçayaklı olması gerekirken bu örnekte dış bükey profilli dairesel bir kaide dikkat çekmektedir. Kaidenin gövdeye bağlanan kısmında tamirat izi olmasından dolayı bu kaidenin orijinal kaide olmayıp sonradan eklendiği anlaşılmaktadır. Eser 1983 yılı kazı çalışmalarında mozaikli hamam hypocaust bölümünden bulunmuştur. Benzerleri Edfu'daki büyük kilisedeki⁴⁴⁵ ve Haluk Perk koleksiyonundaki⁴⁴⁶ örneklerle temsil edilmektedir. Edfu örneği MS 6-7. yüzyıllara tarihlendirilirken⁴⁴⁷, Haluk Perk koleksiyonundaki eser ise Roma Dönemi'ne⁴⁴⁸ tarihlendirilmektedir. **F3 no.lu** eser ile **F2 no.lu** eserin aynı yapıda farklı mekânlarda bulunmuş olması sebebiyle ve her iki eserinde birbiriyle bağlantılı olabileceği düşünüldüğünde bu örnek için de MS 6. yüzyıl verebiliriz.

4.6.4. Kandil askıları

Kandillerin bazı formları zincirlerle ya da metal askılarla tavana veya başka bir mimari ögeye asılarak kullanım görmekteydiler.⁴⁴⁹ Katalogda iki adet kandil askısı yer almaktadır.

Katalogda yer alan **F4 no.lu** kandil askısı, en üstte bir tel ve bu telin oluşturduğu halkaya geçmiş üç adet, uçları kancalı çubuktan oluşmaktadır. Eser 2005 yılı kazı çalışmalarından ele geçmiştir fakat buluntu yeri bilinmemektedir. Benzer örnekleri Assos gymnasiumu yakınında⁴⁵⁰, Sardes'te⁴⁵¹, Kolchis'te⁴⁵², Kibyra'da⁴⁵³, Nif-

⁴⁴⁴Şahin, 2010, **a.g.k.**, 52.

⁴⁴⁵Bailey, 1996, **a.g.k.**, Kat. No: Q3923, lev. 135.

⁴⁴⁶Atasoy, 2005, **a.g.k.**, res. 48.

⁴⁴⁷Bailey, 1996, **a.g.k.**, 105.

⁴⁴⁸Atasoy, 2005, **a.g.k.**, 206.

⁴⁴⁹A. Temür (2018). Sinop Müzesi Erken Bizans Dönemi cam kandilleri, *Tarih Okulu Dergisi*, XXXIII, s.231.

⁴⁵⁰M. Comstock and C. Vermeule (1971). *Greek Etruscan & Roman Bronzes in the Museum of fine art*, Boston: New York Graphic Society, s. 422, Kat. No: 609.

⁴⁵¹Waldbaum, 1983, **a.g.k.**, Kat. No: 600,601. lev. 38-39.

Olympos'ta⁴⁵⁴ ele geçmiştir. Z. Demirel Gökalp bu örneğin bronz bir kandili asmak için tasarlandığını düşünmekte ve bu örneği Erken Bizans Dönemi'ne tarihlendirmektedir.⁴⁵⁵ Bronz bir kandili asmak için kullanılmış olma olasılığı yüksektir çünkü kanca kısımları oldukça dar ve cam bir kandile zarar verebilecek bir formdadır.

Katalogda yer alan diğer bir eserde **F5 no.lu** cam kandil askısıdır. En üstte bir halka ve buna bağlı uçları geniş kanca şeklinde dört adet tel yer almaktadır. Eser 1984 yılı kazı çalışmalarında mozaikli hamam "C" odasından ele geçmiştir. Benzer örnekleri **F4 no.lu** eserle aynıdır. Z. Demirel Gökalp bu eserin cam kandil askısı olduğunu ve Erken Bizans Dönemi'ne tarihlenebileceğini söylemektedir.⁴⁵⁶ Çünkü kanca kısımları oldukça açık ve hassas yapılmışlardır. **F5 no.lu** örneğin cam kandil askısı olabileceğini kanıtlayan bir başka örnekte Kolchis'teki⁴⁵⁷ buluntudur.

F2, F3 ve F5 no.lu örneklerin üçü de mozaikli hamam "C" odasından ele geçmiştir. Ayrıca bu örnekler birbirleriyle yakından ilişkili olup aynı dönem içerisinde değerlendirilebilmektedir. Mozaikli hamamın kiliseye döndürülmesi bilgisi, birbiriyle ilişkili bu üç buluntunun varlığıyla kanıtlanmaktadır.

4.7. Hayvancılık Aletleri

Hayvancılık aletleri başlığı altında sadece nal buluntu grubu mevcuttur. Bu başlıkta çeşitli hayvanlara ait 18 adet nal incelenmiştir.

4.7.1. Nallar

Nal, Arapça "*ayakkabı*" anlamına gelmektedir. At, eşek, katır, öküz gibi hayvanların toynaklarına takılmaktadır ve ortaya çıkış tarihi net olarak bilinmemektedir. Fakat en eski arkeolojik bulgular MÖ 1. yüzyıla tarihlenen Kelt mezarlarındaki nallardır.⁴⁵⁸ Nalların ataları, tırnak korumalarıdır. Bunlar keçe, esparto (lif) veya deriden yapılmışlardır ve bağcıklarla tutturulmuş korumalardır, daha sonra ilk olarak bronz, sonrasında ise demir malzemedeki korumalar yaygınlık kazanmıştır. At nalı üretimi için

⁴⁵²Papanikola-Bakirtzi, 2002, **a.g.k.**, s. 285. Kat. No: 299.

⁴⁵³Demirel, 2013, **a.g.k.**, Kat. No: C19, lev. XI.

⁴⁵⁴Baykan, 2015, **a.g.k.**, s.46. fig. 6.

⁴⁵⁵Gökalp, 2016, **a.g.k.**, s.245. Kat. No 12, foto. 6.12.

⁴⁵⁶Gökalp, 2016, **a.g.k.**, s.245.

⁴⁵⁷Papanikola-Bakirtzi, 2002, **a.g.k.**, Kat. No: 299.

⁴⁵⁸A. Ersoy (2003). Nalbantlık zanaatı ve İzmir, *Türk Arkeoloji ve Etnografya Dergisi*, 3, Ankara: T.C. Kültür ve Turizm Bakanlığı Döşüm Basımevi, s.11.

kullanılan malzemeler tarih boyunca deęişim göstermiştir.⁴⁵⁹ Bizans Dönemi'nde MS 9. yüzyıldan itibaren kullanım gören çivili nal formları günümüze kadar çok fazla deęişim göstermeden gelmiştir.⁴⁶⁰

W. Gaitzsch, Pergamon'dan ele geçen nalları 7 tipe ayırmıştır ve bu nalların hangi hayvanlarda kullanım gördüğü üzerine tartışmıştır.⁴⁶¹ Aizanoi kazılarında toplamda 18 adet nal ele geçmiştir. Bu nallar kendi içerisinde gerek işlevsellik gerekse formundan dolayı 4 tipe ayrılmıştır. Nalların 16 adedi tiyatrodan 2 adedi ise odeion yapısından bulunmuştur. Katalogda yer alan nalların, W. Gaitzsch'in yaptığı çalışmaya dayanarak hangi hayvanlar tarafından kullanıldığı belirlenmeye çalışılmıştır.

Tip 1:

Tip 1 kategorisinde yer alan nallar "U" formlu olup toplamda 6 adetle temsil edilmektedir. Bu nallar katalogda **G1-G6 no.lu** eserlerdir. "U" formlu nallar çoğunlukla atlarda kullanım görmüştür. W. Gaitzsch bu tip nallarda çoğunlukla dört çivi deliği bulunduğunu söylemektedir.⁴⁶²

Tip 2:

Tip 2 kategorisinde yer alan nal katalogda 1 örnekle temsil edilmektedir. Bu nal katalogda **G7 no.lu** buluntudur. Eser hilâl formundadır, iç kısımda perçinli olarak yapılmış hem iç kısmın merkezinde hem de her iki yanında olmak üzere toplamda üç çiviye sahiptir. Bu tip nallar çoğunlukla eşek ve katırlarda kullanılmış olabilir.⁴⁶³

Tip 3:

Tip 3 kategorisinde yer alan nal katalogda 1 örnekle temsil edilmektedir. Bu nal katalogda **G8 no.lu** eserdir. Form olarak ön kısmında dörtgendir ve arka kısma gittikçe daralan bir yapıya sahiptir, üzerinde 4 adet çivi deliği görülmektedir. Bu tip de atlar için kullanım görmüştür.⁴⁶⁴

⁴⁵⁹L. A. Martin (2014). *Alternative materials for the horseshoe*, Bachelor Degree Project in Mechanical Engineering, University of Skövde, Sweden, s.1.

⁴⁶⁰Oransay, 2014, **a.g.k.**, 613.

⁴⁶¹Nalların tipolojisi için bk. Gaitzsch, 2005, **a.g.k.**, 126-130.

⁴⁶²Gaitzsch, 2005, **a.g.k.**, 127.

⁴⁶³Gaitzsch, 2005, **a.g.k.**, 128.

⁴⁶⁴Gaitzsch, 2005, **a.g.k.**, 126.

Tip 4:

Tip 4 kategorisinde ki nallar ise 10 adet örnekle en yoğun grubu oluşturmaktadır. Bu nallar katalogda **G9, G10, G11, G12, G13, G14, G15, G16, G17** ve **G18 no.lu** eserlerdir. Bu gruptaki nallar yarım daire formunda ve üzerinde çivi delikleri yer almaktadır. Örnekler içerisinde çivi delik sayısı 2 ve 4 arasında değişkenlik göstermektedir. Bu tip nallar yarım oldukları için çift toynaklı hayvanlar (sığır, öküz) için kullanılmıştır.⁴⁶⁵

Nallarda önemli olan bir diğer husus da şüphesiz çivilerdir. Çiviler nalı toynağa bağlayıcı unsur olarak görev yapmaktadır. Antik Dönem’de tüm nallar düz başlı çivilerle toynağa tutturulmuştur. Çivi başı çivi deliğine tam oturmalıdır aksi takdirde at nalı ya da toynak büyük zarar görmektedir. Nalın iç kenarı ile dış kenarı arasındaki çivi delikleri mesafesi, toynağın çeper genişliğine bağlı olarak değişmektedir. Çiviler doğrudan at nalı içinden toynak içine yerleştirilmelidir. Sadece toynak çeperinin eğimli olduğu bölgelerde çivilerin eğilmesine izin verilebilir.⁴⁶⁶

At nalı olarak düşünülen nallar 7 adettir. Bu örnekler **G1-G6** ve **G8 no.lu** eserlerdir. Katalogda yer alan **G1 no.lu** örnek “U” formulu olup, üzerinde çivisiyle birlikte ele geçmiştir. Çivi oldukça geniş (2,3 cm) başlıdır. Eser tiyatronun orkestra kısmından bulunmuştur. **G2 no.lu** örnek “U” formudur, tek çivi deliğine sahiptir ve nalın uç kısmına ait parçadır. Eser tiyatrodaki podyum önünden bulunmuştur. **G3 no.lu** örnek “U” formudur, üç çivi deliğine sahiptir ve nalın uç kısmına ait parçadır. Eser tiyatro sahne binasından ele geçmiştir. **G4 no.lu** örnek “U” formudur, iki çivi deliğine sahiptir ve nalın yarısını temsil etmektedir. Eser tiyatro T2 açmasından ele geçmiştir. **G5 no.lu** örnek “U” formudur, iki çivi deliğine sahiptir ve nalın uç kısmına ait parçadır. Eser tiyatro T2 açmasından ele geçmiştir. **G6** ise “U” formunda olup, üzerinde üç adet çivi deliği bulundurmaktadır ve nalın yarısını oluşturmaktadır. Eser tiyatro T3 açmasından ele geçmiştir. **G8 no.lu** örnek oldukça farklı bir forma sahiptir. Nal dörtgen bir formda olup uç kısmına doğru daralmaktadır. Üzerinde dört adet çivi deliği bulunmaktadır. Eser tiyatro batı paradosdan bulunmuştur.

⁴⁶⁵Gaitzsch, 2005, **a.g.k.**, 126.

⁴⁶⁶Martin, 2014, **a.g.k.**, 26-27.

At nalları kategorisinde Tip 1 ve Tip 3 örnekleri yer almaktadır. Tip 1 örnekleri yani **G1-G5** ve **G6 no.lu** eserlerin benzer örnekleri Pergamon'dan⁴⁶⁷ ele geçmiştir ve bu örnekler Gaitzsch tarafından Geç Bizans Dönemi'ne tarihlendirilmiştir.⁴⁶⁸ Fakat sadece **G8 no.lu** örneğin benzeri Orta Çağ ve sonrasına tarihlendirilmiştir.⁴⁶⁹ Katalogda yer alan örnekler kontekst verisinin yetersiz olmasından dolayı kesin bir tarih aralığına verememekteyiz.

Eşekler ve katırlar tek toynaklıdırlar ve toynakları atlarınkine oranla daha küçük olduğu için farklı bir form kullanılmış olmalıdır. Bu gruptaki nal, Tip 2 olarak değerlendirilmiştir. Katalogda sadece 1 adet, **G7 no.lu** eser katır ya eşek nalı olarak incelenmiştir. Yarım daire formlu nalın, toynağa gelen kısmında orta ve kenarlarda perçinli bir şekilde üç adet çivi bulunmaktadır. Bu form diğer nallara oranla oldukça dardır. Eser 2013 yılı kazı çalışmalarında tiyatro scaenae yapısının kapı önünden ele geçmiştir. Benzer örnekleri Ayios Achilleios Bazilikası⁴⁷⁰, Ayios Georgios Manastırı⁴⁷¹ ve Pergamon'da⁴⁷² bulunmuştur. Ayios Achilleios Bazilikası ve Ayios Georgios Manastırı'ndan ele geçen örnekler MS 12-14. yüzyılları aralığına verilmiştir.⁴⁷³ Pergamon örneği ise Geç Bizans Dönemi'ne tarihlendirilmektedir.⁴⁷⁴ Eser bazilika ve manastırdan ele geçen örneklere oldukça benzediği için kabaca MS 12-14. yüzyıl aralığını verebiliriz.

Sığır, öküz gibi çift toynaklı yük hayvanlarının her iki toynağı için iki adet yarım daire formunda nallar üretilmiştir. Pergamon'dan ele geçen örneklerde G tipi olarak adlandırılan grup, sığır nalları kategorisine girmektedir.⁴⁷⁵ Bu gruptaki nallar Tip 4 kategorisinde yer almaktadır. Katalogda 10 adet Tip 4 grubu nal bulunmaktadır. Bunlar **G9-G17** ve **G18 no.lu** nallardır.

G9 no.lu örnekte birbirine yakın iki adet çivi deliği bulunmaktadır. Yoğun korozyona bağlı dökülmeler görülmektedir. Eser tiyatro T2 açmasından ele geçmiştir.

⁴⁶⁷Gaitzsch, 2005, **a.g.k.**, Kat. No: HU 2, HU 6, HU 29, HU 33-lev.23, Kat. No: HU 39, lev.22. Kat. No: HU 38, lev. 22.

⁴⁶⁸Gaitzsch, 2005, **a.g.k.**, 176-178.

⁴⁶⁹Gaitzsch, 2005, **a.g.k.**, 178.

⁴⁷⁰Papanikola-Bakirtzi, 2002, **a.g.k.**, Kat. No: 107.

⁴⁷¹Papanikola-Bakirtzi, 2002, **a.g.k.**, Kat. No: 108.

⁴⁷²Gaitzsch, 2005, **a.g.k.**, Kat. No: HU 20, lev. 22.

⁴⁷³Papanikola-Bakirtzi, 2002, **a.g.k.**, 113.

⁴⁷⁴Gaitzsch, 2005, **a.g.k.**, 177.

⁴⁷⁵Gaitzsch, 2005, **a.g.k.**, 126.

G10 no.lu örnek üzerinde de birbirine yakın iki adet çivi deliği yer almaktadır. Eser tiyatrodan podyum önünden ele geçmiştir. **G11 no.lu** örnek üzerinde üç adet çivi deliği mevcuttur. Bu eser de tiyatrodan podyum önünden ele geçmiştir. **G12 no.lu** örnek üzerinde dört adet çivi deliği görülmektedir. Eser tiyatro T3 açmasından ele geçmiştir. **G13 no.lu** örnek üzerinde üç adet çivi deliği mevcuttur. Eser tiyatro T2 açmasında bulunmuştur. **G14 no.lu** örnek yapısal olarak diğer örneklerden küçüktür ve üzerinde üç adet çivi deliği yer almaktadır. Eser tiyatro T2 açmasından ele geçmiştir. **G15 no.lu** örnek üzerinde birbirine çok yakın iki adet çivi deliği ve bu deliklerde iki adet çivi bulundurmaktadır. Eser tiyatro T2 açmasından ele geçmiştir. **G16 no.lu** örnek üzerinde iki adet çivi deliği bulunmaktadır. Eser tiyatro T2 açmasından ele geçmiştir. **G15 ve G16 no.lu** eserlerin ölçüleri neredeyse aynıdır ve çivi delikleri de birbiriyle uyumaktadır. Bundan dolayı bu iki örnek tek bir nalın iki ayrı parçası olabilir. **G17 ve G18 no.lu** örneklerde yoğun toprak tabakasından dolayı çivi delikleri saptanamamıştır. Her iki örnek de odeion güney paradostan ele geçmiştir. Bu iki örneğin de ölçüleri oldukça benzerdir ve gerek korozyon oranları gerek buluntu yerleri dikkate alındığında bunlar da bir nalın iki parçası olarak değerlendirilebilir.

Katalogda yer alan **G9-G17 ve G18 no.lu** nalların benzer örnekleri Pergamon'dan⁴⁷⁶ ele geçmiştir ve bu örnekler Orta Çağ ve sonrası olarak değerlendirilmişlerdir.⁴⁷⁷

Katalogda değerlendirilen 18 adet nalın, **G7 no.lu** örnek hariç tamamı Orta Çağ ve sonrası döneme dâhil edilebilir. Çünkü özellikle **G1 ve G15 no.lu** örneklerin çivileriyle birlikte ele geçmesi ve bu çivilerin yuvarlak kesitli olmaları, bu örneklerin antik Dönem'e ait olamayacağını kanıtlayabilir. Ve yine **G7** örneği haricindeki diğer nallarda çivi delikleri yuvarlak olduğu için bunlarında yuvarlak kesitli çivilerle birlikte kullanımı söz konusudur ve bu örneklerin de Orta Çağ ve sonrası olabileceğini düşünmekteyiz.

⁴⁷⁶Gaitzsch, 2005, a.g.k., Kat. No: HU 15, lev. 23.

⁴⁷⁷Gaitzsch, 2005, a.g.k., 176.

4.8. Zanaatkâr Aletleri

Katalogda zanaatkâr aleti olarak değerlendirilen 3 adet eser bulunmaktadır. Bunların ikisi taşçıların kullandığı taraklar ve diğeri de yine zanaatkâr aletine ait bir uç parçasıdır.

4.8.1. Taşçı aletleri

Taşçılar Antik Dönem’de diğer zanaatkârlar gibi oldukça önemliydi. Çünkü bu kişiler heykelden, büyük boyuttaki mimari yapılara kadar görev almaktaydılar. Bu başlık altında iki adet taşçı tarağı ele alınmıştır.

4.8.1.1. Taşçı tarakları

Sert yapıda olan taşların şekillendirilmesi için tarakların dayanıklı, geniş gövdeli ve uçlarının keskin yapılması gerekmektedir. Bu aletlerin dayanıklı olmaları için tümü demirden yapılmıştır. Özellikle mermer gibi oldukça sert taşlarda şekil vermek amacıyla yapılan ilk işlem taraklar tarafından yapılmaktadır.⁴⁷⁸ Taşçı tarakları tek parça halinde yapılmaktadır fakat İsthmia’da⁴⁷⁹ karşımıza çıkan örnekte olduğu gibi kimi zamanda sadece baş kısmı yapıp ahşap ya da metal bir sapa oturtulan örnekler de mevcuttur.

H1 no.lu örnek düz, dörtgen profilli bir gövdeye sahiptir ve gittikçe genişleyen uç kısımları tırtıklı bir yapıdadır. Malzemesinin demir olması sebebiyle yoğun korozyon görülmektedir. Eserin diğer ucu kopuktur. **H1 no.lu** tarak kentte 2016 yılında yapılan kazı çalışmalarında odeion yapısının güney parados bölümünden ele geçmiştir. Parados bölümünden ele geçmesi muhtemelen buradaki bir blok üzerinde kullanım gördüğünü düşündürmektedir. Benzer örnekleri Oppidum’da⁴⁸⁰ ve Pergamon’da⁴⁸¹ bulunmuştur. Pergamon örneği kontekst verisi yardımıyla Geç Bizans Dönemi’ne tarihlendirilmiştir.⁴⁸² Fakat katalogda yer alan **H1 no.lu** örnek kontekst verisinin yetersiz olmasından dolayı bir tarih önerisinde bulunmak oldukça zordur.

H2 no.lu örnek, hafif eğik, dörtgen profilli bir gövde ve gittikçe genişleyen uç kısımları tırtıklı yapıdadır. Malzemesinin demir olması sebebiyle yoğun korozyon

⁴⁷⁸Oransay, 2006, **a.g.k.**, 117.

⁴⁷⁹Raubitschek, 1998, **a.g.k.**, 115-116. Kat. No: 399, lev. 63.

⁴⁸⁰G. Jacobi (1974). *Werkzeug und gerat aus dem Oppidum von manching*, Wiesbaden: Franz Steiner, Kat. No: 109, lev. 7.

⁴⁸¹Gaitzsch, 2005, **a.g.k.**, Kat. No: ME10, lev. 35.

⁴⁸²Gaitzsch, 2005, **a.g.k.**, 191.

görülmektedir. Eserin diğer ucu kopuktur. **H1 no.lu** tarak, 2015 yılı kazı çalışmalarında hamam palaestra kompleksinin doğusundan ele geçmiştir. Benzer örneği Pergamon'da⁴⁸³ bulunmuştur. Buradaki örnek kontekst verisi yardımıyla Geç Bizans Dönemi'ne tarihlendirilmiştir.⁴⁸⁴ Fakat katalogda yer alan **H2 no.lu** örnek kontekst verisinin yetersizliğinden dolayı tarihlendirilememiştir.

4.8.2. Zanaatçı aletine ait uç parçası

H3 no.lu örnek darbeye bağlı olarak merkezden eğiktir, ahşaba geçen bir sap kısmı ve uçtan oluşmaktadır. Dörtgen kesitlidir ve demir malzemeden olduğu için oldukça fazla korozyona sahiptir. Uç kısmının bir bölümü kırıktır. Kesitinin dörtgen olması matkap ucu olamayacağını kanıtlamaktadır ve kesitinden dolayı bir malzemeyi törpülemek, pürüzsüzleştirmek amacıyla kullanılmış olabilir. Eser 2013 yılı kazı çalışmalarında tiyatronun batı parados bölümünden ele geçmiştir ve batı paradosun, tavan kasetine ait mermer bir Medusa başı da ele geçmiştir ve Roma Dönemi'ne tarihlendirilmektedir. Buradan yola çıkacak olursak, eseri çok geniş bir döneme yani Roma Dönemi'ne tarihlendirmemiz doğru olacaktır.

4.9. Kapı Aksamları

Kapı aksamları denildiği zaman akla, anahtar, kilit aynası, kilit aksamı, kilit dili, menteşeler, kabara başlı başta olmak üzere diğer çiviler ve ilmekler vs. gelmektedir. Bunlar kapıyı açıp kapatmak ya da kapıyı süslemek, kapıyı desteklemek, sağlamlaştırmak amacıyla kullanılan malzemelerdir. Yaşlı Plinius kilitleme mekanizmalarının mucidi olarak Samoslu Theodorus'u göstermektedir.⁴⁸⁵

Katalogda 4 adet kapı aksamı bulunmaktadır. Bunlardan 1 adedi anahtar, 2 adedi kilit aynası ve 1 adedi kilit aksamıdır.

4.9.1. Anahtar

Kilitleri açmak için yapılan ve formu kilit sistemine bağlı olarak değişen objelere anahtar denilmektedir. Anahtarlar sadece kapılarda kullanılmayıp kutu, sanduka, kitap vs. gibi kişiye özel eşyalarda da kullanım görmüştür.

⁴⁸³Gaitzsch, 2005, **a.g.k.**, Kat. No: ME9, lev. 35.

⁴⁸⁴Gaitzsch, 2005, **a.g.k.**, 191.

⁴⁸⁵Pliny (1942). *Natural History VII; 198*. (Ed: T. E. Page), London: Harvard University, s.640.

Kilit ve anahtarın ilk örneği II. Sargon tarafından yaptırılan Khorsabad sarayından bilinmektedir ve buna benzer örnekler Mısır'da Karanis'te II. Ramses döneminde de görülmektedir.⁴⁸⁶ Anahtarlar Roma ve Bizans'ta da sık karşımıza çıkmaktadır. Muhtemelen modern anahtarların öncüsü Bizans tipi anahtarlardır.⁴⁸⁷

A. Oransay, anahtarları çekmeli, sürgülü, manivelalı ve asma kilit anahtarları olarak dört grupta incelemiştir. Çekmeli anahtarlarda ahşap kullanıldığı için günümüze ulaşmaları pek mümkün değildir. Anahtar ucunda yer alan dişler, anahtar gövdesiyle aynı yönde yapılmıştır. Bu anahtar kilit dişlerini yukarı çekip bu şekilde kapıyı açmak için kullanılmıştır. Sürgülü anahtarlar, uzun bir kol ve kolun uç kısmında kilit dili üzerinde yer alan boşluklara giren kilit dişleri ve diğer ucunda ise tutma halkası bulunduran anahtarlardır.⁴⁸⁸ Manivelalı anahtarlar, silindirik bir kol ve bir ucuna bağlı profilli diş kısmından meydana gelmektedirler. Manivelalı anahtarlar günümüzde kullandığımız anahtarlara en çok benzeyen formdur.⁴⁸⁹

Asma kilitler iki gruba ayrılmaktadır. Bunlar manivelalı ve zembereklidir. Roma Dönemi'ne ait asma kilitlerde yoğun olarak zemberekli anahtarlar kullanılmıştır. Zemberekli kilitlere ait anahtarların formu "L" şeklinde olup üzerindeki delikler ayırt edici bir özelliğidir.⁴⁹⁰

Kentte bir adet anahtar ele geçmiştir. **II no.lu** demir, dörtgen kesitli anahtar bir halkaya bağlı gövde ve "L" kıvrımlı bir uç kısmına sahiptir. Bu örnek sürgülü anahtar grubuna girmektedir. Benzer örnekleri Korinth'te⁴⁹¹, Arykanda'da⁴⁹², Kibyra'da⁴⁹³ ve Parion'da⁴⁹⁴ bulunmuştur. Korinth örneği MS 10-11. yüzyıla⁴⁹⁵, Arykanda örneği oldukça geniş bir aralığa MÖ 3-MS 4. yüzyıla⁴⁹⁶, Kibyra örneği MS 4-5. yüzyıla⁴⁹⁷ ve Parion örneği de MS 6-7. yüzyıla⁴⁹⁸ tarihlendirilmektedir. **II no.lu** örneğin yapıyla

⁴⁸⁶T. D. Pace (2014). A typology of Roman locks and keys, *Southwestern Baptist Theological Seminary, USA*, s.10.

⁴⁸⁷Davidson, 1952, **a.g.k.**, 137.

⁴⁸⁸Oransay, 2006, **a.g.k.**, 143.

⁴⁸⁹Oransay, 2006, **a.g.k.**, 144.

⁴⁹⁰Oransay, 2006, **a.g.k.**, 144.

⁴⁹¹Davidson, 1952, **a.g.k.**, Kat. No: 1001, lev. 71.

⁴⁹²Oransay, 2006, **a.g.k.**, Kat. No: J33, lev. XXVI.

⁴⁹³Demirer, 2013, **a.g.k.**, Kat. No: İ51, lev. XXXIV.

⁴⁹⁴Çelikbaş, 2016, **a.g.k.**, Kat. No: M3, lev. XLVII.

⁴⁹⁵Davidson, 1952, **a.g.k.**, 139.

⁴⁹⁶Oransay, 2006, **a.g.k.**, 143.

⁴⁹⁷Demirer, 2013, **a.g.k.**, 100.

⁴⁹⁸Çelikbaş, 2016, **a.g.k.**, 197,198.

ilişkisi mantıklıdır. Kontekst verisinin yetersiz olması tarihleme açısından sıkıntı oluştursa da hamam yapısı göz önüne alındığında **I1 no.lu** eser için kabaca MS 2-4. yüzyıl aralığını verebiliriz.

4.9.2. Kilit aynaları

Kilit aynası mekanizma içine yerleştirilen sürgülü kilitlerin, metal yan yüzlerine verilen isimdir. Kilit aynaları, mekanizmaya dışarıdan bir müdahaleyi engellemek amacıyla metalden yapılmaktadırlar ve dörtgen ya da yuvarlak bir forma sahiptirler. Bu aynaların etrafında ahşaba sabitlemek amacıyla çivi delikleri bulunmaktadır. Merkezde yer alan anahtar deliği ise anahtarın formuna göre değişiklik göstermektedir.⁴⁹⁹ Kilit aynaları da diğer birçok malzeme gibi kimi zaman süslenmekte ve dışarıdan estetik bir görünüm kazanmaktadırlar.

Katalogda iki adet kilit aynası yer almaktadır. **I2 no.lu** bakır alaşımı kilit aynası iki bölümden oluşmaktadır. Anahtar yuvası yuvarlak formdadır ve devamında ahşaba monte edilen kısmı üç adet çivi deliğine sahiptir. Sabitleme kısmının üzerinde kazıma ile yapılmış “X” motifi ve bu motif üzerinde beş adet nokta bezeme görülmektedir. Bu örnek 1987 yılı kazı çalışmalarında stadion yapısında açılan kapı yapısı sondajından ele geçmiştir. Kapı sondajından ele geçmesi **I2 no.lu** örneğin kilit aynası olduğunu kanıtlamaktadır. **I2 no.lu** örneğin benzeri Sardes’te⁵⁰⁰ ortaya çıkarılmıştır. Bu örnek Waldbaum tarafından şüpheli olarak Bizans Dönemi’ne tarihlendirilmiştir.⁵⁰¹ Sardes’te bulunan kilit aynası örnekleri arasında, anahtar yuvasının farklı formlara sahip olanları da mevcuttur.⁵⁰² Kontekst verisinin yetersizliğinden dolayı **I2 no.lu** kilit aynasını kesin bir tarih aralığına vermek oldukça zordur. Fakat stadion yapısının MS 2. yüzyılda inşa edilip MS 5. yüzyıl civarında kullanımı sona erdiği düşünülürse ve Sardes örneğiyle form olarak benzemesinden dolayı **I2 no.lu** kilit aynası için MS 2-5. yüzyıl aralığını verebiliriz.

I3 no.lu demir kilit aynası, düz ve ince bir levha halindedir. Alt köşesinde bir çivi deliği vardır ve altı yuvarlak üst kısmı dörtgen ucu çıkıntılı bir anahtar yuvasına sahiptir. Kilit aynası eksiktir çünkü üzerindeki çivi deliğinin bir tane olması sabitleme

⁴⁹⁹Oransay, 2006, **a.g.k.**, 140.

⁵⁰⁰Waldbaum, 1983, **a.g.k.**, Kat. No: 390, lev. 24.

⁵⁰¹Waldbaum, 1983, **a.g.k.**, 74.

⁵⁰²Farklı kilit aynaları için bk. Waldbaum, 1983, **a.g.k.**, Kat. No: 346-390, lev. 24-25.

için yetersizdir ve en az iki çivi deliğinin olması gerekmektedir. Eser 2013 yılı kazı çalışmalarında tiyatronun orkestra kısmından ele geçmiştir. Benzer bir örneğinin bulunamaması ve kontekst verisinin yetersizliğinden dolayı aynı tarihte yine aynı yerde bulunmuş olan **I4 no.lu** aksamla birlikte ele almak doğru olacaktır.

4.9.3. Kilit aksanı

I4 no.lu örnek üzerinde yuvarlak kesitli bir çivi ile birlikte bulunmuştur ve üzerinde üç adet çivi deliği mevcuttur. Eser üzerinde yuvarlak kesitli çivinin varlığı bu örneğin ve haliyle **I3 no.lu** örneğinde Orta Çağ ve sonrasına ait olduğunu göstermektedir. Çünkü Antik Dönem'de çiviler kalıp yöntemiyle değil, dövme yöntemiyle yapıldığı için tamamının kesiti dörtgendir. Hem **I3 no.lu** örnek hem de **I4 no.lu** örneğin Orta Çağ ve sonrasına ait olduğunu söylememiz yanlış olmayacaktır.

4.9.4. Kapı kancası

I5 no.lu örnek 2013 yılında tiyatro yapısının orkestra bölümünden ele geçmiştir. Eser düz bir sırt ve bükük bir kancaya sahiptir. Yüzeyinde aralıklarla çivi kalıntıları mevcuttur. Benzer örneği Pergamon'dan⁵⁰³ ele geçmiştir. Buradaki örnek Roma ve Bizans aralığına verilmiştir.⁵⁰⁴ Tiyatronun orkestra kısmında ele geçen **I3** ve **I4 no.lu** kapı aksamları ile beraber bulunmuş olması burada bir kapı olma ihtimali arttırmaktadır. Tiyatrodan yola çıkarak bu örnek için Orta Çağ ve sonrasını verebiliriz.

4.10. Mimari Aksamlar

Mimari aksamların büyük kısmı dayanıklılığı sebebiyle bronz veya demirden üretilmiştir.⁵⁰⁵ Birçok arkeolojik buluntu gibi mimari aksamlar özellikle çivi, kenet ve kelepçe gibi oldukça uzun süre kullanılan eserlerin günümüze formunu kaybetmeden ya da korozyona uğramadan gelmesi pek mümkün değildir. Bunun en güzel örneği katalogda yer alan çubuklardır ve bu örneklerin maalesef tanımlamalarını yapmak oldukça güçtür. Mimari aksamların Aizanoi içerisinde yoğun olarak geçtiği yapı özellikle tiyatrodur.

⁵⁰³Gaitsch, 2005, **a.g.k.**, Kat. No: B1, lev. 2.

⁵⁰⁴Gaitsch, 2005, **a.g.k.**, 64.

⁵⁰⁵Oransay, 2006, **a.g.k.**, 130.

4.10.1. iviler

iviler mimaride ve zanaat alanlarının oğunda oldukça önemli bir unsur olarak kullanılmıştır. Bronz veya demirden yapılan ivilerin formları ve boyutları kullanım gördükleri yere göre deęişim göstermektedir.⁵⁰⁶ iviler temelde saplama ve baş kısmından meydana gelmektedir.

Katalođa toplam 78 adet ivi dâhil edilmiştir. ivilerin 55 adedi tiyatro yapısından, 8 adedi hamam-palaestra yapısından, 6 adedi odeion-bouleuterion yapısından, 6 adedi alan 4 sondaj 7'den, 2 adedi, Penkalas ayı'ndan ve 1 adedi ise alan 5 sondaj 8'den ele geçmiştir. ivilerin tamamı demirden yapılmıştır. Aizanoi kazılarında bulunan ivileri baş ve gövde formlarına göre toplam 5 tipte incelemek mümkündür. Fakat 4 adet başı olmayan ivi bulunduğu için bunlar Tip 5 kategorisinde ele alınmıştır.

Tip 1:

Kazılarda karşımıza çıkan en yoğun ivi grubu disk başlı ivilerdir. Katalogda toplam 42 adet disk başlı ivi yer almaktadır. Bu grup Tip 1 kategorisi altında incelenmiştir. Tip 1 bölümünde **J1-J42** arasındaki ivilerin baş kısımları yuvarlak kimi zaman dış bükey ve saplama kısımları dörtgen ya da yuvarlak kesitli örneklerdir.

J1-J38 no.lu örneklerin uzunluları 1,3-19,4 cm arasında deęişmektedir. Baş apları ise 1-3,9 cm arasındadır. ivilerin birçoğunun baş apının 2 cm'den geniş olması bunların ahşap yüzeyindeki sıyrılmayı engellemek için⁵⁰⁷ yapıldıklarını göstermektedir. Tip 1 içerisine yoğunluk 24 ivi ile tiyatro yapısından ele geçmiştir. Bunların dışında 5 adedi hamam palaestra, 4 adedi Alan 4 sondaj 7'den, 1 adedi Penkalas ayı'ndan, 6 adedi odeion yapısından ele geçmiştir. Tiyatro yapısından ele geçen ivilerin yoğunluğu 8 adetle batı paradosta karşımıza çıkmaktadır. Bu iviler **J3, J5, J7, J11, J12, J18, J19** ve **J25 no.lu** iviler olup uzunlukları 2,3-7,9 cm arasında deęişmektedir. Bu örnekler içerisinde özellikle **J11 ve J12 no.lu** ivilerin uzunlukları ve baş aplarının oldukça yakın olması bu iki ivinin aynı ahşap üzerinde kullanıldığını düşündürür. **J25 no.lu** örneđi ise saplama kısmı baş kısmına eğimli bir geçiş yapmıştır. Muhtemelen ivi saplanırken baş kısmına fazla darbe aldığı için baş kısmı yassı hale

⁵⁰⁶Oransay, 2006, a.g.k., 135.

⁵⁰⁷Demirer, 2013, a.g.k., 126.

gelmiştir. Tiyatro yapısının orkestra bölümünden ele geçen **J1, J10, J15, J17, J22 ve J24 no.lu** çivilerin uzunlukları 2,2-19,6 cm arasında değişmektedir. **J24 no.lu** örnek hariç diğer örneklerin baş çapları 2 cm'den geniştir ve bu çivilerin geniş ahşap bloklar üzerinde kullanım gördüğünü göstermektedir. **J24 no.lu** örneğin ise saplama kısmı darbeden dolayı kırılmıştır. T2 açmasındaki örnekler **J4, J6, J8, J13 ve J23** arasında ise herhangi bir uyum söz konusu değildir. Fakat özellikle **J13 no.lu** örnek 2,1 cm uzunluk ve 2,2 cm baş çapıyla farklı bir örnektir. Çivinin oldukça küçük ölçülere sahip olması ve saplandıktan sonra, sivri kısmına bir kez daha darbe uygulanarak ahşap içine tekrar döndürülmesi bu çivinin 2 cm'den daha dar bir ahşap mobilya parçasına ya da kutuya sabitlendiğini göstermektedir. **J14 no.lu** örnek ise oldukça kısa saplamalı (1,3 cm) ve mantar biçiminde bir başa (1,4 cm) sahiptir. Kısa saplamalı ve geniş baş çapına sahip olması bu çivinin ahşap kutu, sanduka gibi bir nesneye ait olması ya da kapı süslemesi olarak kullanılması gerektiğini düşündürmektedir. Eser 2013 yılı kazı çalışmalarında tiyatro yapısı sahne kapısı önünden ele geçmiştir ki buluntu yeri de bu görüşü kanıtlar niteliktedir. Benzer örneği Korinth'te⁵⁰⁸ bulunmuştur ve G. R. Davidson tarafından Bizans Dönemi'ne⁵⁰⁹ tarihlendirilmiştir. Tiyatro yapısı T1 açmasından ise **J9, J16 ve J21 no.lu** örnekler ele geçmiştir. Özellikle **J16 ve J21 no.lu** örnekler ölçü bakımından birbirine yakın örneklerdir fakat kullanım alanlarına dair net bir şey söylemek zordur. Tiyatro yapısının T3 açmasından 1 adet çivi ele geçmiştir. **J20 no.lu** örnek oldukça sık rastlanılan bir formdur. **J20 no.lu** örnek tiyatro yapısının doğu parados bölümünden ele geçen tek örnektir ve 10 cm uzunlukta olması ahşap bir mimari öge üzerinde yer alabileceğini düşündürmektedir.

Hamam yapısından ele geçen **J27-J30 no.lu** örneklerdir. **J27-J29 no.lu** örneklerin saplama kısımları kırık olduğu için kullanım alanları hakkında net bir şey söylemek oldukça zordur. Fakat **J30 no.lu** örnek oldukça yaygın bir tip olup benzerleri birçok kazıda karşımıza çıkmaktadır.

2015 yılı kazı çalışmalarında tapınak çevresinde çeşitli sondajlar açılmıştır. Alan 4'te açılan sondajda tespit edilen ve katalogda bulunan **J32-J34 ve J35 no.lu** örneklerde Tip 1 kategorisinde incelenmiştir. Uzunlukları 5,8-9 cm arasında değişmektedir. **J36 no.lu** örnek Penkalas Çayı'ndan ele geçen tek örnektir. Baş kısmı oldukça küçük çaplı

⁵⁰⁸Davidson, 1952, a.g.k., Kat. No: 1039, lev. 72.

⁵⁰⁹Davidson, 1952, a.g.k., 142.

(1 cm) olmasından dolayı saplanacağı zaman saplama kısmından bükülmüş ve muhtemelen kullanım dışı kalmıştır.

Odeion yapısından ele geçen **J37 ve J38 no.lu** eserlerin uzunlukları (6,8-5,1 cm) ve özellikle baş çapları (2,5-2,8 cm) birbirine çok yakındır ve her iki örnekte paradosta bulunmuştur. Kategorideki **J39-J42 no.lu** örneklerin ise baş kısımları yuvarlak fakat saplama kısımları dairesel kesitlidirler, bu özellikleriyle diğer çivilerden ayrılırlar çünkü diğer çivilerin saplama kısımları dörtgen kesitlidir. Ayrıca tamamı odeion yapısında bulunmuştur. **J40 ve J41 no.lu** örneklerin ikisi de 2015 yılı kazı çalışmalarında odeion yapısının parados bölümlerinden ele geçmiştir. Uzunlukları 2,7-4,7 cm ve baş çapları 1,2-1,8 cm olmasından dolayı bu çivilerin kapı gibi çok büyük olmayan unsurlar üzerinde kullanım görmüş olabilecekleri düşünülebilir. **J41 no.lu** tüm kategori içerisinde tekilik teşkil etmektedir. Çivinin 26,6 cm uzunluğu ve boyutuna göre oldukça küçük çaplı (1,8 cm) bir başa sahip olması bu çivinin oldukça geniş bir ahşaba saplanmış olabileceğini düşündürmektedir. Baş kısmının küçük ve saplama kısmının bu uzun olmasının ikinci bir nedeni de saplandıktan sonra hem kuvvetli bir bağlayıcı unsur teşkil etmesi hem de estetik açısından dışarıdan gözükmemesi öngörülebilir. Benzer örneği Oppidum'dan⁵¹⁰ ele geçmiştir fakat buradaki örnek 34 cm uzunluğundadır. **J42 no.lu** örnek ise 9,4 cm uzunluğunda ve 0,7 cm baş çapına sahiptir. 2016 yılında odeion yapısından ele geçmiştir. Her iki örneğinde yuvarlak kesitli olması muhtemelen odeion yapısının geç kullanım evresine (Orta Çağ ve sonrasına) ait olabileceğini düşündürmektedir. Tip 1'de yer alan örneklerin benzerleri oldukça fazla olup Boğazköy⁵¹¹, Sardes⁵¹², Pergamon⁵¹³, Kibyra⁵¹⁴ ve Parion'dan⁵¹⁵ ele geçmiştir.

Tip 2:

Tip 2 kategorisinde toplamda 23 adet çivi yer almaktadır. Katalogda **J43-J65** arasını kapsamaktadır. Tip 2 kategorisindeki çivilerin baş kısımları tek yöne bükülmüş vaziyettedir. Özellikle böyle kullanılmalarının sebebi şu şekilde açıklanabilir; çivi saplandığı zaman sivri kısmın, saplandığı malzemenin arkasından çıkmasını engellemek amacıyla çivinin yeteri kadarının bükülmesiyle oluşturulmasıdır. Böylece çivinin

⁵¹⁰Jacobi, 1974, **a.g.k.**, Kat. No: 1354, lev. 72.

⁵¹¹Boehmer, 1972, **a.g.k.**, Kat. No: 1397, lev. XLIX.

⁵¹²Waldbaum, 1983, **a.g.k.**, Kat. No: 324, lev. 22.

⁵¹³Gaitzsch, 2005, **a.g.k.**, Kat. No: N11, lev. 37.

⁵¹⁴Demirer, 2013, **a.g.k.**, Kat. No: L6, lev. XLII.

⁵¹⁵Çelikbaş, 2016, **a.g.k.**, Kat. No: O28, lev. LI.

saplandığı malzemenin iki taraftan da delinmeyip daha sağlam kalması sağlanmıştır. Ya da baş kısmının dışarında tutulup çekilmesini engellemek amacıyla ahşaba iyice saplanması halinde böyle bir şekil almış olabilir. Bu tip içerisinde yoğunluk, 18 adet çivi ile tiyatro yapısındadır. Tiyatro yapısından ele geçen çiviler **J43-J60 no.lu** örneklerdir ve uzunlukları 4-9,9 cm arasında değişmektedir. Tiyatro yapısında yoğunluk Tip 1 kategorisinde olduğu gibi burada da batı paradosta karşımıza çıkmaktadır. **J45, J46, J50, J51, J52** ve **J58 no.lu** örnekler 2013 yılı kazı çalışmalarında tiyatro yapısı batı paradostan ele geçmiştirlerdir. Özellikle **J45, J51, J52** ve **J58 no.lu** örneklerin baş kısımları aynı oranda eğim göstermektedir. Batı paradosta yer alan örneklerin, burada yer alan aynı ahşap eleman üzerinde kullanım görmeleri mümkündür. **J46 no.lu** örneğin baş kısmı darbeye bağlı sap kısmına doğru hasarlıdır ve baş kısmı tam olarak yassılatılmamıştır. **J50 no.lu** örneğin ise baş kısmı dikdörtgendir ve saplama kısmı darbeye bağlı olarak eğimli bir form almıştır. Tiyatro yapısında sonraki en yoğun grup ise orkestra bölümündendir. **J43, J48, J49, J54** ve **J56 no.lu** örnekler 2013 yılı kazı çalışmalarında tiyatro yapısının orkestra bölümünden ele geçmiştirlerdir. **J43 no.lu** örnek batı paradostan ele geçen **J51** ile oldukça benzerdir. Her iki örneğinde baş kısımları aynı derecede bükülmüştür. Orkestra yapısından çıkan çiviler arasında bir bağlantı kurmak oldukça zordur. **J54** ile de orkestrada ele geçen **J50 no.lu** örnekle hem baş kısmının eğim tarzı ve dikdörtgen yapılı olması hem de saplama kısmının eğiminden dolayı benzerdir. **J48 no.lu** örnek saplandıktan sonra uç kısmına hafif bir darbeye eğim verilmiştir. Böylece ahşaba sağlam bir şekilde bağlantısı gerçekleşmiştir. **J56 no.lu** örneğin ise muhtemelen baskıdan dolayı saplama kısmı kırılmıştır. Tiyatro T2 açmasından **J44, J47** ve **J57 no.lu** örnekler ele geçmiştir. Bunlar içerisinde **J47 no.lu** örnek batı paradostan ele geçen **J51, J52** ve **J58** ile başlarının büküm açısı bakımından oldukça benzerdir. **J44 no.lu** eser 4,2 cm uzunluğunda ve saplanacağı sırada sap kısmının eğilmesinden dolayı kullanım dışı kalmış olabilir. **J57 no.lu** örnek bize ahşabın gerçek boyutunu veren örneklerdendir. Çünkü yaklaşık 5 cm saplandıktan sonra saplama kısmı bükülerek ahşaba daha sağlam tutunması sağlanmıştır. T2 açmasını genel olarak düşündüğümüzde burada yoğun kullanım görmüş bir seramik çöplüğü ortaya çıkarılmıştır⁵¹⁶ ve çivilerle seramikler arasında ilişki kurulamamaktadır. Bu çivilerin muhtemelen oraya düşen bir ahşap blok sayesinde günümüze ulaştığı ya da başka bir yerden çeşitli nedenlerle sürüklendiği düşünülmektedir. **J53 no.lu** eser tiyatro yapısında

⁵¹⁶Özer, 2014, a.g.k., 165.

sahne bölümünün kapı önünden ele geçmiştir. Saplama kısmı kırık olan örnek muhtemelen burada bulunan ahşap bir kapıya ya da burada yer alan ahşap bir panele ait olmalıdır. Bu tipte doğu paradostan ele geçen tek örnek ise **J55 no.lu** eserdir. Dikdörtgen bir başa sahiptir. **J59 no.lu** örnek bu tipte, T1 açmasından ele geçen tek örnektir. Açmadan aynı zamanda MS 2. yüzyıla tarihlendirilen bir adet kandil ve nal parçaları, seramik parçaları ele geçmiştir.⁵¹⁷ Bu örneği aynı açmadan ele geçen kandile bağlı olarak MS 2. yüzyıla tarihleyebiliriz. **J60 no.lu** örnek tiyatro yapısının sahne binasının batı podyumundan ele geçmiştir. Eserin saplama kısmının ucu kırıktır.

J61 ve J62 no.lu örneklerin ikisi de Alan 4'de açılan 7 no.lu sondajdan ele geçmişlerdir. **J61 no.lu** örneğin saplama kısmı eğiktir. **J62 no.lu** örneğin ise muhtemelen saplanacağı sırada yanlış darbe açısından dolayı saplama kısmı eğilmiş ve yüksek ihtimalle kullanım dışı kalmıştır. **J63 no.lu** örnek bu tipte Penkalas Çayı'ndan ele geçen tek örnektir. Eser oldukça fazla korozyona sahiptir ve **J50 no.lu** eserle baş formu olarak oldukça benzeşmektedir. **J64 ve J65 no.lu** örnekler hamam palaestra yapısından ele geçmişlerdir. **J64 no.lu** örneğin saplama kısmı yanlış darbe açısından dolayı eğiktir ve yüksek ihtimalle kullanım dışı kalmıştır. Aynı durum **J65 no.lu** çivi içinde geçerlidir ve bu örneğin baş kısmının bir bölümü de kırılmıştır.

Tip 3:

Tip 3'de toplamda 5 adet çivi bulunmaktadır. Bunlar katalogda **J66-J70 no.lu** örneklerdir. Bu gruptaki çivilerin baş kısımları çekiç biçimindedir. Tip 1 ve Tip 2'de olduğu gibi bu grupta da yoğunluk tiyatro yapısındadır. **J66** (Uz: 8,7 cm), **J67** (Uz: 16,5 cm) ve **J68** (Uz: 19 cm) **no.lu** örnekler tiyatro yapısının batı parados bölümünden ele geçmiştir. Bu üç örneğin saplama kısımlarının eğimleri birbirlerine benzemektedir. Özellikle uzunluk ve saplama kısımlarından dolayı **J67 ve J68 no.lu** örnekler ile yakın benzerlik göstermektedir. **J69 no.lu** örnek ise saplama kısmının eğimi açısından önceki üç örnekle benzerlik gösterse de diğer örneklerden çok daha küçük boyutludur (Uz: 6,6 cm). **J70 no.lu** örnek ise bu tipte hamam palaestra yapısında bulunan tek örnektir. Ve diğerlerinden daha fazla korozyona uğramıştır. Bu eserlerin benzer örnekleri Kibyra⁵¹⁸ ve Pergamon'dan⁵¹⁹ ele geçmiştir. Özellikle **J66, J67 ve J68 no.lu** örneklerin oldukça

⁵¹⁷Özer, 2014, **a.g.k.**, 164.

⁵¹⁸Demirer, 2013, **a.g.k.**, Kat. No: L20, lev. XLIII.

⁵¹⁹Gaitsch, 2005, **a.g.k.**, Kat. No: N7, lev. 37.

benzerleri Kibyra tiyatrosunda 300 adet kadar ele geçmiştir. Buradaki örnekler 10-13 cm arasında değişmekte ve Ü. Demirer tarafından aslında küçük birer tegulae mammatae olarak değerlendirilmişlerdir. Ü. Demirer çivi başlarının tutma yüzeyini arttıracak biçimde olmasından dolayı bunların düşeydeki parçaların esnemesini engellemek yatay parçaların ise kaymasını engellemek amacıyla üretilmiş olabileceklerini önermiştir.⁵²⁰ Aizanoi'deki örneklerin çoğunluğunun batı paradostan ele geçmesi bu çivilerin burada duvar kaplamaları arasında yalıtım işlevi görmek amacıyla kullandıklarını düşündürmektedir.

Tip 4:

Tip 4'de toplamda 4 adet çivi bulunmaktadır. Bunlar katalogda **J71-J74 no.lu** örneklerdir. Örneklerin tamamı tiyatro yapısının çeşitli bölümlerinden ele geçmiştir. Bu grupta yer alan çivilerin baş kısımları birden fazla darbeye maruz kaldıkları için oval bir form almışlardır. **J71** ve **J74 no.lu** örnekleri hem uzunluk (5,9 cm) hem de kalınlık (0,6 cm) bakımından aynıdırlar. Fakat buldukları bölgeler farklıdır. **J72** ve **J74 no.lu** örnekler bize ahşabın kalınlığını verebilecek durumda olmalarına rağmen saplama kısımları kırıktır. **J73 no.lu** örnek ise saplanacağı sırada yanlış darbe açısından dolayı saplama kısmı bükülmüş ve muhtemelen darbe dışı kalmıştır. Bu tipin benzer örnekleri Boğazköy'de⁵²¹ bulunmuştur.

Tip 5:

Tip 5'de toplamda 4 adet çivi bulunmaktadır. Katalogda **J75-J78** arasında verilmişlerdir. Bu örneklerin ilki alan 5'de açılan 8 no.lu sondajdan ele geçmiştir, sonraki üç örnek ise tiyatro yapısının çeşitli bölümlerinden ele geçmiştir. Bu kategoride yer alan örneklerin baş kısımları parçalanmış halde olmasından dolayı herhangi bir tipe dâhil etmek güçtür. Bu örneklerin uzunlukları 5-9,1 cm arasında değişmektedir ve **J75**, **J76** ve **J78 no.lu** örneklerin saplama kısımları eğiktir. Bunlar muhtemelen yanlış darbe açısından kaynaklanmaktadır.

Çivilerin tamamını kesin bir tarih aralığına vermek oldukça zordur. Fakat formlarından dolayı nerede kullanıldıklarına dair öneride bulunabilmekteyiz. Çivilerin bir bölümünün saplama kısımları kopuktur ve bu da çivilerin gerçek uzunluklarını

⁵²⁰Demirer, 2013, a.g.k., 127,128.

⁵²¹Boehmer, 1972, a.g.k., Kat. No: 789, lev. XXV.

bilmemize büyük engel teşkil etmektedir. Çivilerin bükülme açlarına bağlı olarak saplandıkları ahşabın boyutu hakkında bilgi sahibi olabiliyoruz. Katalogda toplam 4 adet çivi (**J39, J40, J41 ve J42**) yuvarlak kesitlidir ve bu özelliklerinden dolayı Orta Çağ ve sonrasına verebiliriz.

4.10.2. Çubuklar

Katalogda 19 adet çubuk olarak nitelendirilen örnek yer almaktadır. Formu ve benzer örnek karşılaştırmalarından yola çıkarak bunların 14 adedinin çivilere ait saplama bölümleri olduğu düşünülmektedir. Çubuklar katalogda **J79-J97** arasını kapsamaktadır.

J79-J92, J94-J96 ve J97 no.lu örnekler dörtgen kesitlidir ve tamamı demirdir. Uzunlukları 3,5-9,3 cm arasında değişmektedir. Bu örnekler gittikçe sivri bir yapıya sahip olmaları ve formlarından dolayı çivilere ait saplama bölümleri olabilirler. **J86, J91, J92, J96 ve J97 no.lu** örnekler hariç diğer bütün örnekler tiyatro yapısından ele geçmiştir. **J86 no.lu** örnek odeion yapısının batısından, **J91, J92, J96 ve J97 no.lu** örnekler ise hamam palaestra yapısından ele geçmiştir. **J93 no.lu** çubuk dış etkenden dolayı “S” profili almıştır ve hakkında bir şey söylemek mümkün değildir. **J94 ve J95 no.lu** örneklerin baş ve uç kısımları da kopuktur ve formları herhangi bir bilgi vermemektedir. **J96 ve J97 no.lu** iki örnekte diğer örneklerden daha uzundur ve daha kalınlardır. İki örnekte 12,3 cm olup kalınlıkları da aynıdır. **J96 ve J97 no.lu** örnekler hamam yapısında oda içerisinde bulunmalarından dolayı muhtemelen yapı elemanlarına ait buluntular (kenet vs.) olabilir. Çubuklar hakkında herhangi bir tarihleme yapmamız oldukça zordur.

4.10.3. Kelepçeler

Kelepçeler yapılarda yer alan blokları birbirine sabitlemek amacıyla yapılmıştır. Fakat daha çok ahşap parçaları birleştirmek amacıyla kullanım görmüşlerdir.⁵²² Kibyra'daki birkaç örnekte olduğu gibi daha iyi sağlamlaştırmak ve kelepçenin tutuşunu arttırmak için çivilerle birlikte de kullanılmışlardır.⁵²³

⁵²²Oransay, 2014, a.g.k., 619.

⁵²³Demirer, 2013, a.g.k., 80.

Katalogda 3 adet kelepçe yer almaktadır. Kelepçelerin tamamı demirden yapılmıştır. **J98** ve **J99 no.lu** örneklerin ikisi de dörtgen formda ve aynı yerlerinden parçaları eksiktir. Her iki örneğinde ölçüsü birbirine oldukça yakındır ve her iki örnekte 2016 yılı kazı çalışmalarında odeion yapısının güney parados bölümünden ele geçmiştir. Güney paradosda ortaya çıkarılan koridorda ele geçen kelepçeler muhtemelen orada yer alan ahşap hatıl ya da ahşap bir mimariye ait olmalıdır. İki kelepçenin de aynı yerden zarar görmesi iki kelepçenin de aynı sırada bağlı olduğunu düşündürmektedir. **J98** ve **J99 no.lu** örneklerin benzerleri, Amorium'dan⁵²⁴ ele geçmiştir. Buradaki örnek kontekst verisinden hareketle MS 6. yüzyıla tarihlendirilmiştir.⁵²⁵ Odeion yapısı düşünüldüğünde MS 1. yüzyıla tarihlendirilmekte ve MS 4. yüzyılda sahne eklenerek asıl kimliğini kazandığı bilinmektedir.⁵²⁶ Bu bağlamda benzer örnekten ve yapıdan yola çıkarsak bu iki eserler için MS 1-4. yüzyıl aralığını verebiliriz.

J100 no.lu örneğin ise bir ucu kopuktur. Eser 2018 yılı kazı çalışmalarında hamam palaestra yapısının II no.lu bölümünden ele geçmiştir. Hamam yapısı göz önünde bulundurulduğunda eser için MS 2-4. yüzyıl aralığını vermek yanlış olmayacaktır.

4.10.4. Kenetler

Kenetler mimaride bağlayıcı unsur olarak görev yapmaktadırlar. Bu mimari aksamlar kurşun, demir, bronz gibi malzemelerden yapılmaktadır. Özellikle bronzdan yapılanlar ahşap malzemeleri birbirine tutturmak amacıyla kullanılmıştır. Bronz kenetler bağlayıcı unsur oldukları gibi göze estetik görünmeleri sebebiyle de tercih edilmişlerdir.⁵²⁷ Kirişlerin birleştiği yerlerde uzun uçlu kenetler kullanılırken, daha ince ahşaplarda kavisli uçlu kenetler kullanılmaktadır.⁵²⁸

A.Oransay kenetleri II, T, L tipi, kaplama pimleri ve kurşun kenetler olarak 5 gruba ayırmıştır.⁵²⁹ Bu tiplerin yanında MÖ 6. yüzyıl başlarında görülmeye başlanan demir kırlangıçkuyruğu formunda kenetler, Z kenetler ve bunların haricinde MÖ 4.

⁵²⁴Yıldırım, 2017, **a.g.k.**, Kat. No: 133.

⁵²⁵Yıldırım, 2017, **a.g.k.**, 59.

⁵²⁶Odeion için bk. 20.

⁵²⁷Çelikbaş, 2016, **a.g.k.**, 146.

⁵²⁸Jacobi, 1974, **a.g.k.**, 235.

⁵²⁹Oransay, 2006, **a.g.k.**, 130-133.

yüzyılda çift olarak yapılan U biçimli kenetler karşımıza çıkmaktadır.⁵³⁰ Aizanoi’de bu tipler içerisinde II ve T kenetler görülmektedir. Katalogda toplam 12 adet kenet yer almaktadır.

II Tipi:

II tipi kenetler Antik Dönem’de en çok kullanılan kenet tipidir. Form olarak uzunluğu değişken ve dörtgen kesitli demir ya da bronz çubuğun iki ucunun kıvrılmasıyla oluşturulmaktadır ve bu uçlar kimi zaman sivri kimi zamanda küttür ve dörtgen kesitlidir. Bu tip kenetler özellikle taş blokların birbirine bağlanmasında kullanılmaktadır. Bloklar üzerinde yer alan yuvalara kenet yerleştirildikten sonra kurşun akıtılır ve kurşun soğuyup sertleştiğinde kenetle taş arasında oldukça sağlam bir bağlayıcı unsur oluşturur.⁵³¹

Katalogda 8 adet II tipi kenet (**J101-J108**) bulunmaktadır. Örneklerden 6 adedi bronz diğerleri demir malzemedendir. Katalogda yer alan örneklerin uzunlukları 5,5-60 cm arasında değişmektedir. Bu da bize kenetlerin küçükten büyüğe mimaride her alanda bağlayıcı olarak kullanıldıklarını kanıtlamaktadır. **J101 no.lu** örnek hariç tamamı hamam palaestra yapısından ele geçmiştir. **J101 no.lu** kenedin kesiti dörtgendir ve uçları gittikçe sivrilen bir formdadır. Eser 1984 yılı kazı çalışmalarında stadion yapısının cephesinde açılan sondajdan ele geçmiştir. Bu kenetle birlikte çok sayıda çivi, zıvanalar, II tipi kenetler cephedeki sondajda birlikte bulunmuştur.⁵³² Cepheden çok sayıda bağlayıcı ögenin ele geçmesi bu kenedin orada en az 30 cm’lik bir blok üzerinde yer aldığını kanıtlamaktadır. **J102** ve **J103 no.lu** örneklerin her ikisi de hamam yapısının D1 adlı odasından 1980 yılı kazı çalışmalarında ele geçmiştir. **J102 no.lu** örnek 60 cm ile en uzun örnektir. Form olarak **J101 no.lu** örneğin aynısı olup onun tam iki katı uzunluktadır. Boyutunun bu kadar büyük olması çatıdaki ahşap kirişlerin boyutu ya da yapının taş blokları hakkında fikir vermektedir. Bu kenet en azından 60 cm lik bir blok ya da ahşabı birbirine bağlamaktaydı. **J103 no.lu** örnek **J102** den farklı olarak daha geniştir (2,3 cm) ve uç kısımları küttür ve küt olması bu kenedin ahşapta değil de taş blok üzerinde bağlayıcı unsur olarak bulundurabileceğini göstermektedir. Çünkü **J101 ve J102 no.lu** örneklerin uç kısımlarının sivri yapılması bunlarında daha çok

⁵³⁰A. Çördük (2006). *Yunan ve Roma mimarisindeki yapı teknikleri*, Yayımlanmamış Yüksek Lisans Tezi, İzmir: Ege Üniversitesi, s.25.

⁵³¹Oransay, 2006, **a.g.k.**, 131.

⁵³²Hoffmann, 1986, **a.g.k.**, 691.

saplanarak yuvaya oturtulması gerektiğini yani yüksek ihtimalle bir ahşaba oturtulduğu fikrini vermektedir. **J101** ve **J102 no.lu** örneklerin benzeri Oppidum'da⁵³³ ele geçmiştir. **J103 no.lu** örneğin benzerleri Dünsberg'den⁵³⁴, Sardes'ten⁵³⁵, Arykanda'dan⁵³⁶, Kibyra'dan⁵³⁷ ve Parion'dan⁵³⁸ ele geçmiştir. Sardes örneği Geç Roma- Erken Bizans aralığına⁵³⁹, Parion örneği ise MS 3-4. yüzyıl⁵⁴⁰ aralığına tarihlendirilmiştir. **J102** ve **J103 no.lu** örnekler için hamam yapısından hareket edecek olursak MS 2-4. yüzyıl aralığı verebiliriz. **J101, J102, J103 no.lu** kenetlerin gerek ölçüleri gerek formlarından dolayı bunların oldukça kalın bloklarda kullanım gördükleri açıktır.

J104, J105 ve **J106 no.lu** örneklerin üçü de hamam palaestra yapısının II no.lu bölümünden 2018 yılı kazı çalışmalarında ele geçmiştir. Üç örnekte bronzdur ve **J104** ile **J105 no.lu** örneklerin uzunlukları (9,6 cm) aynıdır. **J106 no.lu** örneğin sadece bir ucu ve gövdenin bir kısmı ele geçmiştir. **J104 no.lu** örneğin uç kısımları kıvrık ve kütür. **J105** ve **J106 no.lu** örneklerin ise gövdeleri ince ve düzdür fakat uç kısımlara doğru spatül şeklini almışlardır. Üç örneğin de ölçüleri ve formları düşünüldüğünde aynı ahşap bloklar üzerinde kullanım gördükleri fikri ortaya çıkmaktadır. **J104, J105** ve **J106 no.lu** örneklerin benzerleri Oppidum'dan⁵⁴¹, Dünsberg'den⁵⁴², Sardes'ten⁵⁴³, Kibyra'dan⁵⁴⁴, Amorium'dan⁵⁴⁵ ele geçmiştir. Sardes örneği geç Roma Dönemi'ne⁵⁴⁶, Amorium örneği ise kontekst verisinden hareketle MS 11. yüzyılın ilk yarısına⁵⁴⁷ tarihlendirilmiştir.

J104-J106 no.lu örneklerin bulunduğu bölümde II. Constantinius dönemine ait sikke ele geçmiştir. Sikkeden yola çıkarsak bu üç kenet için MS 4. yüzyıl tarihini verebiliriz.

⁵³³Jacobi, 1974, **a.g.k.**, Kat. No: 1192, lev. 67.

⁵³⁴G. Jacobi (1977). *Die metallfunde vom Dürsberg*, Germany: Wiesbaden, Kat. No: 34, lev. 23.

⁵³⁵Waldbaum, 1983, **a.g.k.**, Kat. No: 290, lev. 20.

⁵³⁶Oransay, 2006, **a.g.k.**, Kat. No: İ4, lev. XXIII. Buradaki örnekler içinde yer alan İ1 no.lu örnek 31 cm uzunluğuyla katalogda yer alan J92 no.lu örnekle benzerdir.

⁵³⁷Demirer, 2013, **a.g.k.**, Kat. No: H17, lev. XXIV.

⁵³⁸Çelikbaş, 2016, **a.g.k.**, Kat. No: O37, O38, lev. LII.

⁵³⁹Waldbaum, 1983, **a.g.k.**, 67.

⁵⁴⁰Çelikbaş, 2016, **a.g.k.**, 210.

⁵⁴¹Jacobi, 1974, **a.g.k.**, Kat. No: 1199, lev. 67.

⁵⁴²Jacobi, 1977, **a.g.k.**, Kat. No: 29, lev. 23.

⁵⁴³Waldbaum, 1983, **a.g.k.**, Kat. No: 275, lev. 19.

⁵⁴⁴Demirer, 2013, **a.g.k.**, Kat. No: H21, lev. XXV.

⁵⁴⁵Yıldırım, 2017, **a.g.k.**, Kat. No: 88.

⁵⁴⁶Waldbaum, 1983, **a.g.k.**, 66.

⁵⁴⁷Yıldırım, 2017, **a.g.k.**, 53.

J107 ve **J108 no.lu** örneklerin ikisi de 2018 yılı kazı çalışmalarında hamam palaestra yapısının I no.lu bölümünden ele geçmiştir. Her iki örnekte demir ve yoğun korozyondan dolayı uç kısımları yer yer kopuktur. Uzunlukları (11,6-12,2 cm) ve kalınlıkları (0,4-0,5 cm) birbirine oldukça yakındır. Her iki örnekte dörtgen profillidir. İki eserin de benzer örnekleri Oppidum'dan⁵⁴⁸, Dünsberg'den⁵⁴⁹, Sardes'ten⁵⁵⁰, Kibyra'dan⁵⁵¹, Amorium'dan⁵⁵² ele geçmiştir. Sardes örneği Geç Roma Dönemi'ne⁵⁵³, Amorium örneği ise kontekst verisinden hareketle MS 11. yüzyılın ilk yarısına⁵⁵⁴ tarihlendirilmiştir. **J107** ve **J108 no.lu** örneklerin formları ve ölçüleri düşünüldüğünde aynı blok üzerinde yer almaları olasıdır. Fakat kontekst verisi tarihlendirme için yetersizdir. Bundan dolayı hamam palaestra yapısının ilk ve kabaca son kullanım evresi göz önüne alındığında bu iki örnek için MS 2-4. yüzyıl aralığı verilebilir. Bu örneklerin demir yapılması belli ki görülmeyen yerlerde ve yüksek ihtimalle taş bloklar üzerinde kullanıldıklarını göstermektedir.

T Tipi:

T tipi kenetler ise çoğunlukla hamam yapılarında kullanım görmüştür. Hamam duvarlarında tegulae mammatae ve tubulileri tutturmak için kullanılmıştır. Duvarda bulunan harç içerisine dik olarak saplanan T kenet, dış kısımda kalan iki çıkıntısı ile tubuliyi sıkıca tutmaktadır.⁵⁵⁵ Katalogda 4 adet T kenet (**J109-J112**) bulunmaktadır. Örneklerin tamamı hamam palaestra yapısından ele geçmiştir ki bu yapıyla oldukça ilişkili bir durumdur. **J109**, **J110** ve **J111 no.lu** örnekler 2018 yılı kazı çalışmalarında hamam palaestra yapısının II no.lu bölümünden ele geçişlerdir. Özellikle **J109 no.lu** örnek 35 cm uzunluğundadır ve 6,4 cm baş kısmına sahiptir. Bu örnekte baş kısmının hemen altında 1,3 cm boyutunda dikdörtgen bir delik bulunmaktadır. Kibyra'da ele geçen tegulae mammatae çivisinin baş kısmının hemen altında yassı dikdörtgen bir parça saplama olarak monte edilmiştir ve bu parça sayesinde ortadaki kollar tegula mammataeları, baş kısmı ise tegulae mammataelar üzerindeki kaplama levhalarını

⁵⁴⁸Jacobi, 1974, **a.g.k.**, Kat. No: 1199, lev. 67.

⁵⁴⁹Jacobi, 1977, **a.g.k.**, Kat.No: 29, lev. 23.

⁵⁵⁰Waldbaum, 1983, **a.g.k.**, Kat. No: 275, lev. 19.

⁵⁵¹Demirer, 2013, **a.g.k.**, Kat. No: H21, lev. XXV.

⁵⁵²Yıldırım, 2017, **a.g.k.**, Kat. No: 88.

⁵⁵³Waldbaum, 1983, **a.g.k.**, 66.

⁵⁵⁴Yıldırım, 2017, **a.g.k.**, 53.

⁵⁵⁵Oransay, 2006, **a.g.k.**, 131.

sabitlemek amacıyla kullanılmıştır.⁵⁵⁶ **J109 no.lu** örnekte bulunan delikte yüksek ihtimalle buraya başka bir parçayı sokmak için açılmış olmalıdır. Fakat net olarak tegulae mammatae çivisi demek doğru olmayacaktır. Bu delikli örneğin benzeri Boğazköy Büyük Kale I. tabakadan ele geçmiştir. **J110 no.lu** örnekte 34 cm uzunluğundadır ve baş kısmı 7,3 cm boyutundadır. Bu örneğin **J109 no.lu** örnekten farkı üzerinde delik bulunmamasıdır. Her iki örneğinde baş kısımları tam düz değil, orta bölüme doğru eğimlidir. **J111 no.lu** örneğin ise sadece baş kısmının yarısı ve saplama kısmının çok az bölümü ele geçmiştir. Bu örnekte muhtemelen **J109** ve **J110 no.lu** örneklerle aynı formda ve uzunlukta idi. **J112 no.lu** örneğin ise saplama bölümü eksiktir ve 1980 yılı kazı çalışmalarında hamam yapısının D1 adlı odasından ele geçmiştir. Katalogda yer alan bu örneklerin benzerleri Boğazköy'de⁵⁵⁷ ele geçmiştir ve Greenwell koleksiyonunda⁵⁵⁸ bulunmaktadır. Yapı genel olarak düşünüldüğünde bu dört örnek içinde MS 2-4. yüzyıl aralığını vermek uygun olacaktır.

4.10.5. Zıvana

Zıvanalar özellikle mimari kazılarında en çok karşımıza çıkan buluntulardan birisidir. Genel kullanım alanları ise kaide, sütun, başlık, heykel, parapet, stel, kabartma ve benzeri dikey unsurların tek ya da birden çok merkezde sabitlenmelerini sağlamak için kullanılırlar. Zıvanalarda tıpkı kenetlerde olduğu gibi derin yuvalar içerisine akıtılan kurşunla kullanılmış, kare kesitli kalın yapılı pimlerdir.⁵⁵⁹

Katalogda 1 adet zıvana yer almaktadır. **J113 no.lu** demir örnek dörtgen kesitli, merkezden uçlara gittikçe genişleyen formdadır ve yoğun korozyonludur. Eser 2015 kazı çalışmalarında odeion yapısının güney parados bölümünden ele geçmiştir. Benzer örnekleri Kibyra'da⁵⁶⁰ ele geçmiştir. Buradaki örnekler MS 3. yüzyıla tarihlendirilmiştir.⁵⁶¹ Fakat katalogda yer alan **J113 no.lu** eser kontekst verisi yetersiz olduğu için tarihlenememektedir. Odeion yapısının güney parados bölümünde, 7 adet mimari plastik eleman da ele geçmiştir. Zıvananın buradaki bir mimari unsur ile ilişkisi oldukça yüksektir.

⁵⁵⁶Demirer, 2013, **a.g.k.**, 86. Buradaki örnek tegulae mammatae çivisi olarak belirtilmiştir.

⁵⁵⁷Boehmer, 1972, **a.g.k.**, Kat. No: 1403, lev. XLIX.

⁵⁵⁸W. H. Manning (1985). *Catalogue the Romano-British iron tools, fittings and weapons in the British Museum*, London: British Museum Publications, Kat. No: R67, R68, lev. 62.

⁵⁵⁹Demirer, 2013, **a.g.k.**, 87.

⁵⁶⁰Demirer, 2013, **a.g.k.**, Kat. No: H37-40, lev. XXVIII.

⁵⁶¹Demirer, 2013, **a.g.k.**, 242,243.

4.10.6. İlmekli saplama

İlmekli saplamalar, sivri bir saplama kısmı ve bir halkadan oluşmaktadırlar. Ahşap ya da harca saplanmak için tasarlanmışlardır. Boyutları kullanılacağı yere göre çeşitlilik gösterebilmektedir.

Katalogda 1 adet ilmekli saplama bulunmaktadır. **J114 no.lu** bu örnek yekpare olarak yapılmıştır ve bir halka ve küt bir uçtan oluşmaktadır. Eser 2016 kazı çalışmalarında tapınağın yüzeyinden ele geçmiştir. Benzer örnekleri British Museumda⁵⁶² bulunmaktadır ve Oppidum⁵⁶³ ile Parion'dan⁵⁶⁴ ele geçmiştir. British Museum örneği MS 1. yüzyılın ortasına⁵⁶⁵, Parion örneği ise Roma Dönemi'ne tarihlendirilmiştir.⁵⁶⁶ Kontekst verisinin yetersiz olmasından dolayı **J114 no.lu** örneği tarihlendirmemiz güçtür. Çünkü tapınak çevresi oldukça geniş zamana yayılan bir yerleşime şahit olduğunu bilmekteyiz.

4.10.7. Pim

Pimler sadece kapı kollarında ya da kapının diğer kısımlarında kullanılmamışlardır, kapı kilitlerini veya bunlara bağlı zincirleri çekerek bağlantı elemanı olarak da kullanılmaktadır.⁵⁶⁷

J115 no.lu pim merkezden ikiye katlanarak yapılmıştır. Uç kısımlarından biri kırıktır. Çok fazla gerginlik sağlayacak bir yapıda değildir. Eser hamam palaestra yapısında II no.lu bölümden ele geçmiştir. Muhtemelen buradaki bir kilit sistemine aittir. Benzer örneği Pergamon'dan⁵⁶⁸ ele geçmiştir. Buradaki örnek Geç Bizans Dönemi'ne tarihlendirilmiştir.⁵⁶⁹ **J115 no.lu** örnek için yapıdan yola çıkarsak MS 2-4. yüzyıl aralığını verebiliriz.

⁵⁶²Manning, 1985, **a.g.k.**, Kat. No: R31, lev. 59.

⁵⁶³Jacobi, 1974, **a.g.k.**, Kat. No: 1017.

⁵⁶⁴Çelikbaş, 2016, **a.g.k.**, Kat. No: F16, lev. XXXIV, çiz. 19.

⁵⁶⁵Manning, 1985, **a.g.k.**, 130.

⁵⁶⁶Çelikbaş, 2016, **a.g.k.**, 146.

⁵⁶⁷Gaitsch, 2005, **a.g.k.**, 60.

⁵⁶⁸Gaitsch, 2005, **a.g.k.**, Kat. No: Ö7 ve Ö15, lev. 38.

⁵⁶⁹Gaitsch, 2005, **a.g.k.**, 59,60.

4.10.8. Kanca

Kancalar kapılarda, pencerelerde kullanıldığı gibi mimari elemanlarda da askı vs. amacıyla kullanılmıştır. Katalogda 1 adet kanca yer almaktadır. **J116 no.lu** örnek demir çubuğun bir ucu bükülerek yapılmıştır ve monte edilen kısmı kopuktur. Eser 2013 yılı kazı çalışmalarında tiyatro yapısında T1 açmasından ele geçmiştir. Benzer örnekleri Höyüktepe'de⁵⁷⁰ ve Amorium'da⁵⁷¹ bulunmuştur. A. Oransay, Höyüktepe örneğini iki strüktür parçasını birleştiren bir ara parça olarak değerlendirmiş fakat tarihlendirme zor olduğu için verilememiştir.⁵⁷² **J117 no.lu** örnek kontekst verisinin yetersiz olmasından dolayı tarihlendirememekteyiz.

4.10.9. Halkalar

Halkaların kullanım alanları çok çeşitlilik göstermektedir. Ölçüleri çok benzer olan halkalar işlevsel açıdan da ortaklık gösterebilmektedir. Büyük boyutlu halkalar at koşum takımlarında kullanılmıştır. En küçük ölçüde olan halkalar yüzük olarak da kullanım görmüş olabilirler.⁵⁷³ Bu örneklerin haricinde zincir parçası, baston ucu ve filise,⁵⁷⁴ aslan başlı çörtlenlerin ağızlarında, özellikle mutfak kaplarının kulp kısımlarında ve kandil askısı⁵⁷⁵ olarak da kullanılmışlardır.

Katalogda 11 adet halka bulunmaktadır. Bu halkaların 3 adedi bronz diğerleri demirdir. Halkaların çapları 1,6-5,1 cm arasında değişmektedir. **J117 no.lu** demir halka yuvarlak kesitlidir ve bağlantı yeri belirgindir. Eser 2013 kazı çalışmalarında tiyatro yapısının orkestra bölümünden ele geçmiştir. **J118 no.lu** demir halka yekpare olarak yapılmıştır. Eser 2013 yılı kazı çalışmalarında tiyatro yapısının batı parados bölümünden ele geçmiştir. **J119 no.lu** demir halkanın bağlantı noktaları açılmıştır ve başka bir metalle kaynaşmış vaziyettedir. Eser 2013 yılı kazı çalışmalarında tiyatro yapısının batı parados bölümünden ele geçmiştir. **J120 no.lu** demir halka dörtgen profilli ve bir kısmı kopuktur. Katalogdaki en küçük çaplı halkadır (1,6 cm). Eser 2013 yılı kazı çalışmalarında tiyatro yapısının orkestra bölümünden ele geçmiştir. **J121 no.lu** demir halkanın bağlantı noktası belirgindir. Eser 2013 kazı çalışmalarında tiyatro

⁵⁷⁰Oransay, 2014, **a.g.k.**, Kat. No: 146, foto. 8.

⁵⁷¹Yıldırım, 2017, **a.g.k.**, Kat. No: 182.

⁵⁷²Oransay, 2014, **a.g.k.**, 621.

⁵⁷³Manning, 1985, **a.g.k.**, 140.

⁵⁷⁴Oransay, 2014, **a.g.k.**, 622.

⁵⁷⁵Çelikbaş, 2016, **a.g.k.**, 183.

yapısındaki T3 açmasından ele geçmiştir. **J122 no.lu** demir halkanın bağlantı noktaları açıktır. Eser 2015 kazı çalışmalarında odeion yapısının güney parados bölümünden ele geçmiştir. **J123 no.lu** demir halkanın bağlantı noktası belirgindir. Dörtgen profillidir. Eser 2015 yılı kazı çalışmalarında odeion yapısının kuzey parados bölümünden ele geçmiştir. **J124 no.lu** demir halka yekpare yapılmıştır. Eser 2018 kazı çalışmalarında hamam palaestra yapısının I no.lu bölümünden ele geçmiştir. **J125 no.lu** bronz halka yekpare yapılmıştır. Eser 1987 yılı kazı çalışmalarında stadion yapısındaki 10 no.lu sondajın güneyinden ele geçmiştir. **J126 no.lu** bronz halka yekpare yapılmıştır. Eser 2005 yılı kazı çalışmalarında ele geçmiştir buluntu yeri belli değildir. **J127 no.lu** bronz halka yekpare yapılmıştır. Eser 1980 yılı kazı çalışmalarında Zeus Tapınağı'nın doğu köşesinden ele geçmiştir.

Hayvancılıkla ilgili buluntulardan özellikle nallarla bir bağlantı kurulabilir. Özellikle halkaların ve nalların her iki grubunda yoğunluk oluşturduğu yapı tiyatro yapısıdır. Halkaların birçoğunun çapı 3 cm'nin üzerindedir. Hayvancılık aletleri kategorisinde bulunan **G1 no.lu** "U" formlu nal, **J117** ve **J120 no.lu** halkalarla aynı yıl tiyatro yapısının orkestra bölümünden ele geçmiştir ve bu üç buluntuyu birlikte değerlendirdiğimizde bu iki halkanın koşum takımına ait parçalar olabileceği düşünülebilir. Benzer varsayım **G6 no.lu** dörtgen nal içinde geçerlidir ve bu nalda yine tiyatro yapısının batı parados bölümünden ele geçmiştir. **J118** ve **J119 no.lu** halka örnekleri de aynı yıl tiyatro yapısının batı parados bölümünde bulunmuşlardır. Bunlar haricinde **G7** ve **G12 no.lu** nallar 2013 yılında tiyatro yapısındaki T3 açmasından ele geçmiştir ve **J121 no.lu** halkada aynı sene T3 açmasında bulunmuştur. Bu örnekler odeion yapısının güney parados bölümünden ele geçen **G17** ve **G18 no.lu** nallar içinde geçerlidir. Katalogda yer alan **J122 no.lu** halkada 2015 yılı çalışmalarında **G17** ve **G18 no.lu** nallar ile aynı yerde bulunmuştur. Bu durumda özellikle **J117-J121** ve **J122 no.lu** halkalar için at koşum parçasına ait oldukları önerilebilir fakat bu öneri buluntu yoğunluğundan dolayı tiyatro yapısı için daha çok geçerlidir. **J125**, **J126** ve **J127 no.lu** halkalar ise bronz olduklarından dolayı yüzük olarak kullanım görmüş olabilirler. Fakat **J125 no.lu** halka çapı (3,4 cm) dolayısıyla yüzük kategorisine girmemektedir. **J127 no.lu** örnek ise bronz olması, çapının (2,6 cm) küçük olması ve diğer halkalardan daha geniş yapılmış olması sebebiyle yüzük olma olasılığı oldukça yüksektir. **J125** ve **J127**

no.lu örneklerin ise kullanım amaçları hakkında bir öneride bulunmamız oldukça zordur.

Halkalar içerisinde **J118, J124-J126 ve J127 no.lu** örnekler yekpare olarak yapılmışlardır. Diğer örneklerin ise bağlantı yerleri net olarak görülmektedir. Halkaların tamamı için kesin bir tarihleme yapmamız oldukça zordur.

4.11. Diğerleri

Bu başlıkta yer alan eserler hangi kategoriye dâhil edileceği belirsiz olan ve kullanım amacı net olarak bilinmeyen eserlerdir. Katalogda 3 adet aplik (**K1-K3**), 1 adet ağırlık (?) (**K4**), 1 adet işlemeli parça (**K5**), 1 adet gövde parçası (**K6**), 1 adet çingirak (**K7**) ve 2 adet askı kancası (**K8, K9**) bulunmaktadır.

4.11.1. Aplikler

Katalogda 3 adet aplik yer almaktadır. Çeşitli form ve boyutlarda olan bu apliklerin kullanım amaçları net olarak bilinmemektedir.

K1 no.lu örnek, bronz, dairesel formda ve içbükey olarak yapılmıştır. 2018 yılı kazı çalışmalarında hamam palaestra yapısında I no.lu bölümden ele geçmiştir. Benzer örnekleri Arykanda⁵⁷⁶ ve Pisidia Antiokheiası'nda⁵⁷⁷ bulunmuştur. Her iki örnek de, eser üzerinde yer alan ahşap parçaları, kurşun kalıntılarından dolayı mobilya apliği olarak değerlendirilmiştir. Arykanda örneği kontekst verisi yardımıyla MS 1. yüzyıla tarihlendirilmiştir.⁵⁷⁸ **K1 no.lu** eser üzerinde herhangi bir işaret, kalıntı vs. görülmediği için net bir şey söylemek oldukça zordur. Fakat hamam yapısının yapım aşaması ve son kullanım evresi düşünüldüğünde bu örneğin MS 2-4. yüzyıl aralığında kullanım gördüğünü düşünebiliriz.

K2 no.lu bronz örnek bir kaba ait tutamak parçası, bir objeye ait baş kısmı gibi birçok yoruma açık bir apliktir. Bir kaide üzerinde iki taraftan hilâl biçimli çubuklarla sınırlı bir üzüm salkımı betimlenmiştir. Kaidenin alt kısmında monte edildiği parçaya ait kalıntılar mevcuttur. Eser 1980 yılı kazı çalışmalarında hamamın natatio kısmından

⁵⁷⁶Oransay, 2006, **a.g.k.**, Kat. No: K38, şek. 22.

⁵⁷⁷Gültekin, 2012, **a.g.k.**, Kat. No: 70.

⁵⁷⁸Oransay, 2006, **a.g.k.**, 148-149.

ele geçmiştir. Aynı sene natatio kısmından **B8 no.lu** röliker haç ele geçmiştir, bu eser MS 9-12. yüzyıllara tarihlenmektedir. **K2 no.lu** örnek için de bu tarihi önerebiliriz.

K3 no.lu örnek dairesel bir formda demir kasnak şeklindedir. Kasnağın içi harçla dolmuştur ve ortadan derin bir çatlakla ikiye ayrılmıştır. Eser 2015 kazı çalışmalarında odeion yapısının güney parados kısmından ele geçmiştir. **K3**'ün bulunduğu bölgede cam, seramik parçaları ve 1 adet sikke ele geçmiştir. Sikke Roma Dönemi'ne tarihlendirilmiştir.⁵⁷⁹ Kontekst verisi çok net olmasa da **K3 no.lu** apliği sikkeden yola çıkarak Roma Dönemi'ne tarihleyebiliriz.

4.11.2. Ağırlık?

Ekonomik yaşamda karşımıza çıkan önemli buluntu grubu tartı araçlarıdır. Antik Dönem'de birçok meslek grubunda tartı araçları karşımıza çıkmaktadır. Tartı araçlarının en önemli iki parçası, çubuğa asılı kefeler ve ürünün ağırlık dengesini sağlayan ağırlıklardır.⁵⁸⁰

Katalogda yer alan **K4 no.lu** demir örnek yuvarlak formdadır ve etrafı düzgünce tıraşlanmıştır. Yüzeyi pürüzlüdür. Eser 2015 kazı çalışmalarında hamam palaestra yapısında yer alan F1 adlı odanın kapı eşiği civarında ele geçmiştir. Eserin kapıyla ya da eşikle ilgili ilişkisi oldukça zordur. Fakat benzer örnekleri Sardes'te⁵⁸¹ bulunmuştur. Ölçü ve form bakımından Sardes örneğiyle neredeyse aynıdır. Sardes örneği J. C. Waldbaum tarafından Bizans Dönemi ağırlığı olarak yorumlanmıştır.⁵⁸²

İki tarafı düz küresel formdaki ağırlıklar, Geç Roma ve Erken Bizans Dönemlerinde kullanım görmüştür. Sonrasında bu formların yerini kare ve disk biçimli ağırlıklar almıştır. Fakat bu kare ve disk biçimli ağırlıkların daha önce de üretilip, kullanılmadığını kanıtlamamaktadır.⁵⁸³

K4 no.lu örnek için kontekst verisinin yetersizliğinden dolayı ve işlevinin net olarak bilinmemesinden dolayı herhangi bir tarihleme yapılamamaktadır.

⁵⁷⁹E. Özer (2016). Aizanoi 2014-2015 sezonu kazı ve araştırmaları, 38. *Kazı sonuçları toplantısı*, 3, Ankara: İsmail Aygün Ofset Matbaacılık, s.280.

⁵⁸⁰Oransay, 2006, **a.g.k.**, 121.

⁵⁸¹Waldbaum, 1983, **a.g.k.**, Kat. No: 483, lev. 30.

⁵⁸²Waldbaum, 1983, **a.g.k.**, 87.

⁵⁸³O. Tekin (2007). Bizans ağırlıkları Harput kazısından bir örnek, *Toplumsal Tarih Dergisi*, 168, Tarih Vakfı Yayınları, s.34.

4.11.3. Parçalar

K5 no.lu bakır parçanın alt ve üst kısmında iki şerit içerisinde dairesel motiflerle sınırlı bir alan ve merkezde sarmal motifler yer almaktadır. Parça düz bir levha halindedir. 2012 kazı çalışmalarında tapınak yakınındaki L7A açmasından ele geçmiştir. **K5 no.lu** eserin motif ve form olarak çok benzeri Estrées-Saint-Denis'den⁵⁸⁴ ele geçmiştir. Buradaki örnek Tiberius dönemine tarihlendirilmiştir.⁵⁸⁵ Katalogda yer alan parça muhtemelen bir mobilya apliğidir. Fakat kontekst verisi yetersizliğinden dolayı herhangi bir tarihleme yapmamız mümkün değildir.

K6 no.lu örnek bronz bir kabın gövde parçasına aittir. Girintili çıkıntılı kenarlara sahiptir, dairesel formdadır. Eser güvercin kuyruğu-kurtağzı tekniğinde yapılmış bir tamirat parçasıdır.⁵⁸⁶ **K6 no.lu** örnek 2018 yılı kazı çalışmalarında hamam palaestra yapısının I no.lu bölümünden ele geçmiştir. Bu tamir parçasının benzer örneği Amorium büyük mekândan⁵⁸⁷ ele geçmiştir. Buradaki örnek kontekst verisi yardımıyla MS 6. yüzyıl sonu MS 7. yüzyıl başına tarihlendirilmiştir.

K6 no.lu örnek için kontekst verisi yetersizdir fakat hamam yapısının MS 2-4. yüzyıl aralığında kullanım gördüğü düşünüldüğünde bu tarih aralığını vermemiz yanlış olmayacaktır.

4.11.4. Çingirak

Çingirak, yani *tintinnabulum* kazılarda oldukça sık rastlanılan bir çalgı aletidir. Kullanım yeri olarak küçük evcil hayvanların boyunlarına asılmaları, mezar hediyesi olarak ve beşiklerde apotropeik amaçlı kullanılmaları ya da küçük çocuklar tarafından bir çeşit oyuncak olarak kullanılmaları sayılabilir.⁵⁸⁸ Aynı zamanda çocukların kaybolmalarını önlemek amacıyla bir halka yardımıyla bilezik gibi kullanıldığı da⁵⁸⁹

⁵⁸⁴G. P. Woimant (2002). Les objets en metal base cuivre, *Année*, 3 (1). (Ed: P. Quérel & G.-P. Woimant), France: Estrées-Saint-Denis, Kat. No: BC56, lev. VII.

⁵⁸⁵Woimant, 2002, **a.g.k.**, 117.

⁵⁸⁶Detaylı bilgi için bk. s.44.

⁵⁸⁷Yıldırım, 2017, **a.g.k.**, Kat. No: 18.

⁵⁸⁸Demirer, 2013, **a.g.k.**, 132.

⁵⁸⁹D. M. Robinson (1941). *Excavations at Olynthus, metal and minor Miscellaneous finds, an original contribution to Greek life*, X, London: Oxford University Press, s.518.

düşünülmektedir. Çingiraklar genelde tek parça döküm olarak veya konik bir levha halinde yapılırlar.⁵⁹⁰

Çoğu zaman bronzdan yapılan çingirakların konik gövdesi üzerinde bir asma deliği bulunur. Dil bölümleri genelde demirden yapılmaktadır. Özellikle Roma Dönemi'nden itibaren dörtgen formlu çingiraklar oldukça fazlalaşmıştır.⁵⁹¹

Katalogda yer alan **K7 no.lu** çingirak mozaikli hamam “C” odasından ele geçmiştir. Konik formlu fakat dil kısmı yoktur. Bronzdan yapılan çingirakın dil kısmı için üst kısmında delik bulunmaktadır. Çingirak üzerinde herhangi bir süsleme unsuru bulunmamaktadır. Benzer örnekleri Olyntus'da⁵⁹², Sardes'te⁵⁹³, Laodikeia'da⁵⁹⁴ (buradaki örnek Roma İmparatorluk dönemine tarihlendirilmekte), Kibyra'da⁵⁹⁵, Parion'da⁵⁹⁶ bulunmuştur. Sardes örneği MS 6-7. yüzyıla⁵⁹⁷, Laodikeia örneği Roma İmparatorluk dönemine⁵⁹⁸, Parion örneği ise kontekst verileri yardımıyla E. Çelikbaş tarafından MS 2-7. yüzyıl⁵⁹⁹ aralığına verilmiştir.

Mozaikli hamam yapısındaki “C” odası⁶⁰⁰ sıcaklık yani *caldarium* olarak belirlenmiştir. Yapı MS 2-3. yüzyılda inşa edilmiştir ve İmparator Justinian döneminde (MS 527-565) yapı kiliseye dönüştürülmüştür. Fakat aynı odada ele geçen **A8⁶⁰¹ no.lu** küpe ile değerlendirildiğinde MS 6-9. yüzyıl aralığına tarihlemek yanlış olmayacaktır.

4.11.5. Askı kancaları

Askı kancaları oldukça geniş bir alanda kullanım görmektedir. Kapı aksamlarında, buhurdan ve kandil askılarında, kantarlarda⁶⁰² ve yaşam alanlarının birçok yerinde karşımıza çıkmaktadır.

⁵⁹⁰Demirer, 2013, **a.g.k.**, 132.

⁵⁹¹Şahin, 2010, **a.g.k.**, 77.

⁵⁹²Robinson, 1941, **a.g.k.**, Kat. No: 2609, lev. CLXVII.

⁵⁹³Waldbaum, 1983, **a.g.k.**, Kat. No: 93, lev. 8.

⁵⁹⁴Şimşek, 2011, **a.g.k.**, Kat. No: 739, lev. 134.

⁵⁹⁵Demirer, 2013, **a.g.k.**, Kat. No: M10, lev XLIV.

⁵⁹⁶Çelikbaş, 2016, **a.g.k.**, Kat. No: G9, lev. XXXIV.

⁵⁹⁷Waldbaum, 1983, **a.g.k.**, 43.

⁵⁹⁸Şimşek, 2011, **a.g.k.**, 168.

⁵⁹⁹Çelikbaş, 2016, **a.g.k.**, 150.

⁶⁰⁰Mozaikli hamam için bk. Naumann and Naumann, 1984, **a.g.k.**, 328-453.

⁶⁰¹Küpe için bk. s.25.

⁶⁰²Demirer, 2013, **a.g.k.**, 51.

Katalogda 2 adet askı kancası yer almaktadır. **K8 no.lu** örnek “S” profilli, dörtgen kesitlidir. Eser 1982 kazı çalışmalarında mozaikli hamam yapısının tabanı üzerinden ele geçmiştir. Benzer örnekleri Pergamon’da⁶⁰³ ve Höyüktepe’de⁶⁰⁴ bulunmuştur. Pergamon örneği Geç Bizans Dönemi’ne tarihlendirilirken⁶⁰⁵, Höyüktepe örneği için bir tarihlendirme verilmemiştir.⁶⁰⁶ Çünkü askı kancaları için kesin bir tarih vermek oldukça zordur.

K9 no.lu örnek yekpare halkalı bir çubuğa ve bu çubuğa bağlı bir kancaya bağlı, “U” formulu bir kancadır. Eser 1982 yılı kazı çalışmalarında mozaikli hamam yapısının tabanı üzerinden ele geçmiştir. Benzer örnekleri Alanya Arkeoloji Müzesinde⁶⁰⁷ bulunmakta ve bunun haricinde Pergamon’da⁶⁰⁸ ve Kibyra’da⁶⁰⁹ ele geçmiştir. Pergamon örneği Geç Bizans Dönemi’ne⁶¹⁰, Kibyra örneği ise MS 6-7. yüzyıla⁶¹¹ tarihlendirilmektedir.

K8 ve **K9 no.lu** eserler birlikte düşünülmelidir. Çünkü her iki eserde bakır alaşımı malzeme ve aynı buluntu yerine sahiptir. Aynı zamanda bu iki eserden **K8**, **K9**’a bağlı olmalıdır. Bakır alaşımlı malzemeler ağır yüklere karşı direnç gösteremeyip kolayca açılacağından dolayı ağır yük taşıyan aksamlar daha çok demirden yapılmışlardır.⁶¹² Bu da bu eserlerin cam vs. gibi hafif malzemeli kandil taşımak amaçlı yapıldıkları fikrini daha da güçlendirmektedir. Bu bağlamda her iki eserde fonksiyonel açıdan birbirine oldukça yakındır. Mozaikli hamamın MS 6. yüzyılda kiliseye çevrildiği düşünüldüğünde bu eserlerin muhtemelen bir kandil askısına ait parçalar olduğu düşünülebilir. Her iki eseri de benzer örneklerle birlikte değerlendirdiğimizde **K8** ve **K9 no.lu** eserler için MS 6. yüzyıl tarihini verebiliriz.

⁶⁰³Gaitzsch, 2005, **a.g.k.**, Kat. No: HAK12, lev.20.

⁶⁰⁴Oransay, 2014, **a.g.k.**, Kat. No: 147, foto.8.

⁶⁰⁵Gaitzsch, 2005, **a.g.k.**, 61.

⁶⁰⁶Oransay, 2014, **a.g.k.**, 611,612.

⁶⁰⁷Z. D. Gökalp (2001). *Türkiye müzelerindeki Bizans Dönemi’ne ait maden aydınlatma araçları*, Yayınlanmamış Yüksek Lisans Tezi, Ankara: Hacettepe Üniversitesi, Kat. No: 77, res.101.

⁶⁰⁸Gaitzsch, 2005, **a.g.k.**, Kat. No: HAK1, lev. 19.

⁶⁰⁹Demirer, 2013, **a.g.k.**, Kat. No: C22, lev. XI.

⁶¹⁰Gaitzsch, 2005, **a.g.k.**, 174.

⁶¹¹Demirer, 2013, **a.g.k.**, 51.

⁶¹²Demirer, 2013, **a.g.k.**, 69.

5. SONUÇ

Kent, Erken Tunç Çağı'ndan itibaren kimi aralıklarla Orta Çağ ve sonrasına kadar oldukça uzun bir zaman aralığında yerleşim görmüştür. Bu da yapıların bazı ilavelerle uzun bir kullanım görmelerine sebep olmuştur. Aizanoi antik kenti özellikle MS 2. yüzyılda hızlı bir mimari faaliyete girişmiştir. Elbette bunun doğal sonucu olarak kimi yapıların mimari öğeleri sökülerek başka yapılarda kullanım görmüşlerdir ve büyük yapıların oluşturulması aşamasında mimaride kullanılmak üzere metal objelere ihtiyaç duyulmuştur.

Metal buluntuların sektörlere göre dağılımı:

Bu çalışmada Aizanoi antik kentinden ele geçen 217 metal buluntu incelenmiştir. Buluntuların sektörel dağılımı ise şöyledir: tiyatro yapısından 109, hamam yapısından 40, odeiondan 16, mozaikli hamamdan 12, tapınaktan 10, stadion yapısından 6, tapınak sergi alanında açılan alan 4 sondaj 7 adlı bölümden 6, Penkalas Çayı'nda yapılan çalışmalardan 3, dorik agoradan 1, II no.lu Roma köprüsünden 1, Sondaj 21A' dan 1, yine tapınak sergi alanında açılan alan 5, sondaj 8 no.lu bölümden 1 ve 11 adet de buluntu yeri bilinmeyen eser bulunmaktadır (**Tablo 1**). Metal buluntuların %50 si tiyatro, %17 si ise hamam yapısından ele geçmiştir ve bu iki yapıda da yoğunluk mimari buluntulardadır.

Metal buluntularda kullanılan madenlerin oranı:

Bu çalışmada yer alan madeni eserlerde kullanılan materyalin ise 157 adedi demir, 42 adedi bronz, 9'u bakır alaşımı (pirinç?), 6'sı gümüş ve 3 adedi ise bakırdır. Demir sayısının oldukça yüksek olduğu ve bunu bronzun takip ettiği görülmektedir. Yüzdeler olarak ise kentteki metal buluntuların %72'sinin demir olduğunu görmekteyiz (**Tablo 2**).

Mekân-buluntu ilişkisi:

Kentte ayakta olan yapılardan ele geçen metal buluntuların yoğunluğu 109 eserle tiyatro yapısındanadır. Burada ele geçen metal buluntuların çoğunluğu çivilerdir ve bu da bize burada mimari yapıların varlığını kanıtlamaktadır. Ayrıca yapıyla ilişkisi oldukça uzak olan 16 adet çeşitli formlarda nal grubu (**G1-G18**) ele geçmiştir ve yine bu yapıda ele geçen halkaların (özellikle **J117, J118, J121 ve J122**) at koşum takımlarına ait

olabileceği ölçülerinden yola çıkılarak belirlenmiştir. Tiyatro yapısında yapılan sondajlar ve yine yapı kalıntılarına ait bulgular burada özellikle Geç Antik Çağ'da bir yerleşimin olduğunu göstermektedir. Ele geçen metal buluntuların büyük kısmının mimaride (özellikle çiviler, kapı kancası, kapı kilit aksamları), hayvancılıkta kullanılan (nal, halka) buluntular ve bıçak gibi günlük yaşamdan kullanılan buluntular olması bu durumu kanıtlamıştır. Tiyatro yapısında 2013 yılında batı paradosta 1. caveada yapılan kazı çalışmalarında cımbız (E4) ve kulak sondası (E1) ele geçmiştir. Bu iki buluntudan özellikle kulak sondasının tıpta oldukça işlevsel olarak kullanıldığı bilinmektedir. Fakat kulak sondasının tiyatrodan ele geçmesi ve özellikle parados bölgesinde bulunması sahne alacak bir oyuncunun yüzünü ya da maskını boyadığı esnada düşürmüş olabileceğini düşündürmektedir. Yine aynı bölgede ele geçen cımbızın epilasyon alanında kullanılmayacak kadar geniş ve kalın uçlu olması bu buluntunun günlük yaşamla ilgili (zanaatçı aleti olarak, kandil fitili çıkarmak amaçlı vs.) olma olasılığını düşündürmektedir. Tiyatro yapısından 4 adet ok ucu ele geçmiştir. Dönem ve form açısından ok uçlarını karşılaştırdığımızda tamamı Bizans Dönemi'ni işaret etmektedir. Ok uçlarının tiyatro yapısıyla ilişkisi elbette ki zayıftır fakat burada Geç Antik Çağ'da bir meskenin varlığı düşünüldüğünde ve ok uçlarının tarihsel olarak bu aralığa denk gelmesi burada ufak çaplı bir çatışma yaşanmış olabileceğini akla getirmektedir.

Tiyatro yapısından sonra en çok metal buluntunun gymnasion-hamam kompleksinden ele geçtiği görülmüştür. Hamamdan ele geçen buluntular içerisinde de en yoğun grup mimari aksamlar özellikle kenetlerdir. Kenetlerin T ve II tiplerinde olduğu ve yoğunluğun II tipi kenetlerde olduğu görülmüştür. Ayrıca ele geçen T kenetlerden özellikle bir örneğin (J109) baş kısmı altında dörtgen bir deliğin bulunması ünik bir örnek olmasını sağlamıştır. Literatürde sadece tek örneğine (Boğazköy'den) rastlanılan deliğin kullanım amacı olarak buraya ekstra bir metal malzemenin sokularak tegulae mammatae işlevi kazandırılması olduğu üzerinde durulmuştur. Hamam yapısının natatio bölümünden 1980 yılı çalışmalarında ele geçen kovanlı bir ok ucu (C2) en önemli verilerden birisidir. Ok ucu formu ve literatürdeki karşılaştırmalarıyla MÖ 6-4. yüzyıl aralığına verilmiştir. Fakat buluntunun yapıyla ilişkisinin bulunmaması oraya karışık bir tabaka sayesinde ya da başka bir nedenle gelmiş olabileceğini göstermektedir. Hamam yapısının MS 4. yüzyılda işlev kaybetmesinden ve büyük oranda mimari malzeme olarak taşınmasından dolayı buluntuların en geç tarihi MS 4.

yüzyıl olarak kabul edilmiştir ve bu uygulama sırasında eserlerin literatürdeki benzer örnekleri göz önünde bulundurulmuştur. Fakat hamam yapısına Bizans Dönemi'nde MS 9-10. yüzyıllara tarihlendirilen mezarlar eklenmiştir ve bu da bize yapının Bizans Dönemi'nde işlevinden oldukça uzak bağımsız bir yapı olarak kullanıldığını göstermektedir.

Odeion-bouleuterion yapısında da yine yoğun olarak mimari aksamlar ele geçmiştir. Yapının parados bölümünde yapılan çalışmalarda ele geçen metal buluntuların mimaride kullanılmış oldukları kanısına varılmıştır. Kentte ele geçen nalların (**G17, G18**) diğer buluntu yeri ise odeion yapısıdır. Nalların bu yapı ile ilişkisi oldukça zayıftır. Nalların burada ele geçmesi buraya daha geç dönemlerde çeşitli sebeplerle geldiklerini göstermektedir.

Mozaikli hamam MS 6. yüzyıl civarında kiliseye dönüştürülmüş ve işlevinden oldukça uzaklaştırılmıştır. İçerisine yine bu döneme denk gelen mezarlar yerleştirilmiştir. Bu mezarlardan ele geçen bulgulardan özellikle granülasyon tekniğiyle yapılmış küpe MS 9. yüzyıla tarihlendirilmiştir. Bu yapıda ele geçen buluntuların büyük kısmı liturjik eşyalardır ve yapının kiliseye dönüştürüldüğü dönemle bağlantılı olarak kullanım görmüşlerdir. Yapıdan ele geçen kandil aksamı (**F2**), kandelabrum (**F3**) ve kandil askıları (**F4, F5**) Erken Bizans Dönemi'ne tarihlendirilmiştir ve bu buluntu grubunun birbiriyle oldukça yakın ilişki içinde olduğu görülmüştür. Ayrıca mozaikli hamamın "C" odasından ele geçen buluntuların tamamı Erken Bizans Dönemi'ne verilmiştir ve bu da odanın geç dönemdeki kullanım tarihini bize vermektedir.

Tapınak ve çevresi Erken Tunç Çağ'ından, Orta Çağ ve sonrasına kadar yerleşim görmüştür. Buradaki buluntu yoğunluğunu süs eşyaları oluşturmaktadır. Özellikle tapınak çevresinde açılan sondajda ele geçen bronz sürahi (**D1**) kataloğa dâhil edilmiştir. Sürahi, açmada bulunan sikkeden hareketle MS 11. yüzyıla tarihlendirilmiştir. Aynı zamanda bu bölgedeki açmalardan ele geçen sikkelerde MS 11-12. yüzyılı bize vermektedir ve tapınak çevresinin özellikle MS 11-12. yüzyılda yoğun kullanım gördüğünü göstermektedir.

Çivilerin tipolojik dağılımı:

Mimari buluntular içerisinde en yoğun grubu çiviler oluşturmaktadır (**Tablo 4**) ve katalogta toplamda 78 adet çivi vardır, bu çiviler formlarına göre kendi içerisinde 5

tipte ayrılmıştır (**Tablo 5**). İlk tipi oluşturan grup (**J1-J42**) oldukça yoğun %54 oranla kullanım görmüş yuvarlak başlı çivilerdir. İkinci tipteki çiviler (**J43-J65**) ise başları bilinçli olarak tek yöne bükülmüş çivilerdir ve %30 oranına sahiptirler. Üçüncü tipte yer alan çiviler (**J66-J70**) Ü. Demirer'in de Kibyra'da⁶¹³ yaptığı tipolojiye benzer olarak çekiç başlı çivilerdir, oranları ise % 6'dır. Aizanoi'de özellikle tiyatro yapısının batı parados bölümünden ele geçen çekiç başlı çivilerin burada yer alan kaplamaları tutturmak amacıyla kullanılmış olduklarını düşündürmektedir. Dördüncü tipteki çivilerin (**J71-J74**) başları ise halka şeklinde bükülmüşler ve literatürde örneğine az rastlanan tiplerdir ve %5 orana sahiptirler. Beşinci ve son tipte (**J75-J78**) ise baş kısımlarının çok az parçaları kalan ve tipolojik değerlendirmesi mümkün olmayan eserler bulunmaktadır ve bunların oranı da yine %5'tir.

Hayvancılık aletlerinin (nalların) tipolojik dağılımı:

Kentte mimari aksamlardan sonra, en yoğun grup hayvancılık aletleridir. Nalların sayısal olarak fazla olması tipoloji önerisi getirmemizi sağlamıştır. Bu öneriyi getirmemizin en önemli referansı Pergamon buluntularıdır. W. Gaitzsch'in⁶¹⁴ yaptığı çalışmalardan yola çıkarak Aizanoi'de ele geçen nallar dört tip altında incelenmiştir ve hangi hayvanlarda kullanım gördükleri yine W. Gaitzsch'in verileriyle ortaya çıkarılmıştır. Kentte en yoğun nal grubu çift toynaklı hayvanlarda kullanılan yarım daire formdaki nallardır. Sonrasında "U" formulu nallar, hilâl formulu nal ve dörtgen gövdeli nalın olduğu görülmüştür. En yoğun tip 4 (**G9-G18**) içerisinde 10 adet nal bulunmaktadır. Tip 2 (**G7**) ve 3 (**G8**) içerisinde 1 örnek ve Tip 1 (**G1-G6**) içerisinde 6 adet nal yer almaktadır (**Tablo 3**).

Kent çevresinde yer alan maden yataklarının kentle ilişkisi:

Aizanoi antik kentinde ele geçen madeni buluntuların kent dışından bir atölyede üretilip kente getirilmesine gerek yoktur. Çünkü bu eserlerin kent içerisinde ya da yakın çevresinde ufak çaplı bir atölyede üretilip kullanıma sunulması mümkündür. Bunun sonucunda Aizanoi çok geniş zaman aralıklarında yerleşim gören bir kenttir. Özellikle süs eşyası ve mimari aksam gibi kentte yaygın görülen malzemelerin üretimini yapan ufak çaplı bir atölyenin yerleşim alanı içerisinde karşımıza çıkması beklenmektedir. Söz

⁶¹³Demirer, 2013, **a.g.k.**, 127.

⁶¹⁴At nalları için bk. Gaitzsch, 2005, **a.g.k.**, Kat. No: HU 1-40, lev. 21-23.

konusu metal eserlerin kent içerisinde veya yakın çevresinde yer alan bir atölyede üretim görmesi için kentin dışında ulaşılabilir maden yatakları olması ya da çevre kentlerle ham madde alışverişi yapması gerekmektedir. Fakat Aizanoi antik kenti çevresinde yeterli sayıda maden yatakları bulunduğu için kentin metal eser üretimi için gerekli hammaddeyi buralardan karşılaması beklenir. Kent çevresinde yer alan, kente yaklaşık 45 km uzaklıktaki Gümüşköy maden sahası oldukça önemlidir. Burada yapılan araştırmalar MÖ 1500'lere varan madencilik faaliyetlerinin varlığını göstermiştir. Ayrıca burada bulunan seramik parçaları MS 2-3. yüzyıllara tarihlendirilmiştir. Bunun yanında Aktepe maden sahasından da ele geçen cevher kırma ve öğütme taşı MS 2. yüzyıla tarihlendirilmiştir. Aktepe'nin önemli bir kurşun yatağı olduğu düşünüldüğünde, özellikle metal mimari aksamlarının yapı elemanlarına sabitlenmesinde buradan elde edilen kurşunun kullanılmış olması mümkündür.

Kentte yer alan metal işliğı:

Geç dönemde kent içerisinde kentin küçük çaplı metal eser üretimini destekleyecek önemli bir veri sütunlu caddeden gelmektedir. Kentte 1993 yılı kazı çalışmalarında keşfedilen demirci işliğı, metal faaliyetlerine ilişkin en önemli veriyi sağlamaktadır. Sütunlu caddenin kuzeydoğu portikosunda yer alan ufak çaplı işlikte bir adet ocak ve ocakla beraber demir curüfları ortaya çıkarılmıştır. İşlik, mekânda ele geçen sikkeden hareketle MS 5. yüzyıl sonu 6. yüzyıl başına tarihlendirilmiştir. Sütunlu caddenin inşaatı MS 400'lere verilmektedir. İlk başta sütunlu caddede kullanılacak olan metal mimari aksamları için bu demirci işliğinin inşa edilmiş olabileceğı düşünülmüştür, ancak arada yer alan 100 yıllık süre bu fikri zayıflatmıştır. Fakat caddenin MS 5. yüzyılda yoğun olarak kullanım görmesi, burada yer alan demirci işliğinin caddenin metal ihtiyaçlarını karşılamasına yönelik inşa edilmiş olabileceğini düşündürmüştür ya da tıpkı diğer mekânlar gibi üretim yapıp ürün satan ufak çaplı bir atölye olabilme ihtimali de vardır. İşlik içerisinde demirci aletlerine rastlanmamasının sebebi ise kente gelen gezici bir ustanın varlığı ile açıklanmıştır. Ayrıca biliyoruz ki maden saflaştırma işlemleri yapan demirci işlikleri oldukça yüksek ısılarda çalışmakta ve bu işlem sırasında dışarıya yoğun miktarda zehirli atık çıkmaktadır. Bu işliklerin olası bir yangın çıkarma ihtimaline karşı ve zehirli atıklardan dolayı kent dışında inşa edilmeleri gerekmektedir. Sütunlu caddede yer alan işliğin yoğun kullanılan bir caddede yer alması bu işliğin oldukça küçük çaplı bir işleve sahip olduğunu kanıtlamaktadır.

Sütunlu cadde ve portikte yer alan dükkânların MS 6. yüzyılda gerçekleşen depremle işlevlerini yitirdikleri görülmüştür.

İncelenen metal buluntulardan yola çıktığımızda yoğun olarak MS 2-4. yüzyıl aralığı yani kentin imar faaliyetlerinin arttığı dönem karşımıza çıkmaktadır. Metal buluntular içerisinde en erken buluntu MÖ 6-4. yüzyıla ve en geç buluntu ise MS 13-15. yüzyıl aralığına tarihlendirilmiştir. Bu da kentin oldukça geniş bir zaman aralığında yerleşim sürdüğüne başka bir kanıttır. Özellikle Erken Bizans Dönemi'nde kentte karşımıza çıkan metal buluntuların büyük kısmı liturjik eşyalardır ve kentin piskoposluk merkezine çevrilmesiyle paralel bir durumdur.

Aizanoi antik kentinde önümüzdeki yıllarda yapılacak olan arkeolojik kazı ve sondaj çalışmaları, kentin madencilik faaliyetleri ve metalurjisi hakkındaki bilgilerimizi daha da geliştirmemize olanak sağlayacaktır.

6. KATALOG

Süs Eşyaları:

A1-Süs İğnesi

Kazı Env. No: 2005 yılı

Müze Env. No: A-10668

Malzeme: Bronz

Buluntu Yeri: *

Ölçüleri: Uz: 9,3 cm, Yük: 0,6 cm, Baş Gen: 0,7 cm

Tanım: Baş kısmı piramidal formda, gittikçe sivriyen iğneye sahip, temiz, tam, saç iğnesi.

Benzerleri: Marshall 1911: s.83, Kat. No: 1071, Lev. X; Boehmer 1972: s.160, Kat. No: 1682 A, Lev. LVII.

Dönemi: -

A2- Küpe

Kazı Env. No: A13 T KB70

Malzeme: Bakır

Buluntu Yeri: Tiyatro T1 Açması Kuzey Genişletme

Ölçüleri: Çap: ?, Kal: 0,2 cm

Tanım: Halka şeklinde, yoğun korozyonludur. Koparak form değiştirmiştir.

Benzerleri: Waldbaum 1983: s.123, Kat. No: 730, Lev. 45 (Geç Lidya-Roma Dönemi); Patacı ve Laflı 2013: s.814, Kat. No: 71, 72, Lev. 5 (Geç Roma Dönemi).

Dönemi: MS 2. yy.

A3-Küpe

Kazı Env. No: A13 T KB70

Malzeme: Bakır

Buluntu Yeri: Tiyatro T1 Açması Kuzey Genişletme

Ölçüleri: Çap: 2,3 cm, Kal: 0,2 cm

Tanım: Halka şeklinde, yoğun korozyonludur. Birleşme noktasında açıklık bulunmaktadır.

Benzerleri: Waldbaum 1983: s.123, Kat. No: 730, Lev. 45 (Geç Lidya-Roma Dönemi); Patacı ve Laflı 2013:

s.814, Kat. No: 71, 72, Lev. 5 (Geç Roma Dönemi).

Dönemi: MS 2. yy.

A4-Küpe

Kazı Env. No: A12 L7A KB 221

Malzeme: Bronz

Buluntu Yeri: Tapınak L7A Açması

Ölçüleri: Çap: 1,8 cm, Kal: 0,2 cm

Tanım: Telin iki ucu birbirine bükülerek yapılmıştır. Uç kısımda kanca şeklinde bir çıkıntı diğer uçtaki deliğe geçirilmiştir.

Benzerleri: Raubitschek 1998: s.69, Kat. No:260, Lev. 40 (Roma Dönemi); Oransay 2006: s.70, Kat. No: B34, Şek.7 (MS 1-4. yy).

Dönemi: MS 2-6. yy.

A5-Küpe

Kazı Env. No: A12 L6B KB 185

Malzeme: Gümüş

Buluntu Yeri: Tapınak L6B Açması

Ölçüleri: Çap: 2,2 cm, Kal: 0,2 cm

Tanım: Telin iki ucu birbirine bükülerek yapılmıştır. Uç kısmı bir pimle bitmekte ve diğer ucun delik kısmıyla birleşecek durumdadır.

Benzerleri: Raubitschek 1998: s.69, Kat. No: 260, Lev. 40 (Roma Dönemi); Oransay 2006: s.70, Kat. No: B34, Şek.7 (MS 1-4. yy.).

Dönemi: MS 2-4. yy.

A6-Küpe

Kazı Env. No: A17 P KB 01

Malzeme: Bronz

Buluntu Yeri: Penkalas Güneydoğu Duvar

Ölçüleri: Çap: 2,3 cm, Kal: 0,3 cm

Tanım: Sallantı kısmının bir kısmı bulunan, yoğun korozyonlu küpe.

Benzerleri: Waldbaum 1983: s.123, Kat. No: 727, Lev. 45 (Geç Roma-Erken Bizans Dönemi).

Dönemi: MS 2. yy.

A7-Küpe

Kazı Env. No: 1980 yılı

Müze Env. No: A-6943

Malzeme: Bronz

Buluntu Yeri: *

Ölçüleri: Çap: 2 cm, Kal: *

Tanım: Yekpare halka ve bu halkaya bağlı bağlama deliği, deliğe bağlı ucu açık bir halka ve halkaya tutturulmuş spiralli iki adet sallantısı bulunan, eksik küpe.

Benzerleri: Davidson 1952: s.252, Kat. No: 2027, Lev. 108 (MS 11-12. yy.); Ergil 1983: s. 53, Kat. No: 138 (MS 6. yy.); Oransay 2014: s.610, Kat. No: 2, Foto. 1 (Geç Bizans Dönemi).

Dönemi: Geç Roma Dönemi

A8-Küpe

Kazı Env. No: *

Müze Env. No: A-07341

Malzeme: Bronz

Buluntu Yeri: Mozaikli Hamam Üzerindeki İskelet

Ölçüleri: Çap: 3,3 cm, Kal: 0,6 cm

Tanım: Yarım halka ve yuvarlak geçme deliği bulunan, üzerinde altı adet yuvarlak şişkin motif ve bunların arasında üzüm salkımı formunda yuvarlaklardan oluşan, hafif korozyonlu, eksik küpe.

Benzerleri: Davidson 1952: s. 253, Kat. No: 2036, Lev. 108 (Bizans Dönemi); Ergil 1983: s.57, Kat. No: 147 (MS 7-12. yy.); Bosselmann-Ruickbie 2011: s. 243, Kat. No: 61, Fig. 1 (Orta Bizans Dönemi).

Dönemi: MS 9. yy.

A9-Küpe

Kazı Env. No: 2015 yılı

Müze Env. No: A-10670

Malzeme: Bronz

Buluntu Yeri: -

Ölçüleri: 1. Çap: 3,8 cm, 2. Çap: 3,3 cm, 1. Kal: ?, 2. Kal: ?

Tanım: Yekpare, uçları açık, üzerlerinde üçer adet silindir formda süslemeye sahip, düşük korozyonlu küpeler.

Benzerleri: Oransay 2014: s.622, Kat. No: 181, Foto. 10 (MS 10-13. yy.).

Dönemi: MS 10-13. yy.

A10-Bilezik

Kazı Env. No: *

Müze Env. No: A-06781

Malzeme: Bakır alaşımı (Pirinç ?)

Buluntu Yeri: Hamam "M3" Odası

Ölçüleri: Çap: 5,6 cm, Kal: 0,4 cm

Tanım: İki telin üst üste sarılarak oluşturulduğu, uç kısımları elips formunda sağlam, tam, korozyonlu bilezik.

Benzerleri: Papanikola-Bakirtzi 2002: s.417, Kat. No: 530 (MS 10-12. yy.); Özgülner 2007: s. 68, Kat. No: K 59 (MS 3. yy.); Bosselmann-Ruickbie 2011: s. 270, Kat. No: 110,111. Fig. 1 (MS 10-12. yy.).

Dönemi: MS 2-4. yy.

A11-Bilezik

Kazı Env. No: 1980 yılı

Müze Env. No: A-06961

Malzeme: Bronz

Buluntu Yeri: Hamam Frigidarium

Ölçüleri: Çap: 5,8 cm, Kal: 0,4-1 cm

Tanım: Dörtgen formda, uç kısımları yassı ve iç içe geçen halka motifleriyle süslü, tam, korozyonlu bilezik.

Benzerleri: Boehmer 1972: s.125, Kat. No: 1118, Lev. 36; Papanikola-Bakirtzi 2002: s.417, Kat. No: 528 (MS 12. yy.); Bosselmann-Ruickbie 2011: s. 264, Kat. No: 95, Fig. 1,2 (MS 12. yy.).

Dönemi: MS 2-4. yy.

A12-Çocuk Bileziği

Kazı Env. No: 1981 yılı

Müze Env. No: A-07323

Malzeme: Bronz

Buluntu Yeri: Mozaikli Hamam
"Natatio" Kısım

Ölçüleri: Uz: 4,5 cm, Gen: *, Kal: *

Tanım: Yekpare tel şeklinde halkaya bağlı, iki adet çingirak, çingirakların zilleri eksiktir. Korozyonlu ve bir çingirak halkadan bağımsızdır.

Benzerleri: Crowfoot, Crowfoot ve Kenyon 1957: s. 430, Kat. No: 22, Fig. 100 (MS 2-3. yy.).

Dönemi: -

A13-Yüzük

Kazı Env. No: A12 L6B KB 121

Malzeme: Bronz

Buluntu Yeri: Tapınak L6B Açması

Ölçüleri: Çap: 2,2 cm, Yük: ?, Kaş Çapı: 1,1 cm, Kal: 0,2 cm

Tanım: Kaş kısmı iki yandan dikey çizgilerle sınırlı, yoğun korozyonlu yüzük.

Benzerleri: Davidson 1952: s.242, Kat. No: 1924, Lev. 105 (MS 11. yy.); Bosselmann-Ruickbie 2011: s. 282, Kat. No: 124, Fig. 1,2,3 (MS 11. yy.).

Dönemi: MS 11. yy.

A14-Yüzük

Kazı Env. No: A12 L6B KB 19

Malzeme: Gümüş

Buluntu Yeri: Tapınak L6B Açması

Ölçüleri: Çap: 2,3 cm, Yük: *, Kaş Çapı:*, Kal: 0,2 cm

Tanım: İki ucun inceltilmiş ve genişletilmiş olduğu noktada açıklık bulunan, korozyon oranı çok düşük, yüzük.

Benzerleri: Davidson 1952: s.236, Kat. No: 1837, Lev. 103 (MS 4. yy.); Vulpe 1967: s.198, Kat. No: 30, Lev. XXVI; Frere 1984: s.31, Kat. No: 61, Fig. 10 (MS 2-3. yy.).

Dönemi: MS 2-4. yy.

A15-Yüzük

Kazı Env. No: A84 ARX CBR

Müze Env. No: A-07720

Malzeme: Pirinç

Buluntu Yeri: Mozaikli Hamam "C" Odası

Ölçüleri: Çap: *, Yük: *, Kaş Çapı: 1,8x1,5 cm, Kal: 0,2 cm

Tanım: Dörtgen formlu halkaya sahip, kaş kısmı doğrudan halkaya bağlı ve kaş kısmı düz, girintili çıkıntılı korozyonlu yüzük.

Benzerleri: Davidson 1952: s.245, Kat. No: 1952, Lev. 106 (Bizans Dönemi); Bosselmann-Ruickbie 2011: s. 323, Kat. No: 214, Fig. 1,2 (MS 9-12. yy.).

Dönemi: MS 6-9. yy.

A16-Yüzük

Kazı Env. No: K 87/1

Müze Env. No: A-08112

Malzeme: Gümüş

Buluntu Yeri: Stadion Sondaj 10 orta

Ölçüleri: Çap: 2,3 cm, Yük: *, Kaş Çapı: *, Kal: *

Tanım: Üst yüzeyin tamamında çerçeve içerisinde çiçek ve dal motifi bulunan, düşük korozyonlu, düz yüzeyli yüzük.

Benzerleri: Bosselmann-Ruickbie 2011: s. 281, Kat. No: 121 (MS 11-12. yy.).

Dönemi: MS 11-12. yy.

A17-Yüzük

Kazı Env. No: 1980 yılı

Müze Env. No: A-06965

Malzeme: Bronz

Buluntu Yeri: Hamam Frigidarium "H" Odası

Ölçüleri: Çap: 2,1 cm, Yük: *, Kaş Çapı: *, Kal: 0,2 cm,

Tanım: Sadece halka kısmından oluşan ve birleştirme kısmı açık bırakılmış, korozyonlu yüzük.

Benzerleri: Davidson 1952: s.246, Kat. No: 1960, Lev. 106 (Bizans Dönemi); Çelikbaş 2016: s.174, Kat. No: I40, Lev. XXXVIII (MS 5-6. yy.).

Dönemi: MS 4. yy.

A18-Yüzük**Kazı Env. No:** 1982 yılı**Müze Env. No:** A-07500**Malzeme:** Gümüş**Buluntu Yeri:** Dorik Agora Güneyi**Ölçüleri:** Çap: 2 cm, Yük: *, Kaş Çap: 1,4x0,7 cm, Kal: 0,1 cm**Tanım:** Kaş kısmı çok az bir derinliğe sahip, formu bozuk, korozyonlu yüzük.**Benzerleri:** Form olarak Davidson 1952: s.237, Kat. No: 1855, 1856, Lev. 103 (MS 4-6. yy.). Teknik olarak Davidson 1952: s.238,239. Kat. No: 1874, 1876, 1884, Lev. 104 (MS 10-12. yy.).**Dönemi:** ***A19-Yüzük****Kazı Env. No:** 2005 yılı**Müze Env. No:** A-10665**Malzeme:** Gümüş+ Akik Taşlı**Buluntu Yeri:** -**Ölçüleri:** Çap: 2,2 cm, Yük: 2 cm, Kaş Çapı: *, Kal: ***Tanım:** Kaş kısmında, gömük şekilde akik taşı üzerine çerçevesi alan içerisinde drapeli, sol profilden, uzun, sivri sakallı erkek büstü işlenmiş, üzerinde kılcal çatlaklar bulunan, korozyonlu yüzük.**Benzerleri:** Form açısından: Çelikbaş 2016: s. 173, Kat. No: I35, Lev. XXXVIII; Gem benzeri: Henig 1994: s. 96, Kat No: 713.**Dönemi:** Roma Dönemi**A20-Yüzük****Kazı Env. No:** ***Müze Env. No:** A-6942**Malzeme:** Bronz**Buluntu Yeri:** ***Ölçüleri:** Çap: 1,6 cm, Yük: 2 cm, Kaş Çapı: -, Kal: 0,2 cm**Tanım:** Kaş kısmı ve halka bütün olarak yapılmış, oldukça yüksek ve sivri bir kaşa sahip, bağlantı kısımları açık bırakılmış, korozyonlu yüzük.**Benzerleri:** -**Dönemi:** -**A21-Fibula****Kazı Env. No:** Aiz. 94/22 (k.94/1) 1994 yılı**Müze Env. No:** A-08612**Malzeme:** Bronz**Buluntu Yeri:** Sondaj 21 A**Ölçüleri:** Uz: 5,6 cm, Gen: *, Kal: ***Tanım:** Oval formulu, çift çatallı sırta sahip, sırtın devamında boğumlu süslemeye sahip, iğnesiz, düşük korozyonlu fibula.**Benzerleri:** Riha 1994: s.96, Kat. No: 4.10, Lev. 51. (MS 150); Lafli ve Buora 2012: s. 6, Kat. No: 16, Lev. 1(MS 3. yy'ın 2. yarısı).**Dönemi:** MS 2-6. yy.**A22-Fibula (Aucissa Tipi)****Kazı Env. No:** K2/84**Müze Env. No:** A-07721**Malzeme:** Bronz**Buluntu Yeri:** Stadion 6 no'lu Sondaj çukurunda üst seviyeden 60 cm aşağıda**Ölçüleri:** Uz: 5,9 cm, Gen: 0,9 cm, Kal: 0,3 cm**Tanım:** Dirsekli, yuvarlak çıkıntı ile biten, iğnesi sağlam, düşük korozyonlu fibula.**Benzerleri:** Deonna 1938: s.293, Kat. No: B 1155, Lev. 749, Fig. 351-352; Waldbaum 1983: s.116, Kat. No: 681, Lev. 43 (MS 1-2. yy.); Şimşek 2011: s.167, Kat. No: 671, Lev. 131 (Roma Dönemi); Çelikbaş 2016: s. 162, Kat. No: I7, Lev. XXXVI (MS 1. yy.).**Dönemi:** MS 1-2. yy.**A23-Kemer Tokası (Korinth Tipi)****Kazı Env. No:** 2005 yılı**Müze Env. No:** A-10669**Malzeme:** Bakır alaşımı**Buluntu Yeri:** ***Ölçüleri:** Uz: 2,1 cm, Gen: 2 cm, Kal: *

Tanım: Geçme halkası ve bağlantı bölümü eksik, üzerinde iki adet delik bulunan, temiz, pim kısmında çizgi motifleri bulunan kemer tokası.

Benzerleri: Davidson 1952: s.271, Kat No: 2193, Lev. 114 (MS 7. yy.); Papanikola-Bakirtzi 2002: s. 392, Kat. No: 481 (MS 8-9. yy.); M. Lightfoot 2003: s.123, Res. 5a.

Dönemi: MS 7-9. yy.

A24-Kemer Tokası

Kazı Env. No: A17 P KB 01

Malzeme: Bronz

Buluntu Yeri: II No.lu Roma Köprüsü Emet Yönü Yaklaşımı

Ölçüleri: Uz: 2,1 cm, Gen: 1,5 cm, Kal: 0,4 cm

Tanım: Biri küçük biri büyük iki halkanın birleştirilmesiyle oluşturulmuş, yoğun korozyonlu kemer tokası.

Benzerleri: Davidson 1952: s.272, Kat. No: 2206, Lev. 114 (MS 10. yy.).

Dönemi: MS 10. yy.

A25-Kemer Tokası

Kazı Env. No: A12 L7A KB 239

Malzeme: Gümüş

Buluntu Yeri: Tapınak L7A Açması

Ölçüleri: Uz: 3,1 cm, Gen: 2 cm, Kal: 0,4 cm

Tanım: İki adet hayvanın gövdeleri birleştirilerek oluşturulmuş, iki delikli, restorasyon işlemi görmüş, kemer tokası.

Benzerleri: -

Dönemi: MS 13-15. yy.

A26-Raptiye

Kazı Env. No: A13 T KB 50

Malzeme: Demir

Buluntu Yeri: Tiyatro T2 Açması

Ölçüleri: Uz: 1,4 cm, Kal: 0,4 cm, Baş: 1,1 cm

Tanım: Dörtgen profilli saplama, dış bükey, dairesel formlu baş kısmı, düşük korozyonlu.

Benzerleri: Boehmer 1972: s.150, Kat. No: 1412-1424, Lev. XLIX; Jacobi 1974: s.331, Kat. No: 1455, Lev.75. Waldbaum 1983: s.59, Kat. No: 326-337, Lev. 22 (MS 1-2. yy.); Papanikola-Bakirtzi 2002: s. 113, Kat. No:106 (MS 12. yy.).

Dönemi: MS 2-4. yy.

Liturjik Eşyalar:

B1-Pendantif Haç

Kazı Env. No: 1980 yılı

Müze Env. No: A-06940

Malzeme: Pirinç

Buluntu Yeri:

Ölçüleri: Uz: 2,7 cm, Gen: 1,6 cm, Kal: 0,4 cm

Tanım: Dörtgen kesitli, üst kol ucunda zincir deliği bulunan bir haçtır. Dekorasyon yoktur. Sağlamdır.

Benzerleri: Davidson 1952: s.259, Kat. No: 2085, Lev. 110 (MS 11. yy.); Papanikola-Bakirtzi 2002: s. 505, Kat. No: 693. (MS 12-13. yy.); Özdemir ve Öztaşkın 2009: s.495, Kat. No: 14, Res. 2J; Barış 2011: s.63, Kat. No: 30; Köroğlu ve Vural 2016: s. 4, Foto. 8 (Erken Bizans Dönemi); Cleymans ve Talloen 2018, Fig. 5f, s. 289 (MS 11-12. yy.).

Dönemi: MS 11-13. yy.

B2-Pendantif Haç

Kazı Env. No: 1980 yılı

Müze Env. No: A-06941

Malzeme: Pirinç

Buluntu Yeri: *

Ölçüleri: Uz: 2,7 cm, Gen: 2,1 cm, Kal: 0,2 cm

Tanım: Yuvarlak kollu, kol uçları hafif genişleyen üst kol ucunda zincir deliği bulunan bir haçtır. Dekorasyon yoktur. Sağlamdır.

Benzerleri: Davidson 1952: s.259, Kat. No: 2085, Lev.110 (MS 11. yy.); Papanikola-Bakirtzi 2002: s. 505, Kat. No: 693 (MS 12-13. yy.); Özdemir ve Öztaşkın 2009: s.495, Kat. No: 14, Res. 2J; Barış 2011: s.63, Kat. No: 30; Köroğlu ve Vural 2016: s. 4, Foto. 8 (Erken Bizans Dönemi); Cleymans ve Talloen 2018, Fig. 5f, s. 289.

Dönemi: MS 11-13. yy.

B3- Pandantif Haç

Kazı Env. No: 1980 yılı

Müze Env. No: A-06966

Malzeme: Bronz

Buluntu Yeri: Hamam Frigidarium “H” Mezarında

Ölçüleri: Uz: 3,6 cm, Gen: 2,3 cm, Kal: 0,3 cm

Tanım: Yuvarlak kollu, kol uçları hafif topuz şeklinde sona eren üst kısmında zincir deliği bulunan bir haçtır. Kolların birleştiği kısım hafif plastik kare şeklindedir. Kolların ikisinde kırıklık vardır.

Benzerleri: Davidson 1952: s.259, Kat. No: 2085, Lev.110 (MS 11. yy.); Papanikola-Bakirtzi 2002: s. 505, Kat. No: 693 (MS 12-13. yy.); Özdemir ve Öztaşkın 2009: s.495, Kat. No: 14, Res. 2J; Barış 2011: s.63, Kat. No: 30. Köroğlu ve Vural 2016: s. 4, Foto. 8 (Erken Bizans Dönemi). Cleymans ve Talloen 2018, Fig. 5f, s. 289.

Dönemi: MS 11-13. yy.

B4-Tören Haçı Parçası

Kazı Env. No: A13 T KB 72

Malzeme: Demir

Buluntu Yeri: Tiyatro T1 Açması Kuzey Genişletme

Ölçüleri: Uz: 8,1 cm, Gen: 5,2 cm, Kal: 0,3 cm

Tanım: Üç kollu, Y formlu, yüzeyi pürüzlü, arka yüz merkezinde 2,7 cm çapında oyuk bulunan haçın alt kol parçası, yoğun korozyonlu.

Benzerleri: Naumann 1987: s. 337, Kat. No: 78-79; Acara 1997: s.285-286, Kat. No: 110, Res. 170; Barış 2011: s.46, Kat. No: 20, Res. 55, Çiz. 24; Demirel Gökalp 2016: s.244, Kat. No: 6, Foto. 3.

Dönemi: Geç Antik Dönem

B5-Tören Haçı

Kazı Env. No: AE 84 ARXCBK 1

Müze Env. No: A-07713

Malzeme: Bronz

Buluntu Yeri: Mozaikli Hamam “C” Salonu

Ölçüleri: Uz: 16,5 cm, Gen: 18,5 cm, Kal: 0,5 cm

Tanım: Bronzdan yapılmış Latin haçının kolları uçlarında yuvarlaklardan oluşan süsleme var. Kollar ortadan uçlara doğru genişlemektedir. Üst kolda * şeklinde iki süs ve †ΥΠΕΡΑ yazıtı ortada başı hale içinde melek, alt kolda NA[Π]_ yazıtı bulunmakta ve bu kol kırılmıştır. Yan kollarında ANACTAC yazıtı, ortada melek figürü IOΥΛΑΠΙΑ yazıtı var. Sol taraftaki kolda bir yuvarlak eksik, üzerinde patina var. †ΥΠΕΡΑ NA[Π]_ ANACTAC IOΥΛΑΠΙΑ ὑπερ ἀναπαύσεως Ἀναστασίου Λᾶπα Anastasius Lapas’ın geri kalanı için yazıtı yer almaktadır.

Benzerleri: (Yayımlandığı yer): Naumann 1987: s. 337, Kat. No: 78-79; Acara 1997: s.285-286, Kat. No: 110, Res. 170; Barış 2011: s.46, Kat. No: 20, Res. 55, Çiz. 24; (Yayımlandığı yer): Demirel Gökalp 2016: s.244, Kat. No: 6, Foto. 3.

Dönemi: Erken Bizans Dönemi

B6-Bronz Kandil Askı Haçı

Müze Env. No: A-07714

Malzeme: Bronz

Buluntu Yeri: Mozaikli Hamam “C” Salonu

Ölçüleri: Uz: 9,2 cm, Gen: 7,4 cm, Kal: 0,5 cm, Zincir Uz: 19,5 cm

Tanım: Bronzdan yapılan Latin haçının kolları merkezden uçlara doğru genişler şeklindedir. Alt kol biraz daha uzun ve alt üst kollarında zincir parçaları var. İkili halkalardan birbirine geçmeleriyle yapılmıştır. Zincir de bronzdur. Her iki yüzü de düzdür. Patina var.

Benzerleri: (Yayımlandığı yer): Naumann 1987: s.337, Kat. No: 75; Acara 1997: s.237, Kat. No: 84, Res. 125; (Yayımlandığı yer): Demirel Gökalp 2016: s.245, Kat. No: 13, Foto.7.

Dönemi: Erken Bizans Dönemi

B7-Röliker Haç

Kazı Env. No: 1979 yılı

Müze Env. No: A-06504

Malzeme: Bronz

Buluntu Yeri: Hamam "N" Salonu

Ölçüleri: Uz: 8,1 cm, Gen: 4,6 cm, Kal: 0,5 cm

Tanım: İki parça halinde, üst kısmındaki çengelle birbirlerine bağlanmıştır. Üst parça üzerinde kazıma tekniği ile yapılan konturları belirgin figür olup üst kol üzerinde; ὉΑΓΗΟC ΠΕΤΡΟC şeklinde iki satır kitabe vardır. Arka yüzde ise kollar ortasında Hz. İsa ve kol üzerinde ise çizgilerle yapılan figürler yer almaktadır. Her figür kenarında kitabe mevcuttur. Buna göre; üst kolda: ὉΑΓΗΟC ΝΗΚΗΙΑ alt kolda; ὉΑΓΗΟC CΤΕΦΑΝΟC yan kolda; ὉΑΓΗΟC ΝΗΚΟΛΑ diğer yan kolda; ὉΑΓΗΟC ΥΟΑΝΗΙC ortada ise; ΙCΧC ΝΗΚΑ yazılıdır. Çengel uçları hafif kırıktır.

Benzerleri: Waldbaum 1983: s.137 Kat. No: 901, Lev. 52 (MS 10-12. yy.); Papanikola-Bakirtzi 2002: s.194, Kat. No: 216(MS 11-12. yy.); Pitarakis 2006; s.279, Kat. No: 300; Acara Eser 2015: s. 170, Kat. No: 4, Fig 9-10 (MS 11. yy.).

Dönemi: MS 9-12. yy.

B8-Röliker Haç

Kazı Env. No: 1980 yılı

Müze Env. No: A-06952

Malzeme: Bronz

Buluntu Yeri: Hamam "L" Salonundaki Mezarda

Ölçüleri: Uz: 9,3 cm, Gen: 6,2 cm, Kal: *

Tanım: Üstten askılı, kapaklı bir haçtır. Haç kolları hafif dışa doğru uzantılı rezerve tekniği ile yapılan ikinci bir haç motifi yer almaktadır. Haç iki rezerve baklava dilimi motifi ile dekore edilmiştir. Uçlarda ise yuvarlak birer daire olup içerisinde kakma tekniği ile yapılan camlar yerleştirilmiş olup ortada ise bir cam daha mevcuttur. Ortadaki cam kenarında rezerve dört adet yaprak motifi yer almaktadır. Üst kolda ΑΟΦΗ yazısı arka yüzde ise başı haleli, elleri iki yana açık rezerve tekniği ile yapılan Hz. İsa figürü yer almaktadır. Belden aşağı kısmı rezerve baklava motifi ile doldurulmuştur. Üst koldan ΤΕΟ, sağ kenarda ΓΗ, sol kenarda ΟC yazısı vardır. Ön yüzdeki camlardan biri yoktur. Sağlamdır.

Benzerleri: Pitarakis 2006: s.289, Kat. No: 331; (Yayımlandığı yer):Acara Eser 2007: s.247 (MS 10-12. y yy.); Acara Eser 2015: s.170, Kat. No: 5, Fig. 11-13 (MS 10-12. yy.).

Dönemi: MS 9-12. yy.

Savaş Aletleri:

C1-Haçer (?)

Kazı Env. No: AE 84 ArXCWI

Müze Env. No: A-07716

Malzeme: Demir

Buluntu Yeri: Mozaikli Hamam "C" Salonu

Ölçüleri: Uz: 26 cm, Gen: 3,6 cm, Kal: 0,9 cm

Tanım: Demirden yapılan haçerin 9 cm lik sap geçirilen kısmından sonra bıçak kısmı gelmektedir. Sap kısmında ağaç parçacıkları (sapa ait)

Benzerleri: Gültekin 2012: s. 33, Kat. No: 86.

Dönemi: Erken Bizans Dönemi

C2-Ok Ucu (Kovanlı)

Kazı Env. No: 1980 yılı

Müze Env. No: A-06953

Malzeme: Bronz

Buluntu Yeri: Hamam Natatio

Ölçüleri: Uz: 4 cm, Gen: 1,1 cm, Kal: 0,6 cm

Tanım: Kovanlı, çift kanatlı, kanat kısımlarında kırıklar bulunan, hafif korozyonlu ok ucu.

Benzerleri: Waldbaum 1983: s.33, Kat. No: 26-27, Lev. 3 (MÖ 6-5. yy.); Türktüzün, Oransay ve Ünan 2017: s. 32, Kat. No: 3, Res. 3 (MÖ 5-4. yy.).

Dönemi: MÖ 6-4. yy.

C3-Ok Ucu (Saplamalı)

Kazı Env. No: A13 T KB 18

Müze Env. No: A-19138

Malzeme: Demir

Buluntu Yeri: Tiyatro Orkestra

Ölçüleri: Uz: 9 cm, Gen: 2,8 cm, Kal: *

Tanım: Soket kısmı düz, bilezik kısmından itibaren genişleyen ve sonrasında daralarak sivrilen bir forma sahip, uç kısmı çarpma etkisiyle bükülmüş, restorasyon işlemi görmüş ok ucu.

Benzerleri: Dörner ve Goell 1963: s.279, Kat. No:9, Lev. 72 (Hellenistik Dönem?); Waldbaum 1983: s.37, Kat. No:53 Lev. 4 (Bizans Dönemi); Gaitzsch 2005: s.139, Kat. No: P14, Lev. 39 (Geç Bizans Dönemi); Yavaş 2012: s.139, Fig. 4, Şek. 4; Baykan 2015: s. 45, Kat. No: M.09-121; Baykan 2017: s.12, Kat. No: 289, Res. 4 (MS 13-14. yy.); Türktüzün, Oransay ve Ünan 2017: s.25, Kat. No: 8, Res. 5 (MS 11. yy.).

Dönemi: MS 11-14. yy.

C4-Ok Ucu (Saplamalı)

Kazı Env. No: A13 T KB 16

Müze Env. No: A-19137

Malzeme: Demir

Buluntu Yeri: Tiyatro Sahne Binası Batı Taraf

Ölçüleri: Uz: 9,9 cm, Gen: 2,4 cm, Kal: *

Tanım: Soket kısmı düz, bilezik kısmından itibaren genişleyen ve sonrasında daralarak sivrilen bir forma sahip, uç kısmı çarpma etkisiyle bükülmüş, restorasyon işlemi görmüş ok ucu.

Benzerleri: Dörner ve Goell 1963: s.279, Kat. No: 9, Lev. 72 (Hellenistik Dönem?); Waldbaum 1983: s.37, Kat. No:53 Lev. 4 (Bizans Dönemi); Gaitzsch 2005: s.139, Kat. No: P30, Lev. 39 (Erken-Geç Bizans Dönemi); Yavaş 2012: s.139, Fig. 4, Şek. 4; Baykan 2015: s. 45, Kat. No: M.09-121; Baykan 2017: s.12, Kat. No:289, Res. 4 (MS 13-14. yy.). Türktüzün, Oransay ve Ünan 2017: s.25, Kat. No: 8, Res. 5 (MS 11. yy.).

Dönemi: MS 11-14. yy.

C5-Ok Ucu (Saplamalı)

Kazı Env. No: A12 T KB 01

Müze Env. No: A-19107

Malzeme: Demir

Buluntu Yeri: Tiyatro Batı Kısım

Ölçüleri: Kal: 0,3 cm, Gen: 1,9 cm, Kal: *

Tanım: Soket kısmı bükük, bilezik kısmından itibaren genişleyen ve sonrasında daralarak sivrilen bir forma sahip, restorasyon işlemi görmüş ok ucu.

Benzerleri: Dörner ve Goell 1963: s.279, Kat. No:9, Lev. 72 (Hellenistik Dönem?); Waldbaum 1983: s.37, Kat. No:53 Lev. 4 (Bizans Dönemi); Gaitzsch 2005: s.139, Kat No: P30, Lev. 39 (Erken-Geç Bizans Dönemi); Yavaş 2012: s.139, Fig. 4, Şek. 4; Baykan 2015: s. 45, Kat. No: M.09-121; Baykan

2017: s.12, Kat. No:289, Res. 4 (MS 13-14. yy.); Türktüzün, Oransay ve Ünan 2017: s.25, Kat. No: 8, Res. 5 (MS 11. yy.).

Dönemi: MS 11-14. yy.

C6-Ok Ucu (Saplamalı)

Kazı Env. No: 2005 yılı

Müze Env. No: A-10674

Malzeme: Bronz

Buluntu Yeri: *

Ölçüleri: Uz: 11,5 cm, Gen: 2,6 cm, Kal: *

Tanım: Soket kısmı düz, bilezik kısmından itibaren genişleyen ve sonrasında daralarak sivrilen bir forma sahip, restorasyon işlemi görmüş ok ucu.

Benzerleri: Dörner ve Goell 1963: s.279, Kat. No: 9, Lev. 72 (Hellenistik Dönem?); Waldbaum 1983: s.37, Kat. No:53 Lev. 4 (Bizans Dönemi); Gaitzsch 2005: s.139, Kat. No: P30, Lev. 39 (Erken-Geç Bizans Dönemi); Yavaş 2012: s.139, Fig 4, Şek. 4; Baykan 2015: s. 45, Kat. No: M.09-121; Baykan 2017: s.12, Kat. No:289, Res. 4 (MS 13-14. yy.).

Dönemi: MS 11-14. yy.

C7-Ok Ucu (Saplamalı)

Kazı Env. No: A13 T KB 57

Malzeme: Demir

Buluntu Yeri: Tiyatro Orkestra Batı Taraf

Ölçüleri: Uz: 2,9 cm, Gen: 1,3 cm, Kal: *, Bilezik Çap: 0,7 cm

Tanım: Soket kısmı kırık, baklava dilimi formunda, restorasyon işlemi görmüş ok ucu.

Benzerleri: Dörner ve Goell 1963: s.279, Kat No: 9, Lev. 72 (Hellenistik Dönem?); Waldbaum 1983: s.37, Kat. No: 53, Lev. 4 (Bizans Dönemi); Gaitzsch 2005: s.139, Kat. No: P14, Lev. 39 (Geç Bizans Dönemi); Yavaş 2012: s.139, Fig. 4, Şek. 4; Baykan

2017: s.12, Kat. No: 289, Res. 4 (MS 13-14. yy.); Türktüzün, Oransay ve Ünan 2017: s.25, Kat. No: 8, Res. 8.

Dönemi: MS 11-14. yy.

Ev ve Mutfak Eşyaları:

D1-Sürahi

Kazı Env. No: Sau 3/003/KF 15 2009 yılı

Müze Env. No: A-12537

Malzeme: Bakır

Buluntu Yeri: Tapınak Çevresi

Ölçüleri: Yük: 23,5 cm, Kal: 0,6 cm, Ağız Çap: 8 cm, Taban Çap: 9,3 cm

Tanım: Ağız kenarı dışa çekik, gövdeye "S" profilli bir geçişle bağlanan, kısa boyunlu, dip kısmına doğru genişleyen formu, kaideli, boyun kısmında 10 karakterli yazıt ve üst kısmında dalga motifi bulunmakta, gövde üzerinde ise iki sıra dalga motifi ve içerisinde çeşitli betimler bulunan üç adet madalyon yer almaktadır. Madalyonların birinde başını sağa çevirmiş tavuskuşuna benzer bir hayvan, bir başka madalyonda oldukça iri ve şematik yapılmış aslan figürü ve son madalyonda ise baklava ve çizgisel motifler yer almaktadır. Dip kısmında ise 3(?) adet küçük madalyon süslemesi yer almakta ve ortadaki madalyonda kuğu betimi görülmektedir. Kabın dip kısmına doğru onarım izi bulunmaktadır ve gövde üzerinde yer yer ezilmeler sonucu göçükler dikkat çekmektedir. Düşük korozyonludur. Kulp bağlantı noktaları belli olup, kulbu bulunmamaktadır.

Benzerleri: Davidson 1952: s.73-74, Kat. No: 557, Lev. 51 (MS 9. yy); Aslan figürü benzerliği açısından: Wixom 1997: s.326, Kat. No: 220A (MS 10-11. yy.); Papanikola-Bakirtzi 2002: s.334, Kat. No: 371 (Orta Bizans Dönemi).

Dönemi: MS 11. yy.

D2-Bıçak**Kazı Env. No:** A13 T KB 99**Malzeme:** Demir**Buluntu Yeri:** Tiyatro T3 Açması**Ölçüleri:** Uz: 12,6 cm, Gen: 2,1 cm, Kal: 0,3 cm**Tanım:** Sivri uç kısma doğru daralan, düz sırtlı, düz yüzeyli, yoğun korozyonlu bıçak.**Benzerleri:** Gaitzsch 2005: s.33, Kat. No: M52, Lev. 32 (Geç Bizans Dönemi), s.33, Kat. No: M100, Lev. 34 (Geç Bizans Dönemi).**Dönemi:** Geç Roma Dönemi**D3-Bıçak****Kazı Env. No:** A13 T KB 25**Malzeme:** Demir**Buluntu Yeri:** Tiyatro T1 Açması**Ölçüleri:** Uz: 10,8 cm, Gen: 1,7 cm, Kal: 0,3 cm**Tanım:** Küt uç kısma doğru daralan, düz sırtlı, yüzeyi kaba, restorasyon işlemi görmüş bıçak.**Benzerleri:** Waldbaum 1983: s.56, Kat. No:187, Lev. 14; Gaitzsch 2005: s.34, Kat No: M63, Lev. 33 (Geç Bizans Dönemi); Demirer 2013: s.57, Kat. No: D12, Lev. XIII, Çiz. IX (MS 6-7. yy.); Oransay 2014: s.614, Kat. No: 26, Foto. 4; Yıldırım 2017: s.38, Kat. No: 49, (MS 6-7. yy.).**Dönemi:** MS 2. yy.**D4-Tutamak****Kazı Env. No:** A12 L6B KB 111**Malzeme:** Bronz**Buluntu Yeri:** Tapınak L6B Açması**Ölçüleri:** Uz: 12,4 cm, Gen: 4 cm, Kal: 1,5 cm**Tanım:****Benzerleri:** Davidson 1952: s. 132, Kat. No: 895, Lev. 67 (Roma Dönemi); Liesen 2003: s.441, Kat. No: 2.6. Lev. 2.**Dönemi:** Roma Dönemi**D5-İğ Kancası****Kazı Env. No:** A13 T KB 71**Malzeme:** Demir**Buluntu Yeri:** Tiyatro Batı Parados**Ölçüleri:** Uz: 8 cm, Kal: 0,1 cm, Çap: 1,1 cm**Tanım:** Uç kısmı kanca şeklinde, kanca kısmına doğru daralan katlanarak oluşturulmuş silindirik formlu bir gövdeye sahiptir. Az korozyonlu ve tamdır.**Benzerleri:** Davidson 1952: s.176, Kat. No:1227, Lev. 78, (Bizans Dönemi?); Waldbaum 1983: s.62, Kat. No:242, Lev. 17; Gaitzsch 2005: s.61, Kat. No: HAK7, Lev. 69 (Geç Bizans Dönemi); Gültekin 2012: s.25, Kat. No: 19; Demirer 2013: s.122, Kat. No: K21, Lev. XL, Çiz. XXXIII (MS 5-6. yy.).**Dönemi:** MS 5-6. yy.**Kozmetik ve Tıp Aletleri:****E1-Kulak Sondası****Kazı Env. No:** A13 T KB 35**Malzeme:** Demir**Buluntu Yeri:** Tiyatro Sahne Önü Batı Parados**Ölçüleri:** Uz: 15,5 cm, Kal: 0,4 cm**Tanım:** Uç kısmı boğumlu konik, eğik formlu, arka kısmı kırık, korozyonlu kulak sondası.**Benzerleri:** Davidson 1952: s.184, Kat. No: 1321, Lev. 84 (Roma Dönemi); Gürler 2004: s.63, Kat. No: 42 (Roma Dönemi); Oransay 2006: s.79, Kat. No: C4, Şek. 8.**Dönemi:** Roma Dönemi**E2-Kaşık Sonda****Kazı Env. No:** 84 K 3**Müze Env. No:** A-07722**Malzeme:** Bronz**Buluntu Yeri:** Stadion 5 no'lu sondaj, 1.90 m. aşağıdan**Ölçüleri:** Uz: 11,8 cm, Kal: 0,2 cm**Tanım:** Uç kısmı zeytin şeklinde, arka kısmında bilezik motifli ve son

bilezikten kırık, restorasyon işlemi görmüş, kaşık sonda.

Benzerleri: Künzl 1982: s.13, Kat. No: 3.2; Künzl 1983: s.45, Kat. No: Asia 1-15, Lev. 15; Uzel 2000: s. 192, Kat. No: ANT9-40, Lev. XXIII (Roma Dönemi); Oransay 2006: s.80, Kat. No: C8, Şek. 8.

Dönemi: MS 1-2. yy.

E3-Ayna Sapı

Kazı Env. No: 1978 yılı

Müze Env. No: A-06503

Malzeme: Bronz

Buluntu Yeri: Hamam "N" Kapı Eşiği

Ölçüleri: Uz: 8 cm, Kal: 0,6-0,7 cm

Tanım: Muhtemelen bir bronz aynaya ait sap olup, bir ucunun eksik olduğu, belirgindir. Bir ucu yuvarlak plastik bir çıkıntı ile başlamakta, orta kısmında bu plastik bir süs, dört köşeli bir şekil almış, diğer uçta ise yuvarlak bir şekil almıştır. Sağlam. Ayna kısmı yoktur.

Benzerleri: Roth-Rubi 1974: s.33, Fig. 5 (Roma Dönemi); Şahin 2010: s.44, Kat. No: B19, Lev. VIII, Çiz. VII (MS 1. yy.).

Dönemi: MS 2-4. yy.

E4-Cımbız

Kazı Env. No: A13 T KB 36

Malzeme: Demir

Buluntu Yeri: Tiyatro T1 Açması Kuzey Genişletme

Ölçüleri: Uz: 4,5 cm, Gen: 0,9 cm, Kal: 0,1 cm

Tanım: Geniş tutma uçları olan, yoğun korozyonlu, tüm, cımbız.

Benzerleri: Davidson 1952: s.194, Kat. No: 1465, Lev. 88 (Bizans Dönemi); Uzel 2000: s.254, Kat. No: IAM15-92, Lev. XCVIII (Roma Dönemi); Papanikola-Bakirtzi 2002: s.99, Kat. No:84 (MS 9-12. yy.).

Dönemi: Roma Dönemi

Aydınlatma Araçları:

F1-Kandil Aksamı

Kazı Env. No: 99 TS SO/X/26

Müze Env. No: A-10354

Malzeme: Bronz

Buluntu Yeri: 99TS-SO X Sondajı

Ölçüleri: Yük: 5,4 cm, Gen: 4,7 cm, Kal: 0.5 cm

Tanım: Tiyatro maskı şeklinde yapılan, saç lüleleri özenli, ağzı açık, arka kısmı derin monte yuvasına sahip kandil aksamı.

Benzerleri: -

Dönemi: Roma Dönemi

F2-Kandelabrum Aksamı

Kazı Env. No: AE 84 ARXCBGZ

Müze Env. No: A-07718

Malzeme: Bronz

Buluntu Yeri: Mozaikli Hamam "C" Salonu

Ölçüleri: Yük: 8,4 cm, Baş Çap: 7,2 cm, Kal: 0,9 cm

Tanım: İç kısmı yivli ve tam orta kısmından yükselen kandil çubuğu bulunan, tüm, korozyonlu aksam.

Benzerleri: Bailey 1996: s.106, Kat. No: Q3930 EA, Lev. 137 (MS 6-7. yy.); Atasoy 2005: s.208, Res. 57 (Roma Dönemi).

Dönem: MS 6. yy.

F3-Kandelabrum

Kazı Env. No: 1983 yılı

Müze Env. No: A-07639

Malzeme: Bronz

Buluntu Yeri: Mozaikli Hamam Hypocaust

Ölçüleri: Yük: 21,5 cm, Kaide Çap: 8,3 cm, Yağ Haznesi: 7,3 cm

Tanım: Şişkin, dış bükey, oval bir kaide üzerinde, çeşitli bilezik detaylarıyla süslü ve üst kısmında kandil koyma tablası bulunan, tüm, restorasyon işlemi görmüş kandelabrum.

Benzerleri: Bailey 1996: s.105, Kat. No: Q3923, Lev. 135 (MS 6-7. yy.); Atasoy 2005: s.206, Res. 48 (Roma Dönemi).

Dönem: MS 6. yy.

F4-Kandil Askısı

Kazı Env. No: 2005 yılı

Müze Env. No: A-10666

Malzeme: Pirinç

Buluntu Yeri: *

Ölçüleri: Uz: 20,5 cm, Kal: *

Tanım: Yuvarlak kesitli telden, ucu kapalı çengele üç adet askı kulbu yapılmıştır. Kulpların ucu yuvarlak şekilde bükülmüş ve ucu açık bırakılmıştır.

Benzerleri: Comstock-Vermeule 1971: s.422, Kat. No: 609 (Geç Roma-Bizans?); Waldbaum 1983: s.102, Kat. No: 600-601, Lev. 38-39 (Erken Bizans); Papanikola-Bakirtzi 2002: s.285, Kat. No:299 (MS 5. yy.); Demirer 2013; s.50, Kat. No: C19, Lev. XI, Çiz. VII (MS 5-6. yy.); Baykan 2015: s.46, Fig. 6; (Yayımlandığı yer): Demirel Gökalp 2016: s.245, Kat. No: 12, Foto. 6.12 (Erken Bizans Dönemi).

Dönem: Erken Bizans Dönemi

F5-Cam Kandil Askısı

Kazı Env. No: AE 84 ACBLT 1

Müze Env. No: A-07715

Malzeme: Bronz

Buluntu Yeri: Mozaikli Hamam "C" Salonu

Ölçüleri: Uz: 10-10,5 cm, Kal: 0,2-0,3 cm

Tanım: Bronz telden yapılma kandil askısı, üst kol çengel şeklinde olup, diğer üç kol buna halkalarla bağlanmıştır. Uçları kanca şeklindedir.

Benzerleri: Riis 1969: s. 48, Kat. No: 2, Fig. 19; Waldbaum 1983: s.102, Kat. No: 600-601, Lev. 38-39 (Erken Bizans Dönemi); (Yayımlandığı yer): Naumann 1987: s.337, Kat. No: 76-77;

Papanikola-Bakirtzi 2002: s.285, Kat. No:299 (MS 5. yy.); Demirer 2013; s.50, Kat. No: C19, Lev. XI, Çiz. VII (MS 5-6. yy.); Baykan 2015: s.46, Fig. 6; (Yayımlandığı yer): Demirel Gökalp 2016: s.245, Kat. No: 11, Foto. 6.11 (Erken Bizans Dönemi).

Dönem: Erken Bizans Dönemi

Hayvancılık Aletleri:

G1-Nal (Tip 1)

Kazı Env. No: A13 T KB 87

Malzeme: Demir

Buluntu Yeri: Tiyatro Orkestra

Ölçüleri: Uz: 10,2 cm, Gen: 6,4 cm, Kal: 0,3 cm, Çivi Uz: 1,3 cm, Kal: 0,4 mm, Baş: 2,3 cm.

Tanım: U biçimli forma sahiptir. Üzerinde iki adet delik bulunmakta deliklerin birinde çivi yer almaktadır. Eksik ve yoğun korozyonludur.

Benzerleri: Gaitzsch 2005: s.177, Kat. No: HU33, Lev. 23 (Geç Bizans Dönemi).

Dönemi: Orta Çağ ve sonrası

G2-Nal (Tip 1)

Kazı Env. No: A13 T KB 06

Malzeme: Demir

Buluntu Yeri: Tiyatro Podyum Önü

Ölçüleri: Uz: 4,1 cm, Gen: 2,5 cm, Kal: 0,1 cm

Tanım: Oval formlu, üzerinde yırtık bir çivi deliği bulunan, restorasyon işlemi görmüş nal parçası.

Benzerleri: -

Dönemi: Orta Çağ ve sonrası

G3-Nal (Tip 1)

Kazı Env. No: A13 T KB 20

Malzeme: Demir

Buluntu Yeri: Tiyatro Sahne Binası Batı Tarafı

Ölçüleri: Uz: 5,3 cm, Gen: 2,7 cm, Kal: 0,15 cm

Tanım: Üzerinde üç adet çivi deliği bulunan oval formlu, restorasyon işlemi görmüş nal parçası.

Benzerleri: Gaitzsch 2005: s.176, Kat. No: HU6, Lev. 23.

Dönemi: Orta Çağ ve sonrası

G4-Nal (Tip 1)

Kazı Env. No: A13 T KB 51

Malzeme: Demir

Buluntu Yeri: Tiyatro T2 Açması

Ölçüleri: Uz: 8,1 cm, Gen: 3,3 cm, Kal: 0,2 cm

Tanım: Üzerinde bir adet çivi deliği bulunan, oval formlu, yoğun korozyonlu nal.

Benzerleri: Gaitzsch 2005: s.177, Kat. No: HU29, Lev. 23 (Geç Bizans Dönemi).

Dönemi: Orta Çağ ve sonrası

G5-Nal (Tip 1)

Kazı Env. No: A13 T KB 41

Malzeme: Demir

Buluntu Yeri: Tiyatro T2 Açması

Ölçüleri: Uz: 5,5 cm, Gen: 2,8 cm, Kal: 0,2 cm

Tanım: Üzerinde iki adet çivi deliği bulunan, oval formlu, yoğun korozyonlu nal parçası.

Benzerleri: Gaitzsch 2005: s.178, Kat. No: HU39, Lev. 22 (Geç Bizans Dönemi).

Dönemi: Orta Çağ ve sonrası

G6-Nal (Tip 1)

Kazı Env. No: A13 T KB 98

Malzeme: Demir

Buluntu Yeri: Tiyatro T3 Açması

Ölçüleri: Uz: 7,4 cm, Gen: 2,5 cm, Kal: 0,2 cm

Tanım: Üzerinde üç adet çivi deliği bulunan, oval formlu, yoğun korozyonlu nal.

Benzerleri: Gaitzsch 2005: s.176, Kat. No: HU2, Lev. 23 (Geç Bizans Dönemi).

Dönemi: Orta Çağ ve sonrası

G7-Nal (Tip 2)

Kazı Env. No: A13 T KB 02

Malzeme: Demir

Buluntu Yeri: Tiyatro Skene Yapısı Kapı Önü

Ölçüleri: Uz: 7,3 cm, Gen: 5,3 cm, Kal: 0,4 cm

Tanım: İç kısmında merkezde birbirine yakın üç adet perçinli saplama kancası bulunan, hilal biçimli, restorasyon işlemi görmüş nal.

Benzerleri: Papanikola-Bakirtzi 2002: s. 113, Kat. No: 107-108 (MS 13-14. yy.); Gaitzsch 2005: s.177, Kat. No: HU20, Lev. 22 (Geç Bizans Dönemi).

Dönemi: MS 12-14 yy.

G8-Nal (Tip 3)

Kazı Env. No: A13 T KB 74

Malzeme: Demir

Buluntu Yeri: Tiyatro Batı Parados

Ölçüleri: Uz: 8,8 cm, Gen: 5,5 cm, Kal: 0,2 cm

Tanım: Üzerinde sağ ve sol kenarlarda alt alta ikişer çivi deliği bulunmakta, dörtgen ve gittikçe daralan forma sahip, plaka halde yoğun korozyonlu, nal.

Benzerleri: Gaitzsch 2005: s.178, Kat. No: HU38, Lev. 22 (Orta Çağ ve sonrası).

Dönemi: Orta Çağ ve sonrası

G9-Nal (Tip 4)

Kazı Env. No: A13 T KB 59

Malzeme: Demir

Buluntu Yeri: Tiyatro T2 Açması

Ölçüleri: Uz: 6,9 cm, Gen: 3 cm, Kal: 0,1 cm

Tanım: Üzerinde iki delik bulunan, eksik ve yoğun korozyonlu nal parçası.

Benzerleri: Gaitzsch 2005: s.176, Kat. No:HU15, Lev. 23 (Orta Çağ ve sonrası).

Dönemi: Orta Çağ ve sonrası

G10-Nal (Tip 4)

Kazı Env. No: A13 T KB 06

Malzeme: Demir

Buluntu Yeri: Tiyatro Podyum Önü

Ölçüleri: Uz: 7,4 cm, Gen: 2,8 cm, Kal: 0,1 cm

Tanım: Üzerinde bir delik bulunan, oval, yoğun korozyonlu nal parçası.

Benzerleri: Gaitzsch 2005: s.176, Kat. No: HU15, Lev. 23 (Orta Çağ ve sonrası).

Dönemi: Orta Çağ ve sonrası

G11-Nal (Tip 4)

Kazı Env. No: A13 T KB 06

Malzeme: Demir

Buluntu Yeri: Tiyatro Podyum Önü

Ölçüleri: Uz: 6,3 cm, Gen: 3 cm, Kal: 0,2 cm

Tanım: Oval formlu, üzerinde üç adet çivi deliği bulunan, restorasyon işlemi görmüş nal parçası.

Benzerleri: Gaitzsch 2005: s.176, Kat. No: HU15, Lev. 23 (Orta Çağ ve sonrası).

Dönemi: Orta Çağ ve sonrası

G12-Nal (Tip 4)

Kazı Env. No: A13 T KB 106

Malzeme: Demir

Buluntu Yeri: Tiyatro T3 Açması

Ölçüleri: Uz: 9,3 cm, Gen: 3,7 cm, Kal: 0,1 cm

Tanım: Üzerinde dört adet çivi deliği bulunan, oval formlu, yoğun korozyonlu nal.

Benzerleri: Gaitzsch 2005: s.176, Kat. No: HU15, Lev. 23 (Orta Çağ ve Sonrası).

Dönemi: Orta Çağ ve sonrası

G13-Nal (Tip 4)

Kazı Env. No: A13 T KB 39

Malzeme: Demir

Buluntu Yeri: Tiyatro T2 Açması

Ölçüleri: Uz: 8,8 cm, Gen: 3,5 cm, Kal: 0,2 cm

Tanım: Üzerinde üç adet çivi deliği bulunan oval formlu, yoğun korozyonlu nal.

Benzerleri: Gaitzsch 2005: s.176, Kat. No: HU15, Lev. 23 (Orta Çağ ve sonrası).

Dönemi: Orta Çağ ve sonrası

G14-Nal (Tip 4)

Kazı Env. No: A13 T KB 46

Malzeme: Demir

Buluntu Yeri: Tiyatro T2 Açması

Ölçüleri: Uz: 6,7 cm, Gen: 3,1 cm, Kal: 0,1 cm

Tanım: Üzerinde üç adet çivi deliği bulunan oval formlu, yoğun korozyonlu nal.

Benzerleri: Gaitzsch 2005: s.176, Kat. No: HU15, Lev. 23 (Orta Çağ ve sonrası).

Dönemi: Orta Çağ ve sonrası

G15-Nal (Tip 4)

Kazı Env. No: A13 T KB 46

Malzeme: Demir

Buluntu Yeri: Tiyatro T2 Açması

Ölçüleri: Uz: 8,5 cm, Gen: 3,7 cm, Kal: 0,1 cm, Çivi Uz: 1,6 cm, Kal: 0,3 cm, Baş: 2,1 cm.

Tanım: Üzerinde üç adet çivi deliği ve iki deliğinde çivi bulunan, yoğun korozyonlu nal.

Benzerleri: Gaitzsch 2005: s.176, Kat. No: HU15, Lev. 23 (Orta Çağ ve sonrası).

Dönemi: Orta Çağ ve sonrası

G16-Nal (Tip 4)

Kazı Env. No: A13 T KB 46

Malzeme: Demir

Buluntu Yeri: Tiyatro T2 Açması
Ölçüleri: Uz: 8,2 cm, Gen: 3,7 cm, Kal: 0,2 cm
Tanım: Üzerinde iki çivi deliği bulunan, oval formlu, yoğun korozyonlu nal.
Benzerleri: Gaitzsch 2005: s.176, Kat. No: HU15, Lev. 23 (Orta Çağ ve sonrası).
Dönemi: Orta Çağ ve sonrası

G17-Nal (Tip 4)
Kazı Env. No: A15 O KB 07
Malzeme: Demir
Buluntu Yeri: Odeion Güney Parados
Ölçüleri: Uz: 9,9 cm, Gen: 4,3 cm, Kal: 0,6 cm
Tanım: Yüzeyi düz, yoğun korozyonlu nal.
Benzerleri: Gaitzsch 2005: s.176, Kat. No: HU15, Lev. 23 (Orta Çağ ve sonrası).
Dönemi: Orta Çağ ve sonrası

G18-Nal (Tip 4)
Kazı Env. No: A15 O KB 07
Malzeme: Demir
Buluntu Yeri: Odeion Güney Parados
Ölçüleri: Uz: 10,5 cm, Gen: 4,4 cm, Kal: 0,5 cm
Tanım: Yüzeyi düz, yoğun korozyonlu nal.
Benzerleri: Gaitzsch 2005: s.176, Kat. No: HU15, Lev. 23 (Orta Çağ ve sonrası).
Dönemi: Orta Çağ ve sonrası

Zanaatkâr Aletleri:

H1-Taşçı Tarağı
Kazı Env. No: A16 O KB 6
Malzeme: Demir
Buluntu Yeri: Odeion Güney Parados
Ölçüleri: Uz: 11,9 cm, Gen: 2 cm, Kal: 0,3 cm
Tanım: Sap kısmı kırık ve uç kısma doğru genişleyen, uç kısmı girintili

çıkıntılı, dörtgen formlu, yoğun korozyonlu taşçı tarağı.
Benzerleri: Jacobi 1974: s.274, Kat. No:109, Lev. 7; Gaitzsch 2005: s.191, Kat. No: ME10, Lev. 35 (Geç Bizans Dönemi).
Dönemi: -

H2-Taşçı Tarağı
Kazı Env. No: A15 HP KB 06
Malzeme: Demir
Buluntu Yeri: Hamam Palaestra 2. Doğu
Ölçüleri: Uz: 7,8 cm, Gen: 2,3 cm, Kal: 0,4 cm
Tanım: Sap kısmı kırık, sap kısmından uca doğru gittikçe genişleyen forma sahip, uç kısmı girintili çıkıntılı, dörtgen formlu taşçı tarağı.
Benzerleri: Gaitzsch 2005: s.191, Kat. No: ME9, Lev. 35, (Geç Bizans Dönemi).
Dönemi: -

H3-Zanaatçı Aletine ait uç parçası
Kazı Env. No: A13 T KB 65
Malzeme: Demir
Buluntu Yeri: Tiyatro Batı Parados
Ölçüleri: Uz: 9,1 cm, Gen: ?, Kal: 0,5 cm
Tanım: Dörtgen profilli, uç ve sap kısmı kırık, yoğun korozyonlu uç.
Benzerleri: -
Dönemi: Roma Dönemi

Kapı Aksamları:

I1-Anahtar
Kazı Env. No: 1980 yılı
Müze Env. No: A-06957
Malzeme: Demir
Buluntu Yeri: Hamam Ateş Odası
Ölçüleri: Uz: 8,3 cm, Dil Uz: 3,1 cm, Dil Gen: 1,5 cm, Halka Çap: 3,3 cm
Tanım: Köşeli gövdeli, köşeli dilli, üst kısmında halka deliği bulunan bir

anahtardır. Dekorasyon yoktur. Gövdede hafif eziklikler görülmektedir.
Benzerleri: Davidson 1952: s.139, Kat. No: 1001, Lev. 71 (MS 10-11. yy.); Oransay 2006: s.143, Kat. No: J33, Lev. XXVI (MÖ 3-MS 4. yy.); Demirer 2013: s.100, Kat. No: İ51, Lev. XXXIV, Çiz. XXVIII (MS 4-5. yy.); Çelikbaş 2016: s.197-198, Kat. No: M3, Lev. XLVII, Çiz. 32 (MS 6-7. yy.).
Dönemi: MS 2-4. yy.

I2-Kilit Aynası

Kazı Env. No: K 87/4

Müze Env. No: A-08114

Malzeme: Pirinç

Buluntu Yeri: Stadion Sondaj Kapı Binası

Ölçüleri: Uz: 2,3 cm, Gen: 2,1 cm, Kal: 0,2 cm

Tanım: Üzerinde üç adet sabitleme halkası ve diğer yuvarlak kısımda çengel geçirmek için gittikçe genişleyen bir anahtar deliğine sahip, temiz, tam kilit aynası.

Benzerleri: Waldbaum 1983: s.74, Kat. No:390, Lev. 24 (Bizans Dönemi ?).

Dönemi: MS 2-5. yy.

I3-Kilit Aynası

Kazı Env. No: A13 T KB 10

Malzeme: Demir

Buluntu Yeri: Tiyatro Orkestra

Ölçüleri: Uz: 7,2 cm, Gen: 5,1 cm, Kal: 0,1 cm

Tanım: Düz yüzeyli, restorasyon işlemi görmüş, üzerinde üst üste dairesel formda anahtar deliği bulunan kilit aynası.

Benzerleri: -

Dönemi: Orta Çağ ve sonrası

I4-Kilit Aksamı

Kazı Env. No: A13 T KB 10

Malzeme: Demir

Buluntu Yeri: Tiyatro Orkestra

Ölçüleri: Uz: 6,4 cm, Gen: 2 cm, Kal: 0,2 cm

Çivi Uz: 1,7 cm, Kal: 0,2 cm, Baş: 0,7 cm

Tanım: Düz yüzeyli, restorasyon işlemi görmüş, üzerinde yuvarlak kesitli bir adet çivi bulunan kilit aksamı.

Benzerleri: -

Dönemi: Orta Çağ ve sonrası

I5-Kapı Kancası

Kazı Env. No: A13 T KB 105

Malzeme: Demir

Buluntu Yeri: Tiyatro Orkestra

Ölçüleri: Uz: 16,1 cm, Gen: 2,6 cm, Kal: 0,4 cm

Tanım: Sırt kısmına doğru aralıklı olarak seyrek çivi izleri mevcuttur. Kanca kısmı bükük, yoğun korozyonludur.

Benzerleri: Gaitzsch 2005: s.64, Kat. No: B1, Lev. 2 (Roma-Bizans Dönemi).

Dönemi: Orta Çağ ve sonrası

Mimari Aksamlar:

J1-Çivi (Tip 1)

Kazı Env. No: A13 T KB 104

Malzeme: Demir

Buluntu Yeri: Tiyatro Orkestra

Ölçüleri: Uz: 6,5 cm, Kal: 0,6 cm, Baş: 2 cm

Tanım: Dörtgen profilli saplama, dış bükey dairesel baş kısmı, yoğun korozyon.

Benzerleri: Boehmer 1972: s.149, Kat. No: 1397, Lev. XLIX ve s.150, Kat. No: 1409 Lev. XLIX; Waldbaum 1983: s.69, Kat. No: 324, Lev. 22; Gaitzsch 2005: s.193, Kat. No: N11, Lev. 37; Demirer 2013: s.126, Kat. No: L6, Lev. XLII, Çiz. XXXIV; Oransay 2014: s.620, Kat. No: 111. Foto. 7; Çelikbaş 2016: s.447, Kat. No: O28, Lev. LI, Çiz. 36.

Dönemi: -

J2-Çivi (Tip 1)**Kazı Env. No:** A13 T KB 101**Malzeme:** Demir**Buluntu Yeri:** Tiyatro T3 Açması**Ölçüleri:** Uz: 4,4 cm, Kal: 0,8 cm, Baş: 2,9 cm**Tanım:** Dörtgen profilli saplama, dairesel baş kısmı, yoğun korozyon.**Benzerleri:** Boehmer 1972: s.149, Kat. No: 1397, Lev. XLIX ve s.150, Kat. No: 1409 Lev. XLIX; Waldbaum 1983: s.69, Kat. No: 324, Lev. 22; Gaitzsch 2005: s.193, Kat. No: N11, Lev. 37; Demirer 2013: s.126, Kat. No: L6, Lev. XLII, Çiz. XXXIV; Oransay 2014: s.620, Kat. No: 111. Foto. 7; Çelikbaş 2016: s.447, Kat. No: O28, Lev. LI, Çiz. 36.**Dönemi:** -**J3-Çivi (Tip 1)****Kazı Env. No:** A13 T KB 102**Malzeme:** Demir**Buluntu Yeri:** Tiyatro Batı Parados**Ölçüleri:** Uz: 6,8 cm, Kal: 0,7 cm, Baş: 2 cm**Tanım:** Dörtgen profilli eğik saplama, dairesel baş kısmı, yoğun korozyon.**Benzerleri:** : Boehmer 1972: s.149, Kat. No: 1397, Lev. XLIX ve s.150, Kat. No: 1409 Lev. XLIX; Waldbaum 1983: s.69, Kat. No: 324, Lev. 22; Gaitzsch 2005: s.193, Kat. No: N11, Lev. 37; Demirer 2013: s.126, Kat. No: L6, Lev. XLII, Çiz. XXXIV; Oransay 2014: s.620, Kat. No: 111. Foto. 7; Çelikbaş 2016: s.447, Kat. No: O28, Lev. LI, Çiz. 36.**Dönemi:** -**J4-Çivi (Tip 1)****Kazı Env. No:** A13 T KB 55**Malzeme:** Demir**Buluntu Yeri:** Tiyatro T2 Açması**Ölçüleri:** Uz: 5,6 cm, Kal: 0,7 cm, Baş: 1,8 cm**Tanım:** Dörtgen profilli eğik saplama, dairesel baş kısmı, yoğun korozyon.**Benzerleri:** Boehmer 1972: s.149, Kat. No: 1397, Lev. XLIX ve s.150, Kat. No: 1409 Lev. XLIX; Waldbaum 1983: s.69, Kat. No: 324, Lev. 22; Gaitzsch 2005: s.193, Kat. No: N11, Lev. 37; Demirer 2013: s.126, Kat. No: L6, Lev. XLII, Çiz. XXXIV; Oransay 2014: s.620, Kat. No: 111. Foto. 7; Çelikbaş 2016: s.447, Kat. No: O28, Lev. LI, Çiz. 36.**Dönemi:** -**J5-Çivi (Tip 1)****Kazı Env. No:** A13 T KB 80**Malzeme:** Demir**Buluntu Yeri:** Tiyatro Batı Parados**Ölçüleri:** Uz: 2,3 cm, Kal: 0,6 cm, Baş: 2 cm**Tanım:** Dörtgen profilli kırık saplama, dairesel formlu baş kısmı, yoğun korozyon.**Benzerleri:** Boehmer 1972: s.149, Kat. No: 1397, Lev. XLIX ve s.150, Kat. No: 1409 Lev. XLIX; Waldbaum 1983: s.69, Kat. No: 324, Lev. 22; Gaitzsch 2005: s.193, Kat. No: N11, Lev. 37; Demirer 2013: s.126, Kat. No: L6, Lev. XLII, Çiz. XXXIV; Oransay 2014: s.620, Kat. No: 111. Foto. 7; Çelikbaş 2016: s.447, Kat. No: O28, Lev. LI, Çiz. 36.**Dönemi:** -**J6-Çivi (Tip 1)****Kazı Env. No:** A13 T KB 43**Malzeme:** Demir**Buluntu Yeri:** Tiyatro T2 Açması**Ölçüleri:** Uz: 5,5 cm, Kal: 0,7 cm, Baş: 2 cm**Tanım:** Dörtgen profilli kırık saplama, dairesel baş kısmı, yoğun korozyon.**Benzerleri:** Boehmer 1972: s.149, Kat. No: 1397, Lev. XLIX ve s.150, Kat. No: 1409 Lev. XLIX; Waldbaum 1983: s.69, Kat. No: 324, Lev. 22; Gaitzsch

2005: s.193, Kat. No: N11, Lev. 37; Demirer 2013: s.126, Kat. No: L6, Lev. XLII, Çiz. XXXIV; Oransay 2014: s.620, Kat. No: 111. Foto. 7; Çelikbaş 2016: s.447, Kat. No: O28, Lev. LI, Çiz. 36.

Dönemi: -

J7-Çivi (Tip 1)

Kazı Env. No: A13 T KB 68

Malzeme: Demir

Buluntu Yeri: Tiyatro Batı Parados

Ölçüleri: Uz: 3,4 cm, Kal: 0,7 cm, Baş: 1,7 cm

Tanım: Dörtgen profilli kırık saplama, dairesel formlu dış bükey baş kısmı, yoğun korozyon.

Benzerleri: Boehmer 1972: s.149, Kat. No: 1397, Lev. XLIX ve s.150, Kat. No: 1409 Lev. XLIX; Waldbaum 1983: s.69, Kat. No: 324, Lev. 22; Gaitzsch 2005: s.193, Kat. No: N11, Lev. 37; Demirer 2013: s.126, Kat. No: L6, Lev. XLII, Çiz. XXXIV; Oransay 2014: s.620, Kat. No: 111. Foto. 7; Çelikbaş 2016: s.447, Kat. No: O28, Lev. LI, Çiz. 36.

Dönemi: -

J8-Çivi (Tip 1)

Kazı Env. No: A13 T KB 53

Malzeme: Demir

Buluntu Yeri: Tiyatro T2 Açması

Ölçüleri: Uz: 4,4 cm, Kal: 0,8 cm, Baş: 2 cm

Tanım: Dörtgen profilli, kırık saplama, dairesel baş kısmı, yoğun korozyon.

Benzerleri: : Boehmer 1972: s.149, Kat. No: 1397, Lev. XLIX ve s.150, Kat. No: 1409 Lev. XLIX; Waldbaum 1983: s.69, Kat. No: 324, Lev. 22; Gaitzsch 2005: s.193, Kat. No: N11, Lev. 37; Demirer 2013: s.126, Kat. No: L6, Lev. XLII, Çiz. XXXIV; Oransay 2014: s.620, Kat. No: 111. Foto. 7; Çelikbaş 2016: s.447, Kat. No: O28, Lev. LI, Çiz. 36.

Dönemi: -

J9-Çivi (Tip 1)

Kazı Env. No: A13 T KB 81

Malzeme: Demir

Buluntu Yeri: Tiyatro T1 Açması Kuzey Genişletme

Ölçüleri: Uz: 6,3 cm, Kal: 0,5 cm, Baş: 2 cm

Tanım: Dörtgen profilli kırık saplama, dairesel formlu baş kısmı, yoğun korozyon.

Benzerleri: Boehmer 1972: s.149, Kat. No: 1397, Lev. XLIX ve s.150, Kat. No: 1409 Lev. XLIX; Waldbaum 1983: s.69, Kat. No: 324, Lev. 22; Gaitzsch 2005: s.193, Kat. No: N11, Lev. 37; Demirer 2013: s.126, Kat. No: L6, Lev. XLII, Çiz. XXXIV; Oransay 2014: s.620, Kat. No: 111. Foto. 7; Çelikbaş 2016: s.447, Kat. No: O28, Lev. LI, Çiz. 36.

Dönemi: -

J10-Çivi (Tip 1)

Kazı Env. No: A13 T KB 77

Malzeme: Demir

Buluntu Yeri: Tiyatro Orkestra

Ölçüleri: Uz: 8 cm, Kal: 0,9 cm, Baş: 2 cm

Tanım: Dörtgen profilli saplama, dairesel formlu dış bükey baş kısmı, düşük korozyon.

Benzerleri: Boehmer 1972: s.149, Kat. No: 1397, Lev. XLIX ve s.150, Kat. No: 1409 Lev. XLIX; Waldbaum 1983: s.69, Kat. No: 324, Lev. 22; Gaitzsch 2005: s.193, Kat. No: N11, Lev. 37; Demirer 2013: s.126, Kat. No: L6, Lev. XLII, Çiz. XXXIV; Oransay 2014: s.620, Kat. No: 111. Foto. 7; Çelikbaş 2016: s.447, Kat. No: O28, Lev. LI, Çiz. 36.

Dönemi: -

J11-Çivi (Tip 1)**Kazı Env. No:** A13 T KB 40**Malzeme:** Demir**Buluntu Yeri:** Tiyatro Batı Parados**Ölçüleri:** Uz: 5,6 cm, Kal: 0,5 cm, Baş: 2,5 cm**Tanım:** Dörtgen profilli kırık saplama, dairesel formlu baş kısmı, yoğun korozyon.**Benzerleri:** Boehmer 1972: s.149, Kat. No: 1397, Lev. XLIX ve s.150, Kat. No: 1409 Lev. XLIX; Waldbaum 1983: s.69, Kat. No: 324, Lev. 22; Gaitzsch 2005: s.193, Kat. No: N11, Lev. 37; Demirer 2013: s.126, Kat. No: L6, Lev. XLII, Çiz. XXXIV; Oransay 2014: s.620, Kat. No: 111. Foto. 7; Çelikbaş 2016: s.447, Kat. No: O28, Lev. LI, Çiz. 36.**Dönemi:** -**J12-Çivi (Tip 1)****Kazı Env. No:** A13 T KB 27**Malzeme:** Demir**Buluntu Yeri:** Tiyatro Batı Parados**Ölçüleri:** Uz: 6 cm, Kal: 0,8 cm, Baş: 2,6 cm**Tanım:** Dörtgen profilli, kırık saplama, dairesel baş kısmı, yoğun korozyon.**Benzerleri:** Boehmer 1972: s.149, Kat. No: 1397, Lev. XLIX ve s.150, Kat. No: 1409 Lev. XLIX; Waldbaum 1983: s.69, Kat. No: 324, Lev. 22; Gaitzsch 2005: s.193, Kat. No: N11, Lev. 37; Demirer 2013: s.126, Kat. No: L6, Lev. XLII, Çiz. XXXIV; Oransay 2014: s.620, Kat. No: 111. Foto. 7; Çelikbaş 2016: s.447, Kat. No: O28, Lev. LI, Çiz. 36.**Dönemi:** -**J13-Çivi (Tip 1)****Kazı Env. No:** A13 T KB 69**Malzeme:** Demir**Buluntu Yeri:** Tiyatro T2 Açması**Ölçüleri:** Uz: 2,1 cm, Kal: 0,4 cm, Baş: 2,2 cm**Tanım:** Dörtgen profilli, uç kısmı kıvrık saplama, dış bükey dairesel formlu baş kısmı, düşük korozyon.**Benzerleri:** Oransay 2014: s.620, Kat. No: 73, Foto. 7.**Dönemi:** -**J14-Çivi (Tip 1)****Kazı Env. No:** A13 T KB 03**Malzeme:** Demir**Buluntu Yeri:** Tiyatro Sahne Kapısı Önü**Ölçüleri:** Uz: 1,3 cm, Kal: 0,2 cm, Baş: 1,4 cm**Tanım:** Dörtgen profilli kırık saplama, dairesel formlu dış bükey baş kısmı, restorasyon işlemi görmüş.**Benzerleri:** Davidson 1952: s.142, Kat. No: 1039. Lev. 72 (Bizans Dönemi).**Dönemi:** -**J15-Çivi (Tip 1)****Kazı Env. No:** A13 T KB 47**Malzeme:** Demir**Buluntu Yeri:** Tiyatro Orkestra**Ölçüleri:** Uz: 2,2 cm, Kal: 0,9 cm, Baş: 3,9 cm**Tanım:** Dörtgen profilli kırık saplama, dış bükey, dairesel formlu baş kısmı, düşük korozyon.**Benzerleri:** Boehmer 1972: s.149, Kat. No: 1397, Lev. XLIX ve s.150, Kat. No: 1409 Lev. XLIX; Waldbaum 1983: s.69, Kat. No: 324, Lev. 22; Gaitzsch 2005: s.193, Kat. No: N11, Lev. 37; Demirer 2013: s.126, Kat. No: L6, Lev. XLII, Çiz. XXXIV; Oransay 2014: s.620, Kat. No: 111. Foto. 7; Çelikbaş 2016: s.447, Kat. No: O28, Lev. LI, Çiz. 36.**Dönemi:** -**J16-Çivi (Tip 1)****Kazı Env. No:** A13 T KB 21**Malzeme:** Demir**Buluntu Yeri:** Tiyatro T1 Açması

Ölçüleri: Uz: 4,2 cm, Kal: 0,8 cm, Baş: 1,9 cm

Tanım: Dörtgen profilli, eğik, kırık saplama, dış bükey, dairesel formlu baş kısmı, restorasyon işlemi görmüş.

Benzerleri: Boehmer 1972: s.149, Kat. No: 1397, Lev. XLIX ve s.150, Kat. No: 1409 Lev. XLIX; Waldbaum 1983: s.69, Kat. No: 324, Lev. 22; Gaitzsch 2005: s.193, Kat. No: N11, Lev. 37; Demirer 2013: s.126, Kat. No: L6, Lev. XLII, Çiz. XXXIV; Oransay 2014: s.620, Kat. No: 111. Foto. 7; Çelikbaş 2016: s.447, Kat. No: O28, Lev. LI, Çiz. 36.

Dönemi: -

J17-Çivi (Tip 1)

Kazı Env. No: A13 T KB 94

Malzeme: Demir

Buluntu Yeri: Tiyatro Orkestra

Ölçüleri: Uz: 19,4 cm, Kal: 1,2 cm, Baş: 3,3 cm

Tanım: Dörtgen profilli saplama, dış bükey dairesel formlu baş kısmı, düşük korozyon.

Benzerleri: Boehmer 1972: s.149, Kat. No: 1397, Lev. XLIX ve s.150, Kat. No: 1409 Lev. XLIX; Waldbaum 1983: s.69, Kat. No: 324, Lev. 22; Gaitzsch 2005: s.193, Kat. No: N11, Lev. 37; Demirer 2013: s.126, Kat. No: L6, Lev. XLII, Çiz. XXXIV; Oransay 2014: s.620, Kat. No: 111. Foto. 7; Çelikbaş 2016: s.447, Kat. No: O28, Lev. LI, Çiz. 36.

Dönemi: -

J18-Çivi (Tip 1)

Kazı Env. No: A13 T KB 60

Malzeme: Demir

Buluntu Yeri: Tiyatro Batı Cavea'nın Doğusu

Ölçüleri: Uz: 3,7 cm, Kal: 0,6 cm, Baş: 2,7 cm

Tanım: Dörtgen profilli kırık saplama, dairesel dış bükey baş kısmı, yoğun korozyon.

Benzerleri: Boehmer 1972: s.149, Kat. No: 1397, Lev. XLIX ve s.150, Kat. No: 1409 Lev. XLIX; Waldbaum 1983: s.69, Kat. No: 324, Lev. 22; Gaitzsch 2005: s.193, Kat. No: N11, Lev. 37; Demirer 2013: s.126, Kat. No: L6, Lev. XLII, Çiz. XXXIV; Oransay 2014: s.620, Kat. No: 111. Foto. 7; Çelikbaş 2016: s.447, Kat. No: O28, Lev. LI, Çiz. 36.

Dönemi: -

J19-Çivi (Tip 1)

Kazı Env. No: A13 T KB 33

Malzeme: Demir

Buluntu Yeri: Tiyatro Sahne Önü Batı Parados

Ölçüleri: Uz: 3,9 cm, Kal: 0,7 cm, Baş: 2,2 cm

Tanım: Dörtgen profilli kırık saplama, dairesel formlu baş kısmı, yoğun korozyon.

Benzerleri: Boehmer 1972: s.149, Kat. No: 1397, Lev. XLIX ve s.150, Kat. No: 1409 Lev. XLIX; Waldbaum 1983: s.69, Kat. No: 324, Lev. 22; Gaitzsch 2005: s.193, Kat. No: N11, Lev. 37; Demirer 2013: s.126, Kat. No: L6, Lev. XLII, Çiz. XXXIV; Oransay 2014: s.620, Kat. No: 111. Foto. 7; Çelikbaş 2016: s.447, Kat. No: O28, Lev. LI, Çiz. 36.

Dönemi: -

J20-Çivi (Tip 1)

Kazı Env. No: A13 T KB 48

Malzeme: Demir

Buluntu Yeri: Tiyatro Doğu Parados Mekân İçi

Ölçüleri: Uz: 10 cm, Kal: 0,8 cm, Baş: 2,6 cm

Tanım: Dörtgen profilli kırık saplama, dairesel formlu dış bükey baş kısmı, restorasyon işlemi görmüş.

Benzerleri: Boehmer 1972: s.149, Kat. No: 1397, Lev. XLIX ve s.150, Kat. No: 1409 Lev. XLIX; Waldbaum 1983: s.69, Kat. No: 324, Lev. 22; Gaitzsch 2005: s.193, Kat. No: N11, Lev. 37; Demirer 2013: s.126, Kat. No: L6, Lev. XLII, Çiz. XXXIV; Oransay 2014: s.620, Kat. No: 111. Foto. 7; Çelikbaş 2016: s.447, Kat. No: O28, Lev. LI, Çiz. 36.

Dönemi: -

J21-Çivi (Tip 1)

Kazı Env. No: A13 T KB 22

Malzeme: Demir

Buluntu Yeri: Tiyatro T1 Açması

Ölçüleri: Uz: 7,5 cm, Kal: 0,6 cm, Baş: 2 cm

Tanım: Dörtgen profilli kırık saplama, dairesel formlu dış bükey baş kısmı, restorasyon işlemi görmüş.

Benzerleri: Boehmer 1972: s.149, Kat. No: 1397, Lev. XLIX ve s.150, Kat. No: 1409 Lev. XLIX; Waldbaum 1983: s.69, Kat. No: 324, Lev. 22; Gaitzsch 2005: s.193, Kat. No: N11, Lev. 37; Demirer 2013: s.126, Kat. No: L6, Lev. XLII, Çiz. XXXIV; Oransay 2014: s.620, Kat. No: 111. Foto. 7; Çelikbaş 2016: s.447, Kat. No: O28, Lev. LI, Çiz. 36.

Dönemi: -

J22-Çivi (Tip 1)

Kazı Env. No: A13 T KB 100

Malzeme: Demir

Buluntu Yeri: Tiyatro Orkestra

Ölçüleri: Uz: 6,9 cm, Kal: 0,6 cm, Baş: 2,2 cm

Tanım: Dörtgen profilli kırık saplama, dairesel formlu baş kısmı, yoğun korozyon.

Benzerleri: Boehmer 1972: s.149, Kat. No: 1397, Lev. XLIX ve s.150, Kat. No: 1409 Lev. XLIX; Waldbaum 1983: s.69, Kat. No: 324, Lev. 22; Gaitzsch 2005: s.193, Kat. No: N11, Lev. 37;

Demirer 2013: s.126, Kat. No: L6, Lev. XLII, Çiz. XXXIV; Oransay 2014: s.620, Kat. No: 111. Foto. 7; Çelikbaş 2016: s.447, Kat. No: O28, Lev. LI, Çiz. 36.

Dönemi: -

J23-Çivi (Tip 1)

Kazı Env. No: A13 T KB 50

Malzeme: Demir

Buluntu Yeri: Tiyatro T2 Açması

Ölçüleri: Uz: 6,1 cm, Kal: 0,8 cm, Baş: 1,2 cm

Tanım: Dörtgen profilli kırık saplama, dairesel formlu baş kısmı, düşük korozyon.

Benzerleri: Jacobi 1974: s.328, Kat. No: 1368, Lev. 73; Waldbaum 1983: s.69, Kat. No:325, Lev. 22; Demirer 2013: s.127, Kat. No: L13, Lev. XLIII, Çiz. XXXV.

Dönemi: -

J24-Çivi (Tip 1)

Kazı Env. No: A13 T KB 88

Malzeme: Demir

Buluntu Yeri: Tiyatro Orkestra

Ölçüleri: Uz: 9,6 cm, Kal: 0,6 cm, Baş: 1,4 cm

Tanım: Dörtgen profilli, eğik saplama, dış bükey, dörtgen formlu baş kısmı, düşük korozyon.

Benzerleri: Jacobi 1974: s.328, Kat. No: 1368, Lev. 73; Waldbaum 1983: s.69, Kat. No:325, Lev. 22; Demirer 2013: s.127, Kat. No: L13, Lev. XLIII, Çiz. XXXV.

Dönemi: -

J25-Çivi (Tip 1)

Kazı Env. No: A13 T KB 66

Malzeme: Demir

Buluntu Yeri: Tiyatro Batı Parados

Ölçüleri: Uz: 7,6 cm, Kal: 1,1 cm, Baş: 1,7 cm

Tanım: Dörtgen profilli eğik, kırık saplama, dörtgen formlu baş kısmı, düşük korozyon.

Benzerleri: Jacobi 1974: s.328, Kat. No: 1368, Lev. 73; Waldbaum 1983: s.69, Kat. No:325, Lev. 22; Demirer 2013: s.127, Kat. No: L13, Lev. XLIII, Çiz. XXXV.

Dönemi: -

J26-Çivi (Tip 1)

Kazı Env. No: A13 T KB 89

Malzeme: Demir

Buluntu Yeri: Tiyatro Sahne Yapısı Ön Kısım

Ölçüleri: Uz: 5,6 cm, Kal: 0,4 cm, Baş: 1 cm

Tanım: Dörtgen profilli, kırık saplama, dairesel formlu baş kısmı, düşük korozyon.

Benzerleri: Jacobi 1974: s.328, Kat. No: 1368, Lev. 73; Waldbaum 1983: s.69, Kat. No:325, Lev. 22; Demirer 2013: s.127, Kat. No: L13, Lev. XLIII, Çiz. XXXV.

Dönemi: -

J27-Çivi (Tip 1)

Kazı Env. No: A15 HP KB 07

Malzeme: Demir

Buluntu Yeri: Hamam Palaestra

Ölçüleri: Uz: 3,1 cm, Kal: 0,8 cm, Baş: 2,6 cm

Tanım: Dörtgen profilli eğik, kırık saplama, dairesel formlu baş kısmı, düşük korozyon.

Benzerleri: Boehmer 1972: s.149, Kat. No: 1397, Lev. XLIX ve s.150, Kat. No: 1409 Lev. XLIX; Waldbaum 1983: s.69, Kat. No: 324, Lev. 22; Gaitzsch 2005: s.193, Kat. No: N11, Lev. 37; Demirer 2013: s.126, Kat. No: L6, Lev. XLII, Çiz. XXXIV; Oransay 2014: s.620, Kat. No: 111. Foto. 7; Çelikbaş 2016: s.447, Kat. No: O28, Lev. LI, Çiz. 36.

Dönemi: -

J28-Çivi (Tip 1)

Kazı Env. No: A15 HP KB 08

Malzeme: Demir

Buluntu Yeri: Hamam Palaestra I Odası

Ölçüleri: Uz: 2,2 cm, Kal: 0,7 cm, Baş: 2,2 cm

Tanım: Dörtgen profilli kırık saplama, dairesel formlu baş kısmı, yoğun korozyon.

Benzerleri: Boehmer 1972: s.149, Kat. No: 1397, Lev. XLIX ve s.150, Kat. No: 1409 Lev. XLIX; Waldbaum 1983: s.69, Kat. No: 324, Lev. 22; Gaitzsch 2005: s.193, Kat. No: N11, Lev. 37; Demirer 2013: s.126, Kat. No: L6, Lev. XLII, Çiz. XXXIV; Oransay 2014: s.620, Kat. No: 111. Foto. 7; Çelikbaş 2016: s.447, Kat. No: O28, Lev. LI, Çiz. 36.

Dönemi: -

J29-Çivi (Tip 1)

Kazı Env. No: A15 HP KB 10

Malzeme: Demir

Buluntu Yeri: Hamam Palaestra F24 Doğu Genişletme

Ölçüleri: Uz: 4,2 cm, Kal: 0,6 cm, Baş: 2,3 cm

Tanım: Dörtgen profilli kırık saplama, dairesel formlu baş kısmı, yoğun korozyon.

Benzerleri: Boehmer 1972: s.149, Kat. No: 1397, Lev. XLIX ve s.150, Kat. No: 1409 Lev. XLIX; Waldbaum 1983: s.69, Kat. No: 324, Lev. 22; Gaitzsch 2005: s.193, Kat. No: N11, Lev. 37; Demirer 2013: s.126, Kat. No: L6, Lev. XLII, Çiz. XXXIV; Oransay 2014: s.620, Kat. No: 111. Foto. 7; Çelikbaş 2016: s.447, Kat. No: O28, Lev. LI, Çiz. 36.

Dönemi: -

J30-Çivi (Tip 1)

Kazı Env. No: A15 HP KB 13

Malzeme: Demir

Buluntu Yeri: Hamam Palaestra I Odası

Ölçüleri: Uz: 8,5 cm, Kal: 0,7 cm, Baş: 2,6 cm

Tanım: Dörtgen profilli, kırık saplama, dairesel formlu baş kısmı, yoğun korozyon.

Benzerleri: Boehmer 1972: s.149, Kat. No: 1397, Lev. XLIX ve s.150, Kat. No: 1409 Lev. XLIX; Waldbaum 1983: s.69, Kat. No: 324, Lev. 22; Gaitzsch 2005: s.193, Kat. No: N11, Lev. 37; Demirer 2013: s.126, Kat. No: L6, Lev. XLII, Çiz. XXXIV; Oransay 2014: s.620, Kat. No: 111. Foto. 7; Çelikbaş 2016: s.447, Kat. No: O28, Lev. LI, Çiz. 36.

Dönemi: -

J31-Çivi (Tip 1)

Kazı Env. No: A18 HPI KB 05

Malzeme: Demir

Buluntu Yeri: Hamam Palaestra I

Ölçüleri: Uz: 4,5 cm, Kal: 0,5 cm, Baş: 2,2 cm

Tanım: Dörtgen profilli, kırık saplama, dairesel formlu baş kısmı, yoğun korozyon.

Benzerleri: Boehmer 1972: s.149, Kat. No: 1397, Lev. XLIX ve s.150, Kat. No: 1409 Lev. XLIX; Waldbaum 1983: s.69, Kat. No: 324, Lev. 22; Gaitzsch 2005: s.193, Kat. No: N11, Lev. 37; Demirer 2013: s.126, Kat. No: L6, Lev. XLII, Çiz. XXXIV; Oransay 2014: s.620, Kat. No: 111. Foto. 7; Çelikbaş 2016: s.447, Kat. No: O28, Lev. LI, Çiz. 36.

Dönemi: -

J32-Çivi (Tip 1)

Kazı Env. No: A15 G S7 KB 01

Malzeme: Demir

Buluntu Yeri: Alan 4 Sondaj 7

Ölçüleri: Uz: 7,8 cm, Kal: 1,4 cm, Baş: 2,3 cm

Tanım: Dörtgen profilli, eğik, kırık saplama, dairesel formlu baş kısmı, yoğun korozyon.

Benzerleri: Boehmer 1972: s.149, Kat. No: 1397, Lev. XLIX ve s.150, Kat. No: 1409 Lev. XLIX; Waldbaum 1983: s.69, Kat. No: 324, Lev. 22; Gaitzsch 2005: s.193, Kat. No: N11, Lev. 37; Demirer 2013: s.126, Kat. No: L6, Lev. XLII, Çiz. XXXIV; Oransay 2014: s.620, Kat. No: 111. Foto. 7; Çelikbaş 2016: s.447, Kat. No: O28, Lev. LI, Çiz. 36.

Dönemi: -

J33-Çivi (Tip 1)

Kazı Env. No: A15 G S7 KB 01

Malzeme: Demir

Buluntu Yeri: Alan 4 Sondaj 7

Ölçüleri: Uz: 5,8 cm, Kal: 0,9 cm, Baş: 2,1 cm

Tanım: Dörtgen profilli, kırık saplama, dairesel formlu baş kısmı, yoğun korozyon.

Benzerleri: Boehmer 1972: s.149, Kat. No: 1397, Lev. XLIX ve s.150, Kat. No: 1409 Lev. XLIX; Waldbaum 1983: s.69, Kat. No: 324, Lev. 22; Gaitzsch 2005: s.193, Kat. No: N11, Lev. 37; Demirer 2013: s.126, Kat. No: L6, Lev. XLII, Çiz. XXXIV; Oransay 2014: s.620, Kat. No: 111. Foto. 7; Çelikbaş 2016: s.447, Kat. No: O28, Lev. LI, Çiz. 36.

Dönemi: -

J34-Çivi (Tip 1)

Kazı Env. No: A15 G S7 KB 01

Malzeme: Demir

Buluntu Yeri: Alan 4 Sondaj 7

Ölçüleri: Uz: 8,6 cm, Kal: 0,9 cm, Baş: 2,4 cm

Tanım: Dörtgen profilli kırık saplama, dairesel formlu baş kısmı, yoğun korozyon.

Benzerleri: Boehmer 1972: s.149, Kat. No: 1397, Lev. XLIX ve s.150, Kat. No:

1409 Lev. XLIX; Waldbaum 1983: s.69, Kat. No: 324, Lev. 22; Gaitzsch 2005: s.193, Kat. No: N11, Lev. 37; Demirer 2013: s.126, Kat. No: L6, Lev. XLII, Çiz. XXXIV; Oransay 2014: s.620, Kat. No: 111. Foto. 7; Çelikbaş 2016: s.447, Kat. No: O28, Lev. LI, Çiz. 36.

Dönemi: -

J35-Çivi (Tip 1)

Kazı Env. No: A15 G S7 KB 01

Malzeme: Demir

Buluntu Yeri: Alan 4 Sondaj 7

Ölçüleri: Uz: 9 cm, Kal: 0,9 cm, Baş: 1,6 cm

Tanım: Dörtgen profilli, kırık saplama, dörtgen formlu baş kısmı, yoğun korozyon.

Benzerleri: Jacobi 1974: s.328, Kat. No: 1368, Lev. 73; Waldbaum 1983: s.69, Kat. No: 325, Lev. 22; Demirer 2013: s.127, Kat. No: L13, Lev. XLIII, Çiz. XXXV.

Dönemi: -

J36-Çivi (Tip 1)

Kazı Env. No: A13 YB KB 01

Malzeme: Demir

Buluntu Yeri: Penkalas Yüzey Buluntusu

Ölçüleri: Uz: 8,1 cm, Kal: 0,6 cm, Baş: 1 cm

Tanım: Dörtgen profilli, eğik, kırık saplama, dörtgen formlu baş kısmı, yoğun korozyon.

Benzerleri: Boehmer 1972: s.149, Kat. No: 1397, Lev. XLIX ve s.150, Kat. No: 1409 Lev. XLIX; Waldbaum 1983: s.69, Kat. No: 324, Lev. 22; Gaitzsch 2005: s.193, Kat. No: N11, Lev. 37; Demirer 2013: s.126, Kat. No: L6, Lev. XLII, Çiz. XXXIV; Oransay 2014: s.620, Kat. No: 111. Foto. 7; Çelikbaş 2016: s.447, Kat. No: O28, Lev. LI, Çiz. 36.

Dönemi: -

J37-Çivi (Tip 1)

Kazı Env. No: A16 O KB 8

Malzeme: Demir

Buluntu Yeri: Odeion Güney Parados

Ölçüleri: Uz: 6,8 cm, Kal: 0,9 cm, Baş: 2,8 cm

Tanım: Dörtgen profilli kırık saplama, dış bükey dairesel formlu baş kısmı, yoğun korozyon.

Benzerleri: Boehmer 1972: s.149, Kat. No: 1397, Lev. XLIX ve s.150, Kat. No: 1409 Lev. XLIX; Waldbaum 1983: s.69, Kat. No: 324, Lev. 22; Gaitzsch 2005: s.193, Kat. No: N11, Lev. 37; Demirer 2013: s.126, Kat. No: L6, Lev. XLII, Çiz. XXXIV; Oransay 2014: s.620, Kat. No: 111. Foto. 7; Çelikbaş 2016: s.447, Kat. No: O28, Lev. LI, Çiz. 36.

Dönemi: -

J38-Çivi (Tip 1)

Kazı Env. No: A15 O KB 04

Malzeme: Demir

Buluntu Yeri: Odeion Kuzey Parados

Ölçüleri: Uz: 5,1 cm, Kal: 0,8 cm, Baş: 2,5 cm

Tanım: Dörtgen profilli kırık saplama, dairesel formlu baş kısmı, yoğun korozyon.

Benzerleri: Boehmer 1972: s.149, Kat. No: 1397, Lev. XLIX ve s.150, Kat. No: 1409 Lev. XLIX; Waldbaum 1983: s.69, Kat. No: 324, Lev. 22; Gaitzsch 2005: s.193, Kat. No: N11, Lev. 37; Demirer 2013: s.126, Kat. No: L6, Lev. XLII, Çiz. XXXIV; Oransay 2014: s.620, Kat. No: 111. Foto. 7; Çelikbaş 2016: s.447, Kat. No: O28, Lev. LI, Çiz. 36.

Dönemi: -

J39-Çivi (Tip 1)

Kazı Env. No: A15 O KB 17

Malzeme: Demir

Buluntu Yeri: Odeion Güney Parados

Ölçüleri: Uz: 2,7 cm, Kal: 0,4 cm, Baş: 1,2 cm

Tanım: Dairesel profilli eğik, kırık saplama, dörtgen formlu baş kısmı, yoğun korozyon.

Benzerleri: Jacobi 1974: s.328, Kat. No: 1368, Lev. 73; Waldbaum 1983: s.69, Kat. No:325, Lev. 22; Demirer 2013: s.127, Kat. No: L13, Lev. XLIII, Çiz. XXXV.

Dönemi: Orta Çağ ve sonrası

J40-Çivi (Tip 1)

Kazı Env. No: A15 O KB 02

Malzeme: Demir

Buluntu Yeri: Odeion Kuzey Parados

Ölçüleri: Uz: 4,7 cm, Kal: 0,9 cm, Baş: 1,8 cm

Tanım: Dairesel profilli kırık saplama, daireysel formlu baş kısmı, yoğun korozyon.

Benzerleri: Jacobi 1974: s.328, Kat. No: 1368, Lev. 73; Waldbaum 1983: s.69, Kat. No:325, Lev. 22; Demirer 2013: s.127, Kat. No: L13, Lev. XLIII, Çiz. XXXV.

Dönemi: Orta Çağ ve sonrası

J41-Çivi (Tip 1)

Kazı Env. No: A16 O KB 05

Malzeme: Demir

Buluntu Yeri: Odeion Güney Parados Güney Genişletme

Ölçüleri: Uz: 26,6 cm, Kal: 0,8 cm, Baş: 1,8 cm

Tanım: Dairesel profilli eğik, kırık saplama, daireysel formlu baş kısmı, yoğun korozyon.

Benzerleri: Jacobi 1974: s. 236, Kat. No: 1354, Lev. 72.

Dönemi: Orta Çağ ve sonrası

J42-Çivi (Tip 1)

Kazı Env. No: A16 O KB 01

Malzeme: Demir

Buluntu Yeri: Odeion Güney Cavea

Ölçüleri: Uz: 9,4 cm, Kal: 0,3 cm, Baş: 0,7 cm

Tanım: Dairesel profilli kırık saplama, daireysel formlu baş kısmı, yoğun korozyon.

Benzerleri: Jacobi 1974: s.236, Kat No: 1354, Lev. 72.

Dönemi: Orta Çağ ve sonrası

J43-Çivi (Tip 2)

Kazı Env. No: A13 T KB 96

Malzeme: Demir

Buluntu Yeri: Tiyatro Orkestra

Ölçüleri: Uz: 7,3 cm, Kal: 0,6 cm, Baş: 1,5 cm

Tanım: Dörtgen profilli saplama, baş kısmı tek yöne bükük, yoğun korozyon.

Benzerleri: Jacobi 1974: s.332, Kat. No: 1489, Lev. 75; Waldbaum 1983: s.69, Kat. No:313,314, Lev. 22; Oransay 2014: s.621, Kat. No: 125, Foto.8.

Dönemi: -

J44-Çivi (Tip 2)

Kazı Env. No: A13 T KB 58

Malzeme: Demir

Buluntu Yeri: Tiyatro T2 Açması

Ölçüleri: Uz: 4,2 cm, Kal: 0,8 cm, Baş: 1,6 cm

Tanım: Dörtgen profilli saplama, baş kısmı tek yöne bükük, yoğun korozyon.

Benzerleri: Jacobi 1974: s.332, Kat. No: 1489, Lev. 75; Waldbaum 1983: s.69, Kat. No: 313,314, Lev.22; Oransay 2014: s.620, Kat. No:125, Foto. 8.

Dönemi: -

J45-Çivi (Tip 2)

Kazı Env. No: A13 T KB 37

Malzeme: Demir

Buluntu Yeri: Tiyatro Batı Parados

Ölçüleri: Uz: 5,3 cm, Kal: 0,6 cm, Baş: 1 cm

Tanım: Dörtgen profilli kırık saplama, dairesel formlu tek yöne eğik baş kısmı, yoğun korozyon.

Benzerleri: Jacobi 1974: s.332, Kat. No: 1489, Lev. 75; Waldbaum 1983: s.69, Kat. No: 313,314, Lev. 22; Oransay 2014: s.620, Kat. No:125, Foto. 8.

Dönemi: -

J46-Çivi (Tip 2)

Kazı Env. No: A13 T KB 79

Malzeme: Demir

Buluntu Yeri: Tiyatro Batı Parados

Ölçüleri: Uz: 7,2 cm, Kal: 0,8 cm, Baş: 2,5 cm

Tanım: Dörtgen profilli saplama, baş kısmı tek yöne bükük, yoğun korozyon.

Benzerleri: Jacobi 1974: s.332, Kat. No: 1489, Lev. 75; Waldbaum 1983: s.69, Kat. No: 313,314, Lev. 22; Oransay 2014: s.620, Kat. No:125, Foto. 8.

Dönemi: -

J47-Çivi (Tip 2)

Kazı Env. No: A13 T KB 53

Malzeme: Demir

Buluntu Yeri: Tiyatro T2 Açması

Ölçüleri: Uz: 8,5 cm, Kal: 0,7 cm, Baş: 1,6 cm

Tanım: Dörtgen profilli, eğik saplama, tek yöne eğik dairesel baş kısmı, yoğun korozyon.

Benzerleri: Jacobi 1974: s.332, Kat. No: 1489, Lev. 75; Waldbaum 1983: s.69, Kat. No: 313,314, Lev. 22; Oransay 2014: s.620, Kat. No:125, Foto. 8.

Dönemi: -

J48-Çivi (Tip 2)

Kazı Env. No: A13 T KB 92

Malzeme: Demir

Buluntu Yeri: Tiyatro Orkestra

Ölçüleri: Uz: 9,9 cm, Kal: 1,1 cm, Baş: 1,7 cm

Tanım: Dörtgen profilli eğik saplama, dairesel formlu baş kısmı, yoğun korozyon.

Benzerleri: Jacobi 1974: s.332, Kat. No: 1489, Lev. 75; Waldbaum 1983: s.69, Kat. No: 313,314, Lev. 22; Oransay 2014: s.620, Kat. No:125, Foto. 8.

Dönemi: -

J49-Çivi (Tip 2)

Kazı Env. No: A13 T KB 92

Malzeme: Demir

Buluntu Yeri: Tiyatro Orkestra

Ölçüleri: Uz: 4 cm, Kal: 0,6 cm, Baş: 1 cm

Tanım: Dörtgen profilli kırık saplama, tek yöne eğik dörtgen formlu baş kısmı, düşük korozyon.

Benzerleri: Jacobi 1974: s.332, Kat. No: 1489, Lev. 75; Waldbaum 1983: s.69, Kat. No: 313,314, Lev. 22; Oransay 2014: s.620, Kat. No:125, Foto. 8.

Dönemi: -

J50-Çivi (Tip 2)

Kazı Env. No: A13 T KB 80

Malzeme: Demir

Buluntu Yeri: Tiyatro Batı Parados

Ölçüleri: Uz: 6,7 cm, Kal: 0,8 cm, Baş: 2,4 cm

Tanım: Dörtgen profilli eğik, kırık saplama, tek yöne bükük, dörtgen formlu baş kısmı, düşük korozyon.

Benzerleri: Jacobi 1974: s.332, Kat. No: 1489, Lev. 75; Waldbaum 1983: s.69, Kat. No: 313,314, Lev. 22; Oransay 2014: s.620, Kat. No:125, Foto. 8.

Dönemi: -

J51-Çivi (Tip 2)

Kazı Env. No: A13 T KB 80

Malzeme: Demir

Buluntu Yeri: Tiyatro Batı Parados

Ölçüleri: Uz: 7,1 cm, Kal: 0,7 cm, Baş: 1,4 cm

Tanım: Dörtgen profilli kırık saplama, tek yöne bükük, dairesel formlu baş kısmı, düşük korozyon.

Benzerleri: Jacobi 1974: s.332, Kat. No: 1489, Lev. 75; Waldbaum 1983: s.69, Kat. No: 313,314, Lev. 22; Oransay 2014: s.620, Kat. No:125, Foto. 8.

Dönemi: -

J52-Çivi (Tip 2)

Kazı Env. No: A13 T KB 68

Malzeme: Demir

Buluntu Yeri: Tiyatro Batı Parados

Ölçüleri: Uz: 9,6 cm, Kal: 0,6 cm, Baş: 1,2 cm

Tanım: Dörtgen profilli kırık saplama, dairesel formlu tek yöne eğik baş kısmı, yoğun korozyon.

Benzerleri: Jacobi 1974: s.332, Kat. No: 1489, Lev. 75; Waldbaum 1983: s.69, Kat. No: 313,314, Lev. 22; Oransay 2014: s.620, Kat. No:125, Foto. 8.

Dönemi: -

J53-Çivi (Tip 2)

Kazı Env. No: A13 T KB 01

Malzeme: Demir

Buluntu Yeri: Tiyatro Sahne Yapısı

Kapı Önü

Ölçüleri: Uz: 6,1 cm, Kal: 0,7 cm, Baş: 1,6 cm

Tanım: Dörtgen profilli kırık saplama, dörtgen formlu tek yöne eğik baş kısmı, restorasyon işlemi görmüş.

Benzerleri: Jacobi 1974: s.332, Kat. No: 1489, Lev. 75; Waldbaum 1983: s.69, Kat. No: 313,314, Lev. 22; Oransay 2014: s.620, Kat. No:125, Foto. 8.

Dönemi: -

J54-Çivi (Tip 2)

Kazı Env. No: A13 T KB 100

Malzeme: Demir

Buluntu Yeri: Tiyatro Orkestra

Ölçüleri: Uz: 9,6 cm, Kal: 0,9 cm, Baş: 1,8 cm

Tanım: Dörtgen profilli kırık saplama, dörtgen formlu tek yöne eğik baş kısmı, yoğun korozyon.

Benzerleri: Jacobi 1974: s.332, Kat. No: 1489, Lev. 75; Waldbaum 1983: s.69, Kat. No: 313,314, Lev. 22; Oransay 2014: s.620, Kat. No:125, Foto. 8.

Dönemi: -

J55-Çivi (Tip 2)

Kazı Env. No: A13 T KB 61

Malzeme: Demir

Buluntu Yeri: Tiyatro Doğu Parados
Mekân İçi

Ölçüleri: Uz: 6,3 cm, Kal: 0,7 cm, Baş: 2,4 cm

Tanım: Dörtgen profilli saplama, dörtgen formlu tek yöne eğik baş kısmı, yoğun korozyon.

Benzerleri: Jacobi 1974: s.332, Kat. No: 1489, Lev. 75; Waldbaum 1983: s.69, Kat. No: 313,314, Lev. 22; Oransay 2014: s.620, Kat. No:125, Foto. 8.

Dönemi: -

J56-Çivi (Tip 2)

Kazı Env. No: A13 T KB 76

Malzeme: Demir

Buluntu Yeri: Tiyatro Orkestra

Ölçüleri: Uz: 7,6 cm, Kal: 0,5 cm, Baş: 0,7 cm

Tanım: Dörtgen profilli kırık, iki parça saplama, dörtgen tek yöne eğik baş kısmı, yoğun korozyon.

Benzerleri: Jacobi 1974: s.332, Kat. No: 1489, Lev. 75; Waldbaum 1983: s.69, Kat. No: 313,314, Lev. 22; Oransay 2014: s.620, Kat. No:125, Foto. 8.

Dönemi: -

J57-Çivi (Tip 2)

Kazı Env. No: A13 T KB 63

Malzeme: Demir

Buluntu Yeri: Tiyatro T2 Açması

Ölçüleri: Uz: 5,1 cm, Kal: 0,4 cm, Baş: 1,1 cm

Tanım: Dörtgen profilli, eğik, kırık saplama, dairesel formlu tek yöne eğik baş kısmı, yoğun korozyon.

Benzerleri: Jacobi 1974: s.332, Kat. No: 1489, Lev. 75; Waldbaum 1983: s.69, Kat. No: 313,314, Lev. 22; Oransay 2014: s.620, Kat. No:125, Foto. 8.

Dönemi: -

J58-Çivi (Tip 2)

Kazı Env. No: A13 T KB 73

Malzeme: Demir

Buluntu Yeri: Tiyatro Batı Parados

Ölçüleri: Uz: 8,8 cm, Kal: 0,7 cm, Baş: 1,4 cm

Tanım: Dörtgen profilli kırık saplama, dörtgen formlu tek yöne eğik baş kısmı, yoğun korozyon.

Benzerleri: Jacobi 1974: s.332, Kat. No: 1489, Lev. 75; Waldbaum 1983: s.69, Kat. No: 313,314, Lev. 22; Oransay 2014: s.620, Kat. No:125, Foto. 8.

Dönemi: -

J59-Çivi (Tip 2)

Kazı Env. No: A13 T KB 14

Malzeme: Demir

Buluntu Yeri: Tiyatro T1 Açması

Ölçüleri: Uz: 4,6 cm, Kal: 0,5 cm, Baş: 0,9 cm

Tanım: Dörtgen profilli kırık saplama, dörtgen formlu tek yöne eğik baş kısmı, restorasyon işlemi görmüş.

Benzerleri: Jacobi 1974: s.332, Kat. No: 1489, Lev. 75; Waldbaum 1983: s.69, Kat. No: 313,314, Lev. 22;

Oransay 2014: s.620, Kat. No:125, Foto. 8.

Dönemi: MS 2. yy.

J60-Çivi (Tip 2)

Kazı Env. No: A13 T KB 12

Malzeme: Demir

Buluntu Yeri: Tiyatro Sahne Binası Batı Podyum Üzeri

Ölçüleri: Uz: 5,8 cm, Kal: 0,5 cm, Baş: 0,9 cm

Tanım: Dörtgen profilli kırık saplama, dairesel tek yöne eğik baş kısmı, restorasyon işlemi görmüş.

Benzerleri: Jacobi 1974: s.332, Kat. No: 1489, Lev. 75; Waldbaum 1983: s.69, Kat. No: 313,314, Lev. 22; Oransay 2014: s.620, Kat. No:125, Foto. 8.

Dönemi: -

J61-Çivi (Tip 2)

Kazı Env. No: A15 G S7 KB 01

Malzeme: Demir

Buluntu Yeri: Alan 4 Sondaj 7

Ölçüleri: Uz: 7,2 cm, Kal: 0,7 cm, Baş: 1,9 cm

Tanım: Dörtgen profilli eğik, kırık saplama, dairesel formlu baş kısmı, yoğun korozyon.

Benzerleri: Jacobi 1974: s.332, Kat. No: 1489, Lev. 75; Waldbaum 1983: s.69, Kat. No: 313,314, Lev. 22; Oransay 2014: s.620, Kat. No:125, Foto. 8.

Dönemi: -

J62-Çivi (Tip 2)

Kazı Env. No: A15 G S7 KB 01

Malzeme: Demir

Buluntu Yeri: Alan 4 Sondaj 7

Ölçüleri: Uz: 14,7 cm, Kal: 1,4 cm, Baş: 2,4 cm

Tanım: Dörtgen profilli, eğik, kırık saplama, tek yöne eğik dairesel formlu baş kısmı, yoğun korozyon.

Benzerleri: Jacobi 1974: s.332, Kat. No: 1489, Lev. 75; Waldbaum 1983: s.69, Kat. No: 313,314, Lev. 22; Oransay 2014: s.620, Kat. No:125, Foto. 8.

Dönemi: -

J63-Çivi (Tip 2)

Kazı Env. No: A13 YB KB 01

Malzeme: Demir

Buluntu Yeri: Penkalas Yüzey Buluntusu

Ölçüleri: Uz: 5,3 cm, Kal: 1 cm, Baş: 3 cm

Tanım: Dörtgen profilli kırık saplama, tek yöne bükük dörtgen formlu baş kısmı, yoğun korozyon.

Benzerleri: Jacobi 1974: s.332, Kat. No: 1489, Lev. 75; Waldbaum 1983: s.69, Kat. No: 313,314, Lev. 22; Oransay 2014: s.620, Kat. No:125, Foto. 8.

Dönemi: -

J64-Çivi (Tip 2)

Kazı Env. No: A18 HP II KB 06

Malzeme: Demir

Buluntu Yeri: Hamam Palaestra II

Ölçüleri: Uz: 5,4 cm, Kal: 0,5 cm, Baş: 1,5 cm

Tanım: Dörtgen profilli, eğik, kırık saplama, tek yöne eğik, dairesel formlu baş kısmı, yoğun korozyon.

Benzerleri: Jacobi 1974: s.332, Kat. No: 1489, Lev. 75; Waldbaum 1983: s.69, Kat. No: 313,314, Lev. 22; Oransay 2014: s.620, Kat. No:125, Foto. 8.

Dönemi: -

J65-Çivi (Tip 2)

Kazı Env. No: A15 HP KB 09

Malzeme: Demir

Buluntu Yeri: Hamam Palaestra F24 Doğu Genişletme

Ölçüleri: Uz: 4,2 cm, Kal: 0,6 cm, Baş: 1 cm

Tanım: Dörtgen profilli eğik, kırık saplama, tek yöne bükük, dörtgen formlu baş kısmı, düşük korozyon.

Benzerleri: Jacobi 1974: s.332, Kat. No: 1489, Lev. 75; Waldbaum 1983: s.69, Kat. No: 313,314, Lev. 22; Oransay 2014: s.620, Kat. No:125, Foto. 8.

Dönemi: -

J66-Çivi (Tip 3)

Kazı Env. No: A13 T KB 34

Malzeme: Demir

Buluntu Yeri: Tiyatro Batı Parados

Ölçüleri: Uz: 8,7 cm, Kal: 0,9 cm, Baş: 2,4 cm

Tanım: Dörtgen profilli kırık saplama, dörtgen baş kısmı, yoğun korozyon.

Benzerleri: Gaitzsch 2005: s.193, Kat. No: N7, Lev.37; Demirer 2013: s.128, Kat. No: L20, Lev. XLIII, Çiz. XXXVI.

Dönemi: -

J67-Çivi (Tip 3)

Kazı Env. No: A13 T KB 67

Malzeme: Demir

Buluntu Yeri: Tiyatro Batı Parados

Ölçüleri: Uz: 16,5 cm, Kal: 1,1 cm, Baş: 3,8 cm

Tanım: Dörtgen profilli saplama, dörtgen formlu baş kısmı, yoğun korozyon.

Benzerleri: Gaitzsch 2005: s.193, Kat. No: N7, Lev.37; Demirer 2013: s.128, Kat. No: L20, Lev. XLIII, Çiz. XXXVI.

Dönemi: -

J68-Çivi (Tip 3)

Kazı Env. No: A13 T KB 67

Malzeme: Demir

Buluntu Yeri: Tiyatro Batı Parados

Ölçüleri: Uz: 19 cm, Kal: 1,3 cm, Baş: 4,2 cm

Tanım: Dörtgen profilli eğik, kırık saplama, dörtgen formlu baş kısmı, yoğun korozyon.

Benzerleri: Gaitzsch 2005: s.193, Kat. No: N7, Lev.37;

Demirer 2013: s.128, Kat. No: L20, Lev. XLIII, Çiz. XXXVI.

Dönemi: -

J69-Çivi (Tip 3)

Kazı Env. No: A13 T KB 38

Malzeme: Demir

Buluntu Yeri: Tiyatro Batı Parados

Ölçüleri: Uz: 6,6 cm, Kal: 0,6 cm, Baş: 1,1 cm

Tanım: Dörtgen profilli saplama, dairesel baş kısmı, saplama ucuna doğru eğik, yoğun korozyon.

Benzerleri: Gaitzsch 2005: s.193, Kat. No: N7, Lev.37; Demirer 2013: s.128, Kat. No: L20, Lev. XLIII, Çiz. XXXVI.

Dönemi: -

J70-Çivi (Tip 3)

Kazı Env. No: A18 HPI KB 4

Malzeme: Demir

Buluntu Yeri: Hamam Palaestra I

Ölçüleri: Uz: 10,1 cm, Kal: 1,1 cm, Baş: 2,2 cm

Tanım: Dörtgen profilli, eğik, kırık saplama, dörtgen formlu baş kısmı, yoğun korozyon.

Benzerleri: Gaitzsch 2005: s.193, Kat. No: N7, Lev.37; Demirer 2013: s.128, Kat. No: L20, Lev. XLIII, Çiz. XXXVI.

Dönemi: -

J71-Çivi (Tip 4)

Kazı Env. No: A13 T KB 09

Malzeme: Demir

Buluntu Yeri: Tiyatro Podyum Önü

Ölçüleri: Uz: 5,9 cm, Kal: 0,6 cm, Baş: 1,5 cm

Tanım: Dörtgen profilli kırık saplama, dörtgen formlu bükülmüş baş kısmı, restorasyon işlemi görmüş.

Benzerleri: Boehmer 1972: s.102, Kat. No: 789, Lev. XXV.

Dönemi: -

J72-Çivi (Tip 4)

Kazı Env. No: A13 T KB 53

Malzeme: Demir

Buluntu Yeri: Tiyatro T2 Açması

Ölçüleri: Uz: 4,6 cm, Kal: 0,8 cm, Baş: 1,1 cm

Tanım: Dörtgen profilli kırık, eğik saplama, yuvarlatılmış baş kısmı, yoğun korozyon.

Benzerleri: Boehmer 1972: s.102, Kat. No: 789, Lev. XXV.

Dönemi: -

J73-Çivi (Tip 4)

Kazı Env. No: A13 T KB 107

Malzeme: Demir

Buluntu Yeri: Tiyatro T4 Açması

Ölçüleri: Uz: 4 cm, Kal: 0,5 cm, Baş: 0,8 cm

Tanım: Dörtgen profilli eğik, kırık saplama, yuvarlatılmış baş kısmı, yoğun korozyon.

Benzerleri: Boehmer 1972: s.102, Kat. No: 789, Lev. XXV.

Dönemi: -

J74-Çivi (Tip 4)

Kazı Env. No: A13 T KB 90

Malzeme: Demir

Buluntu Yeri: Tiyatro Sahne Önü Doğru Kısım

Ölçüleri: Uz: 5,9 cm, Kal: 0,6 cm, Baş: 1,1 cm

Tanım: Dörtgen profilli, eğik, kırık saplama, yuvarlatılmış baş kısmı, yoğun korozyon.

Benzerleri: Boehmer 1972: s.102, Kat. No: 789, Lev. XXV.

Dönemi: -

J75-Çivi (Tip 5)**Kazı Env. No:** A15 G S8 KB 01**Malzeme:** Demir**Buluntu Yeri:** Alan 5 Sondaj 8**Ölçüleri:** Uz: 9,1 cm, Kal: 1 cm, Baş: 1,5 cm**Tanım:** Dörtgen profilli, eğik, kırık saplama, dörtgen formlu kısmi baş kısmı, düşük korozyon.**Benzerleri:** -**Dönemi:** -**J76-Çivi (Tip 5)****Kazı Env. No:** A13 T KB 69**Malzeme:** Demir**Buluntu Yeri:** Tiyatro T2 Açması**Ölçüleri:** Uz: 6,7 cm, Kal: 1 cm, Baş: 1,2 cm**Tanım:** Dörtgen profilli kırık, eğik saplama, dairesel formlu kısmi baş kısmı, yoğun korozyon.**Benzerleri:** -**Dönemi:** -**J77-Çivi (Tip 5)****Kazı Env. No:** A13 T KB 45**Malzeme:** Demir**Buluntu Yeri:** Tiyatro Orkestra**Ölçüleri:** Uz: 5,4 cm, Kal: 0,5 cm, Baş: 1 cm**Tanım:** Dörtgen profilli saplama, dairesel baş kısmı, yoğun korozyon.**Benzerleri:** -**Dönemi:** -**J78-Çivi (Tip 5)****Kazı Env. No:** A13 T KB 96**Malzeme:** Demir**Buluntu Yeri:** Tiyatro Orkestra**Ölçüleri:** Uz: 5 cm, Kal: 0,8 cm, Baş: 1,2 cm**Tanım:** Dörtgen profilli saplama, uç kısma doğru bükük, baş kısmı eksik, yoğun korozyon.**Benzerleri:** -**Dönemi:** -**J79-Çubuk****Kazı Env. No:** A13 T KB 96**Malzeme:** Demir**Buluntu Yeri:** Tiyatro Orkestra**Ölçüleri:** Uz: 4,9 cm, Kal: 0,6 cm**Tanım:** Dörtgen profilli, yoğun korozyonlu çubuk.**Benzerleri:** -**Dönemi:** -**J80-Çubuk****Kazı Env. No:** A13 T KB 93**Malzeme:** Demir**Buluntu Yeri:** Tiyatro Orkestra**Ölçüleri:** Uz: 6,1 cm, Kal: 0,7 cm**Tanım:** Dörtgen profilli, yoğun korozyonlu çubuk.**Benzerleri:** -**Dönemi:** -**J81-Çubuk****Kazı Env. No:** A13 T KB 55**Malzeme:** Demir**Buluntu Yeri:** Tiyatro Orkestra**Ölçüleri:** Uz: 6,2 cm, Kal: 0,6 cm**Tanım:** Dörtgen profilli, yoğun korozyonlu çubuk.**Benzerleri:** -**Dönemi:** -**J82-Çubuk****Kazı Env. No:** A13 T KB 53**Malzeme:** Demir**Buluntu Yeri:** Tiyatro T2 Açması**Ölçüleri:** Uz: 6,6 cm, Kal: 0,4 cm**Tanım:** Dairesel profilli, yoğun korozyonlu çubuk.**Benzerleri:** -**Dönemi:** -**J83-Çubuk****Kazı Env. No:** A13 T KB 53**Malzeme:** Demir**Buluntu Yeri:** Tiyatro T2 Açması**Ölçüleri:** Uz: 5,9 cm, Kal: 0,8 cm

Tanım: Dörtgen profilli, yoğun korozyonlu çubuk.

Benzerleri: -

Dönemi: -

J84-Çubuk

Kazı Env. No: A13 T KB 53

Malzeme: Demir

Buluntu Yeri: Tiyatro T2 Açması

Ölçüleri: Uz: 4,9 cm, Kal: 1 cm

Tanım: Dörtgen profilli, yoğun korozyonlu çubuk.

Benzerleri: -

Dönemi: -

J85-Çubuk

Kazı Env. No: A13 T KB 31

Malzeme: Demir

Buluntu Yeri: Tiyatro T1 Açması

Ölçüleri: Uz: 3,5 cm, Kal: 0,4 cm

Tanım: Dörtgen profilli, kanca şeklinde bükük, yoğun korozyonlu çubuk.

Benzerleri: -

Dönemi: -

J86-Çubuk

Kazı Env. No: A16 O KB 04

Malzeme: Demir

Buluntu Yeri: Odeion Batı

Ölçüleri: Uz: 6,1 cm, Kal: 0,5 cm

Tanım: Dörtgen profilli, düşük korozyonlu çubuk.

Benzerleri: -

Dönemi: -

J87-Çubuk

Kazı Env. No: A13 T KB 23

Malzeme: Demir

Buluntu Yeri: Tiyatro Podyum Önü

Ölçüleri: Uz: 6,3 cm, Kal: 0,3 cm

Tanım: Dörtgen profilli, bükük, yoğun korozyonlu çubuk.

Benzerleri: -

Dönemi: -

J88-Çubuk

Kazı Env. No: A13 T KB 56

Malzeme: Demir

Buluntu Yeri: Tiyatro Orkestra Batı Taraf

Ölçüleri: Uz: 4,7 cm, Kal: 0,4 cm

Tanım: Dörtgen profilli, kanca şeklinde bükük, yoğun korozyonlu çubuk.

Benzerleri: -

Dönemi: -

J89-Çubuk

Kazı Env. No: A13 T KB 42

Malzeme: Demir

Buluntu Yeri: Tiyatro T2 Açması

Ölçüleri: Uz: 9,3 cm, Kal: 0,3 cm

Tanım: Dörtgen profilli, yoğun korozyonlu çubuk.

Benzerleri: -

Dönemi: -

J90-Çubuk

Kazı Env. No: A13 T KB 85

Malzeme: Demir

Buluntu Yeri: Tiyatro Batı Parados

Ölçüleri: Uz: 7,3 cm, Kal: 1,2 cm

Tanım: Dörtgen profilli, yoğun korozyonlu çubuk.

Benzerleri: -

Dönemi: -

J91-Çubuk

Kazı Env. No: A18 HP11 KB 14

Malzeme: Demir

Buluntu Yeri: Hamam Palaestra II Dış Alan

Ölçüleri: Uz: 3,9 cm, Kal: 0,3 cm

Tanım: Dörtgen profilli, yoğun korozyonlu çubuk.

Benzerleri: -

Dönemi: -

J92-Çubuk

Kazı Env. No: A18 HP11 KB 1

Malzeme: Demir

Buluntu Yeri: Hamam Palaestra II
Ölçüleri: Uz: 4,6 cm, Kal: 0,7 cm
Tanım: Dörtgen profilli, yoğun korozyonlu çubuk.
Benzerleri: -
Dönemi: -

J93-Çubuk
Kazı Env. No: A13 T KB 54
Malzeme: Demir
Buluntu Yeri: Tiyatro T2 Açması
Ölçüleri: Uz: 10,4 cm, Kal: 0,8 cm
Tanım: Dairesel "S" profilli, yoğun korozyonlu çubuk.
Benzerleri: -
Dönemi: -

J94-Çubuk
Kazı Env. No: A13 T KB 91
Malzeme: Demir
Buluntu Yeri: Tiyatro Orkestra
Ölçüleri: Uz: 4,8 cm, Kal: 0,8 cm
Tanım: Dörtgen profilli, bükük, yoğun korozyonlu çubuk.
Benzerleri: -
Dönemi: -

J95-Çubuk
Kazı Env. No: A13 T KB 90
Malzeme: Demir
Buluntu Yeri: Tiyatro Sahne Önü Doğu Kısım
Ölçüleri: Uz: 5,2 cm, Kal: 0,5 cm
Tanım: Dörtgen profilli, yoğun korozyonlu çubuk.
Benzerleri: -
Dönemi: -

J96-Çubuk
Kazı Env. No: A15 HP KB 11
Malzeme: Demir
Buluntu Yeri: Hamam Palaestra I Odası
Ölçüleri: Uz: 12,3 cm, Kal: 0,5 cm

Tanım: Dörtgen profilli, yoğun korozyonlu çubuk.
Benzerleri: -
Dönemi: -

J97-Çubuk
Kazı Env. No: A15 HP KB 12
Malzeme: Demir
Buluntu Yeri: Hamam Palaestra I Odası
Ölçüleri: Uz: 12,3 cm, Kal: 0,4 cm
Tanım: Dörtgen profilli, yoğun korozyonlu çubuk.
Benzerleri: -
Dönemi: -

J98-Kelepçe
Kazı Env. No: A16 O KB 7
Malzeme: Demir
Buluntu Yeri: Odeion Güney Parados
Ölçüleri: Uz: 7,1 cm, Gen: 4,1 cm, Kal: 0,5 cm
Tanım: Dörtgen profilli, dörtgen formlu, bir ucu kırık, yoğun korozyonlu kelepçe.
Benzerleri: Jacobi 1977: s.74, Kat. No: 32, Lev.23; Yıldırım 2017: s.59, Kat. No: 133. (MS 6. yy.).
Dönemi: MS 1-4. yy.

J99-Kelepçe
Kazı Env. No: A16 O KB 10
Malzeme: Demir
Buluntu Yeri: Odeion Güney Parados
Ölçüleri: Uz: 6,7 cm, Gen: 3,2 cm, Kal: 0,5 cm
Tanım: Dörtgen profilli, daire sel formlu, bir ucu kırık, yoğun korozyonlu kelepçe.
Benzerleri: Jacobi 1977: s.74, Kat. No: 32, Lev. 23; Yıldırım 2017: s.59, Kat. No: 133. (MS 6. yy.).
Dönemi: MS 1-4. yy.

J100-Kelepçe**Kazı Env. No:** A18 HP11 KB 02**Malzeme:** Demir**Buluntu Yeri:** Hamam Palaestra II**Ölçüleri:** Uz: 6,1 cm, Gen: 1,4 cm, Kal: 0,5 cm**Tanım:** Dörtgen formlu, parça halinde, yoğun korozyonlu kelepçe.**Benzerleri:** Jacobi 1977: s.74, Kat. No: 32, Lev. 23; Yıldırım 2017: s.59, Kat. No: 133. (MS 6. yy.).**Dönemi:** MS 2-4. yy.**J101-Kenet (II Kenet)****Kazı Env. No:** 84 K4**Müze Env. No:** A-07723**Malzeme:** Bronz**Buluntu Yeri:** Stadion Cephe Sondajı**Ölçüleri:** Uz: 30 cm, Gen: 1,3 cm, Kal: 0,7-0,8 cm**Tanım:** Dörtgen profilli, uç kısımları üçgen formunda, tüm, restorasyon işlemiş görmüş kenet.**Benzerleri:** Jacobi 1974: s.235, Kat. No:1192, Lev. 67.**Dönemi:** ***J102-Kenet (II Kenet)****Kazı Env. No:** 1980 yılı**Müze Env. No:** A-06959**Malzeme:** Bronz**Buluntu Yeri:** Hamam D1 Odası**Ölçüleri:** Uz: 60 cm, Gen: 1,5 cm, Kal: ***Tanım:** Dörtgen profilli, uç kısımları üçgen formunda, tüm, restorasyon işlemiş görmüş kenet.**Benzerleri:** Jacobi 1974: s.235, Kat. No:1192, Lev. 67.**Dönemi:** MS 2-4. yy**J103-Kenet (II Kenet)****Kazı Env. No:** 1980 yılı**Müze Env. No:** A-06958**Malzeme:** Bronz**Buluntu Yeri:** Hamam D1 Odası**Ölçüleri:** Uz: 25 cm, Gen: 2,3 cm, Kal: ***Tanım:** Dörtgen profilli, tüm, restorasyon işlemi görmüş kenet.**Benzerleri:** Jacobi 1977: s.74, Kat. No:34, Lev. 23; Waldbaum 1983: s.67, Kat. No: 290, Lev. 20 (Geç Roma-Erken Bizans); Oransay 2006: s.131, Kat. No: İ4, Lev. XXIII, Şek. 18; Demirer 2013: s.84, Kat. No: H17, Lev. XXIV, Çiz. XIX; Çelikbaş 2016: s.210, Kat. No: O37-O38, Lev. LII, Çiz. 37 (MS 3-4. yy.).**Dönemi:** MS 2-4. yy.**J104-Kenet (II Kenet)****Kazı Env. No:** A18 HP11 KB 07**Malzeme:** Bronz**Buluntu Yeri:** Hamam Palaestra II**Ölçüleri:** Uz: 9,6 cm, Gen: 1,7 cm, Kal: 0,2 cm**Tanım:** Dörtgen profilli, tüm, düşük korozyonlu kenet.**Benzerleri:** Jacobi 1974: s.322, Kat. No:1199, Lev.67; Jacobi 1977: s. 74, Kat. No: 29, Lev. 23; Waldbaum 1983: s.66, Kat. No: 275, Lev. 19 (Geç Roma Dönemi); Demirer 2013: s.84, Kat. No: H21, Lev. XXV, Çiz. XX; Yıldırım 2017: s.53, Kat. No: 88 (MS 11. yy.).**Dönemi:** MS 4. yy.**J105-Kenet (II Kenet)****Kazı Env. No:** A18 HP11 KB 08**Malzeme:** Bronz**Buluntu Yeri:** Hamam Palaestra II**Ölçüleri:** Uz: 9,6 cm, Gen: 0,9 cm, Kal: 0,2 cm**Tanım:** Dörtgen profilli, tüm, düşük korozyonlu kenet.**Benzerleri:** Jacobi 1974: s.325, Kat. No: 1281, Lev. 69; Jacobi 1977: s. 74, Kat. No: 29, Lev. 23.**Dönemi:** MS 4. yy.

J106-Kenet (II Kenet)**Kazı Env. No:** A18 HPII KB 10**Malzeme:** Bronz**Buluntu Yeri:** Hamam Palaestra II**Ölçüleri:** Uz: 5,5 cm, Gen: 1,5 cm, Kal: 0,4 cm**Tanım:** Dörtgen profilli, eksik, yoğun korozyonlu kenet.**Benzerleri:** Jacobi 1974: s.325, Kat No: 1281, Lev. 69; Jacobi 1977: s. 74, Kat No: 29, Lev. 23.**Dönemi:** MS 4. yy.**J107-Kenet (II Kenet)****Kazı Env. No:** A18 HPI KB 2**Malzeme:** Demir**Buluntu Yeri:** Hamam Palaestra I**Ölçüleri:** Uz: 11,6 cm, Gen: 1,5 cm, Kal: 0,4 cm**Tanım:** Dörtgen profilli, eksik, yoğun korozyonlu kenet.**Benzerleri:** Jacobi 1974: s.322, Kat. No:1199, Lev. 67; Jacobi 1977: s. 74, Kat. No: 29, Lev. 23; Waldbaum 1983: s.66, Kat. No: 275, Lev. 19 (Geç Roma Dönemi); Demirer 2013: s.84, Kat. No: H21, Lev. XXV, Çiz. XX; Yıldırım 2017: s.53, Kat. No: 88 (MS 11. yy.).**Dönemi:** MS 2-4. yy.**J108-Kenet (II Kenet)****Kazı Env. No:** A18 HPI KB 3**Malzeme:** Demir**Buluntu Yeri:** Hamam Palaestra I**Ölçüleri:** Uz: 12,2 cm, Gen: 0,8 cm, Kal: 0,5 cm**Tanım:** Dörtgen profilli, eksik, yoğun korozyonlu kenet.**Benzerleri:** Jacobi 1974: s.322, Kat. No:1199, Lev. 67; Jacobi 1977: s. 74, Kat. No: 29, Lev. 23; Waldbaum 1983: s.66, Kat. No: 275, Lev. 19 (Geç Roma Dönemi); Demirer 2013: s.84, Kat. No: H21, Lev. XXV, Çiz. XX; Yıldırım 2017: s.53, Kat. No: 88 (MS 11. yy.).**Dönemi:** MS 2-4. yy.**J109-Kenet (T Kenet)****Kazı Env. No:** A18 HPII KB 5**Malzeme:** Demir**Buluntu Yeri:** Hamam Palaestra II**Ölçüleri:** Uz: 35 cm, Gen: 2,8 cm, Kal: 1,2 cm, Baş: 6,4 cm**Tanım:** Dörtgen profilli saplama, dörtgen formlu baş ve baş kısmına yakın yerde dörtgen formlu 1,3 cm delik bulunmakta, yoğun korozyon.**Benzerleri:** Boehmer 1972: s.149, Kat. No:1403, Lev. XLIX; Manning 1985: s.132, Kat. No: R67, Lev. 62.**Dönemi:** MS 2-4. yy.**J110-Kenet (T Kenet)****Kazı Env. No:** A18 HPII KB 4**Malzeme:** Demir**Buluntu Yeri:** Hamam Palaestra II**Ölçüleri:** Uz: 34 cm, Gen: 1,8 cm, Kal: 0,7 cm, Baş: 7,3 cm**Tanım:** Dörtgen profilli saplama, dörtgen formlu baş, yoğun korozyon**Benzerleri:** Boehmer 1972: s.149, Kat. No:1403, Lev. XLIX; Manning 1985: s.132, Kat. No: R67, Lev. 62.**Dönemi:** MS 2-4. yy.**J111-Kenet (T Kenet)****Kazı Env. No:** A18 HPII KB 3**Malzeme:** Demir**Buluntu Yeri:** Hamam Palaestra II**Ölçüleri:** Uz: 7,1 cm, Gen: ?, Kal: 2 cm, Baş: 5,5 cm**Tanım:** Dörtgen profilli kırık saplama, dörtgen formlu, kırık, eksik baş kısmı, yoğun korozyon.**Benzerleri:** -**Dönemi:** MS 2-4. yy.**J112-Kenet (T Kenet)****Kazı Env. No:** 1980 yılı**Müze Env. No:** A-06960**Malzeme:** Demir**Buluntu Yeri:** Hamam D1 Odası

Ölçüleri: Uz: 13,5 cm, Gen: 1,7 cm, Kal: *, Baş: *

Tanım: Dörtgen profilli, kırık saplama, dörtgen formlu baş kısmı, restorasyon işlemi görmüş.

Benzerleri: Manning 1985: s.132, Kat. No: R67, Lev. 62: s.132, Kat. No: R68, Lev. 62.

Dönemi: MS 2-4. yy.

J113-Zıvana

Kazı Env. No: A15 O KB 03

Malzeme: Demir

Buluntu Yeri: Odeion Güney Parados

Ölçüleri: Uz: 12 cm, Gen: 2,8 cm

Tanım: Merkezden uçlara doğru genişleyen, dörtgen formlu, yüzeyi pürüzlü, yoğun korozyonlu zıvana.

Benzerleri: Demirer 2013: s.87, Kat. No: H37-40, Lev. XXVIII, Çiz. XXIII.

Dönemi: -

J114-İlmekli Saplama

Kazı Env. No: A16 YB KB 01

Malzeme: Demir

Buluntu Yeri: Tapınak Yüzey

Ölçüleri: Uz: 3,4 cm, Gen: 1,4 cm, Kal: 0,5 cm

Tanım: Dörtgen profilli, geçme halkası ve saplama kısmından oluşan, düşük korozyonlu ilmek.

Benzerleri: Jacobi 1974: s.230, Kat. No:1017, Lev. 62; Manning 1985: s.130, Kat. No:R31, Lev. 59 (MS 1. yy. ortası); Çelikbaş 2016: s.146, Kat. No: F16, Lev. XXXIV, Çiz. 19 (Roma Dönemi).

Dönemi: -

J115-Pim

Kazı Env. No: A18 HP II KB 09

Malzeme: Demir

Buluntu Yeri: Hamam Palaestra II

Ölçüleri: Uz: 7,1 cm, Gen: 0,8 cm, Kal: 0,2 cm

Tanım: Demir tel, merkezden ikiye katlanarak oluşturulmuş, orta kısımda daralıp, uçlara doğru tekrar genişleyen, korozyonlu, pim.

Benzerleri: Gaitzsch 2005: s.59,60. Kat. No: Ö7,Ö15, Lev. 38 (Geç Bizans Dönemi).

Dönemi: MS 2-4. yy.

J116-Kanca

Kazı Env. No: A13 T KB 32

Malzeme: Demir

Buluntu Yeri: Tiyatro T1 Açması

Ölçüleri: Uz: 5,6 cm, Gen: 2,2 cm, Kal: 0,7 cm

Tanım: Tek taraflı, dörtgen profilli, yoğun korozyonlu, kanca.

Benzerleri: Oransay 2014: s.621, Kat. No:146, Foto. 8; Yıldırım 2017, s.67, Kat. No: 182.

Dönemi: -

J117-Halka

Kazı Env. No: A13 T KB 103

Malzeme: Demir

Buluntu Yeri: Tiyatro Orkestra

Ölçüleri: Çap: 3 cm, Kal: 0,2 cm

Tanım: Dairesel profilli, yekpare, yoğun korozyonlu halka.

Benzerleri: Manning 1985: s.140, Kat. No:S45, Lev. 65; Demirer 2013: s.96, Kat. No:İ31, Lev. XXXII, Çiz. XXVI; Yıldırım 2017: s.68, Kat. No: 194.

Dönemi: -

J118-Halka

Kazı Env. No: A13 T KB 84

Malzeme: Demir

Buluntu Yeri: Tiyatro Batı Parados

Ölçüleri: Çap: 5,1 cm, Kal: 0,6 cm

Tanım: Dairesel profilli, yekpare, yoğun korozyonlu halka.

Benzerleri: Manning 1985: s.140, Kat. No: S25, Lev. 65; Demirer 2013: s.96, Kat. No: İ33, Lev. XXXIII, Çiz. XXVI.

Dönemi: -

J119-Halka Parçası**Kazı Env. No:** A13 T KB 36**Malzeme:** Demir**Buluntu Yeri:** Tiyatro Sahne Önü Batı Parados**Ölçüleri:** Çap: 3,1 cm, Kal: 0,1 cm**Tanım:** Dairesel profilli, birleşme kısmı açık, yekpare, yoğun korozyonlu halka.**Benzerleri:** Yıldırım 2017: s.68, Kat. No: 201 (MS 9. yy.).**Dönemi:** -**J120-Halka Parçası****Kazı Env. No:** A13 T KB 91**Malzeme:** Demir**Buluntu Yeri:** Tiyatro Orkestra**Ölçüleri:** Çap: 1,6 cm, Kal: 0,1 cm**Tanım:** Dörtgen profilli, yekpare, eksik, yoğun korozyonlu halka.**Benzerleri:** Manning 1985: s.140, Kat. No: S39, Lev. 65; Woimont 2002: s.117, Kat. No: BC49, Lev. VI.**Dönemi:** -**J121-Halka****Kazı Env. No:** A13 T KB 97**Malzeme:** Demir**Buluntu Yeri:** Tiyatro T3 Açması**Ölçüleri:** Çap: 3,5 cm, Kal: 0,6 cm**Tanım:** Dairesel profilli, birleşme kısmı belirgin, yekpare, yoğun korozyonlu halka.**Benzerleri:** Manning 1985: s.140, Kat. No: S29, Lev. 65; Yıldırım 2017: s.68, Kat. No: 194.**Dönemi:** -**J122-Halka****Kazı Env. No:** A15 O KB 15**Malzeme:** Demir**Buluntu Yeri:** Odeion Güney Parados**Ölçüleri:** Çap: 4,1 cm, Kal: 0,4 cm**Tanım:** Dairesel profilli, birleşme kısmı açık, yekpare, yoğun korozyonlu halka.**Benzerleri:** Oransay 2014: s.622, Kat. No: 178, Foto. 10; Yıldırım 2017: s.68, Kat. No: 200.**Dönemi:** -**J123-Halka****Kazı Env. No:** A15 O KB 12**Malzeme:** Demir**Buluntu Yeri:** Odeion Kuzey Parados**Ölçüleri:** Çap: 2,9 cm, Kal: 0,2 cm**Tanım:** Dörtgen profilli, birleşme kısmı belirgin, yekpare, dörtgen kesitli, yoğun korozyonlu halka.**Benzerleri:** Manning 1985, Lev. 65, 52. Simpson 2000: s.96, Kat. No:14, Lev. 3; Çelikbaş 2016: s.225, Kat. No: T10, Lev. T5, Çiz. 40 (MS 2-8. yy.).**Dönemi:** -**J124-Halka****Kazı Env. No:** A18 HPI KB 1**Malzeme:** Demir**Buluntu Yeri:** Hamam Palaestra I**Ölçüleri:** Çap: 3,6 cm, Kal: 0,3 cm**Tanım:** Dairesel profilli, yekpare, yoğun korozyonlu halka.**Benzerleri:** Demirel 2013: s.96, Kat. No: İ26, Lev. XXXII, Çiz. XXVI.**Dönemi:** -**J125-Halka****Kazı Env. No:** K 87/2**Müze Env. No:** A-08113**Malzeme:** Bronz**Buluntu Yeri:** Stadion Sondaj 10 Güney**Ölçüleri:** Çap: 3,4 cm, Kal: ***Tanım:** Dairesel profilli, yekpare, restorasyon işlemi görmüş halka.**Benzerleri:** Robinson 1941: s.232, Kat. No: 839, Lev. LXII; Gültekin 2012: s.136, Kat. No: 137.**Dönemi:** -

J126-Halka**Kazı Env. No:** 2005 yılı**Müze Env. No:** A-10672**Malzeme:** Bronz**Buluntu Yeri:** ***Ölçüleri:** Çap: 2,7 cm, Kal: 0,4 cm**Tanım:** Dairesel profilli, yekpare, restorasyon işlemi görmüş halka.**Benzerleri:** Robinson 1941: s.234, Kat. No: 856, Lev. LXII; Gültekin 2012: s.135, Kat. No: 135.**Dönemi:** -**J127-Halka****Kazı Env. No:** 1980 yılı**Müze Env. No:** A-06962**Malzeme:** Bronz**Buluntu Yeri:** Zeus Tapınağı Doğu Köşesi**Ölçüleri:** Çap: 2,6 cm, Kal: 0,5 cm**Tanım:** Dörtgen profilli, yekpare, restorasyon işlemi görmüş halka.**Benzerleri:** Robinson 1941: s.234, Kat. No: 856, Lev. LXII; Gültekin 2012: s.135, Kat. No: 135; Oransay 2014: s.662, Kat. No: 174, Foto. 10.**Dönemi:** -**Diğerleri:****K1-Aplik****Kazı Env. No:** A18 HP I KB 09**Malzeme:** Bronz**Buluntu Yeri:** Hamam Palaestra I**Ölçüleri:** Çap: 0,8 cm, Kal: 0,2 cm**Tanım:** Dairesel formda, iç bükey, yoğun korozyonlu aplik.**Benzerleri:** Form olarak: Oransay 2006: s.148-149, Kat. No: K38, Şek. 22 (MS 1. yy.); Gültekin 2012: s.102, Kat. No: 70.**Dönemi:** MS 2-4. yy.**K2-Aplik****Kazı Env. No:** 1980 yılı**Müze Env. No:** A-06951**Malzeme:** Bronz**Buluntu Yeri:** Hamam Natatio**Ölçüleri:** Yük: 3,4 cm, Gen: 2,4 cm, Kal: 0.6 cm**Tanım:** Yassı köşeli, dış hatlı, dış hat içerisinde plastik bir üzüm salkımı olan, muhtemelen bir sap süsü olup sapla bağlantı yeri belirgindir. Sap kısmı yoktur.**Benzerleri:** -**Dönemi:** MS 9-12. yy.**K3-Aplik****Kazı Env. No:** A15 O KB 10**Malzeme:** Demir**Buluntu Yeri:** Odeion Güney Parados**Ölçüleri:** Çap: 6,1 cm, Kal: 0,8 cm**Tanım:** Dairesel formda, merkezden derin çatlakla ikiye bölünmüş, çevresi metal plaka ile kaplı, yoğun korozyonlu aplik.**Benzerleri:** -**Dönemi:** Roma Dönemi**K4-Ağırlık?****Kazı Env. No:** A15 HP KB 03**Malzeme:** Demir**Buluntu Yeri:** Hamam Palaestra F1**Ölçüleri:** Çap: 7,6 cm, Kal: 0,3 cm**Tanım:** Dairesel formu, iki yüzü de işlemesiz, kaba yüzeyli ağırlık.**Benzerleri:** Waldbaum 1983: s.87, Kat. No: 483, Lev. 30 (Bizans Dönemi ?).**Dönemi:** -**K5-İşlemeli Parça****Kazı Env. No:** A12 L7A KB 50**Malzeme:** Bakır**Buluntu Yeri:** Tapınak L7A Açması**Ölçüleri:** Uz: 2,4 cm, Gen: 1,1 cm, Kal: 0,1 cm**Tanım:** Üzeri saç örgüsü motifli, alt ve üst kısmı çizgi ve dairelerle sınırlı işlemeli parça.**Benzerleri:** Woimont 2002: s.117, Kat. No: BC56, Lev. VII (Roma Dönemi).**Dönemi:** -

K6-Gövde Parçası**Kazı Env. No:** A18 HPI KB 07**Malzeme:** Bronz**Buluntu Yeri:** Hamam Palaestra I**Ölçüleri:** Uz: 5,1 cm, Gen: 4,7 cm, Kal: 0,1 cm**Tanım:** Girintili çıkıntılı olarak yapılmış, yoğun korozyonlu parça.**Benzerleri:** Yıldırım 2017: s.22, Kat. No: 18 (MS 6. yy. sonu-7. yy.başı).**Dönemi:** MS 2-4. yy.**K7-Çıngırak****Kazı Env. No:** AE 84 ARXCBG**Müze Env. No:** A-07717**Malzeme:** Bronz**Buluntu Yeri:** Mozaikli Hamam "C" Salonu**Ölçüleri:** Yük: 3,9 cm, Kal: 0,2-0,4 cm, Ağız Çapı: 5,3 cm**Tanım:** Konik formlu, üst kısmında zil ve dil kısmı için iki delik bulunan, restorasyon işlemi görmüş çıngırak.**Benzerleri:** Robinson 1941: s.518, Kat. No: 2609, Lev. CLXVII; Waldbaum 1983: s.43, Kat. No:93, Lev. 8 (MS 6-7. yy.); Şimşek 2011: s.168, Kat. No: 739, Lev. 134 (Roma İmparatorluk Dönemi); Demirel 2013: s.133, Kat. No: M10, Lev. XLIV, Çiz. XXXVII; Çelikbaş 2016: s. 150, Kat. No: G9, Lev. XXXIV, Çiz. 19 (MS 2-7. yy.).**Dönem:** MS 6.-9. yy.**K8-Askı Kancası****Kazı Env. No:** 82-Arx-11**Müze Env. No:** A-07502**Malzeme:** Pirinç**Buluntu Yeri:** Mozaikli Hamam Tabanı Üzeri**Ölçüleri:** Uz: 5,4 cm, Gen: 2,7cm, Kal: 0,5 cm**Tanım:** S profilli, dörtgen kesitli, temiz, tam, kanca.**Benzerleri:** Gaitzsch 2005: s.61, Kat. No: HAK12, Lev. 20 (Geç Bizans Dönemi); Oransay 2014: s.621,622,

Kat. No:147, Foto. 8; Yıldırım 2017: s.67, Kat. No: 181.

Dönemi: MS 6. yy.**K9-Askı Kancası****Kazı Env. No:** 82-Arx-12**Müze Env. No:** A-07503**Malzeme:** Pirinç**Buluntu Yeri:** Mozaikli Hamam Tabanı Üzeri**Ölçüleri:** Uz: 8,7 cm, Gen: *, Kal: ***Tanım:** Yekpare halkalı çubuğa küçük kanca ile bağlı, U profilli, dörtgen kesitli temiz, kanca.**Benzerleri:** Gaitzsch 2005: s.174, Kat. No: HAK1, Lev. 19 (Geç Bizans Dönemi); Demirel Gökalp 2001: s.160, Kat. No: 77, Res. 101, Çiz. 101; Demirel 2013: s.51, Kat. No: C22, Lev. XI, Çiz. VII (MS 6-7. yy.).**Dönemi:** MS 6. yy.

KAYNAKÇA

- Acara, M. (1997). *Bizans maden sanatında dini törenler sırasında kullanılan (liturjik) eserler*. Yayınlanmamış Doktora Tezi, Ankara: Hacettepe Üniversitesi, Sosyal Bilimler Enstitüsü.
- Acara, M. (1998). Bizans Ortodoks kilisesinde liturji ve liturjik eserler, *Hacettepe Üniversitesi Edebiyat Fakültesi Dergisi*, 1, (15), 183-201.
- Acara, M. (2010). Hristiyanlıkta haç kültü ve Ankara Anadolu Medeniyetleri Müzesi'nde bulunan bir grup haç. S. Doğan ve M. Kadiroğlu (Editörler), *Bizans ve çevre kültürler, Prof. Dr. Yıldız Ötüken'e armağan içinde* (s.26-43), İstanbul.
- Acara, M. (2007). Litürjide ve günlük kullanımda maden sanatı, A. Ödekan (Ed.). *Kalanlar, 12. ve 13. yüzyıllarda Türkiye'de Bizans içinde* (Katalog s. 178-190). İstanbul: Vehbi Koç Vakfı.
- Akbaş, A. (2001). *Anadolu'daki Roma Dönemi sütunlu caddeleri*, Yayınlanmamış Yüksek Lisans Tezi, İstanbul: İstanbul Teknik Üniversitesi, Sosyal Bilimler Enstitüsü.
- Akurgal, E. (1987). *Anadolu uygarlıkları*, İstanbul: Net Turistik Yayınları.
- Alagöz, U. (2012). *Zeugma antik kenti Dionysos ve A evleri metal buluntuları*, Yayınlanmamış Yüksek Lisans Tezi, Ankara: Ankara Üniversitesi, Sosyal Bilimler Enstitüsü.
- Albayrak, K. (2004). Dinsel bir sembol olarak haç'ın tarihi, *Dini Araştırmalar Dergisi*, 7, (19), 105-129.
- Anadolu, M. U. (1970). *Küçük Asya'da bulunan Roma İmparatorluk Çağı tapınakları*. İstanbul: İstanbul Teknik Üniversitesi Yayınları.
- Anadolu, M. U. (2001). *İstanbul ve Anadolu'daki Roma İmparatorluk Dönemi mimarlık yapıtlar*. İstanbul: Arkeoloji ve Sanat Yayınları.
- Arslan, B., Aybek, S. ve Durak, E. (2017). Metropolis'te bulunan ok uçları, *MASROP E-Dergi* 13 (9), http://masrop.org/wp-content/uploads/2017/04/Cilt-9-Say_-13-2015-2017-54-73_2.pdf (Erişim Tarihi: 27.03.2019).

- Atasoy, S. (2005). Halûk Perk koleksiyonundan bronz kandiller, Ş. Dönmez (Ed.). *Tuliya I. Halûk Perk Müzesi Yıllığı* içinde (s.193-229). İstanbul: Promat Basım.
- Atik, S. (2002). *Anadolu Macellumları, Pamphylia ve Pisidia macellumları üzerine bir tipoloji denemesi*. Yayınlanmamış Doktora Tezi, Ankara: Ankara Üniversitesi, Sosyal Bilimler Enstitüsü.
- Avila, R. A. J. (1983). *Bronzene lanzen und pfeilspitzen der griechischen spatbronzezeit prahistorische bronzefunde band 1*, München.
- Bailey, D. M. (1996). *A catalogue of the lamps in the British Museum IV lamps of metal and stone and lampstands*, London: British Museum Press.
- Barış, Ş. (2011). *Bolu Müzesi Bizans Dönemi eserleri*, Yayınlanmamış Yüksek Lisans Tezi, Konya: Selçuk Üniversitesi, Sosyal Bilimler Enstitüsü.
- Baykan, D. (2009). *Allianoi tıp aletleri*, Yayınlanmamış Doktora Tezi, İstanbul: İstanbul Üniversitesi, Sosyal Bilimler Enstitüsü.
- Baykan, D. (2015). Metal finds from Nif-Olympos, *Recent studies on the archaeology of Anatolia*, E. Laflı ve S. Patacı (Editörler), England: Digipress.
- Baykan, D. (2017). Allianoi'da bulunan ok uçları, *MASROP E-Dergi* 14 (10), <http://masrop.org/wp-content/uploads/2017/04/Cilt-10-Say%C4%B1-14-2016-2017-7-21.pdf> (Erişim tarihi: 27.03.2019).
- Belke, K. und Mersich, N. (1990). *Tabula Imperii Byzantini, Phrygien und Pisidien Band 7*, Wien: Verlag Der Österreichischen Akademie der Wissenschaften.
- Beyazıt, M. (2016). Aizanoi Zeus Tapınağı duvar yüzeylerindeki okçu süvari tasvirleri. E. Özer (Ed.), *Aizanoi II* içinde (s.273-305). Ankara: Bilgin Kültür Sanat Yayınları.
- Biber, H. (2005). *Urartu silahları: kılıç, hançer ve bıçaklar*, Yayınlanmamış Doktora Tezi, Van: Yüzüncü Yıl Üniversitesi, Sosyal Bilimler Enstitüsü.
- Bingöl, I. (1999). *Antik Takılar, Anadolu Medeniyetleri Müzesi*, Ankara: T.C. Kültür ve Turizm Bakanlığı Anıtlar ve Müzeler Genel Müdürlüğü.

- Boardman, J. (1970). *Greek gems and finger rings, Early Bronze age to Late Classical*, London: Thames&Hudson.
- Boehmer, R. (1972). *Die Kleinfunde in Boğazköy*, Berlin: Gebr. Mann.
- Bonner Jahrbücher (1983). *Des rheinischen landesmuseums in Bonn im landschaftsverband rheiland und des vereins von altertumsfreunden im rheilande, band 183*. Köln: Verlag GMBH.
- Bosselmann-Ruickbie, A. (2011). *Byzantinischer Schmuck*, Almanya: Wiesbaden.
- Bozođlu, İ. (2010). *Aizanoi antik kenti kapı biçimli mezar taşları ve bezemeleri*. Yayınlanmamış Yüksek Lisans Tezi, Mersin: Mersin Üniversitesi, Sosyal Bilimler Enstitüsü.
- Cleymans, S. and Talloen, P. (2018). Protection in life and death: Pendant Crosses from the Cemetery of Apollo Klarios at Sagalassos, Turkey, *European Journal of Archaeology* 21, (2), 290-298.
- Comstock, M. and Vermeule, C. (1971). *Greek Etruscan & Roman bronzes in the Museum of fine art*, Boston: New York Graphic Society.
- Cox, C. W. M., Cameron, A. and Cullen, J. (1988). *Monuments from the Aezanitis: Monumenta Asiae minoris antiqua Vol. IX*. B. Levick and S. Mithell (Editörler), London: The Society for the Promotion of Roman Studies.
- Crowfoot, J. W., Crowfoot, G. M. and Kenyon, K. M. (1957). *The objects from Samaria*, London: The Chiswick Press.
- Çelikbaş, E. (2016). *Parion kazısı metal (bronz-demir-kurşun) buluntuları*, Yayınlanmamış Doktora Tezi, Erzurum: Atatürk Üniversitesi, Sosyal Bilimler Enstitüsü.
- Çetin, U. (2018). Eski ve Yeni Ahit'te aslan ikonografileri, *Meriç Uluslararası Sosyal ve Stratejik Araştırmalar Dergisi* 5(2), 1-26.

- Çimen, M. (2013). Aizanoi tiyatrosu 2012 yılı çalışması. E. Özer (Ed.), *Aizanoi I, 2012 yılı kazı ve araştırma raporları* içinde (s.115-133). Ankara: Bilgin Kültür ve Sanat Yayınları.
- Çördük, A. (2006). *Yunan ve Roma mimarisindeki yapı teknikleri*, Yayınlanmamış Yüksek Lisans Tezi, İzmir: Ege Üniversitesi, Sosyal Bilimler Enstitüsü.
- Davidson, G. R. (1952). *Corinth result of excavations, The Minor objects, XII*, New Jersey: The American school of classical studies at Athens Princeton.
- Demir, J. S. Y. (2008). *Gaziantep Arkeoloji Müzesi'nde sergilenen yüzükler ve yüzük taşları*, Yayınlanmamış Yüksek Lisans Tezi, Eskişehir: Anadolu Üniversitesi, Sosyal Bilimler Enstitüsü.
- Demirer, Ü. (2013). *Kibyra metal buluntuları*, Yayınlanmamış Doktora Tezi, Antalya: Akdeniz Üniversitesi, Sosyal Bilimler Enstitüsü.
- Deonna, W. (1938). *Le mobilier delien, exploration archæologique de Délos*. E. D. Bocard (Ed.), Paris.
- Doğruluk, A. (2016). *Konya Arkeoloji Müzesi'ndeki Roma ve Doğu Roma Dönemi bronz kandiller*, Yayınlanmamış Yüksek Lisans Tezi, Konya: Selçuk Üniversitesi, Sosyal Bilimler Enstitüsü.
- Dörner, F. K. ve Goell T. (1963). *Arsamiea am Nymphaios, die ausgrabungen im Hierothesion dess Mithradates Kallinikos von 1953-1956*, Berlin: Gebr Mann.
- Ergil, T. (1983). *İstanbul Arkeoloji Müzesi küpeler kataloğu*, İstanbul: Sandoz Yayınları.
- Ersoy, A. (2003). Nabantlık zanaatı ve İzmir, *Türk Arkeoloji ve Etnografya Dergisi*, 3, 11-22.
- Eser, M. A. (2015). Komana kazısı metal buluntularından bir grup: Röliker Haçlar, D. B. Erciyas ve M. N. Tatbul (Ed.). *Orta Çağ yerleşimi, Yerleşim Arkeolojisi Serisi 5, Monografi 1* içinde (s.167-180). İstanbul: Ege Yayınları.
- Frere, S., C.B.E., Litt, D., F. B. A. (1984). *Verulamium excavations, III*, London: Oxford University Press.

- Gaitzsch, W. (2005). *Eisenfunde aus Pergamon. Geräte, werkzeuge und waffen*, New York: Walter de Gruyter.
- Gökalp, Z. D. (2001). *Türkiye müzelerindeki Bizans Dönemi'ne ait maden aydınlatma araçları*, Yayınlanmamış Yüksek Lisans Tezi, Ankara: Hacettepe Üniversitesi, Sosyal Bilimler Enstitüsü.
- Gökalp, Z. D. (2002). Bizans Dönemi'ne ait bronz kandiller ve bir tipoloji önerisi, *Anadolu Üniversitesi Edebiyat Fakültesi Dergisi*, 3 (1), 173-199.
- Gökalp, Z. D. (2016). Kütahya Müzesindeki bazı maden eserler, S. Ünan (Ed.). *Kütahya Müzesi 2015 yılı 3 içinde* (s.241-272). Ankara: Bilgin Kültür Sanat Yayınları.
- Green, J. R. (2012). Roman bronze lamps with masks: Dionysos, Pantomime and Mediterranean popular culture. J. Poblome, D. Malfitana, J. Lund (Editörler), *HEROM*, 1, 23-67.
- Gültekin, A. (2012). *Pisidia Antiokheia antik kenti metal buluntuları*, Yayınlanmamış Yüksek Lisans Tezi, Isparta: Süleyman Demirel Üniversitesi, Sosyal Bilimler Enstitüsü.
- Gürler, B. (2004). *Tire Müzesi bronz eserleri*, (Çev: İnci Türkoğlu). İstanbul: Ege Yayınları.
- Henig, M. (1994). *Classical gems ancient and modern intaglios and cameos in the Fitzwilliam Museum*, England: Cambridge University Press.
- Hoff, R. V. D. (2008). Aizanoi-Urbanistik und kulturen einer vorhellenistischen und hellenistischen siedlung in Zentralanatolien. *DAI İstanbul 6 içinde* (s.12). İstanbul: Zero Prod. Ltd.
- Hoff, R. V. D. (2009). Aizanoi 2008, 31. *Kazı Sonuçları Toplantısı*, (2), 451-463.
- Hoff, R. V. D. (2011). Aizanoi 2009, 32. *Kazı Sonuçları Toplantısı*, (2), 1-13.
- Hoffmann, A. (1989). Aizani 1988 arbeiten im stadion, 11. *Kazı Sonuçları Toplantısı*, (2), 261-274.

- Hoffmann, A. (1986). Aizanoi erster vorbericht über die arbeiten im stadion 1982-1984. *Deutsches Archaologisches: Archäologischer Anzeiger* içinde (s.683-698). Berlin: Volter de Gruyter.
- Işık, F. (1993), F. Işık (1993), Patara 1992, *XV. Kazı Sonuçları Toplantısı* 2, 279-302.
- İznic, E. (2006). *Roma İmparatorluğu Dönemi'nde Frigya Epiktetos merkezlerinde (Dorylaeum, Nacolea, Midaeum, Cotiaem, Aezani) sosyopolitik, sosyoekonomik ve sosyokültürel yapı*, Yayınlanmamış Doktora Tezi, Eskişehir: Anadolu Üniversitesi, Sosyal Bilimler Enstitüsü.
- İznic, E. (2011). İmparator Diocletianus'un "tavan (en yüksek) fiyatlar fermmanı". *Tarih Araştırmaları Dergisi*, 49 (30), 97-130.
- Jacobi, G. (1974). *Werkzeug und gerat aus dem Oppidum von manching*, Wiesbaden: Franz Steiner.
- Jacobi, G. (1977). *Die metallfunde vom Dürsberg*, Germany: Wiesbaden.
- Kadiroğlu, M. ve İşler, B. (2010). *Gürcü sanatının Orta Çağ*, Ankara: Bilgin Kültür Sanat Dağıtım.
- Kaçar, T. (2018). Geç Antik Çağ nedir?, C. Şimşek ve T. Kaçar (Editörler). *Geç Antik Çağ'da Lykos vadisi ve çevresi içinde* (s.3-12). İstanbul: Ege Yayınları.
- Kaptan, E. (1983). Türkiye madencilik tarihine ait Kütahya-Gümüşköy ve yöresini kapsayan buluntular, *Maden Tetkik ve Arama Dergisi*, (97-98), 140-147.
- Karatağ, M. (2011). *Klasik arkeoloji sözlüğü*. Ankara: Genesis Kitap Yayınları.
- Kartalkanat, A. (2008). Anadolu'da madenciliğin tarihçesi: Kütahya-Gümüşköy'de 3500 yıldır süren madencilik çalışmaları, *Maden Tetkik ve Arama Dergisi*, (137), 91-97.
- Köroğlu, G. ve Vural, H. (2016). Sinop-Dikmen Nekropolü kazılarında ortaya çıkarılan Geç Roma-Bizans Dönemi takıları, *XX. Uluslararası Orta Çağ Türk Dönemi Kazıları ve Sanat Tarihi Araştırmaları Sempozyumu*, Sakarya.

- Körođlu, G. (2016). Aizanoi kazısı'nda gn ışığına ıkarılan kutsal ekmek mhr. E. zer (Ed.), *Aizanoi II* iinde (s.227-246). Ankara: Bilgin Kltr Sanat Yayınları.
- Kutsal Kitap Tevrat, *Tora Neviim Ketuvim* (2011). Korea: Korean Bible Society.
- Knzl, E. (1982). Medizinische instrumente aus sepulkralfunden der Rmischen Kaiserzeit, *Bonner Jahrbcher band 182* iinde (s.1-132.). Kln: Rheiland Verlag GMBH.
- Knzl, E. (1983). *Medizinische instrumente aus sepulkralfunden der Rmischen Kaiserzeit*, Kln: Peukert &Co.
- Laflı, E. ve Buora, M. (2012). Fibulae in the Museum of demiř, *Archive Orientalnı, 80/3*, Praha.
- Liesen, B. (2003). Die Grabungen in der Rmischen villa von widdersdorf kleinfunde und keramik, *Klner Jahrbuck (36)*, 427-495.
- Lightfoot, M. (2003). Afyon Arkeoloji Mzesi ve Amorium kazılarında bulunan Bizans kemer tokaları. *Trk Arkeoloji ve Etnografya Dergisi*, (3), 119-134.
- Manning, W. H. (1985). *Catalogue the Romano-British iron tools, fittings and weapons in the British Museum*, London: British Museum Publications.
- Marshall, F. H. (1911). *Catalogue of the Jewellery, Greek, Etruscan and Roman, in the departments of antiquities*, London: Order of the Trustees.
- Martin, L. A. (2014). *Alternative materials for the horseshoe*, Bachelor Degree Project in Mechanical Engineering, Sweden: University of Skvde.
- Meriboyu, Y. A. (2001). *Antik ađ'da Anadolu takıları*, İstanbul: Akbank Kltr ve Sanat Yayınları.
- Mergen, Y. (2016). Aizanoi tapınak kilisesi Hristiyanlık Dnemi grafitileri. E. zer (Ed.), *Aizanoi II* iinde (s.247-270). Ankara: Bilgin Kltr ve Sanat Yayınları.

- Naumann, F. und Naumann, R. (1984). Aizanoi bericht über die ausgrabungen und untersuchungen 1981 und 1982. *Deutsches Archaologisches:Archäologischer içinde* (s.453-531). Berlin: Walter de Gruyter.
- Naumann, R. (1967). Das heiligtum der Meter Steunene bei Aezani. *İstanbulur Mitteilungen*, Tübingen: Verlag Ernst Wasmuth.
- Naumann, R. and Naumann, F. (1973). Der rundbau in Aezani mit dem preisedikt des Diokletian und das gebäude mit dem edikt in Stratonikeia. *İstanbulur Mitteilungen*, Tübingen: Verlag Ernst Wasmuth.
- Naumann, R. (1974). Das heroon auf der agora in Aezani, *İstanbulur Mitteilungen band 24*, içinde (s.183-225). Tübingen: Ernst Wasmuth.
- Naumann, R. (1979). *Der Zeustempel zu Aezani*. Berlin: Walter de Gruyter.
- Naumann, R. (1982a). Aizanoi bericht über die ausgrabungen und untersuchungen 1979 und 1980, *Deutsches Archaologisches:Archäologischer Anzeiger*, 2, içinde (s.345-382). Berlin: Walter de Gruyter.
- Naumann, R. (1982b). Die ausgrabungen in Aizanoi 1981, 4. *Kazı Sonuçları Toplantısı*, 183-192.
- Naumann, R. (1987). Aizanoi bericht über die ausgrabungen und untersuchungen 1983 und 1984, *Deutsches Archaologisches: Archäologischer Anzeiger* içinde s.(301–358). Berlin: Volter de Gruyter.
- Naumann-Steckner, F. (2010). Badeluxus in den anatolischen bergen-die thermen von Aizanoi, K. Rheidt (Ed.), *Aizanoi und Anatolien* içinde (s.98-112). Mainz am Rhein: Philipp von Zabern,
- Niewöhner, P. (2007). *Aizanoi, Dokimion und Anatolian*, Wiesbaden: Reichert.
- Niewöhner, P., Schachner, A., Seeher, J., und Slawisch, A. (2009). *Jahresbericht 2009 des DAI, abteilung Istanbul*, F. Pirson and M. Bachmann (Editörler), İstanbul.
- Olgun, R. ve Yılmaz, T. (2014). Aizanoi antik kentinin peyzaj planlama kapsamında korunması ve turizm potansiyelinin arttırılması, *ARTIUM* 2, (2). 122-133.

- Oransay, B. S. A. (2006). *Arykanda antik kentinde 1971-2002 kazı sezonlarında ele geçen madeni buluntular ve madencilik faaliyetleri*, Yayınlanmamış Doktora Tezi, Ankara: Ankara Üniversitesi, Sosyal Bilimler Enstitüsü.
- Oransay, B. S. A. (2014). Höyüktepe, Attepe ve Dereköy madeni buluntuları, M. Türktüzün ve S. Ünan (Editörler), *Kureyşler Barajı Kurtarma Kazıları 2014* içinde, (s. 595-652), Ankara: Bilgin Kültür Sanat Yayınları.
- Öçal, N. (2011). *Phryg madeni eşyaları*, Yayınlanmamış Yüksek Lisans Tezi, Konya: Selçuk Üniversitesi, Sosyal Bilimler Enstitüsü.
- Önsoy, K. (2018). *Burdur Müzesi'nde bulunan Demir Çağ ok uçları*, Yayınlanmamış Yüksek Lisans Tezi, Eskişehir: Anadolu Üniversitesi, Sosyal Bilimler Enstitüsü.
- Özcan, A. (2018). Kütahya Müzesi fibulaları, S. Ünan (Ed.). *Kütahya Müzesi 2017 Yılı V içinde* (s.263-297). Ankara: Bilgin Kültür Sanat Yayınları.
- Özdemir, H. ve Öztaşkın, G. K. (2009). Denizli Arkeoloji Müzesi'nde yer alan Bizans Dönemi maden haçlarından bir grup, *XIII. Orta Çağ ve Türk Dönemi Kazıları ve Sanat Tarihi Araştırmaları Sempozyumu Bildirileri*, İstanbul, 489-499.
- Özer, E. (2013). Aizanoi Kuzey Nekropolis 2012 Sezonu. E. Özer (Ed.), *Aizanoi I, 2012 yılı kazı ve araştırma raporları* içinde (s.25-58). Ankara: Bilgin Kültür ve Sanat Yayınları.
- Özer, E. ve Korkmaz, H. (2014). Tarihsel süreçte Aizanoi kentindeki dört yapıda tahrip ve koruma. *Pamukkale Üniversitesi Sosyal Bilimler Enstitüsü Dergisi*, (18), 11-20.
- Özer, E. (2014). Aizanoi Kazısı 2013 çalışmaları, *36. Kazı Sonuçları Toplantısı*,(3), 153-184.
- Özer, E. (2016). Aizanoi 2014-2015 sezonu kazı ve araştırmaları, *38. Kazı sonuçları toplantısı*, (3), 275-296.
- Özer, E. (2017). *Aizanoi Kazısı arşivi ekim ayı odeion kazı raporu*.

- Özer, E. ve Doksanaltı, M. (2017). Aizanoi Kuzey Nekropolis'te bulunan bir mezarı anlamak, okumak ve yorumlamak: Heraklesli Mezar, *Akdeniz Uygarlıkları Araştırma Enstitüsü Dergisi, Cedrus V*, 287-300.
- Özer, E. ve Yalçın, K. (2018). Aizanoi Antik Çağ dünyasının ilk borsası. *Aktüel Arkeoloji Dergisi, (66)*, 64-71.
- Özgülner, N. (2007). *Perge kazılarında bulunmuş takılar*, Yayınlanmamış Yüksek Lisans Tezi, İstanbul: İstanbul Üniversitesi, Sosyal Bilimler Enstitüsü.
- Öz, C. (2017). Antikçağ tiyatrolarında akustik üzerine bir değerlendirme. *Phaselis Dergisi, (3)*, 118-132.
- Pace, T. D. (2014). A typology of Roman locks and keys, *Southwestern Baptist Theological Seminary, USA*.
- Patacı, S. ve Lafı, E. (2013). Elazığ Müzesi bir grup Roma Devri buluntusu, *Fırat Üniversitesi Harput Uygulama ve Araştırma Merkezi Geçmişten Geleceğe Harput Sempozyumu, Elazığ*, 807-820.
- Papanikola-Bakirtzi, D. (2002). *Everyday life in Byzantium*, Atina: Pegasus.
- Pitarakis, B. (2006). *Les Croix-Reliquaires pectorales Byzantines en bronze*, Paris: Picard.
- Pliny (1947). *Natural history X*. H. Rackham and W. H. S. Jones (Editörler), London: LOEB.
- Pliny (1942). *Natural history VII*, T. E. Page (Ed.), London: Harvard University.
- Ramsay, W. M. (1960). *Anadolu'nun tarihi coğrafyası*, (Çev: Mihri Pektaş). İstanbul: Milli Eğitim Basımevi.
- Raubitschek, I. K. (1998). *Ísthmia; the metal object (1952-1989), VII*, New Jersey: The American school of classical studies at Athens Princeton.
- Rheidt, K. (1993). Aizanoi vorbericht über die forscungen zue historischen topographie. *Deutsches Archaologisches: Archäologischer Anzeiger* içinde (s.475-507). Berlin: Walter de Gruyter.

- Rheidt, K. (1994). Aizanoi 1993 yılı kazı çalışmaları, *16. Kazı Sonuçları Toplantısı*, 65-73.
- Rheidt, K. (1995). Aizanoi bericht über die ausgrabungen und untersuchungen 1992 und 1993. *Deutsches Archäologisches: Archäologischer Anzeiger* içinde (s.693-718). Berlin: Walter de Gruyter.
- Rheidt, K. (1997). Ländlicher kult und städtische siedlung: Aizanoi in Phrygien. E.-L. Schwandner und K. Rheidt (Editörler), *Stadt und umland band 7* içinde (s.237-253). Mainz am Rhein: Philipp von Zabern.
- Rheidt, K. (2002a). Die ausgrabungen in Aizanoi 2001, *24. Kazı Sonuçları Toplantısı*, (2), 315-318.
- Rheidt, K. (2002b). Aizanoi 2001 yılı kazı ve onarım çalışmaları, *24. Kazı Sonuçları Toplantısı*, (2), 319-326.
- Rheidt, K. (2008). Aizanoi in hellenistischer Zeit. E. Schwertheim und E. Winter (Editörler), *Asia Minor Studien band 61* içinde (s.107-122). Bonn: Dr. Rudolf Habelt GMHB.
- Rheidt, K. (2010). Von Attalos über Augustus bis Atatürk auf der suche nach den umbruchphasen in der geschichte Anatoliens. K. Rheidt (Ed.), *Aizanoi und Anatolien* içinde (s.10-22). Mainz am Rhein: Philipp von Zabern.
- Richter, G. M. A. and Litt, D. (1915). *The Metropolitan Museum of art Greek, Etruscan and Roman bronzes*, Newyork.
- Riis, P. J. (1969). *Hama: Fouilles et recherches 1931-1938, IV 3*, Copenhagen: Imprimerie Bianco Luno.
- Riha, E. (1994). *Die Römischen fibeln aus Augst und Kaiseraugst: Die neufunde seit 1975*, Wien: Römermuseum.
- Robinson, D. M. (1941). *Excavations at Olynthus, metal and minor Miscellaneous finds, an original contribution to Greek life, X*, London: Oxford University Press.

- Rohn, C. (2004). Die Macht der Stifter: Der Theater-Stadion-komplex von Aizanoi als familienmonument. E.-L. Schwandner und K. Rheidt (Editörler), *Macht der architektur- architektur der macht* içinde (s.211-220). Mainz am Rhein: Philipp von Zabern.
- Rohn, C. (2008). *Der Theater-Stadion-komplex von Aizanoi*, zur Erlangung des akademischen Grades eines Doktor-Ingenieurs genehmigte Dissertation, Berlin: Universität Cottbus.
- Rohn, C. (2009). Bautechnik am Theaterstadion in Aizanoi: Notwendigkeit oder teil des entwurfskonzeptes? *Byzas*, 9, 527-539.
- Rohn, C. (2010). Das Theaterstadion Olympisches im Anatolischen hochland. K. Rheidt (Ed.), *Aizanoi und Anatolien* içinde (s.112-130). Mainz am Rhein: Philipp von Zabern.
- Roth-Rubi, K. (1974). Zur typologie Römischer griffspiegel, *Actes des III Journées Internationales Consacrées à l'étude des Bronzes Romains*, Bruxelles-Mariemont.
- Sevin, V. (2013). *Anadolu'nun tarihi coğrafyası I*, Ankara: Türk Tarih Kurumu Yayınları.
- Simpson, G. (2000). *Roman weapons, tools, bronze equipment and brooches from Neuss-Novaesium excavations 1955-1972*, England: Hadrian Books.
- Strabon (1949). *Geographika XII*. H. L. Jones (Ed.), London: LOEB.
- Şahin, F. (2010). *Patara metal buluntuları*, Yayınlanmamış Yüksek Lisans Tezi, Antalya: Akdeniz Üniversitesi, Sosyal Bilimler Enstitüsü.
- Şimşek, C. (2011). *Laodikeia çalışmaları 1.1, Laodikeia Nekropolü (2004-2010 yılları)*, C. Şimşek (Ed.), İstanbul: Ege Yayınları.
- Taş, T. ve Özcan, F. (2015). MS 4.-7. yüzyıllar arasında haç motiflerinin gelişimi, *Süleyman Demirel Üniversitesi Sosyal Bilimler Dergisi*, 21, 247-275.

- Taşkıran, M. (2013). Gymnasion- hamam kompleksi çalışması. E. Özer (Ed.), *Aizanoi I*, 2012 yılı kazı ve araştırma raporları içinde (s.99-115). Ankara: Bilgin Kültür ve Sanat Yayınları.
- Taşkıran, M. (2016). Aizanoi Güney Nekropolis'ten Medusa kabartmalı akroter, E. Özer (Ed.), *Aizanoi II* içinde (s.17-35). Ankara: Bilgin Kültür Sanat Yayınları.
- Tekin, O. (2007). Bizans ağırlıkları Harput kazısından bir örnek, *Toplumsal Tarih Dergisi*, 168, 32-35.
- Temür, A. (2018). Sinop Müzesi Erken Bizans Dönemi cam kandilleri, *Tarih Okulu Dergisi*, XXXIII, 227-267.
- Texier, C. (1865). *The principal ruins of Asia Minor, illustrated and described*, London: Day&Son.
- Tulay, A. S. (1988). Kütahya bölgesi şehir sikkeleri. *Türk Arkeoloji Dergisi XXVII*, 126-133.
- Türktüzün, M. (2016). Aizanoi'da bulunan onurlandırma yazıtı ve heykel kaidesi, E. Özer (Ed.), *Aizanoi II* içinde (s.215-226). Ankara: Bilgin Kültür Sanat Yayınları.
- Türktüzün, M., Oransay, A. ve Ünan, S. (2017). Kütahya Müzesi Müdürlüğü kurtarma kazılarında ele geçen ok uçları, *MASROP E-Dergi* 14 (10), <http://masrop.org/wp-content/uploads/2017/04/Cilt-10-Say%C4%B1-14-2016-2017-22-34.pdf> (Erişim Tarihi: 27.03.2019).
- Türktüzün, M., Özer, E. ve Okal, C. (2014). Yalakkaya Nekropolü kurtarma kazısı ve temizlik çalışması, S. Ünan (Ed.). *Kütahya Müzesi 2013 Yıllığı 1* içinde (s.84-95). Ankara: Bilgin Kültür ve Sanat Yayınları.
- Uygun, Ç (2000). *Patara Geç Hellenistik-Roma Dönemi takıları*, Yayınlanmamış Yüksek Lisans Tezi, Antalya: Akdeniz Üniversitesi, Sosyal Bilimler Enstitüsü.
- Uzel, İ. (2000). *Anadolu'da bulunan antik tıp aletleri*, Ankara: Türk Tarih Kurumu Yayınları.

- Ünan, S. (2015). Kütahya'nın 2014 yılı arkeolojik sit alanı tescil örnekler. S. Ünan (Ed.). *Kütahya Müzesi 2014 Yıllığı 2* içinde (s.237-268). Ankara: Bilgin Kültür ve Sanat Yayınları
- Ünlerşen, H. (2015). *Kayseri Selçuklu Uygarlığı Müzesi'nde bulunan kemer tokaları*, Yayınlanmamış Yüksek Lisans Tezi, Konya: Necmettin Erbakan Üniversitesi, Sosyal Bilimler Enstitüsü.
- Vulpe, A. (1967). *Necropola Hallstattiana de la Ferigile monografie archeologica*, Romanya: Editura Academiei Republicii Soci'aliste Romania, Bucuresti.
- Waldbaum, J. C. (1983). *Metalwork from Sardis: the finds through 197*. G. M. A. Hanfmann and J. A. Scott (Editörler), London: Harvard University Press.
- Wagner, G. A., Pernicka, E., Seeliger, T. C., Öztunalı, I., Baranyı, I., Begemann, F., Schmitt-Strecker, S., (1983-1984). Kuzeybatı Anadolu'nun erken metalurjisi hakkında jeolojik arařtırmalar, *Maden Tetkik ve Arama Dergisi*, (101-102), 92-128.
- Williams, D. and Ogden, J. (1994). *Greek gold jewellery of the Classical World*, London: British Museum Press.
- Wixom, E. (1997). *The glory of Byzantium, art and culture of the Middle Byzantine Era AD 843-1261*, Newyork: The Metropolitan Museum of Art.
- Woimont, G.-P. (2002). Les objets en metal base cuivre, *Année*, 3, (1). 113-123.
- Wright, G. R. H. (2005). *Ancient building technology*, 2/1. Boston: Brill Leiden.
- Yavaş, A. (2012). First records on Anatolian Seljuk arrowheads, *İİB International Refereed Academic Social Sciences Journal*, 4 (3), 119-145.
- Yıldırım, B. (2017). *Amorium büyük mekân maden buluntuları*, Yayınlanmamış Yüksek Lisans Tezi, Eskişehir: Anadolu Üniversitesi, Sosyal Bilimler Enstitüsü.
- Yılmaz, F., Morkoç, S. ve Peçen, D. (2013). Aizanoi ion sütun başlıkları. E. Özer (Ed.), *Aizanoi I, 2012 yılı kazı ve arařtırma raporları* içinde (s.159-180). Ankara: Bilgin Kültür ve Sanat Yayınları.

Yılmaz, D. (2016). Aizanoi Kybele-Aba Sultan Kutsal alanlarında yağmur duası analizi. E. Özer (Ed.), *Aizanoi II* içinde (s.395-408). Ankara: Bilgin Kültür ve Sanat Yayınları.

http1:https://www.asiaminorcoins.com/gallery/displayimage.php?album=167&pid=11774#top_display_media (Erişim Tarihi: 05.03.2019).

http-2:<http://www.etimaden.gov.tr/maden-terimleri-sozlugu/p-harfi-ile-baslayanlar> (Erişim Tarihi: 24.04.2019).

http-3:<https://www.alamy.com/stock-photo-roman-era-tragic-mask-clay-1st-century-ad-spain-roman-hispania-national-131081031.html> (Erişim Tarihi: 10. 04. 2019).

http-4:<https://www.alamy.com/stock-photo-ancient-roman-tragic-funeral-mask-in-antiquities-museum-in-vaion-39846771.html> (Erişim tarihi: 10. 04. 2019).

EKLER

EK-1: Görseller

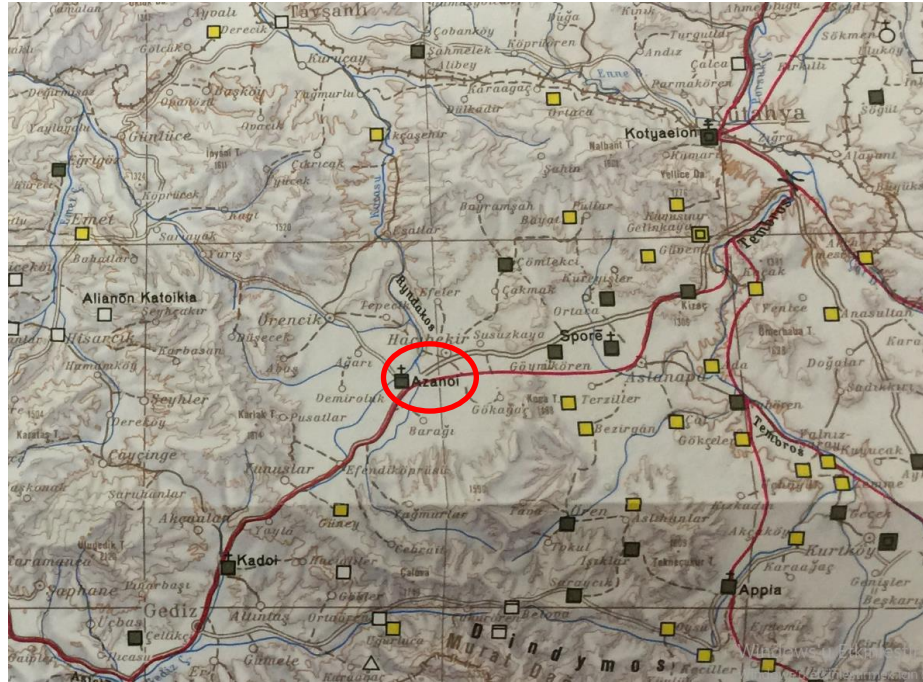

Görsel 1. Aizanoi antik kenti konumu. Belke und Mersich 1990, a.g.k. Karten 2.

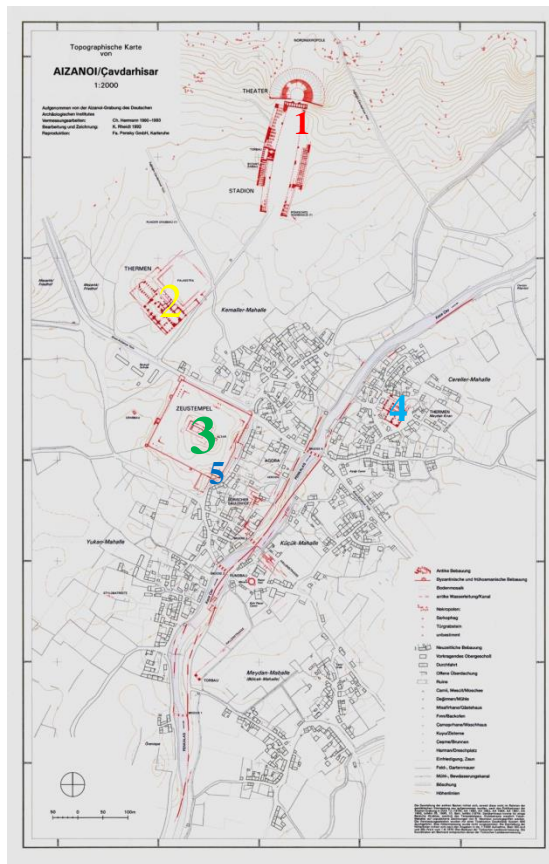

1-Tiyatro-Stadion Kompleksi

2- Gymanasion-Hamam Kompleksi

3- Zeus Tapınağı

4- Mozaikli Hamam

5- Odeion-Bouleuterion

Görsel 2. Aizanoi yerleşim alanı kent planı, Aizanoi kazı arşivi.



Görsel 3. Zeus Tapınağı hava fotoğrafı. Aizanoi kazı arşivi.



Görsel 4. Tiyatro-stadion kompleksi hava fotoğrafı. Aizanoi kazı arşivi.

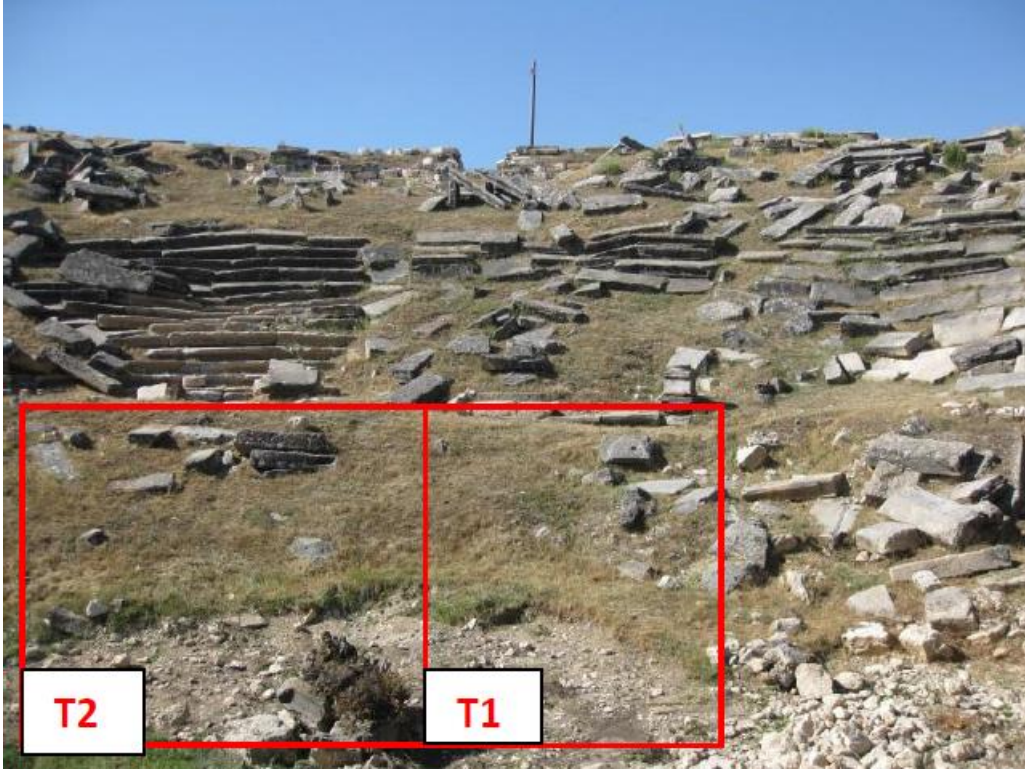

Görsel 5. Tiyatro caveasında yer alan T1 ve T2 açmaları konumu. Aizanoi kazı arşivi.



Görsel 6. Gymnasion-hamam kompleksi. Naumann, 1982a, a.g.k., s346. abb.1.

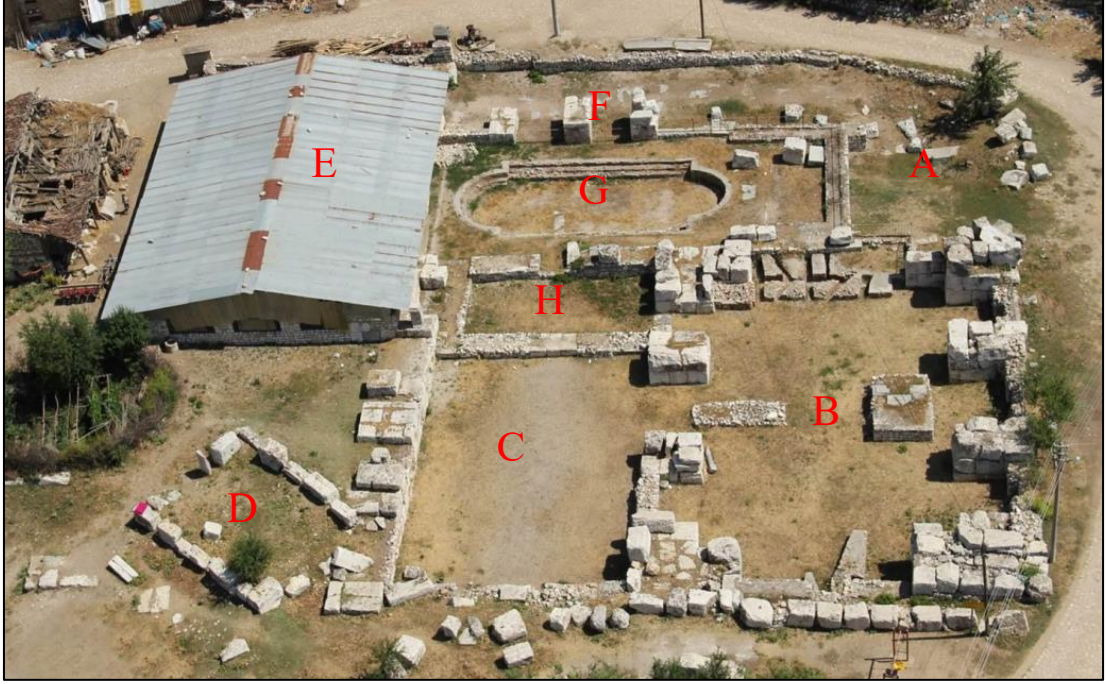

Görsel 7. Mozaikli hamam hava fotoğrafı, Aizanoi kazı arşivi.

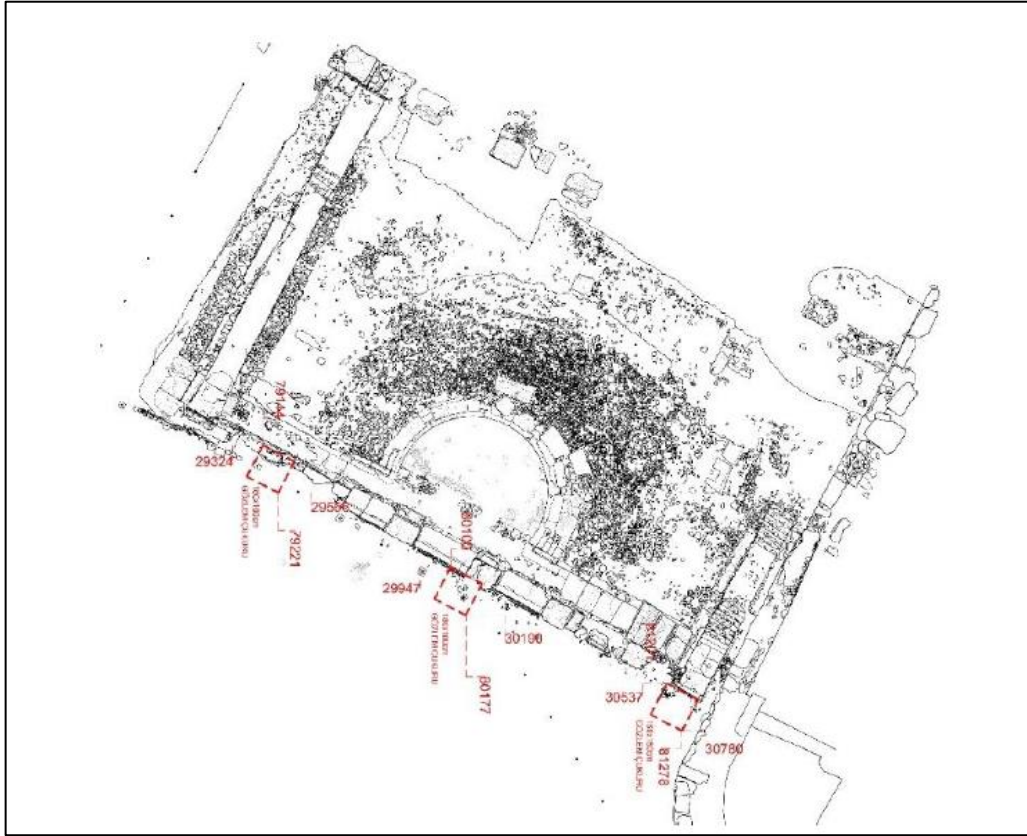

Görsel 8. Odeion-bouleuterion yapısı planı, Aizanoi kazı arşivi.

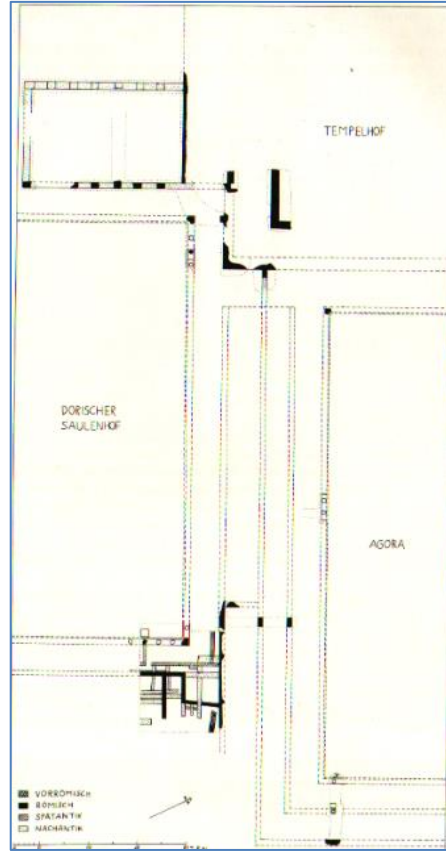

Görsel 9. Dorik sütunu avlu, Naumann und Naumann, 1984, a.g.k., s.490.



Görsel 10. Tapınak sergi alanında yer alan sondajların konumu. Aizanoi kazı arşivi.

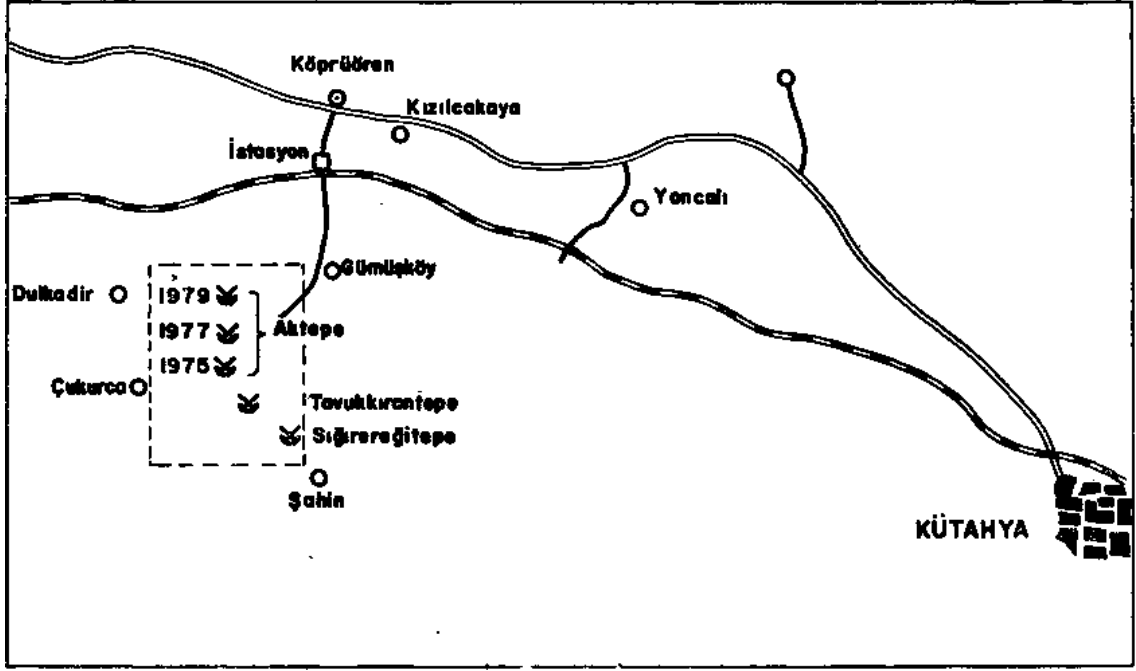

Görsel 11. Gümüşköy, Aktepe, Tavukkıran Tepe ve Sığırereği maden sahaları, Kaptan, 1983, a.g.k., s. 142, şek. 1.

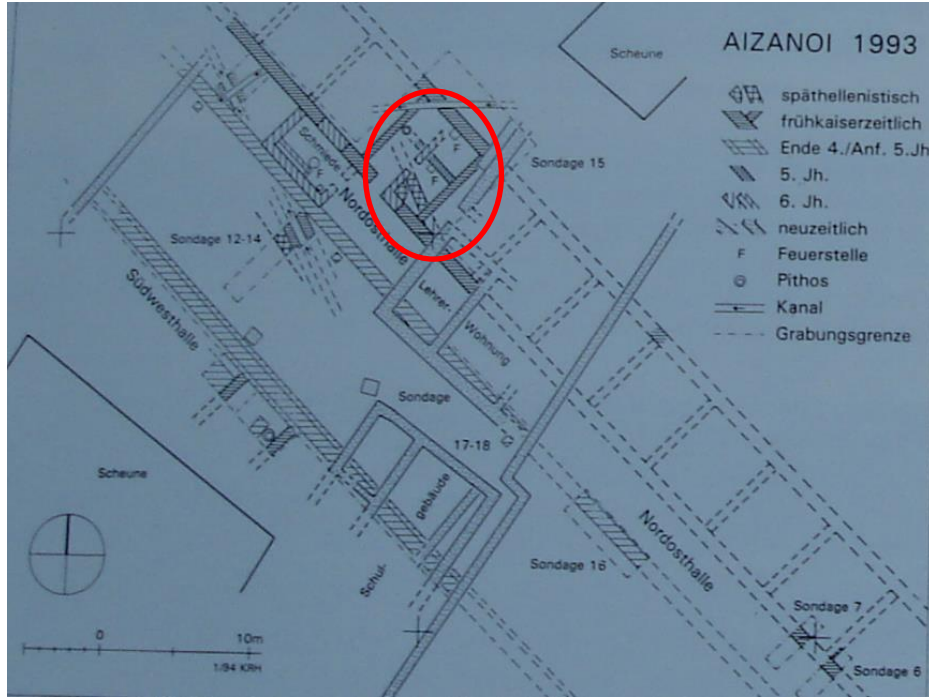

Görsel 12. Sütunlu cadde kuzey portikoda yer alan demirci işliği planı. Rheidt, 1995, a.g.k., s.710, abb. 26.



Görsel 13. Demirci işliğinin genel görünümü. Rheidt, 1995, *a.g.k.*, s.713, *abb.* 29.



Görsel 14. Bir pişmiş toprak levha üzerinde *D1 no.lu* sürahide yer alan aslan betiminin benzeri. Wixom, 1997, *a.g.k.*, s. 326, 220A.



Görsel 15. *D1 no.lu sürahinin ele geçtiği Bizans tabakası.* Niewöhner, 2009, *a.g.k.*, 203. *abb 38.*

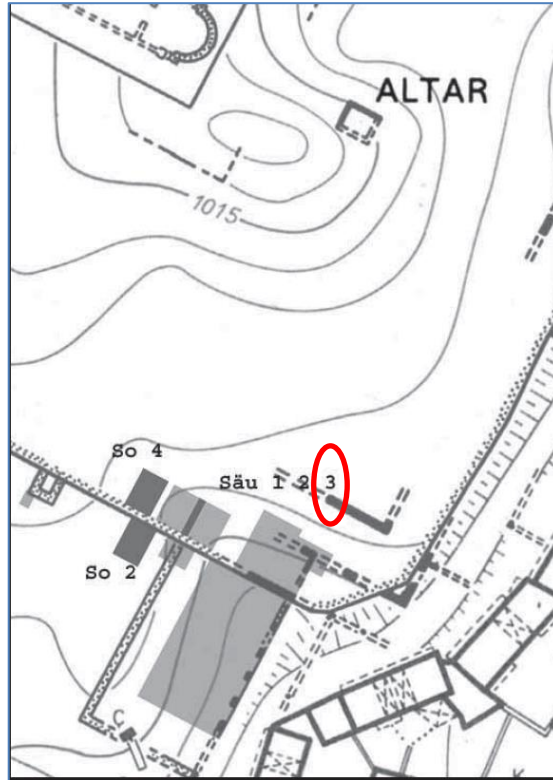

Görsel 16. *D1 no.lu sürahinin ele geçtiği bölüm 3 no.lu alan.* Hoff, 2011, *a.g.k.*, 8. *Fig 1*



Görsel 17. *İğ kancası fonksiyon canlandırması. Papanikola-Bakirtzi 2002, a.g.k., s. 367.*

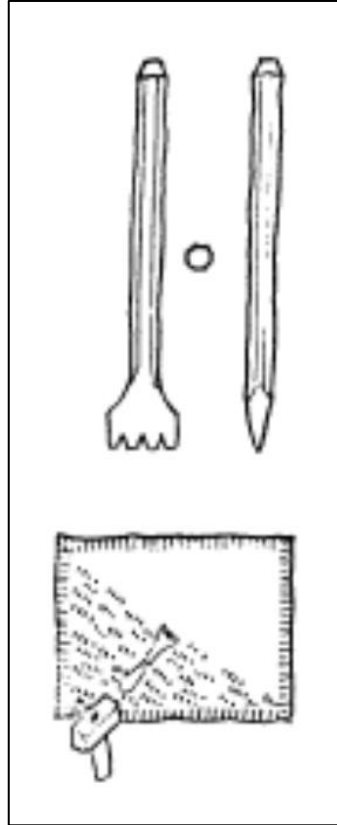

Görsel 18. *Taşçı tarağı ve fonksiyon canlandırması. Wright, 2005, a.g.k., s.434, 90/3.*

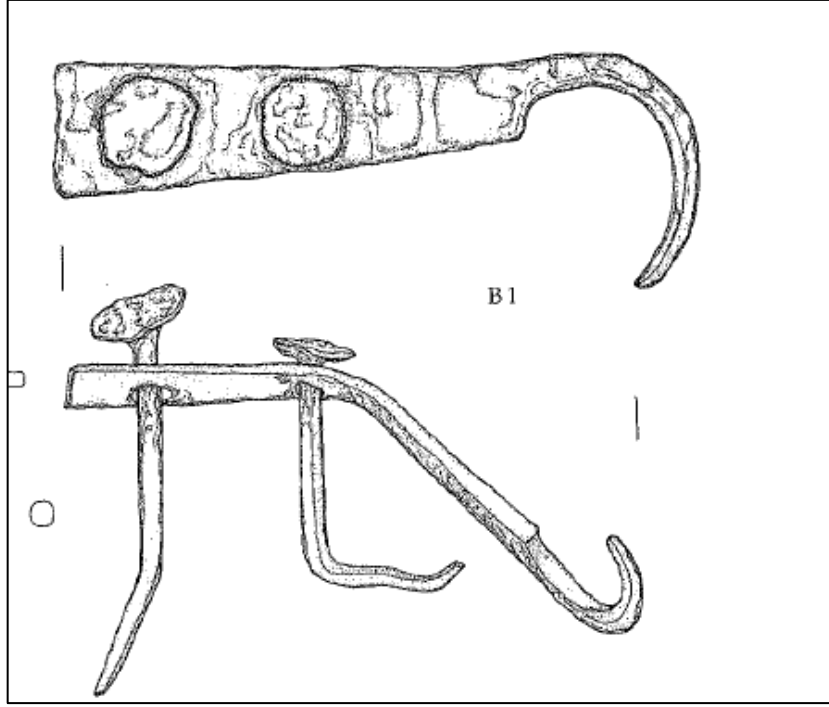

Görsel 19. Pergamon'dan ele geçen kapı kancası örneği. Gaitzsch, 2005, a.g.k., Lev. 2, B1.

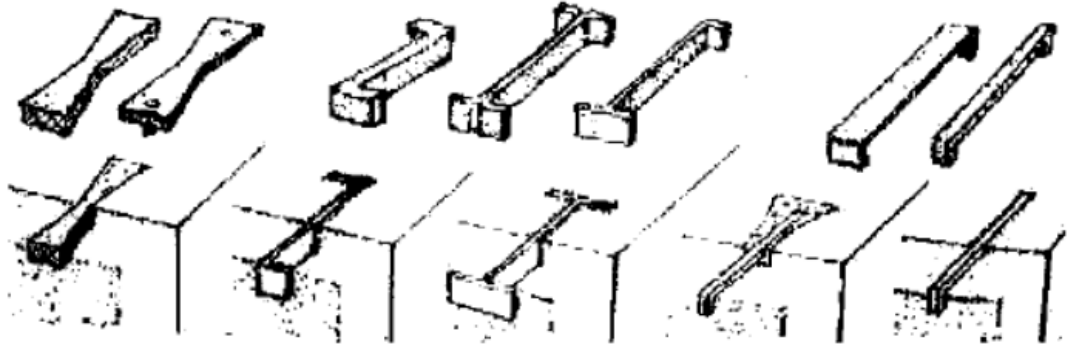

Görsel 20. Çeşitli kenet tipleri. Çördük, 2006, a.g.k., 26, res. 2.

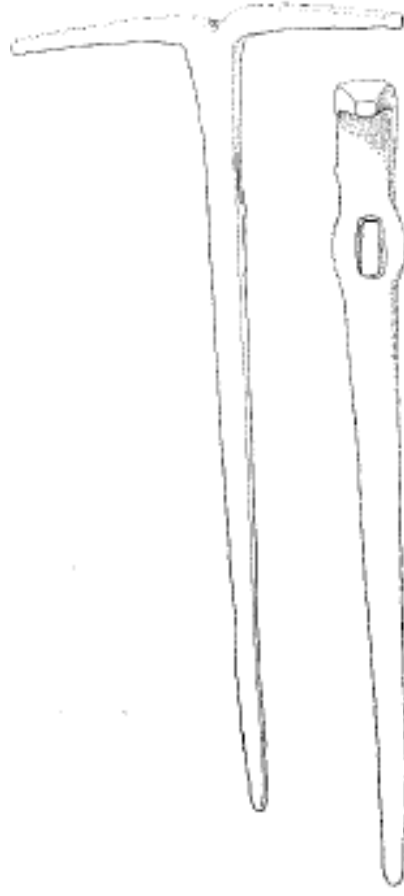

Görsel 21. *Boğazköy'den ele geçen T kenet örneđi. Boehmer, 1972, a.g.k., XLIX, 1403.*

EK-2: Tablolar

Tablo 1. Madeni eser gruplarının sektörlerine göre dağılımı.

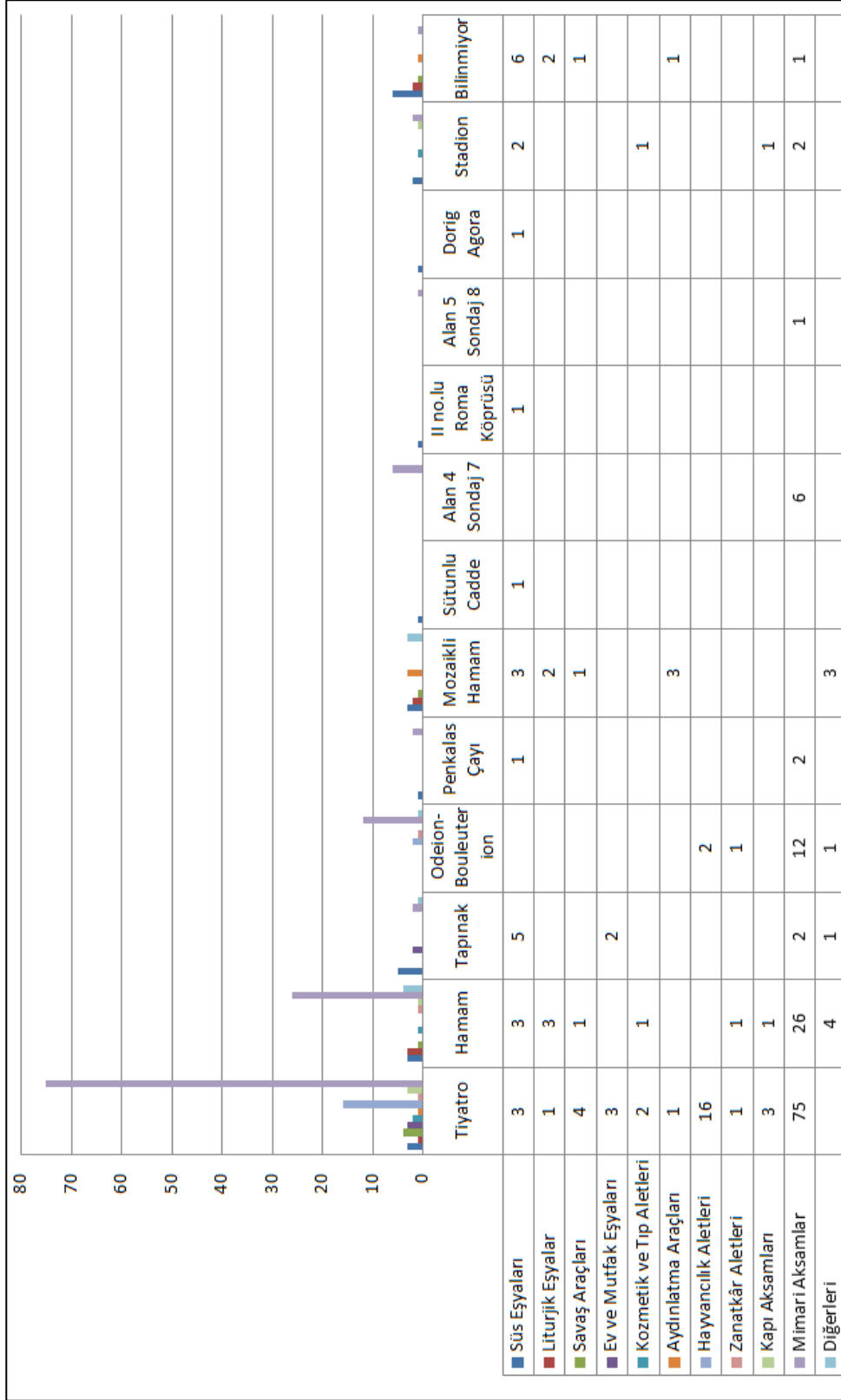

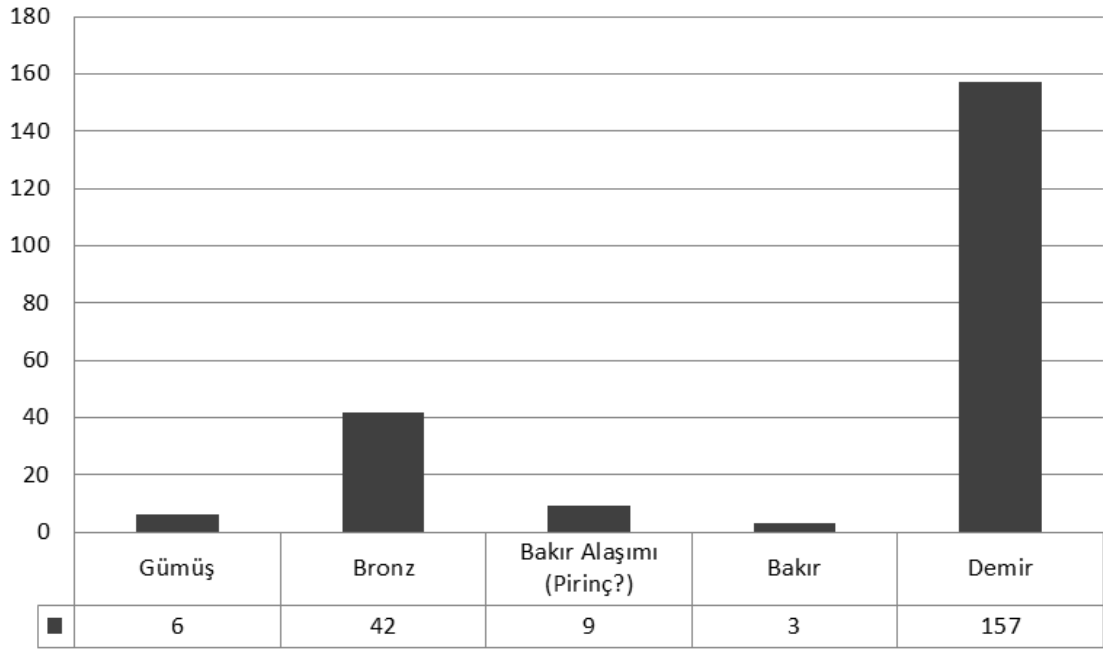

Tablo 2. Eserlerde kullanılan madenlerin dağılımı.

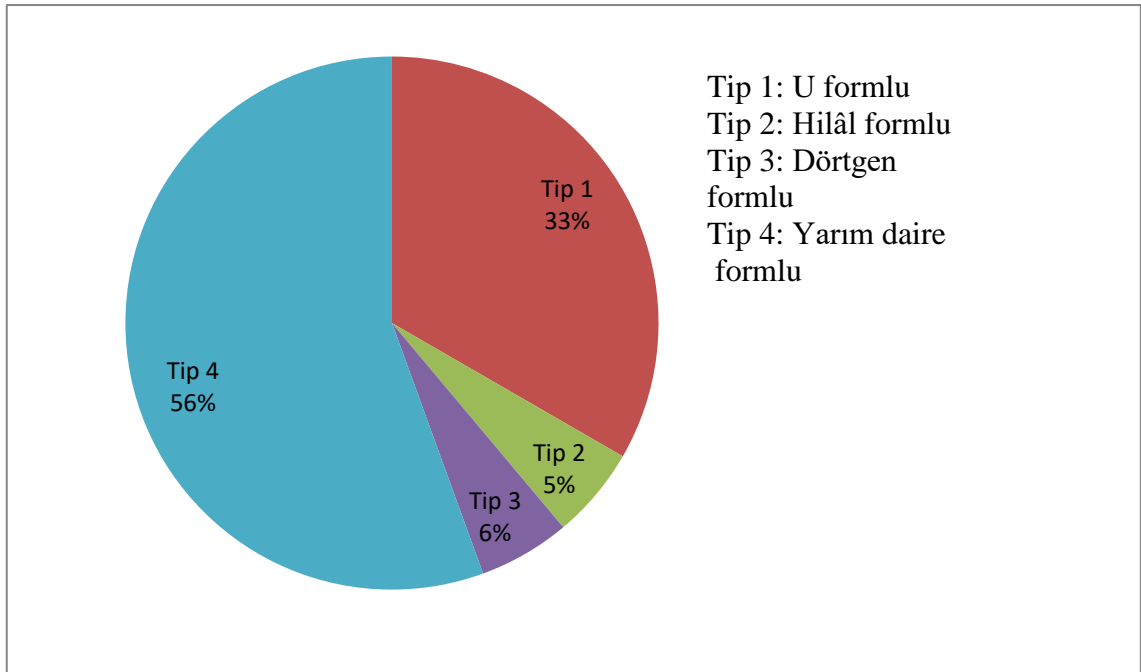

Tablo 3. Nalların tiplere göre dağılımı.

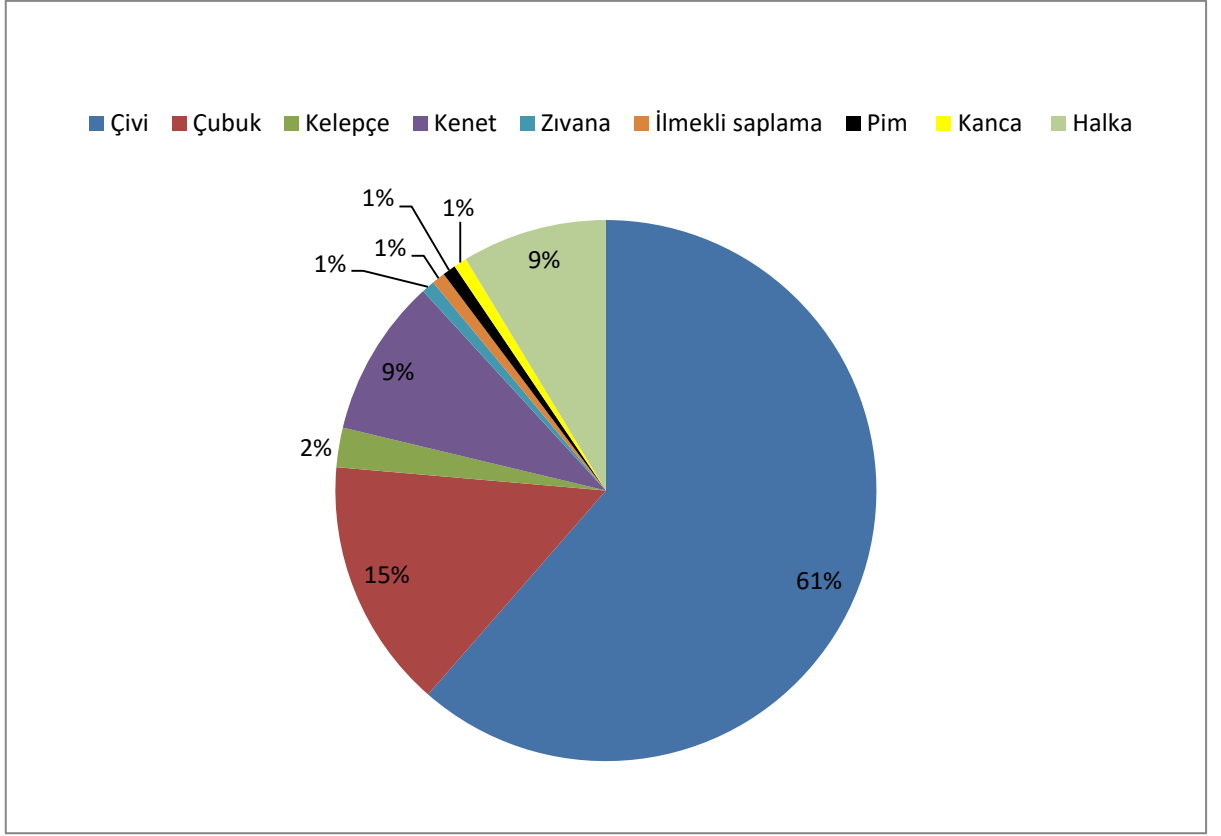

Tablo 4. Mimari aksamlar içerisinde yer alan buluntuların dağılımı.

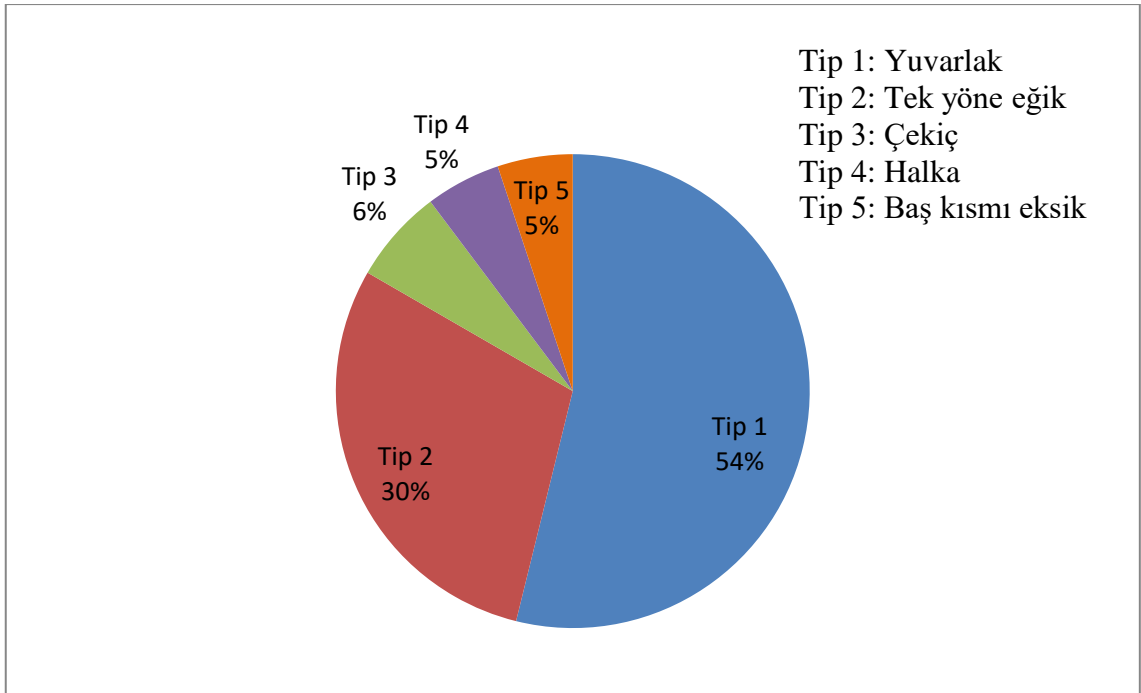

Tablo 5. Mimari aksamlar içerisinde yer alan çivilerin tiplere (baş kısmı) göre dağılımı.

EK-3: Levhalar

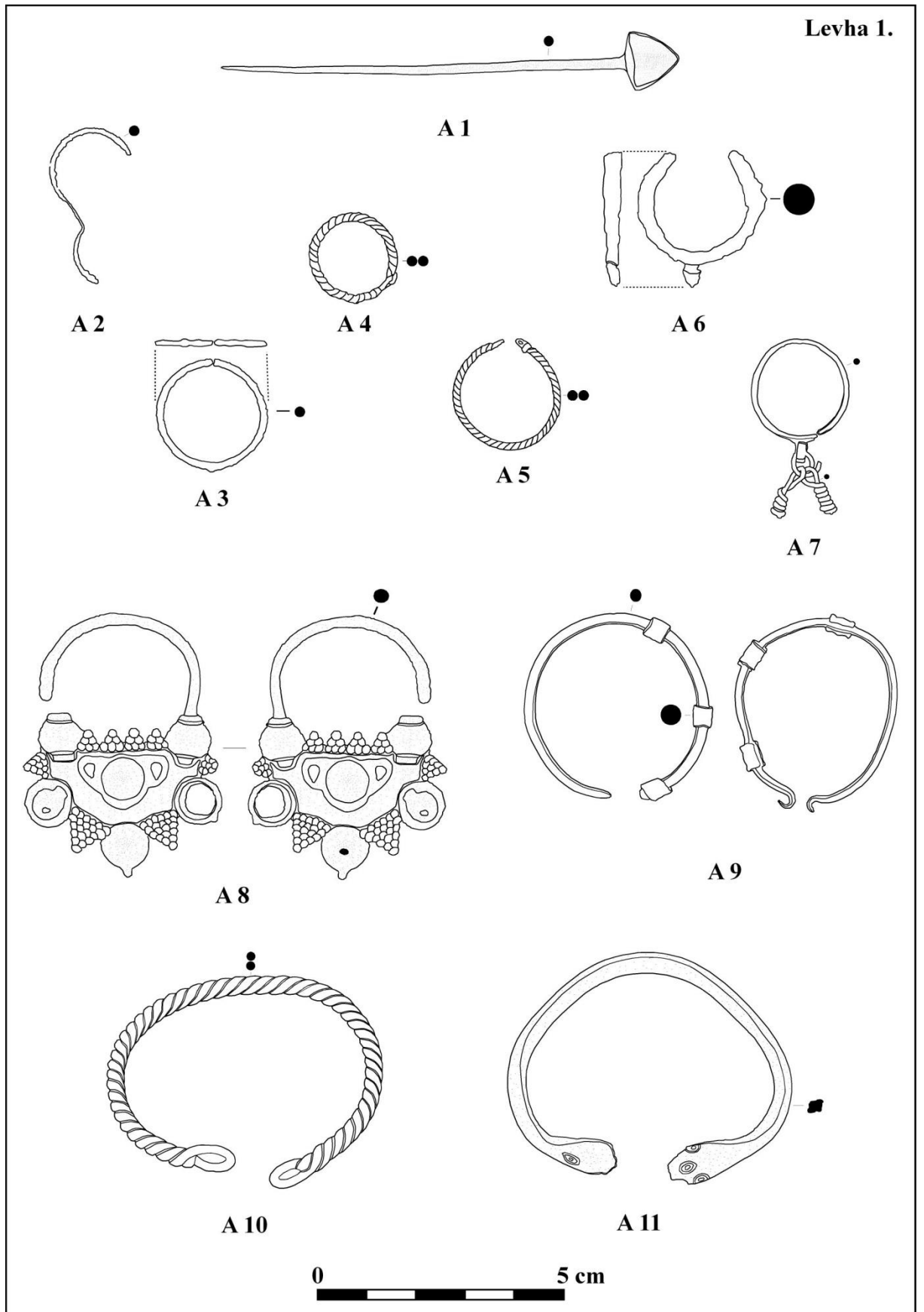

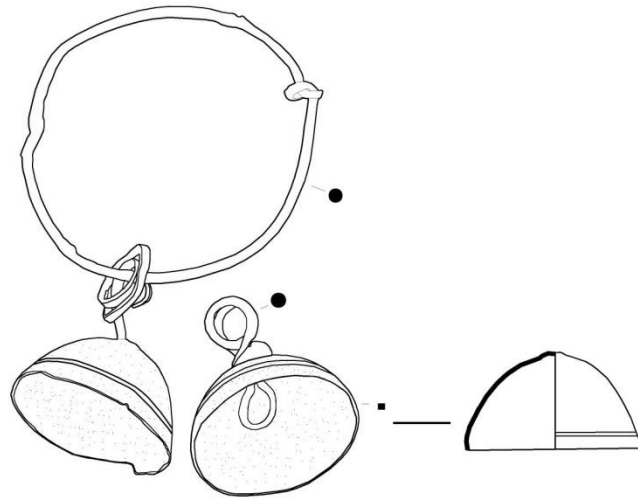

A 12

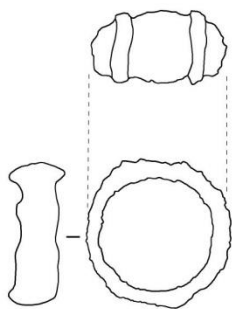

A 13

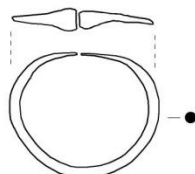

A 14



A 15



A 16

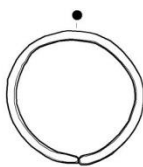

A 17

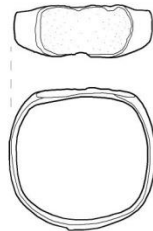

A 18

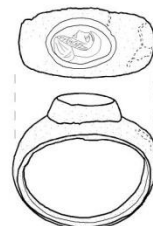

A 19

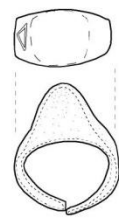

A 20



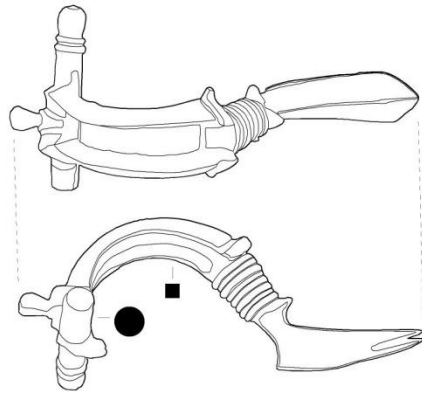

A 21

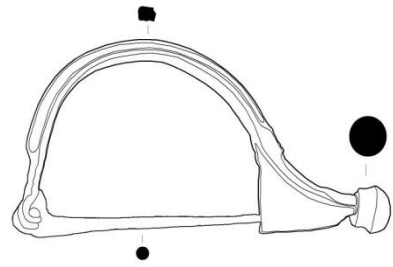

A 22

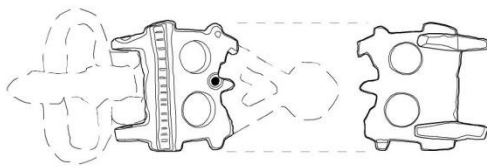

A 23

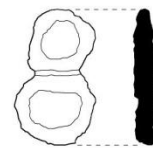

A 24

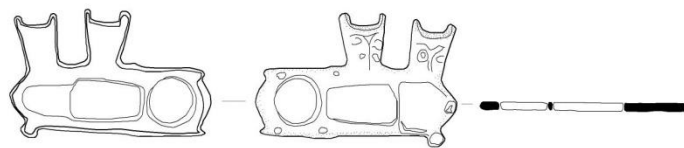

A 25

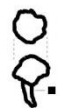

A 26



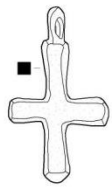

B 1

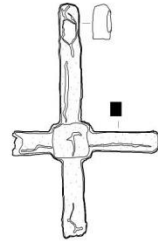

B 3

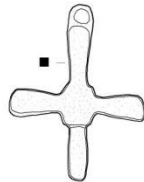

B 2

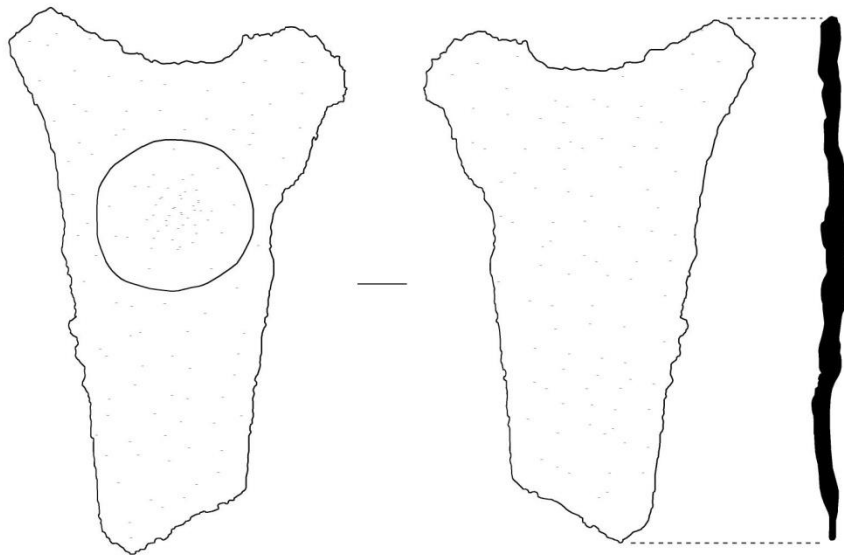

B 4



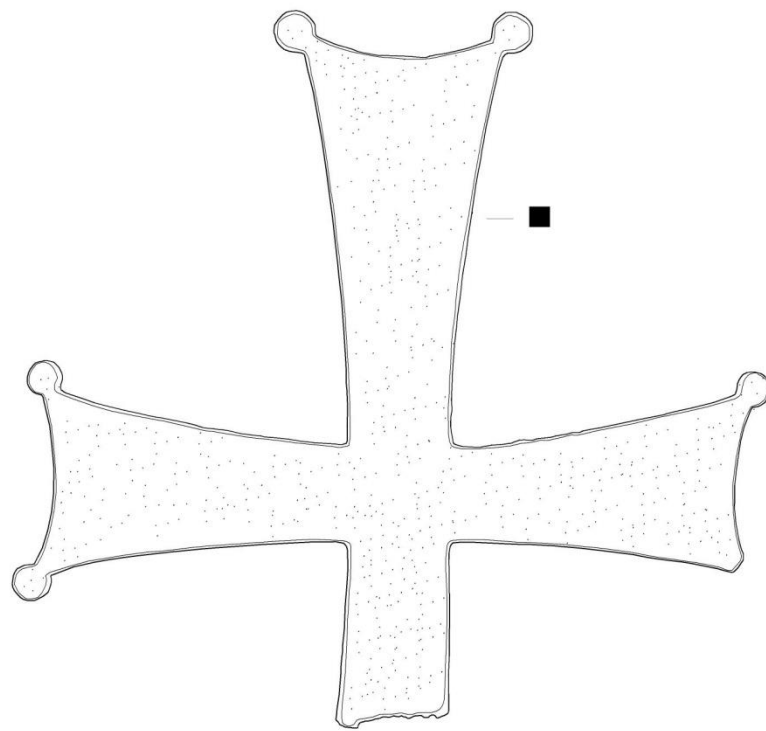

B 5

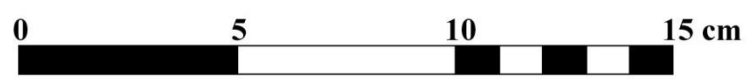

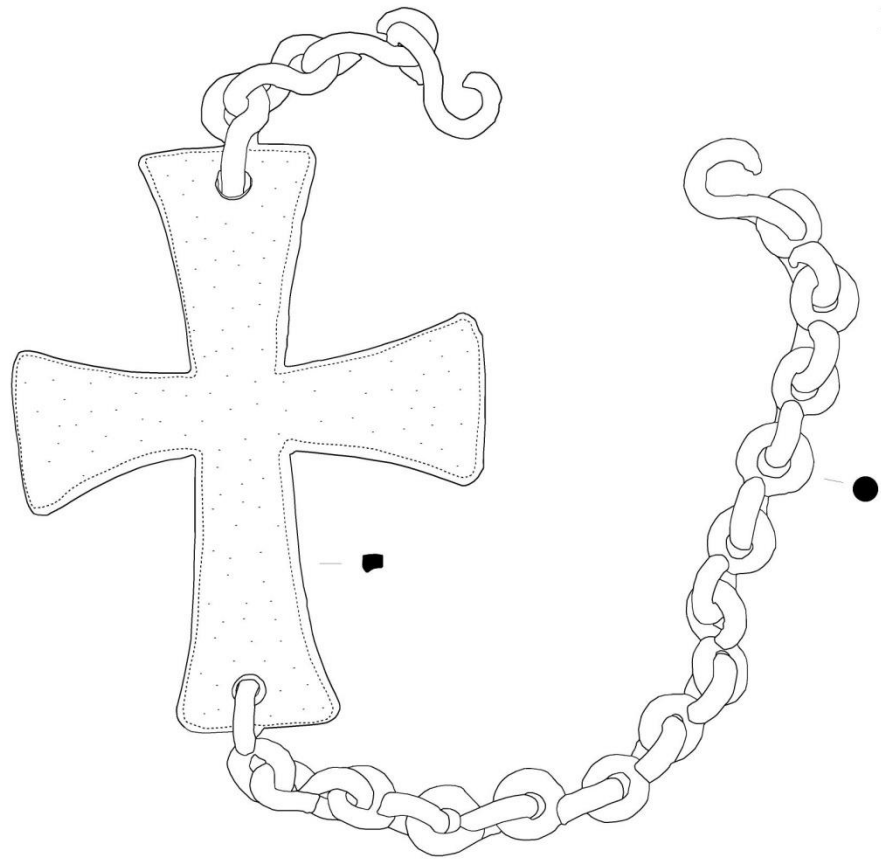

B 6

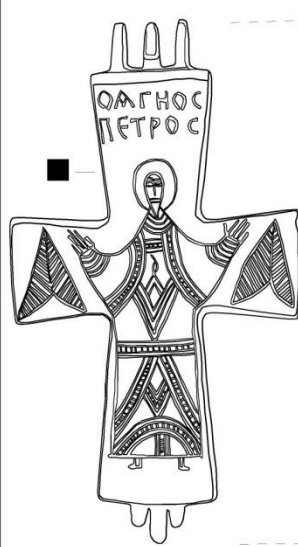

B 7

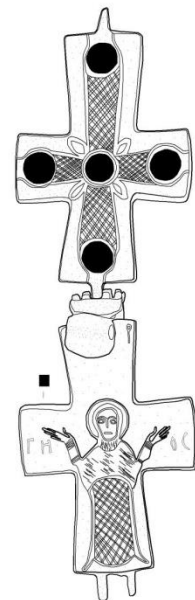
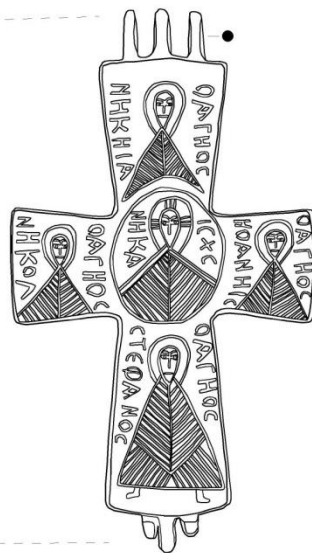

B 8



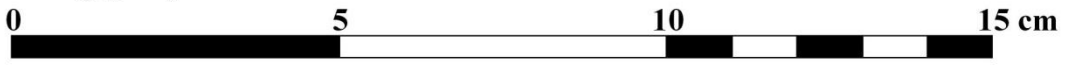
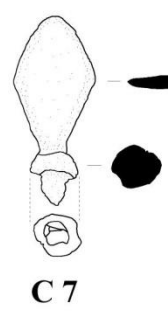
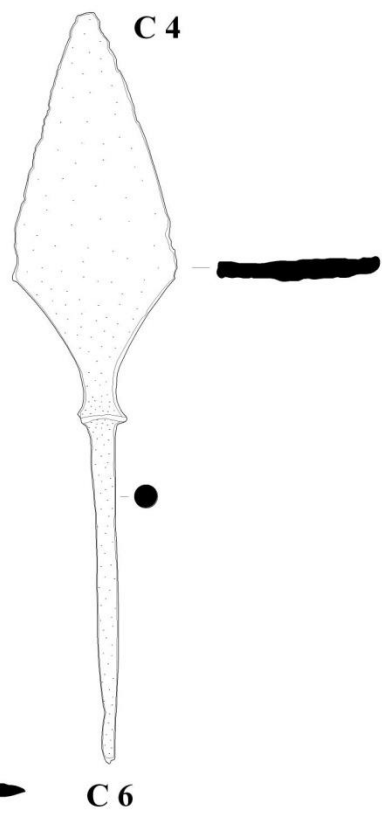
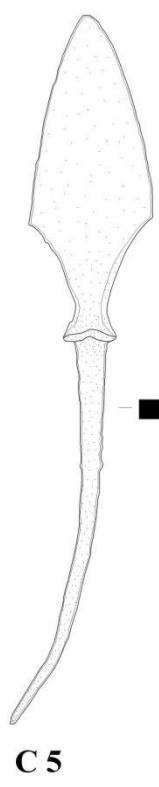
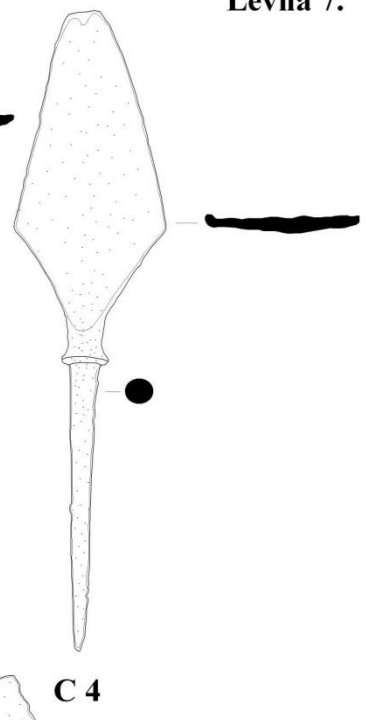
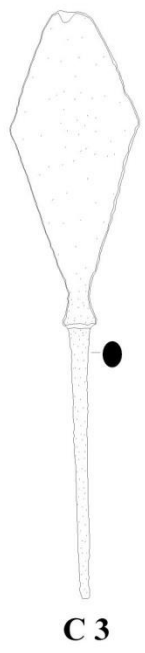
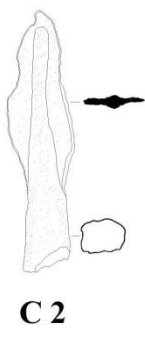
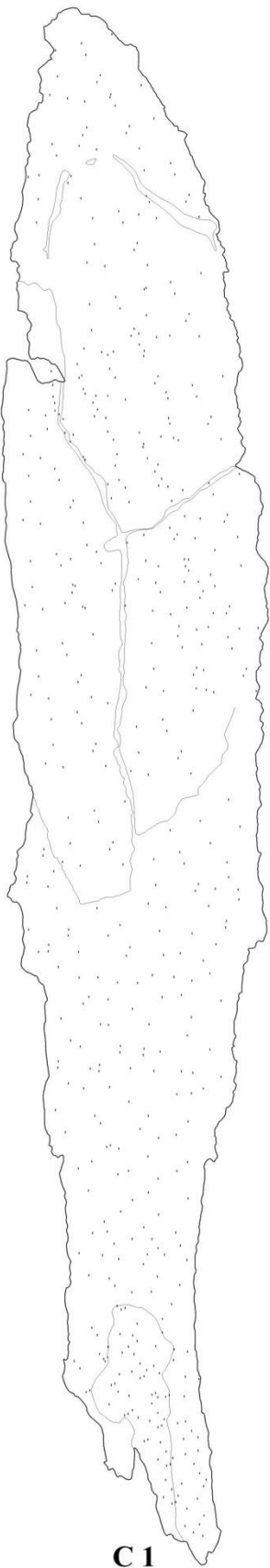

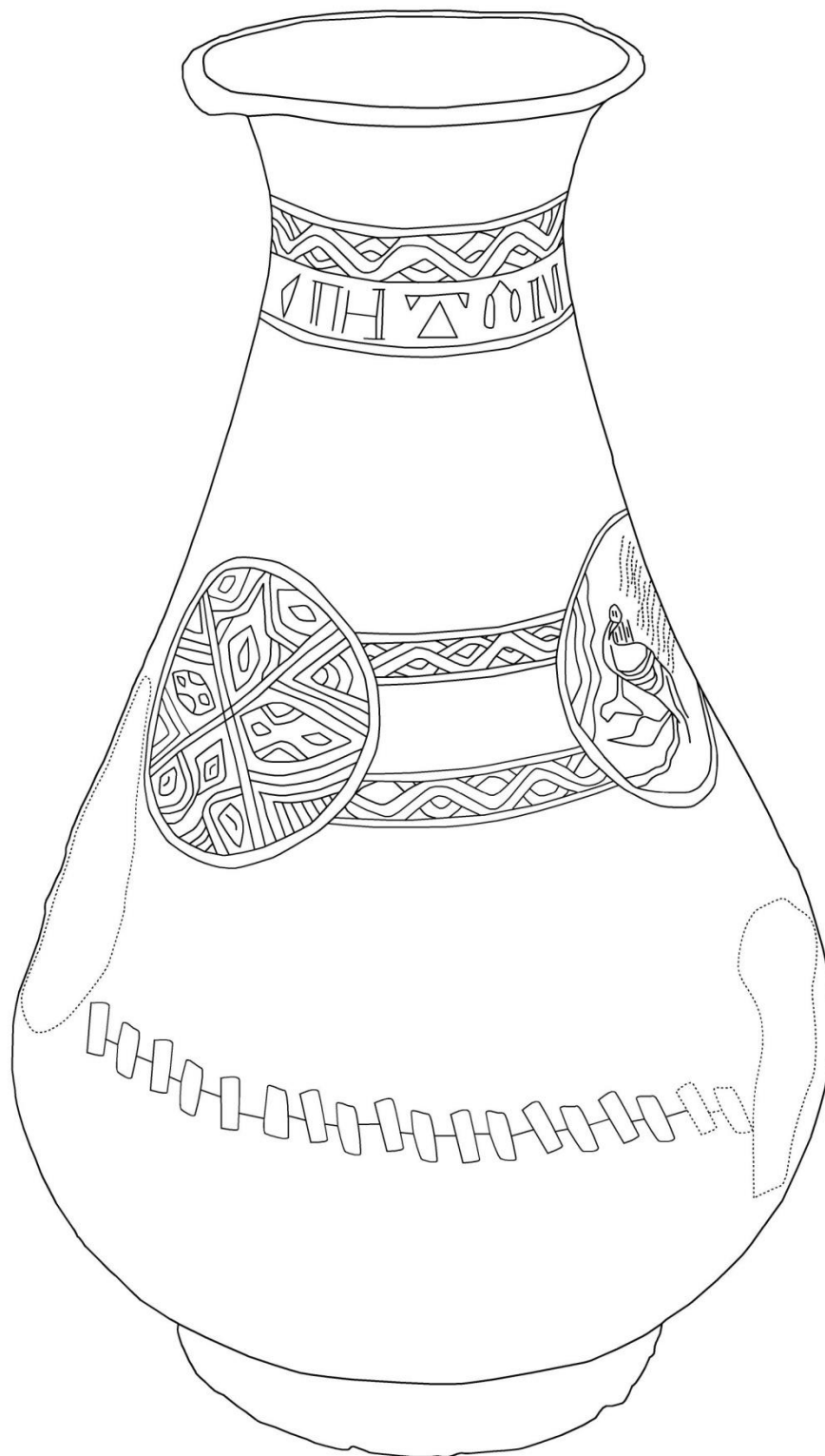

D 1a



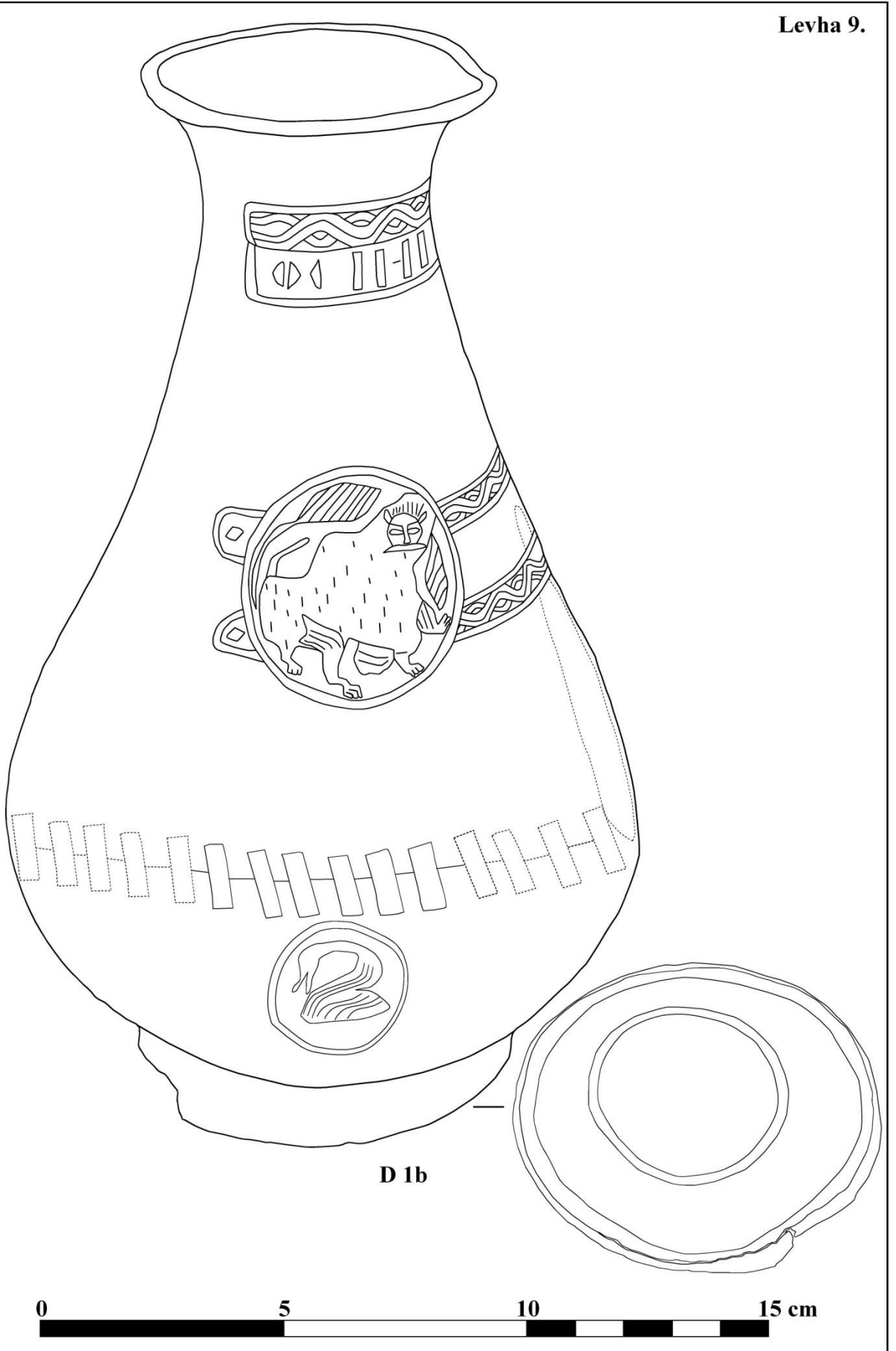

D 1b

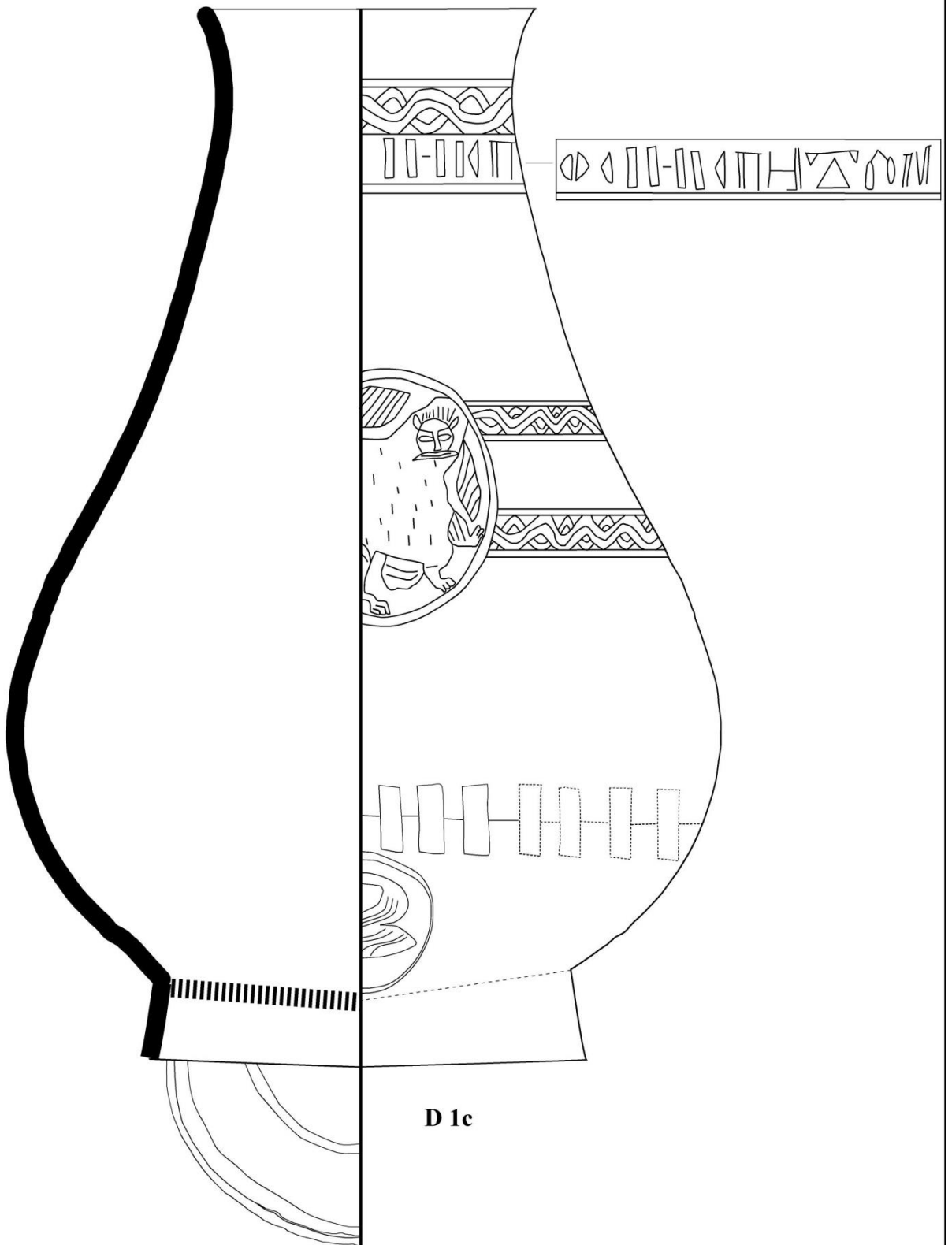

D 1c

0 5 10 15 cm

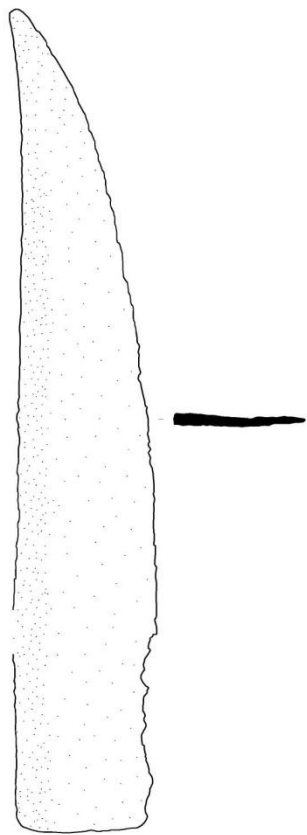

D 2

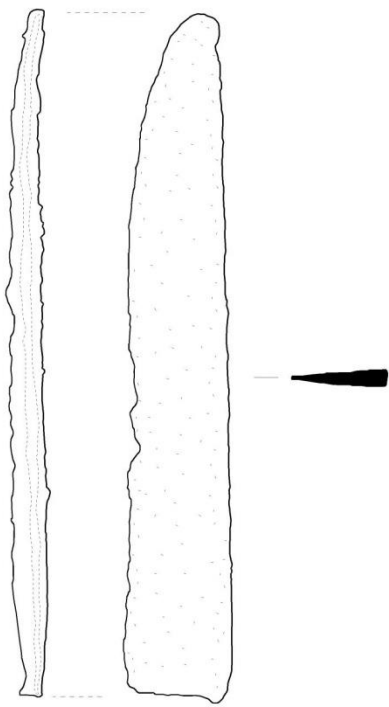

D 3

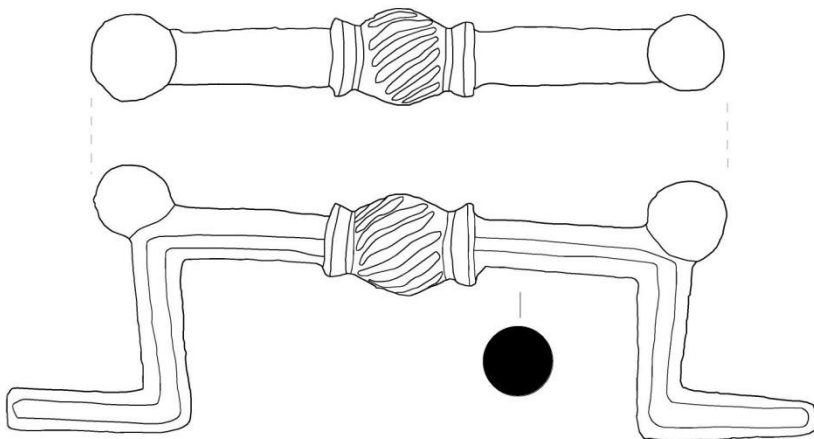

D 4

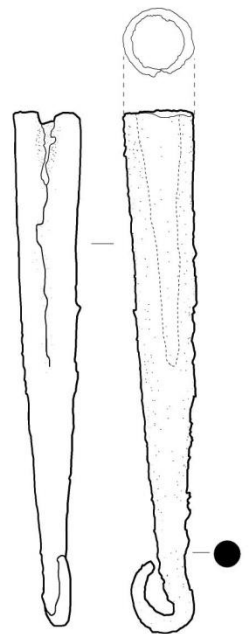

D 5



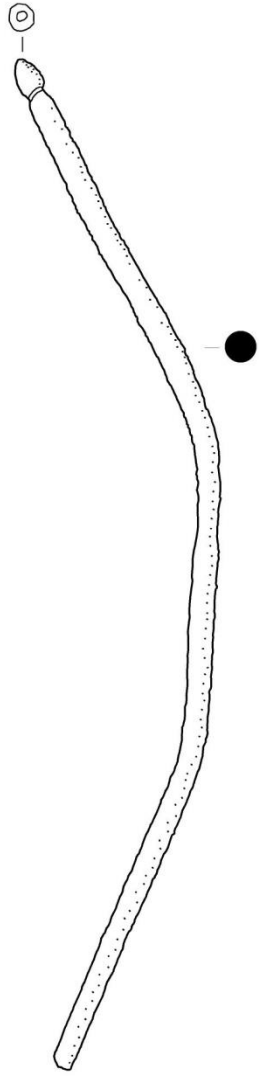

E 1



E 2

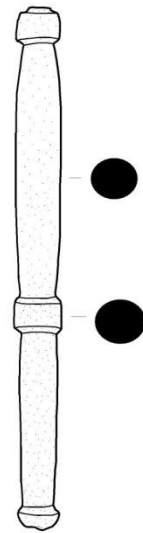

E 3

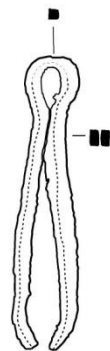

E 4



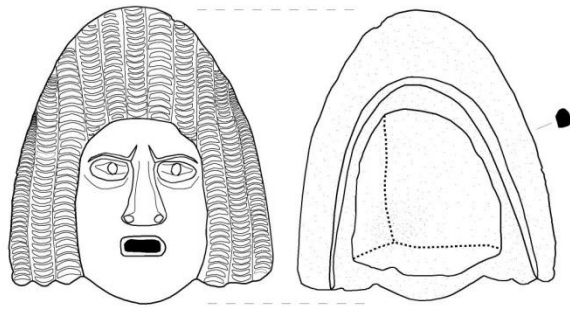

F 1

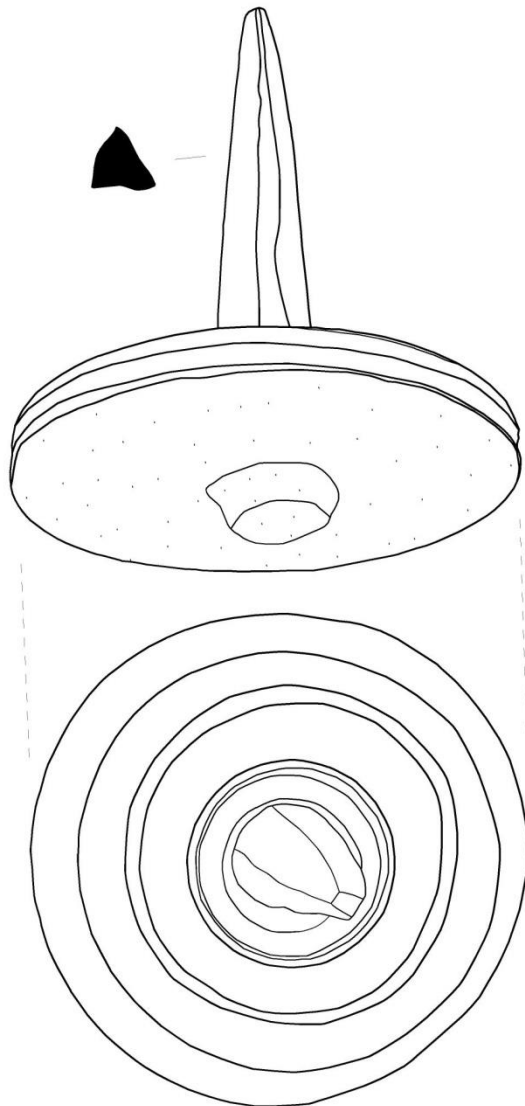

F 2



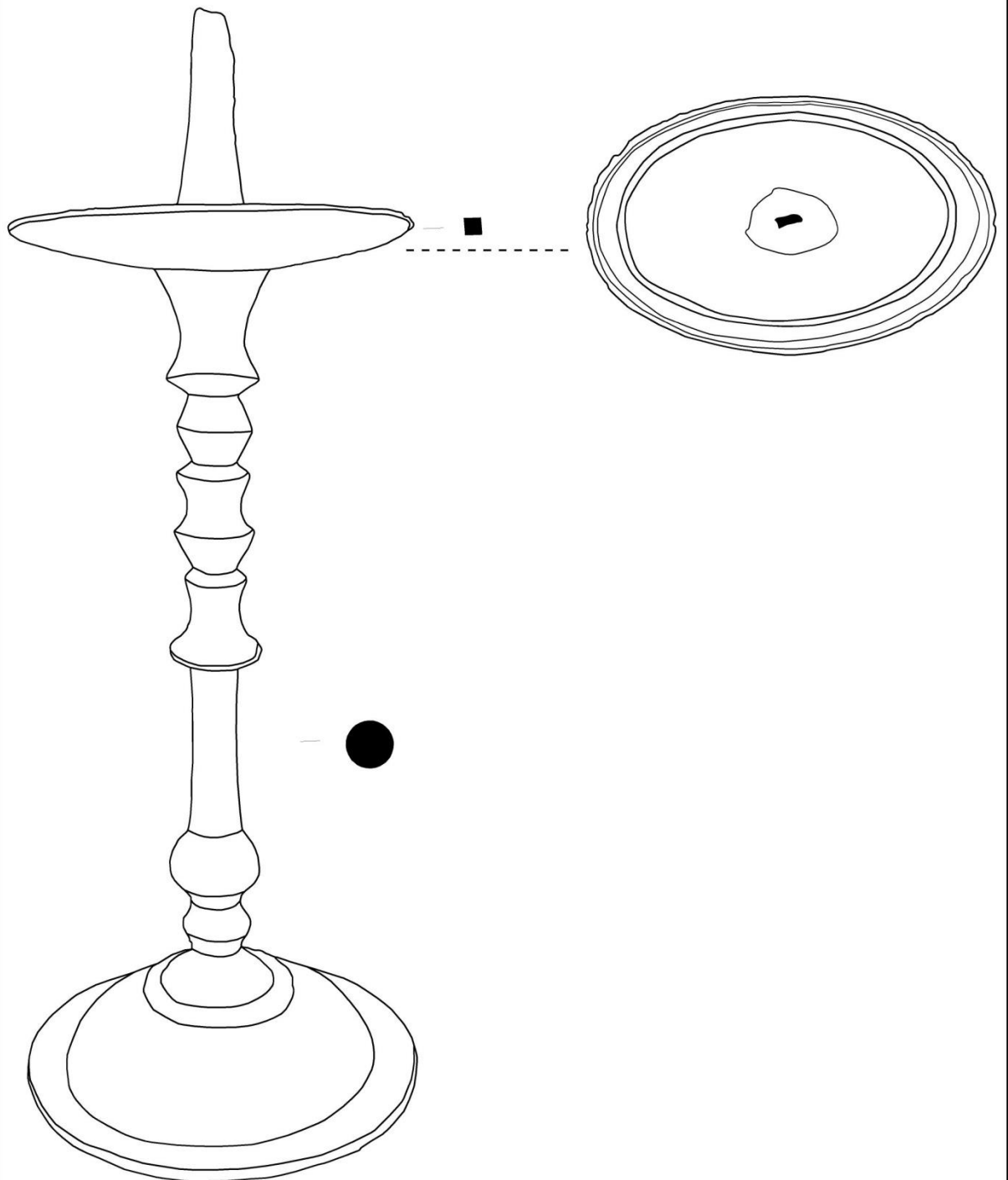

F 3



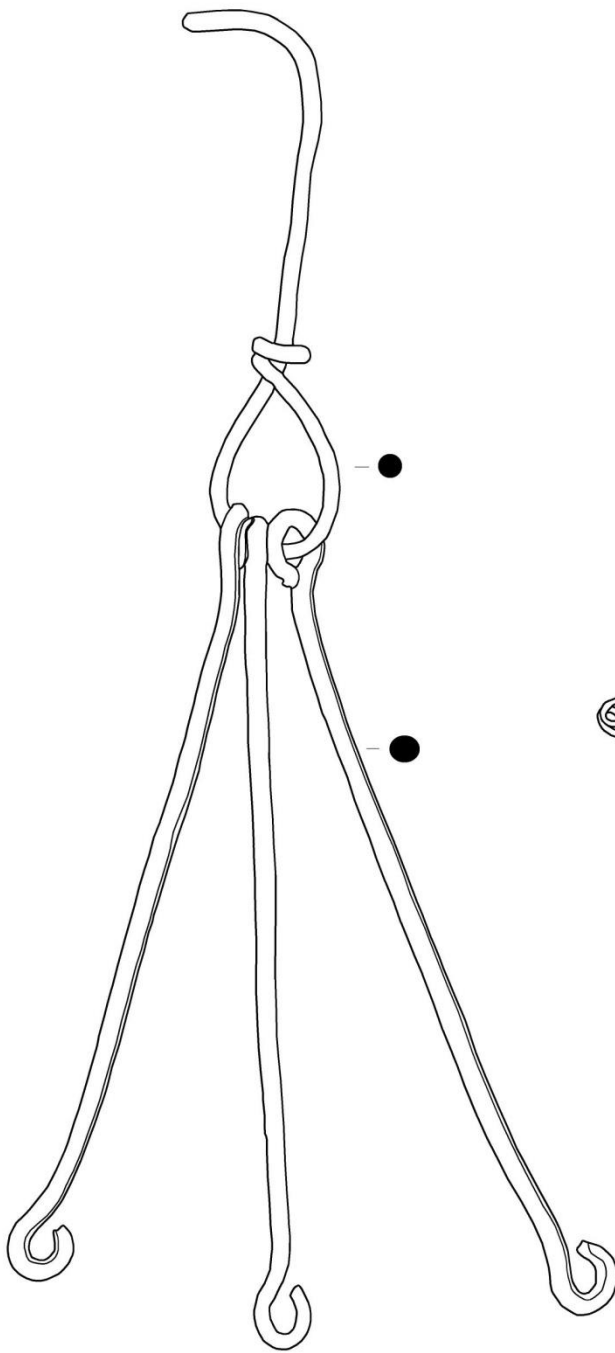

F 4

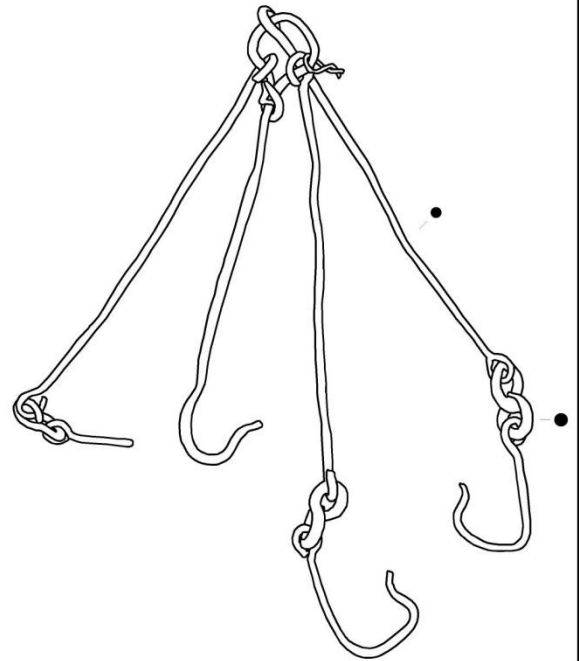

F 5



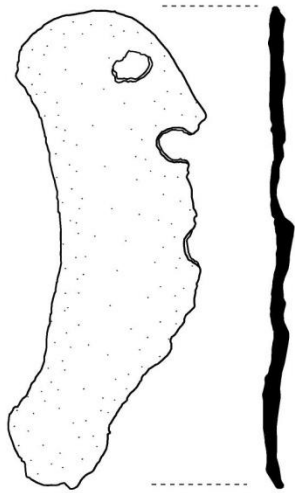

G 6

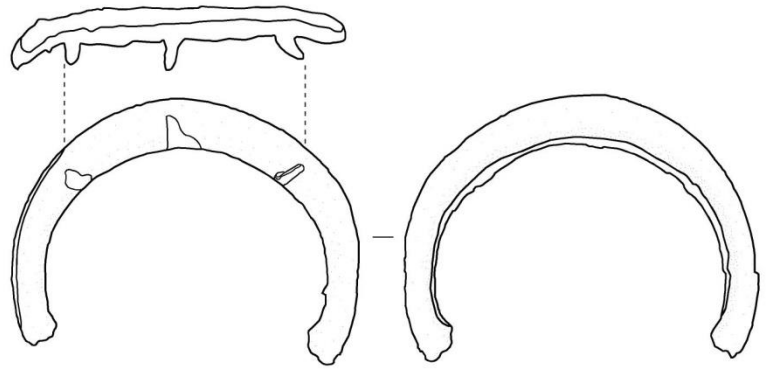

G 7

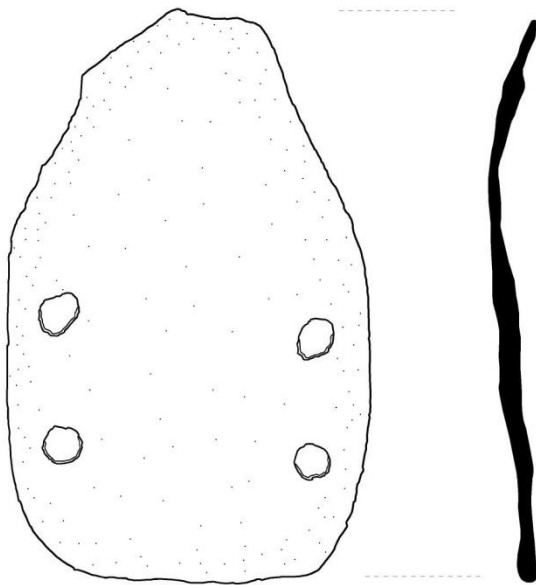

G 8

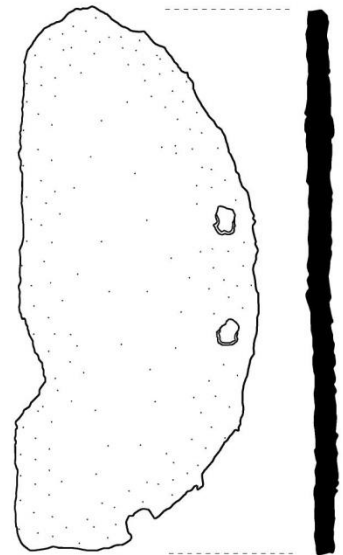

G 16



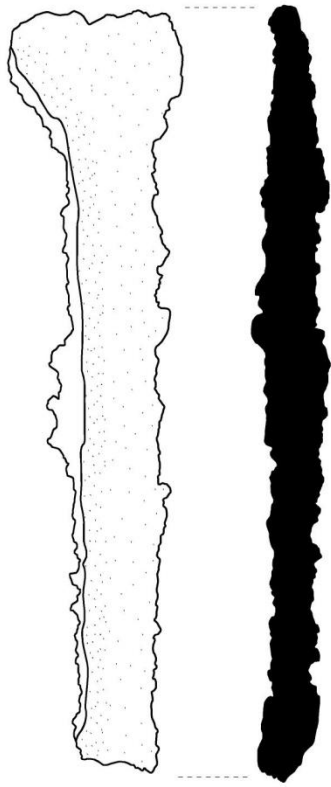

H 1

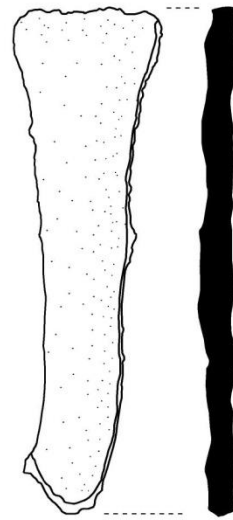

H 2

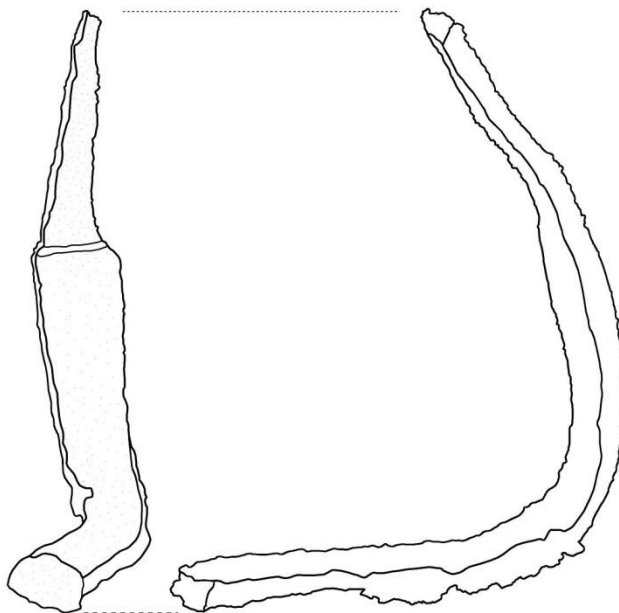

H 3



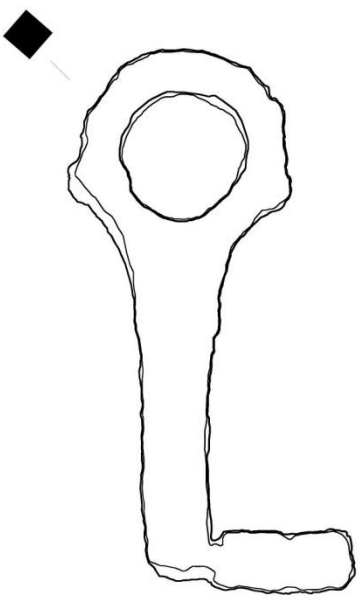

I1

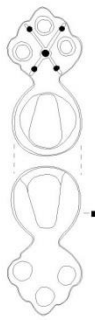

I2

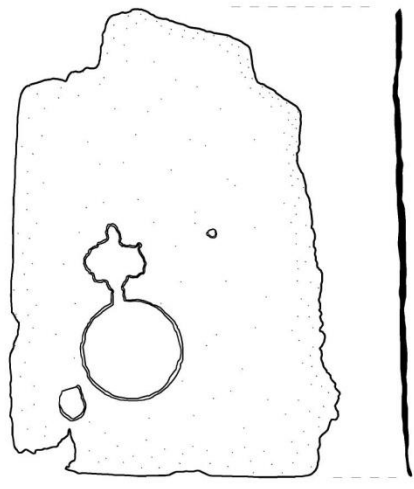

I3

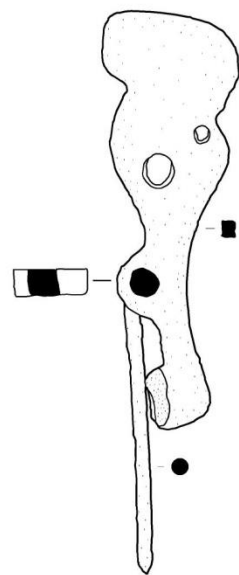

I4

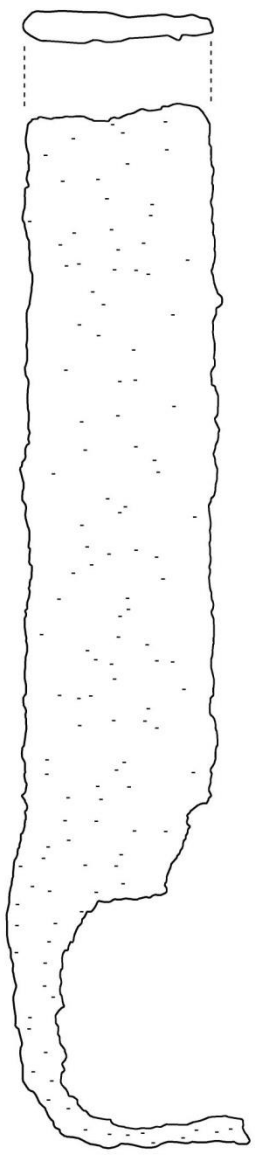

I5

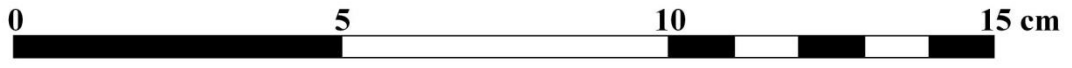

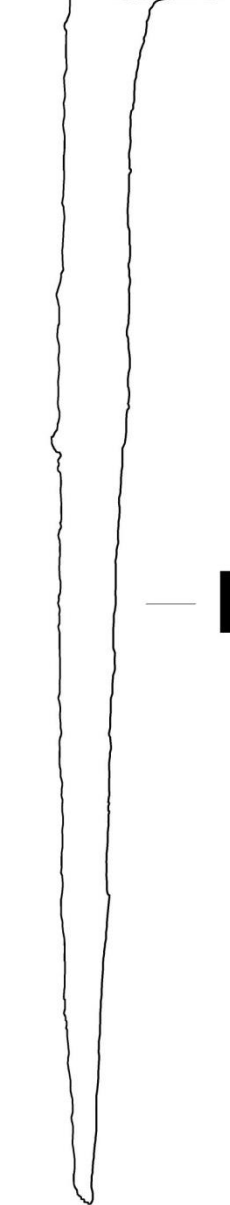
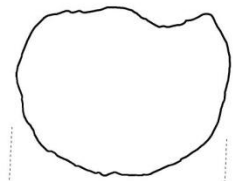

J 17



J 43

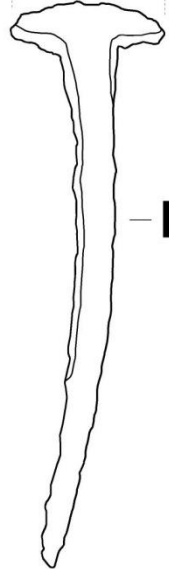

J 66

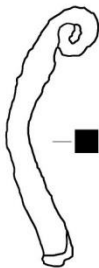

J 73

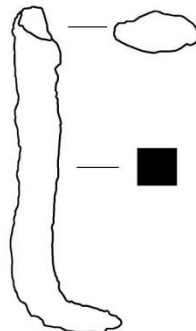

J 78

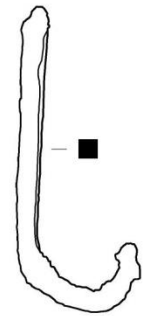

J 88





J 89

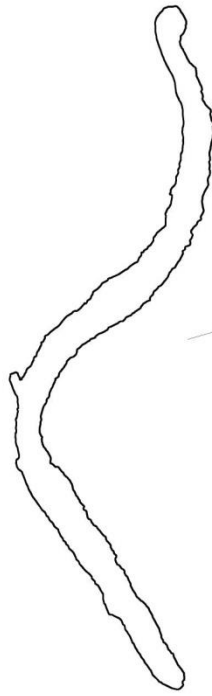

J 93



J 96

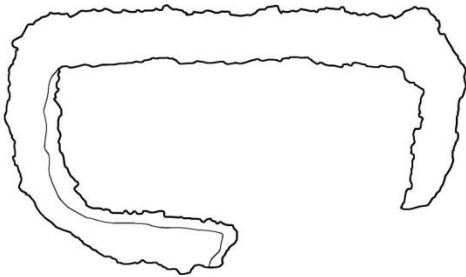

J 98

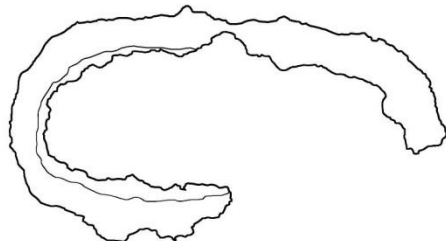

J 99

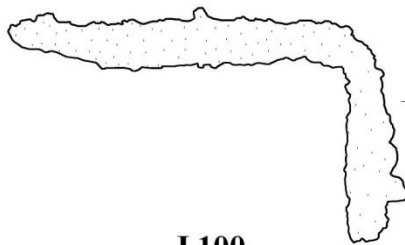

J 100





J 101

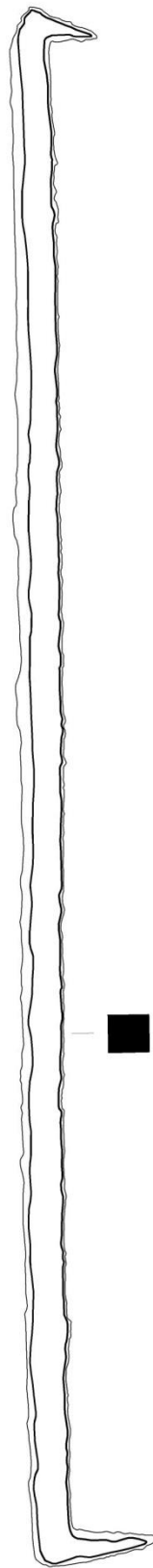

J 102

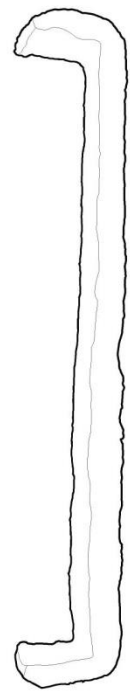

J 103



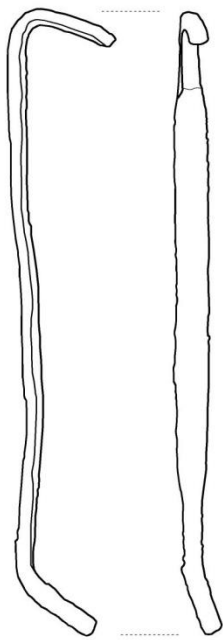

J 104

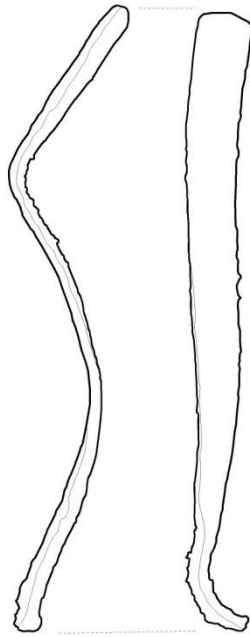

J 105

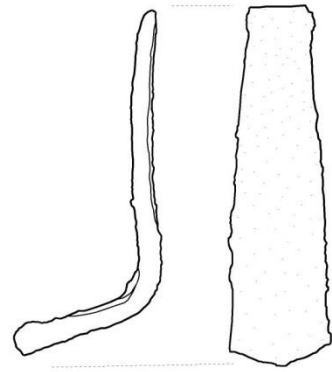

J 106

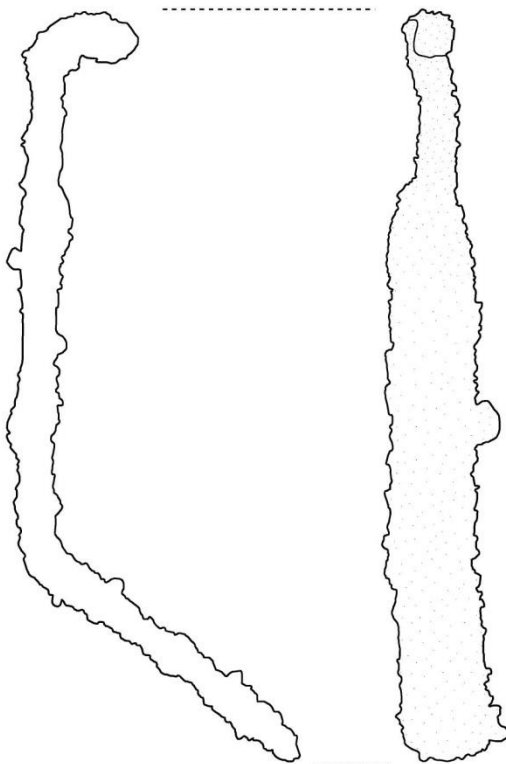

J 107

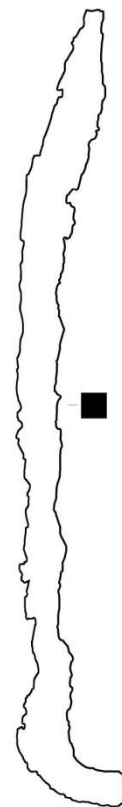

J 108



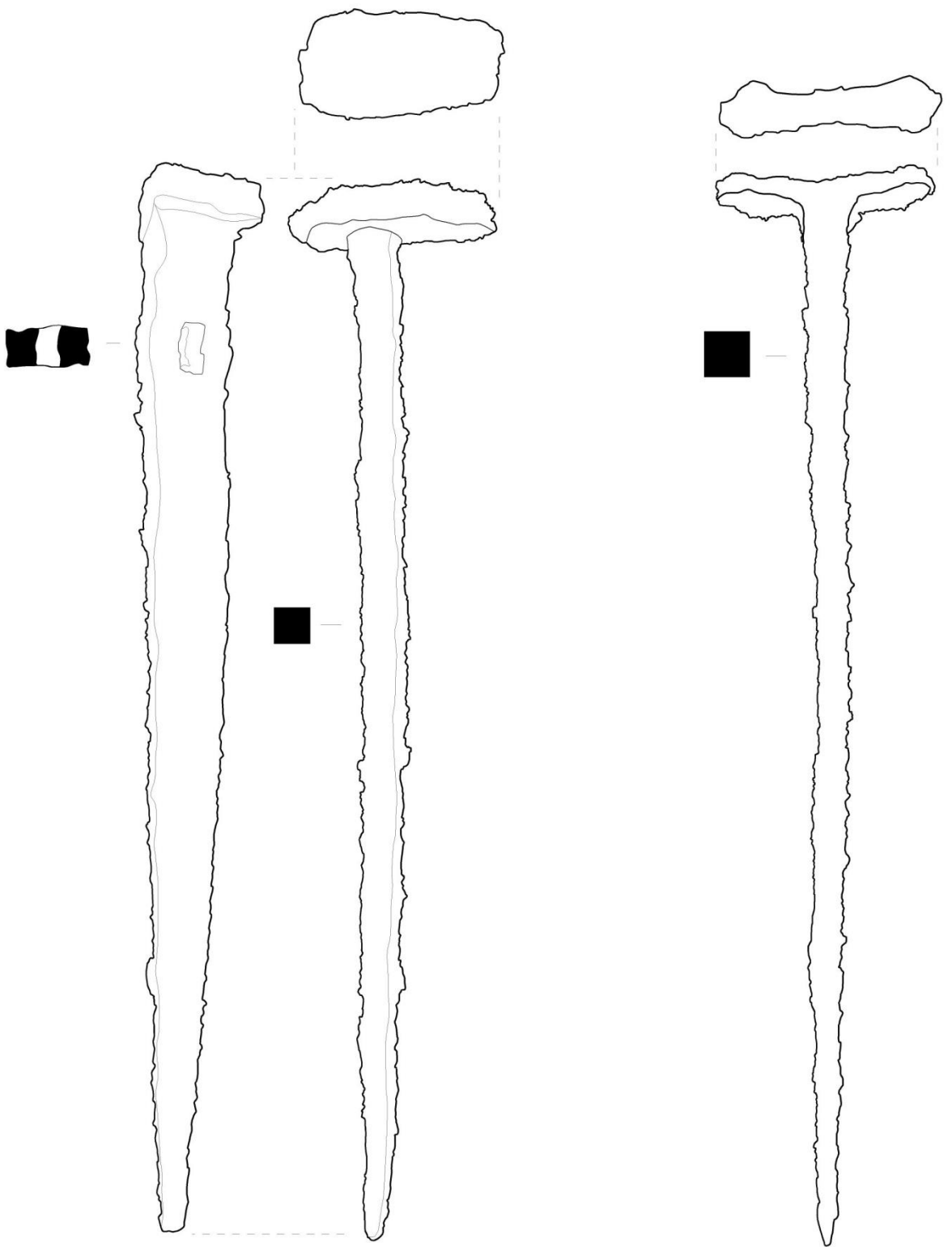

J 109

J 110



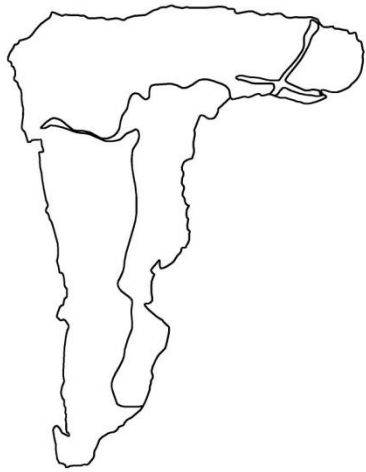
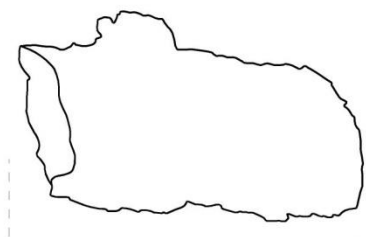

J 111

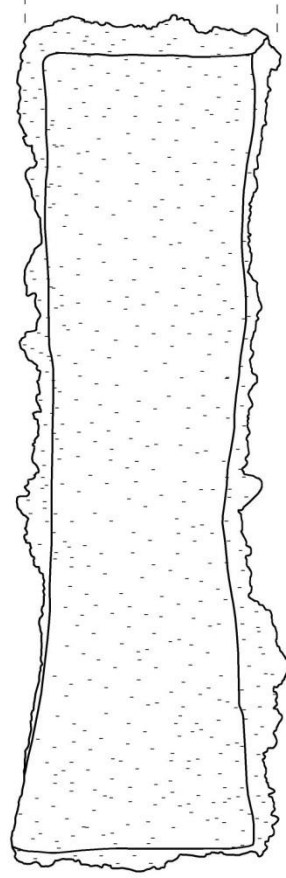
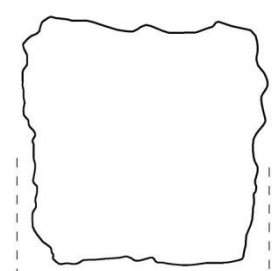

J 113

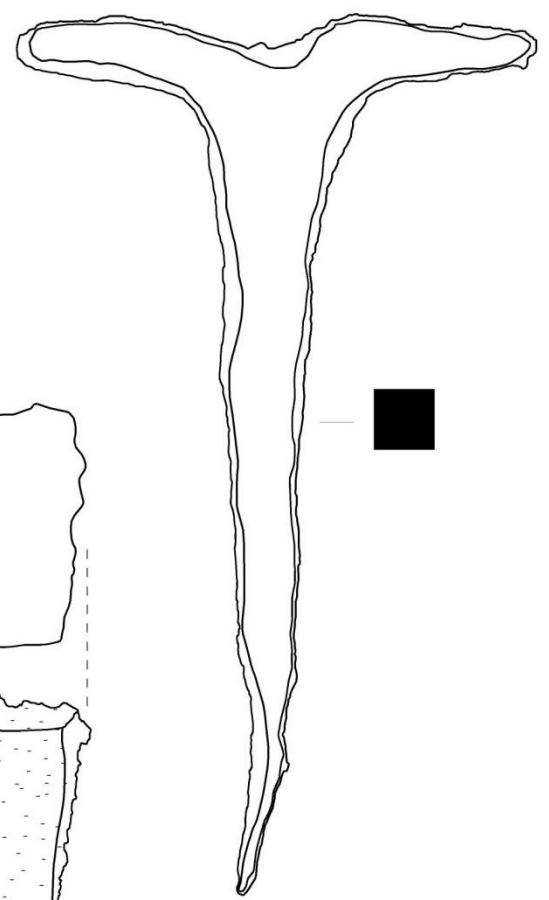

J 112

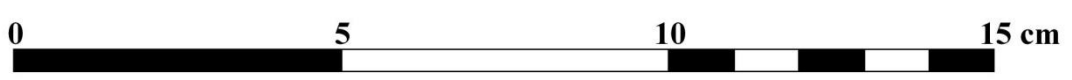

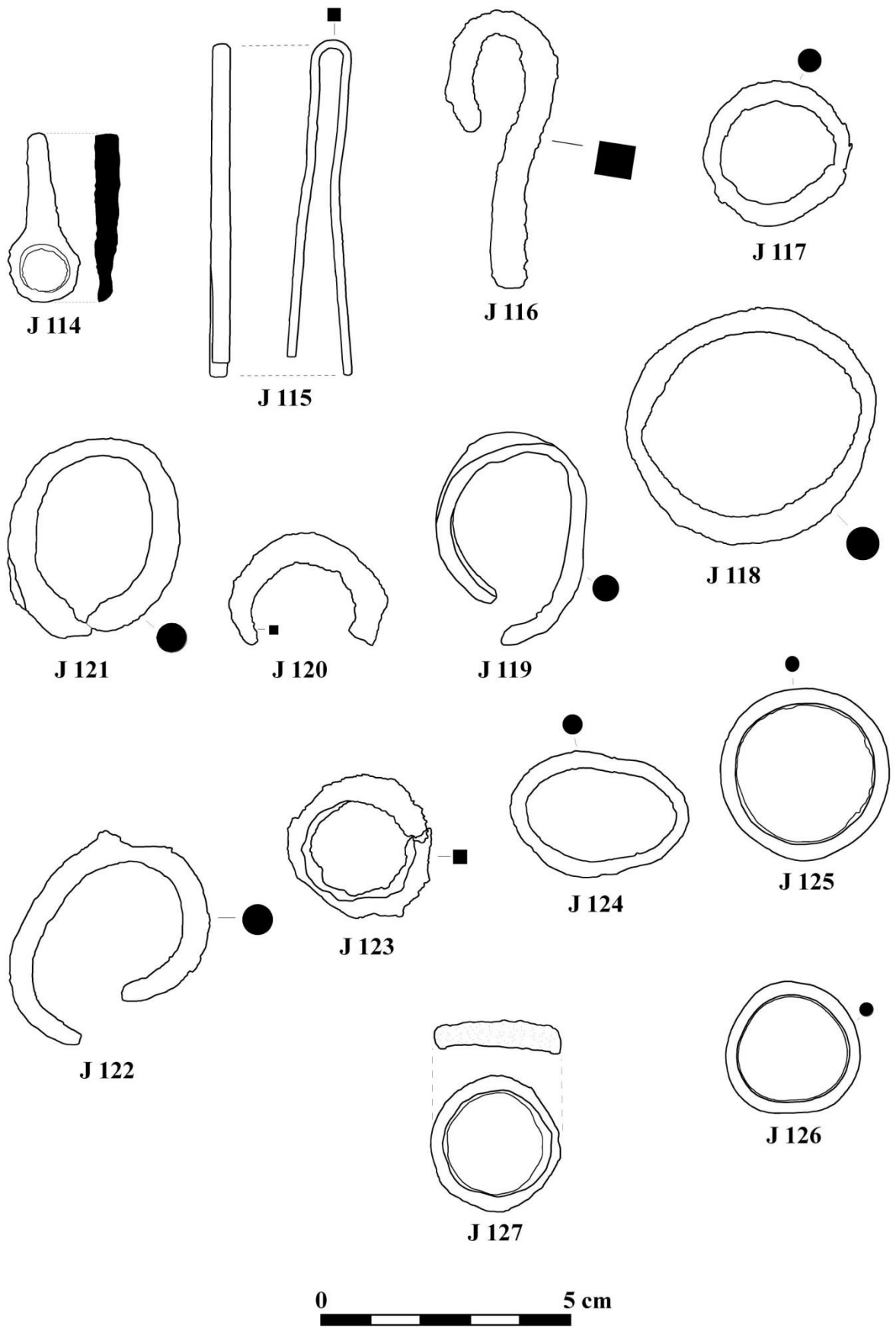

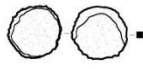

K1

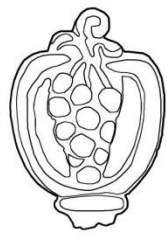

K2

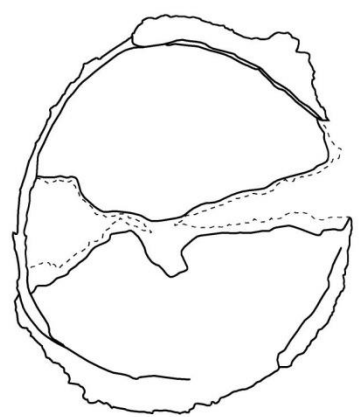

K3

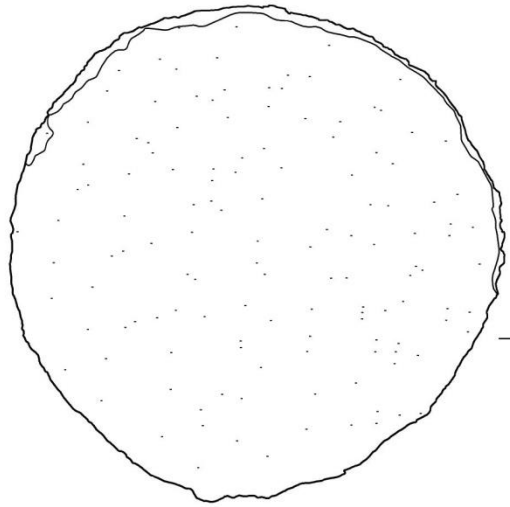

K4

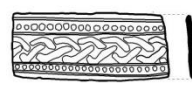

K5

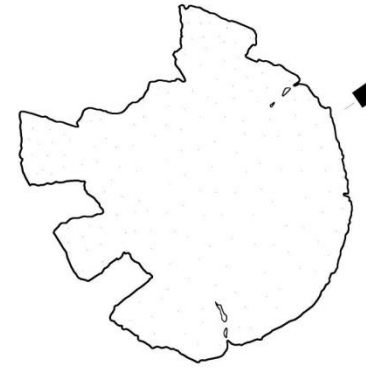

K6

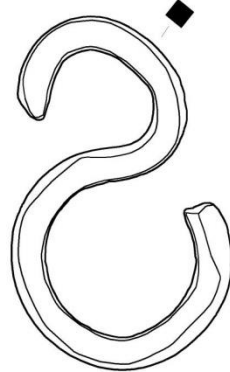

K8

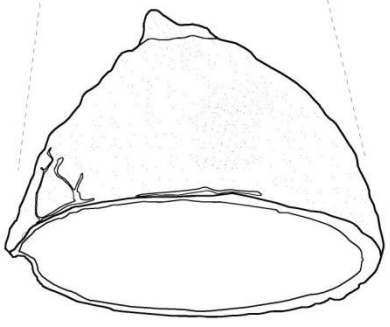
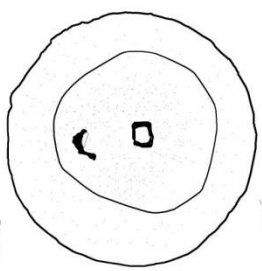

K7

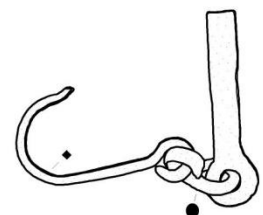

K9





A1



A2



A3



A4



A5



A6



A7



A8



A9



A10



A11





A12



A13



A14



A15



A16



A17



A18



A19



A20



A21

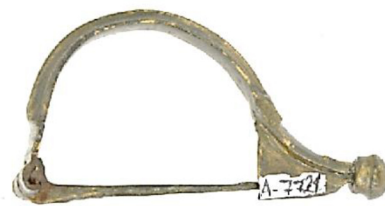

A22



A23



Levha 29.



A24



A25



A26



B1



B2



B3



B4





B5



Levha 31.



B6



B7





B8



C2



C3



C4



C1



Levha 33.



C5



C6



C7



D1

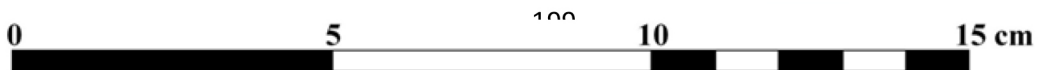

Levha 34.



D2



D3



D4



D5





E1



E2



E3



E4



F1





F2



F3





F4



F5





G1



G2



G3



G4



G5



G6



G8



G7





G9

G10

G11

G12



G13

G14

G15

G16





G17



G18



H1



H2



H3





I 1



I 2



I 3



I 4



I 5



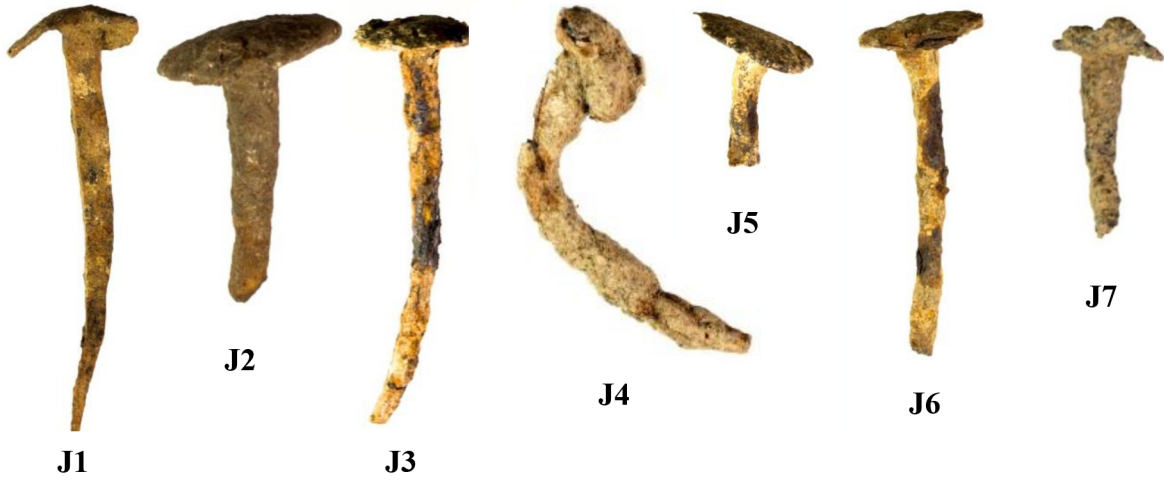



0 5 10 15 cm

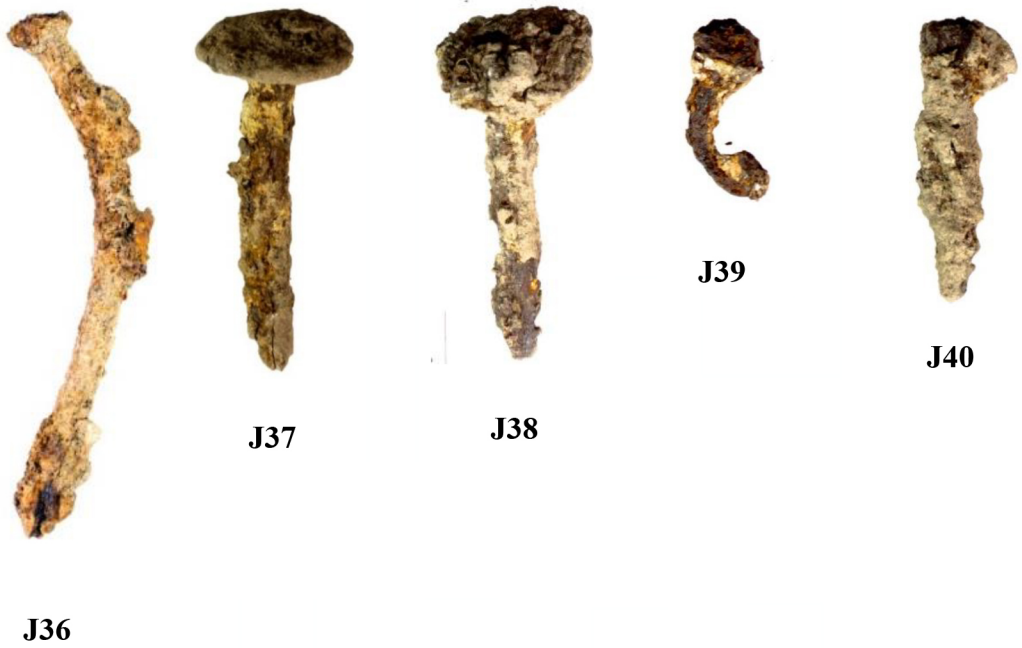
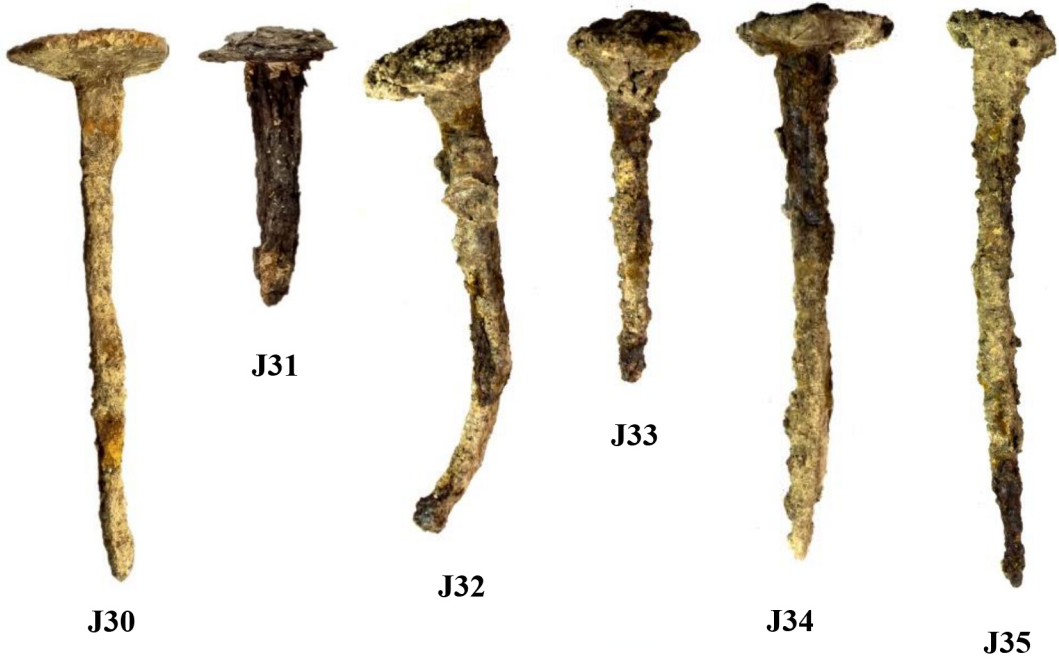

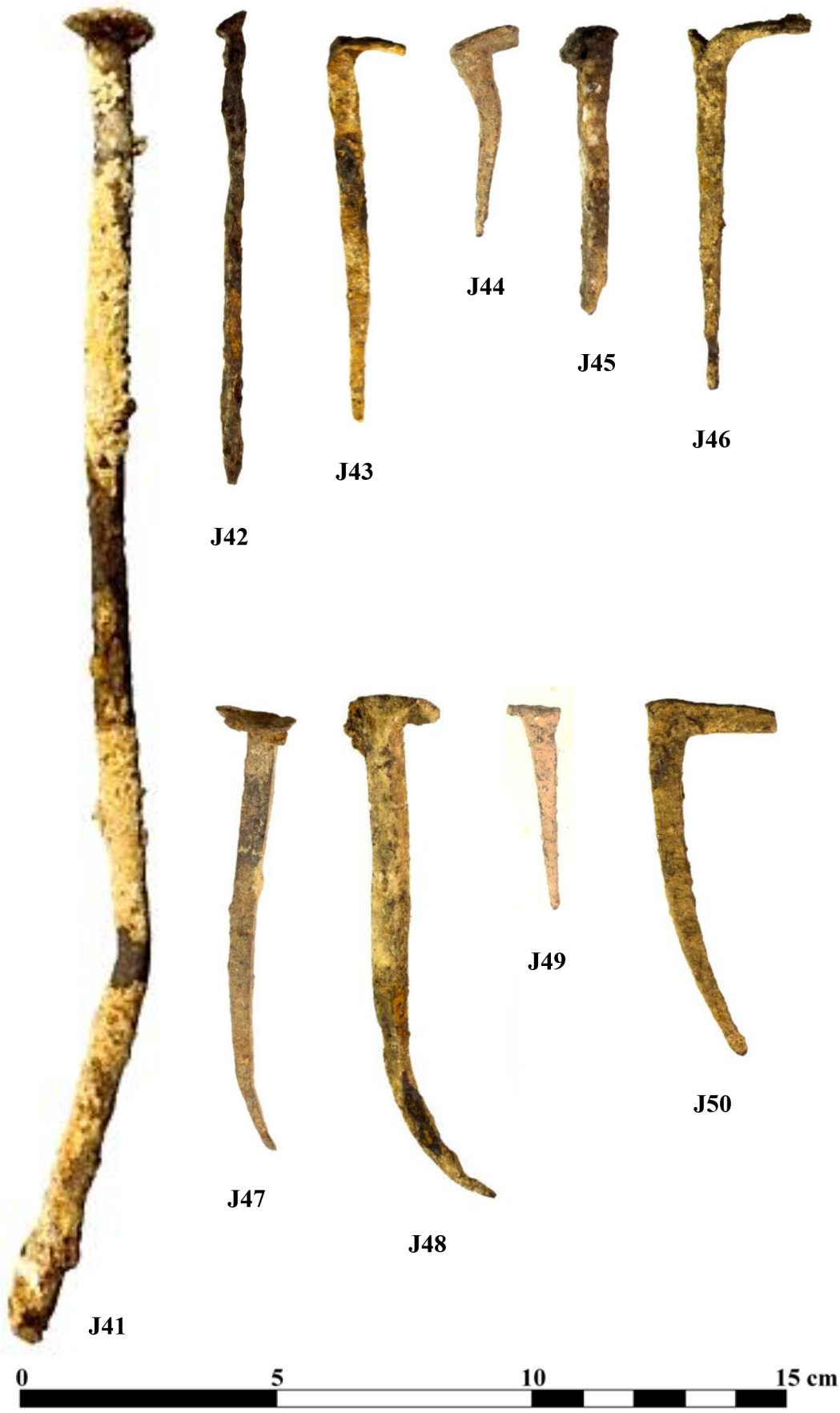



J51



J52



J53



J54



J55



J56



J57



J58



J59



J60



J61







J70



J71



J72



J73



J74



J75



J76



J77



J78







J96



J97



J98



J99



J100





J101



J102



J103





J104



J105



J106



J107



J108





J109



J110



J111



J112



J113

Levha 54.



J114



J115



J116



J117



J121



J120



J119



J118



J122



J123



J124



J125



J126



J127





K1



K2



K3



K5



K4



K6



K7



K8



K9



ÖZGEÇMİŞ

Adı-Soyadı : Bulut CESUR
Yabancı Dil : İngilizce, Almanca (A1)
Doğum Yeri ve Yılı : ESKİŞEHİR/1994
E-Posta : bulutcesur@hotmail.com

Eğitim Geçmişi:

- Yüksek Lisans, 2017-2019, Anadolu Üniversitesi, Klasik Arkeoloji Bilim Dalı Tezli Yüksek Lisans Programı
- Lisans, 2013-2017, Anadolu Üniversitesi, Edebiyat Fakültesi, Klasik Arkeoloji Bölümü
- Lise, 2008-2012, Eskişehir Cumhuriyet Anadolu Lisesi

Mesleki Geçmişi:

- 2013, Denizli/Tripolis Kazısı (Açma Sorumlusu)
- 2015, Eskişehir/Han Kazısı (Metal Buluntu Laboratuvar Çalışması)
- 2018, Kütahya/Aizanoi Kazısı (Metal Buluntu Depo Çalışması)
- 2018, Kütahya Arkeoloji Müzesi (Metal Buluntu Depo Çalışması)

Yayımları ve Bilimsel/Sanatsal Faaliyetleri:

- Cesur, B. (2019). “Aizanoi Antik Kenti 2011-2018 Yılları Arası Metal Buluntu Çalışmaları”, VIII. Kazı ve Araştırmalar Sempozyumu, Eskişehir: ASTAM. (Sözlü Bildiri)