

Hurmalık Hamamı Buluntuları Işığında Patara'nın Geç Roma-Erken Bizans Dönemi Kuzey Afrika Kökenli Seramikleri

Patara's Late Roman–Early Byzantine Ceramics from North Africa in the Light of Hurmalık Bath Finds

D. Şen Yıldırım

Öz

Likya'nın Patara antik kentinde, 2005-2008 yılları arasında gerçekleştirilen Hurmalık Hamamı kazıları sonunda çok sayıda Geç Roma - Erken Bizans dönemi ait seramik buluntular ele geçmiştir. Bunların arasında Kuzey Afrika kökenli bir grup dikkat çekicidir. Amfora, kırmızı astarlı seramik ve kandil olmak üzere 3 temel gruba ait örnekler bulunmuştur. Amfora örnekleri 7 form, Kırmızı astarlı seramikler 10 form ve Kırmızı astarlı Kuzey Afrika kandil örnekleri 2 form altında gruplandırılarak değerlendirilmiştir. Tespit edilen seramik buluntular büyük oranda Orta Tunus (Byzacena) ve Kuzey Tunus (Zeugitane) bölgelerinde yer alan atölyelerde üretilmiş olabileceği düşünülmektedir. Özellikle, Karthago merkezli Kuzey Tunus (Zeugitane) bölgesi üretimine benzerlikleri dikkat çekmiştir. Batı Akdeniz bölgesinde oldukça yaygın olup araştırma konusu olan Afrika kökenli seramikler, Anadolu'da aynı yoğunlukta görülmemiştir. Hurmalık Hamamı kazılarında Kuzey Afrika kökenli seramiklerin tespiti, bir liman kenti olan Patara'nın Erken Bizans dönemi boyunca, deniz ticaretinde rol oynamaya devam ederek Kuzey Afrika ile ekonomik ilişkisinin varlığına işaret eder niteliktedir.

Anahtar Kelimeler: Lykia, Patara, Kuzey Afrika, Geç Roma Seramiği, Amfora, Afrika Kırmızı Astarlı, Kandil.

Abstract

In the ancient city of Patara in Lycia, the Hurmalık Bath excavations carried out between 2005-2008. A large number of ceramic finds were recovered dated to the Late Roman-Early Byzantine Period. Among them, is noteworthy a group of North African origin. Amphorae, red slip pottery and clay lamps were found in samples of three main groups. Grouping samples were evaluated under 7 amphora's forms, 10 red-slip fine ceramic's forms and 2 red-slipped North African lamp's forms. Detected ceramic artifacts thought that might be produced in workshops of Central Tunisia (Byzacena) and Northern Tunisia (Zeugitane). Particularly, the production area of Karthago in Northern Tunisia (Zeugitane) drew attention to similarities. African pottery is widespread in the Western Mediterranean and well studied. In Anatolia, this same group is less attested and has not been studied in one large group so far. Data on ceramic samples from the excavations of Hurmalik shows that the port city of Patara has continued to play a role in maritime trade as with North Africa throughout the Early Byzantine Period.

Keywords: Lykia, Patara, North Africa, Late Roman Pottery, Amphora, African Red Slip, Lamp.

Giriş

2005-2008 yılları arasında yürütülen Patara Hurmalık Hamamı kazı çalışmalarında,¹ hamamın Geç Roma-Erken Bizans dönemi kullanım evresinde oldukça yoğun seramik buluntu ele geçmiştir.² Batı Anadolu ve Doğu Akdeniz kökenli seramik buluntuların yanında, kırmızı astarlı seramikleriyle birlikte, amfora ve kandil parçalarının oluşturduğu Kuzey Afrika kökenli seramik grupları tespit edilmiştir. Tek bir yapı bazında ele alınmış olsa da, Hurmalık Hamamında tespit edilen seramik grupları, Patara'nın Geç Roma-Erken Bizans dönemi seramik repertuarına katkıda bulunarak, kentin bölgeler arası ve bölge içindeki mal dolaşımına dair ipuçları sunabilecek niteliktedir.

Türkiye'deki seramik çalışmaları kapsamında, Kuzey Afrika seramiklerine dağınık olarak yer verilirken, yeterli sayıda bulunamayışları ya da kazı buluntularını içersinde henüz değerlendirilememiş olmaları gibi farklı sebeplerden dolayı, aynı mal grubu olarak değerlendirmeye alınmamış veya çalışılmamıştır. Bu çalışmada, Hurmalık Hamamında tespit edilen Kuzey Afrika kökenli seramiklerin tanıtılması, geliş yerleri, olası üretim merkezleri ile Anadolu'nun Akdeniz ve Batı kıyı şeridindeki kent kazılarında tespit edilen Afrika kökenli seramiklerle karşılaştırarak, Hurmalık Hamamı örnekleri doğrultusunda Kuzey Afrika Tunus bölgesi üretimleri ile Anadolu arasındaki mal dolaşımının niteliğine küçük de olsa yeni veriler sunmak amaçlanmıştır.

Kuzey Afrika Kökenli Seramikler, Buğday Ticareti ve Anadolu İlişkisi

Afrika mallarının dolaşımı, Roma imparatorluk döneminde *annonna* sevkiyatıyla eş zamanlı olarak, Başkent Roma öncelikli, İtalya ve Batı Akdeniz'de başlamıştır.³ Anadolu'nun buğday sevkiyatındaki asıl görevi, Roma'ya dek uzanan deniz rotaları üzerinde yer alan liman kentleri aracılığıyla, gerektiği takdirde

büyük gemilere lojistik sağlamaktır.⁴ M.S. II. yy' da baş gösteren kıtlıklara karşı önlem almak amacıyla Roma çevresinde veya kış şartlarında deniz ticaretine elverişli olabilecek yakın eyalet kentlerinde buğdayın saklanabileceği granaria inşa edilmiştir.⁵ Andriake⁶ ve Patara⁷ kentlerinde, İmparator Hadrian tarafından bu dönemde inşa ettirilmiş olan imparatorluk tahıl ambarları, lojistik sağlamak konusunda Lykia'nın ne denli önemli olduğunu vurgular niteliktedir.

İmparator Hadrian döneminde (M.S. 128) Ephesos gibi önemli kentlere belli koşullar altında Mısır'dan tahıl alabilmesi için izin verilmiş olsa da, Anadolu, İmparatorluktan nadiren tahıl talebinde bulunmuştur. Anadolu'nun kendine yeten bir eyalet olmayı sürdürmüş olması,⁸ İmparatorluk döneminde Kuzey Afrika ile ticari ilişkisinin sınırlı olduğunu düşündürmektedir. Nitekim, M.S. II. – III. yy'a tarihlenebilen Afrika kökenli seramik buluntu sınırlı sayıda ele geçmiştir. Ephesos kazılarında tespit edilen ve M.S. III. yy'a tarihlenen Hayes Form 45 tipindeki ince cidarlı tabak parçası ile M.S. II. yy sonu – IV. yy başına kadar kullanılan *Africana grande* II tipli amfora ağız parçası,⁹ Orta Roma dönemi Kuzey Afrika ile ilişkilendirilebilen ender buluntulardandır. Ephesos dışına da, Afrika seramiklerine ait erken (M.S. III yy) formlar Antiocheia kazılarında da ele geçmiştir.¹⁰

I. Konstantinos döneminde yeniden yapılanan Roma imparatorluğunun "Nea Roma" Konstantinopolis'e doğru ticaret rotalarını düzenlenlediği bilinmektedir.¹¹ M.S. 332'den itibaren buğday sevkiyatının başlamasıyla birlikte Konstantinopolis güzergâhındaki liman kentlerine Afrika kökenli malların girdiği görülür. Konstantinopolis'te Saraçhane¹² başta olmak üzere, Ege kıyılarında Ephesos¹³, Miletos¹⁴, Labraun-

- 1 Prof. Dr. F. Işık başkanlığındaki Patara Kazıları bünyesinde, Anadolu Üniversitesi Edebiyat Fakültesi öğretim üyesi Doç. Dr. F. Alanyalı tarafından yürütülmüş olan 2005-2008 yılları Hurmalık Hamamı kazı çalışmalarıyla ilgili bk. Soykal Alanyalı 2009, 125 ; Soykal Alanyalı 2008, 341 ; Soykal Alanyalı 2010, 231 ; Soykal Alanyalı ve Şen 2007, s. 412.
- 2 Geç Roma-Erken Bizans dönemi seramik buluntuları, "Le mobilier protobyzantin issu des fouilles de Hurmalık Hamam" başlığı altında Paris 1-Panthéon Sorbonne Üniversitesi'nde doktora tezi olarak çalışılmaktadır.
- 3 Sodini 2000, 195vd.

- 4 Lucinius'un M.S. II. yy'da kaleme aldığı metinde Mısır'dan gelen İsis adındaki büyük geminin Lykia'nın Patara ve Andriake limanlarına uğradığı kesin olmamakla birlikte ifade edilir. Bk. Pierobon-Benoit 1994, 308.
- 5 Pomey – Tchernia 1978, 241 vd.
- 6 Çevik v.d. 2009, 406 vd; N. Çevik - S. Bulut 2010, 25 vd.
- 7 Işık 2000, 142.
- 8 Pierobon-Benoit. 1994, 306 vd.
- 9 Gassner 1997, 148 vd., Lev. 49: 590. 182 vd., Lev. 60: 762.
- 10 Waagé 1930, 54vd.,
- 11 Teall 1959, 87.
- 12 Hayes 1992, 5 vd.
- 13 Gassner 1997, 148 vd., Lev. 49.
- 14 Berndt 2003, 16 vd., Lev. 3-13.

da¹⁵, Hierapolis¹⁶, Antandros¹⁷ Smyrna¹⁸, Didyma¹⁹, Lykiada Xanthos²⁰, Patara²¹ Limyra²², Myra²³, Olymos²⁴, Pamphyliada Perge²⁵ ve Kilikia'da Anemurion²⁶, Kelenderis²⁷, Gözlü Kule²⁸ ve Antiokheia²⁹ buluntuları arasında, M.S. IV. yy ikinci yarısından itibaren M.S. VI yy sonu -M.S. VII. yy ilk yarısına kadar uzanan süre boyunca azalarak da olsa Afrika seramik gruplarından özellikle kırmızı astarlı seramiklere rastlanır. M.S. VII. yy ortalarına doğru, Mısır'ın Araplar tarafından ele geçirilmesinden sonra (M.S. 640) Afrika'dan gelen buğday sevkiyatının sona ermesiyle Afrika seramiklerinin Anadolu'da artık görülmediği gözlemlenir.³⁰

Hurmalık Hamamı Kuzey Afrika Seramikleri

Hurmalık Hamamı seramik repertuarı içerisinde tespit edilen Afrika tipi mallar, amforalar, ince seramikler ve kandiller olarak üç temel grup altında incelenmişlerdir. M.S. IV. yy ilk yarısı -M.S. VII. yy ilk yarısına kadar dağılım gösteren formlar takip edilmiştir.

Afrika Tipi Amforalar

Kuzey Afrika kökenli ticaretin en önemli göstergesi olan amforalarla ilgili başlıca veriler Ostia kazıları³¹ ile Batı Avrupa kıyı şeridinde yar alan Marsilya ve Arles kent kazıları³² ile bilhassa Batı Akdeniz'de bulunan batıkların incelenmesi³³ ve Tunus bölgesinde yapılan kazı çalışmaları³⁴ ile son zamanlarda Afrika seramikleri üzerine yapılan kapsamlı yayınlar sonucunda toplanmıştır.³⁵

15 Hellström 1965, 74, Lev. 37.

16 Cottica, 2000 49 vd, Lev. 1:7-8.

17 Sekban 2007, 74, Lev. 50:149.

18 Doğer 2007, 99 vd, Lev. 1d,f-h.

19 Tuchelt 1971, 45 vd.

20 Xanthos'ta tespit edilen yayınlanmış örnek için bkz. Hayes 1972, 104; Pellegrino 2003, 218 vd., Res. 4:8,9.

21 Korkut - Grosche 2007, 132 vd.

22 Marksteiner v.d. 2007, 206vd., 251vd., Lev. 2, 17.

23 Acara Eser, 43 vd., çiz. 3.

24 Öztaşkın 2009, 300, Lev. 5 :1-4.

25 Atik1995, 136 vd., Lev. 55, 58, 60.

26 Williams 1989, 38 vd., Lev. 1:8-21.

27 Tekocak 2006, 50 vd., Lev. 5-9.

28 Jones1950, 205 vd., Res. 163.

29 Waagé 1930, 54 vd., Lev. VIII-XI.

30 Teall 1959, 89.

31 Panella 1973, Ostia III, 463 vd.

32 Bonifay 1986, 269 vd.; Congès1991, 201 vd.

33 Santamaria 1995,5 vd. ; Lequément1976, 177 vd.

34 Bonifay v.d. 2002, 252 vd.

35 Bonifay 2004.

Başta zeytinyağı olmak üzere şarap ve balık sosu (salsamenta/garum) ticaretinde de kullanıldıkları anlaşılan bu amforalar, M.S. III. yy sonu -IV. yy başından itibaren tüm Akdeniz havzasıyla birlikte Britannia ve Balkanlara kadar dağıldıkları günümüzde bilinmektedir³⁶. Afrika amforaları, Batı Akdeniz'de M.S. VI. yy sonuna kadar yaygın görülürken³⁷, Anadolu'da tespit edilenlerin sayısı Doğu Akdeniz ve Ege kökenli amfora tiplerine oranla oldukça azdır.

Saraçhane amfora buluntuları arasında M.S. IV. yy sonu- M.S. V. yy ait olabileceği düşünülen uzun silindirik formlu bir parça ile M.S. V. yy tarihlenen "spatheion" tipi dışında Afrika amfora örneği bulunmamaktadır.³⁸ Aynı şekilde, Anadolu'daki kazılarda da sınırlı sayıda Afrika amforasına rastlanmıştır. Ephesos³⁹, Miletos⁴⁰, Elaiusse Sebaste⁴¹ Afrika amfora örneği barındıran nadir kentlerdir.

Anadolu'nun kıyı şeridindeki diğer kentlerde olduğu gibi, Patara Hurmalık Hamamı buluntularının büyük bir bölümünü Doğu Akdeniz kökenli Geç Roma amfora tipleri oluşturmaktadır.⁴² Kesin olmamakla birlikte, form ve hamur gözlemlerine dayanarak toplam 9 adet farklı Afrika amforasına ait olabilecek ağız ve dip parçası tespit edilmiştir⁴³. Hurmalık malzemesinin % 5 gibi küçük bir bölümünü oluşturmasına rağmen, M.S. III. yy sonu- IV. yy başından itibaren M.S. VI. yy sonu/ VII. yy başına kadar tarihlenen çeşitli formlar görülmektedir.

Afrika amforalarının tespitindeki ağız ve dip formları kadar hamur özellikleri önemli bir yer tutmaktadır.⁴⁴ Genel olarak kırmızı ya da kırmızımsı sarı tonlarında hamura sahip, dış yüzeyleri

36 Arthur 1986, 17, 245; Williams - Carreras 1995, 231 vd.

37 Whittaker 1989, 538.

38 Hayes 1992, 61 vd., tip 1, tip 13 "spatheion".

39 Ferrazzoli - Ricci 2009, 38, Fig. 8.

40 Berndt 2003, 231 vd., A241-A251.

41 Ferrazzoli - Ricci 2009, 38, Fig. 8.

42 Anadolu'da tespit edilen Geç Roma dönemi amforaları Kilikya üretimi: LRA1, Ege bölgesi üretimi : LRA2 ve LRA3, Suriye, Filistin merkezli Doğu Akdeniz üretimi: LRA4, LRA5-6, LRA8 tipleri görülmektedir.

43 Bouleuterion kazılarında ele geçen tek bir Afrika amfora örneği mevcuttur. Hurmalık Hamamı Afrika amfora form repertuarı içerisinde görülmeyen söz konusu amfora dip parçası, Williams 1986 tip 38/Riley 1984 tip 1 olarak tanımlanmış ve M.S. III.-IV. yy tarihlendirilmiştir. Bk.: Korkut - Grosche 2007, 151, 269.

44 Raynaud - Bonifay 1993, 15.

bej-sarımsak bir astarla kaplıdır. Dış yüzeyindeki kendine özgü astarın üretim esnasında tuzlu su kullanımından kaynaklandığı anlaşılmıştır.⁴⁵

Patara örneklerinde belirgin iki hamur grubu tespit edilebilmiştir. İlki, yoğun kırmızı-turuncu (Munsell 10R 5/8, 10R 7/8, 5YR 5/8) renkte, dışı sarımsak bej (Munsell 10YR 8/3, 10 YR 8/2, 5 Y 8/2) renktedir. Renk, doku ve astarlama tekniği açısından Zeugitane (Kuzey Tunus bölgesi) üretimine benzerdir. İkincisi, açık kırmızı tonlarında (Munsell 2,5 YR 6/8) yoğun quartz katkılı hamur olup, yer yer turuncuya dönen bir renkte de olabilir. Astar rengi hamur rengine yakın ya da "somon" rengi tonlarında (Munsell 10 YR 8/2) bazen sarımsak bir renk(Munsell 5 Y 8/2) almaktadır, Byzacena (Orta Tunus) bölgesi üretimine oldukça benzerdir.

Afrika Amfora tipleri arasında en sağlıklı profil veren örnek, hafif dışa eğik, badem ağız, gövde ve yüksek kalın sivri dip parçaları birlikte bulunan "Africana Grande" IID tipindeki⁴⁶ amforaya aittir (Kat. 1, Şekil 1). Dış yüzeyinde akmış katranımsı (yağ ya da reçine benzeri?) bir maddenin izleri ile yer yer yandığı görülmektedir. "Africana Grande" üretiminin son tipi olarak tanımlanır ve Geç Antik dönemin formlarından olan Keay 25 tipine geçişi sağladığı kabul edilir. M.S. III. yy ortası- IV. yy ilk yarısı arasında tarihlendirilen tipe ait parçalar,⁴⁷ hamamın tepidariumunun hypocaustuna ait pilae üstünden bulunmuş tur (K29/07, Tepidarium sondaj 8A/06) ve olasılıkla yapının hamam olarak kullanıldığı son döneme ait olmalıdır⁴⁸. ARS form 61A tipindeki geniş çanak ağız parçasıyla birlikte aynı kasa buluntularından olan 1 no.lu amforanın, IID üretiminin son örneklerinden olduğu ve M.S. IV. yy ilk yarısından öncesine ait olat mayacağı düşünülebilir.

Tanımlanabilir diğer örnekler arasında, Keay 25 olarak tipolojiye geçen orta boyutlu silindirik amforaların ait çeşitli ağız ve dip parçaları ele geçmiştir (Kat. 2-6, Şekil 1). Ortak özellikleri, kesik koni biçiminde boyunlu, yuvarlak omuzlu, silindirik gövdeli ve genellikle yüksek, masif ve sivri diplere sahip olmalarıdır. Oval kesitli kulplar, boyunla ağız arasını sınır-

layan ince bir silmenin hizasından başlayarak omuz

45 Bonifay 2004, 41.

46 Zevi -Tchernia 1969, 175 vd., Res. 1-2.

47 Robinson 1959, 69, K116; Bonifay 2004, 115.

48 Alanyalı 2009,128.

başlangıcına "kulak" biçiminde yapılandırılmıştır. Bu grubun alt tipleri ağız formlarına göre ayrılmıştır. 2 nolu ağız parçası (Kat. 2, Şekil 1), huni biçimli ağız ve dışa çekik ve kıvrık dudağıyla Keay 25-1/AFR IIIA tipine ait olmalıdır.⁴⁹ Söz konusu orta boyutlu silindirik amfora tipi M.S. IV. yy'a tarihlendirilmektedir.

Keay 25 tipinin bir alt grubu olan IIIB tipine ait olabilecek iki örnek tespit edilmiştir. (Kat. 3-4, Şekil 1). Dışa çekik yayvan ağızlı forma sahip olan parçanın ağız çapı diğer örneklerle oranla daha geniş sayılabilir (12-13 cm). Munsell 2,5 YR 6/6 - 6/8 renklerinde olan ve dış rengi krem-sarı-pembe (10 YR 8/1 ile 8/2) arasında değişmektedir. Tunus üretimi olan bu amfora Batı Avrupa'da Catalonia, Fransa'nın güney kıyıları, İtalya ve Karthago'da örneklerine rastlanmaktadır.⁵⁰ Söz konusu amforanın içeriği ile ilgili kesin bir kanıt olmasa da yağdan ziyade, şarap ya da balık sosu taşıdığı önerilmektedir.⁵¹

Keay 25 tipinin IIIC alt grubuna ait olabilecek 2 adet ağız parçası tespit edilmiştir (Kat. 5-6, Şekil 1). Diğer alt gruplara oldukça yakın olan bu formun belirgin özelliği huni biçimli ağız bolumunun daha geniş ve boyun daha yüksek bir şekilde işlenmiş olmasıdır. M.S. IV. yy sonu- V. yy ilk yarısına tarihlendirilen bu formun, Byzacena üretimi olabileceği ve şarap taşımaya uygunluğunda kullanılmış olabileceği düşünülmektedir.⁵²

"Afrika Grande" amforalarının Geç Antik Çağ'daki devamı niteliğindeki bu amforalar, Batı Avrupa genelinde yaygın olarak bulunmaktadır. Anadolu'da bilinen az sayıdaki Afrika amforaları arasında Keay 25 tipi örnekler Miletos'ta tespit edilmiştir.⁵³ M. Bonifay tarafından yalınlaştırılmış olarak sunulan Keay 25-1, 25-2 ve 25-3 tiplerine ait örneklerin,⁵⁴ Hürmalık Hamamı buluntuları arasında yer alması, M.S. IV. yy - V. yy ilk yarısı arasında Kuzey Afrika ile ticari ilişkilerin yoğun bir dönemine işaret eder niteliktedir.

Afrika amforalarına ait olabilecek en geç tarihli parçalar arasında, Keay 62 tipine ait olabilecek bir amforanın ağız ve dip parçaları ele geçmiştir (Kat. 7,

49 Bonifay 2004, 118 vd., fig. 63.

50 Keay 1984, 184 vd., Lev. 77-89; Congès 1991, 216 vd., Fig.7-8;Panella 1982, Fig. 2.; Manacorda 1977,116, 2.

51 Bonifay 2004, 119 vd.; amforaları taşıdıkları ticari değer taşıyan kesin ya da olası içerikleri için düzenlenen tablo için bk. ay. 2003, 118, Lev. 2.

52 Bonifay 2004, 119 vd., Fig. 65

53 Berndt 2003, 231 vd., Lev. 35(CD-72): A241-A251.

54 Bonifay 2004, 119 vd.

Şekil 1). Tepidarium'un üst seviyelerinden gelen söz konusu amforaya ait parçaların hamur rengi canlı bir kırmızı (10 R 4/8) olup, yer yer morumsu bir ton alır ve sarımsak bir astarla kaplıdır. Oldukça belirgin sarı bir astar ile hamur rengine sahip olan söz konusu amforanın Henchir ech-Chekaf atölyesi üretimi olabileceği, benzer amfora parçalarının bulunması sebebiyle önerilmiştir.⁵⁵ M.S. VI. yy sonu – VII. yy ilk yarısı arasında yaygınlaşan form için aynı zaman dilimi tarih önerisi olarak verilmektedir.

Büyük boyutlu geç dönem amforalarından Key 34-Bonifay 53 tipine ait olabilecek bir dip parçası (Kat.8, Şekil 1), hamamın güney cephesinde açılan sondajın üst seviyesinden gelmiştir. M.S. VI. yy- VII. yy arasına tarihlendirilen söz konusu örneğin şarap veya yağ taşımacılığında kullanılmış olabileceği düşünülmektedir. Rougga ve Tunus kıyı şeridi üretimi oldukları tespit edilmiştir.⁵⁶

Hürmalık Hamamı Afrika amforalarının son örneği "spatheion" tip 2 ye ait olabilecek küçük bir ağız parçasıdır (Kat. 9, Şekil 1). Boyutları nedeniyle günlük kullanım kaplarıyla karıştırılabilirler. Söz konusu örnek, hamamın kuzey cephesinde açılan sondaj 9/06'nın üst katmanından gelmiştir. M.S. VI. yy sonuna tarihlenmesi söz konusudur.⁵⁷

Kırmızı Astarlı Afrika Seramikleri (African Red Slip Ware – Arsw)

Waagé tarafından Late Roman A ve B grupları olarak tanımlanan⁵⁸ ve Hayes'in tipoloji araştırmaları neticesinde African Red Slip Ware / ARSW (ARS) olarak adlandırılan⁵⁹ Afrika Kırmızı Astarlı Seramikleri, genel olarak Geç Antik Çağ boyunca yoğun bir şekilde üretilerek tüm Akdeniz havzasında dağılım görmüşlerdir. Batı Akdeniz kıyı şeridinde Marsilya⁶⁰, Arles⁶¹, İspanya ve Roma'da M.S. IV. yy dan M.S. VII. yy'a kadar oldukça yaygın olup, neredeyse monopol oluşturdukları gözlemlenmiştir.⁶² Jalame, Ashkelon, Cae-

sarea Maritima gibi Doğu Akdeniz kentlerinde sıkça ARSW'lere rastlanılmasına rağmen yoğunluk olarak Foça Kırmızı Astarlı (PRSW veya LRC) veya Kıbrıs Kırmızı astarlı (CRSW veya LRD) üretimi mallardan daha azdır.⁶³ Anadolu'da ARS malları çoğunluğa kıyı şeridinde yer alan kentlerde görülmektedir. Ancak, yoğunluk açısından Doğu Akdeniz kentlerinde de olduğu gibi, LRC ve LRD grubu seramiklerinden sonra gelmektedirler.⁶⁴

ARSW, Hürmalık Hamamı Kırmızı astarlı seramik buluntularının ancak %14'ünü oluşturmaktadır. Hayes'in oluşturduğu tipolojiye göre tanımlanmış 10 form tespit edilmiştir. Söz konusu formlar M.S. IV. yy ilk yarısından M.S. VI. yy sonu/VII. başına kadar tarihlendirilmişlerdir.

ARSW erken örneklerinden Hayes 50 formunun A ve B tiplerine ait iki parça ele geçmiştir (Kat.10-11, Şekil 2). 50B tipindeki örnek, Frigidarium havuz dolgusunda bulunmuştur. Az kireç katkılı, sıkı gözenekli, iyi pişirilmiş, açık kırmızı renkte (10 R 7/8) hamur ve astara (10 R 6/8) sahip olan parça, M.S. IV. yy ikinci yarısı – V. yy arasına tarihlendirilmektedir. Anadolu'da tespit edilen ARS formları arasında yaygın olan form 50 örneklerine başta Konstantinopolis, Ephesos, İlion, Didyma, Halikarnassos, Magnesia, Sagalassos, Kelenderis, Anemourion, Tarsos ve Antiocheia'da rastlanır.⁶⁵

ARSW erken formlarından olan Hayes form 59'un A tipine ait olabilecek iki örnek tespit edilmiştir (Kat. No. 12-13, Şekil 2). Dudak kenarı silmelerle hareketlendirilmiş olan tabak tipindeki örneklerin dışında aralıklı olarak yerleştirilmiş derin paralel çizgilerden oluşan bezemeler görülür. Konstantinopolis başta olmak üzere, Anadolu'da İlion, Labraunda, Magnesia,

55 Bonifay 2004, 140 ; üretim merkezlerinin gösterildiği harita için bk. ay., age., 8, Res. 2.; kazı buluntuları için bk. Nacef 2010, 531 vd.

56 Bonifay 2004, 143 vd., Res. 77-1.

57 Ay., age., 125 vd., Res. 68-13.

58 Waagé 1948, 43 vd.

59 Hayes 1972, 13.

60 Bonifay – Pelletier 1983, 285 vd.

61 Congès v.d., 1991, 201 vd.

62 Sodini 2000, 188 vd.

63 Jalame için bk. Johnson 1988, 145 vd., Lev. 7:7-8; Ashkelon için bk. Johnson 2008, 41 vd., Lev. 130-163. Caesarea Maritima için bk.: Riley 1975, 25 vd.

64 ARSW lerin bulunduğu Anadolu kentleri için bk. dn. 12-28.

65 Konstantinopolis için bk. Hayes 1992, 153, deposit 11-1, Fig. 32; Ephesos için bk.: Gassner 1997, 149, Lev. 49:59; İlion/Troia için bk.: Heath – Tekkök 2007, 32, 1; Didima için bk.: Tuchelt 1971, 77, 212; Halikarnassos için bk.: Hansen 2003, Lev. CXI:2; Magnesia ad Meandrum için bk.: Vapur 2001, 54 vd., Kat. 7-8, Çiz. 6:26-27; Sagalassos için bk.: Poblome 1999, 293 vd., 1B101/form 50A, 1B130/form 50B, fig. 19,22; Kelenderis için bk.: Tekocak 2006, 95, Lev; 2: 9-11; Williams 1989, 38 vd., Fig. 217, 219-220; Tarsos için bk.: Adak-Adıbelli 2006, 142 vd., Lev. 1: 8-14; Antiocheia için bk.: Waagé 1948, 47 vd., Lev. VIII: 805x.

Miletos, Kelenderis, Tarsos, Antiokheia kentlerinin repertuarlarında yer alan Hayes form 59, genel olarak M.S. IV. yy ortası – V. yy başı arasına tarihlendirilmektedir.⁶⁶

Hayes Form 60 grubuna ait bir ağız parçası tespit edilmiştir (Kat.14, Şekil 2). Ağız kenarı dışa çekik ve içten ince bir yivle hareketlendirilmiş olan düz dipli bir tabak parçasıdır. İnce kireç katkılı, açık kırmızı hamur ve kırmızı astarlıdır. Anadolu'da benzeri tespit edilememiş, en yakın örnekler Atina'da ve Jalame gibi Doğu Akdeniz liman kentleriyle birlikte, Batı Akdeniz de bulunmuştur ve M.S. IV. ikinci yarısına tarihlendirilmektedir.⁶⁷

Hayes Form 61, Hürmalık ARSW formlarının en yaygın olanı olup 4 ağız parçası ile temsil edilmektedir. (Kat. No. 15-18, Şekil 2). Geniş çaplı, ağız kenarı hafif içe çekik, dıştan keskin bir dönüşle düz bir dibe bağlanan çanak formuna sahiptir. Örneklerden üçü 61A biri 61B tipine girmektedir. Form 61A için tarihlendirme M.S. IV. ikinci çeyreği – V. yy başı/ ilk çeyreği gibi oldukça uzun sayılabilecek zaman dilimiz ne yayılmışken, geç varyantı olan form 61B tipi için bu tarih M.S. V. yy ilk çeyreğine sınırlandırılmıştır. Anadolu'da oldukça yaygın olan form 61 tipine Antandros, Ilion, Labraunda, Magnesia, Ephesos, Miletos, Kelenderis, Anemourion, Tarsos, Antiokheia gibir belli başlı kıyı kentleriyle Aizonai ve Amorium gibi Phrygia kentlerinde de rastlanılmaktadır.⁶⁸

Hürmalık Hamamında, bilinen ARSW repertuarı içerisinde nadiren görülen form 63 e ait bir ağız

parçası bulunmuştur (Kat.19, Şekil 3). Söz konusu geniş çaplı, düz dipli çanak parçasının üzerinde, iki sıra halinde paralel uzanan derin yivler görülmektedir. Ağız kenarında ise, çentik dizisi halinde bezeme bulunmaktadır. Benzer bir "çentik ya da testere" bezeme, M.S. V. yy son çeyreğine tarihlenen ve Atina agorası ile Sabrathada tespit edilmiş olan form 73A ve 76 varyantlarında görülmektedir.⁶⁹ Anadolu'da, benzeri bilinmemekle birlikte Akdeniz havzasında da çok nadir olan formun örnekleri Atina ve Jalame'de, bezemesiz olarak tespit edilmiştir.⁷⁰ Tarihlendirmesi sorunlu olan bu formun M.S. IV. yy son çeyreğine ait olabileceği önerilmektedir.⁷¹

Kademeli ağız profiliyle rahatlıkla tanınan Hayes Form 67 ye ait iki parça bulunmuştur (Kat.20-21, Şekil 3). M.S. IV. ikinci yarısı – V. yy son çeyreği arası tarihlendirilen söz konusu forma Ilion, Labraunda, Sardes, Miletos, Magnesia, Sagalassos, Kelenderis, Anemourion, Tarsos ve Antiokheia kentlerinde rastlanmıştır.⁷²

Oldukça benzer olan Form 83 (Kat.22, Şekil 3) ve form 85 (Kat.23, Şekil 3) örnekleri, ince cidarlı, dudak üstü iki yivle hareketlendirilmiş, üçgen ağız ve gövde üzerinde yer alan ince işlenmiş "rulet/çizgi" bezemeleriyle dikkati çekmektedirler. ARSW içerisinde yakın olan form 84'ten farklı olarak, ender görülen formlar olarak bilinirler ve daha ziyade M.S. V. yy ortası varyantları olarak kabul edilirler.⁷³ Anadolu'da form 83 ya da form 85 örneklerine rastlanılmamıştır. Patara Hürmalık Hamamı formlarına en yakın örnekler Atina Agorasında tespit edilmişlerdir.⁷⁴

Form 88 (Kat.24, Şekil 3) az sayıda rastlanan formşlardan bir diğeridir. Anadolu'da Perge 'de tek benzer saptanmış olan formun bir örneği, Atina Agorasında

66 Konstantinopolis için bk.: Hayes 1992, 151, deposit 4-1, Fig. 30; Ilion/Troia için bk.: Heath – Tekkök 2007, 32, Kat. 4; Labraunda için bk.: Hellström 1965, 74, Lev. 37:324; Magnesia ad Meandrum için bk.: Vapur 2001, 47 vd., Kat. 17-18, Çiz. 28-37; Miletos için bk.: Berndt 2003, 373, Lev. 3- TS 022; Kelenderis için bk.: Tekocak 2006, 99, Lev. 5:41; Tarsos için bk.: Jones 1950, 205, Fig. 207:819; Antiokheia için bk.: Waagé 1948, 48, Lev. VIII:818p.

67 Jalame için bk.: Johnson 1988, 147, Fig.7.7:112; Ashkelon için bk.: Johnson 2008, 46, Kat.145; Berenike için bk.: Kenrick 1985, 358 vd., Fig. 66, B637; Atina için bk.: Hayes 2008, 224, Fig.33:1057-1058.

68 Antandros için bk.: Sekban 2007, 37, Kat. 149, Lev. 50; Ilion/Troia için bk.: Heath – Tekkök 2007, 33, Kat. 5; Labraunda için bk.: Hellström 1965, 74, Lev. 37:325; Magnesia ad Meandrum için bk.: Vapur 2001, 48 vd., Çiz. 39/9; Ephesos için bk.: Gassner 1997, 149, Lev. 49:592; Miletos için bk.: Berndt 2003, Lev.3, TS023, TS024 ; Kelenderis için bk.: Tekocak 2006,100, Lev. 5: 42-43; Anemourion için bk.: Williams 1989, 39, Fig. 18:221; Antiokheia için bk.: Waagé 1948, 48, Lev. VIII: 831k-m-u; Aizonai için bk.Ateş 2003, 204, Kat. 432.

69 Hayes 1972, 123 vd., ARS form 73A-10, form 76-6, 7, fig. 21.

70 Hayes 2008, 225, Fig. 33:1076; Johnson 1988, 147, fig. 7.7/114.

71 Hayes 1972, 109.

72 Ilion/Troia için bk.: Heath ve Tekkök 2007, 33, Kat.6-7; Labraunda için bk.: Hellström 1965, 74, Lev. 37:323; Sardes için bk. Rautman 1995, 53, Fig. 11-2.6; Miletos için bk.: Berndt 3003,147, Lev. 3: TS026-TS028; Magnesia ad Meandrum için bk.: Vapur 2001, 50 vd., Çiz. 9:40-41; Sagalassos için bk.: Poblome 1999, 407 vd., form 67 varyant/1B101: 2,3, Fig. 65; Kelenderis için bk.:Tekocak 2006,100 vd., Lev. 6,7: 44-51; Williams 1989, 40 vd., Fig. 18: 225-226;Tarsos için bk.: Adak-Adıbelli 2006, 142 vd., Lev. 1: 8-14; Antiocheia için bk.: Waagé 1948, 47 vd., Lev. VIII: 805x.

73 Hayes 1972, Res. 23, ARS form 83 veya 85A, 131-132.

74 Hayes 2008, 230, Res. 35, form 85-1125, form 83-fig. 35:1119.

Justinian sikkesiyle bulunması sebebiyle M.S. VI. yy ilk yarısına tarihlendirilmiştir. Bir başka örnek, Batı Akdeniz'de Marsilya'da ve Sperlonga'da ele geçmiştir.⁷⁵

Hayes form 104, yuvarlak kesitli ağıza sahip ince cidarlı yayvan ve derin bir çanak biçindedir. Ağız kesitlerine göre A, B, C olarak üç alt sınıfa ayrılan formun Patara örnekleri form 104C alt grubuna aittirler (Kat. 25-26, Şekil 3). M.S. VI. yy ikinci yarısı - VII. yy başı arasında tarihlendirilen en geç tarihli formlardan biridir. Başta Konstantinopolis olmak üzere, Ephesos, Miletos, Anemourion, Kelenderis, Tarsos ve Antiokheia kentlerinde görülmektedir.⁷⁶

Hurmalık Hamamı ARSW repertuarında az da olsa, baskı bezemeli örnekler de ele geçmiştir (Kat. 27-29, Şekil 3). Küçük parçalar halindeki bu stampalı tondo parçalarının üzerinde stilize yaprak ve dairesel motifler görülmektedir. Genel olarak M.S. V.-VI. yy başına tarihlenmektedirler.⁷⁷

Kuzey Afrika Tipi Kandiller

Afrika kırmızı astarlı seramiklerle birlikte Kuzey Afrika kökenli kandil ve kalıplar rahat dolaşım gören ticari mallar olmuşlardır.⁷⁸ Özenli işçilikleri, geometrik desenlerinin zenginliği ve erken Hıristiyanlık ikonografisine ait betimlemeleriyle dikkat çekmiş olan Afrika tipi kandiller XIX. yy sonlarında gerçekleştirilen Karthago Kartaca kazıları buluntuları ve Avrupa müzelerindeki sergi katalogları ile tanıtılmışlardır.⁷⁹

Bulunan fırın ve kalıplardan aynı merkezlerde ARSW ile birlikte üretildikleri saptanan kandiller, Karthago ve Byzacena kıyı şeridi başta olmak üzere, Tunus üretimi oldukları anlaşılmıştır.⁸⁰ Söz konusu kandiller, M.S. IV. yy ikinci yarısından itibaren M.S. VII. yy'a kadar kullanım görmüşlerdir.

75 Atik1995, 136 vd., n°274; Hayes 1972, 136 vd., Fig. 24 : form 88-1; Marsilya için bk.: Bonifay – Pelletier 1983, 312 vd., Fig. 22-54; İtalya için bk.: Sagui 1980, fig. 44.

76 Konstantinopolis için bk.: Hayes 1992, 155 vd., deposit 15:1.21:3-4, 25:2, 30: 40-46, fig. 34-36,40; Ephesos için bk. Gassner 1997, 150 vd., Lev. 49:599-601; Miletos için bk. Berndt 2003, 151 vd., Lev.7-8: TS073-TS088; Anemourion için bk. Williams 1989, 42 vd., Fig. 19:241-243; Kelenderis için bk., Tekocak 2006, 102, Lev. 9:58-59; Tarsos için bk. 205, Fig. 207: 820, f; Waage, Lev VII-VIII: 803, 804a-f.

77 Hayes 1972, 217 vd.

78 Sodini 2000, 195.

79 Delattre 1880; Deneauve 1969; Ennabli 1976; Lund 2001, 200 vd.

80 Bonifay 2004, 481vd.

Afrika kırmızı astarlı kandillerin tipolojisiyle ilgili olarak J.W. Hayes, LRP yayınında Afrika üretimi kandillere yer vermiş ve Hayes I ve Hayes II olarak temel iki genel sınıfa ayırmıştır⁸¹. Hayes I tipindeki kandiller oval formlu Roma dönemi kandil geleneğinin devamı niteliğindedir, Hayes II tipi, klasik anlamda kırmızı astarlı kandillerin ana grubudur. Atlante X tipi olarak da tanımlan form⁸², Broneer XXXI olarak da geçmektedir. Afrika kırmızı astarlı kandillerin temel büyük kategorisidir. J.W. Hayes'in çalışmalarından bezeme stillerine göre 2 temel grup ortaya çıkmıştır: Orta Tunus bölgesi merkezli Afrika sigillata C üretimi tip IIA ve Kuzey Tunus bölgesi merkezli Afrika sigillata D üretimi tip IIB.⁸³ Her iki tip, alt gruplara ayrılmıştır.

Tip II A, dairesel hazneli, diskus bölümü çok az iç bükey olup geniş ve düzdür. Kulpun içi dolu, üçgen ve band kısmına eğri yapıştırılmıştır. alt kısmında çoğunlukla bezemesiz, düzdür. Hamur rengi turuncu (açık sarımsak kırmızı) rengine, ince dokulu hae murlu olup astarı yakın tonlarda, kalın ve yarı parlaktır. Bant ve diskus üzerinde nitelikli bezemeler barındırır. Bezemeler bant üzerinde ince işlenmiş, düzensiz ve sık aralıklarla tekrarlanmış olmaları bu tipin belirgin özelliğidir. Diskus üzerindeki betimlemeler mitolojik, dini veya geometrik düzenlemeler şeklinde olup oldukça çeşitlilik arz ederler.

Tip IIB, form ve genel bezeme repertuarı açısından çoğunlukla Tip IIA'nın kopyaları sayılsalar da form ve bezeme düzenindeki küçük detaylarla ayırt edilmekte dirler.⁸⁴ Diskus bölümleri Tip IIA ya oranla daha dar ve oval formludurlar. Hamur, açık kırmızı-kırmızı tonlarında olup astar kırmızı renkte, bazen mol rumsu tonlardadır. Bant üzerindeki bezemeler daha aralıklı olarak, genelde dört ya da beşli diziler halinde işlenmişlerdir.

Geç Antik- Erken Bizans dönemi boyunca, oldukça beğenilen bu kandil tipi, M.S. V. başı -VI. yy boyunca tüm Akdeniz kıyı şeridinde yayılmış, M.S. V. yy ikinci yarısı / VI. yy başı arasında Atina ve Korinthos'daki kandil atölyelerince yoğun olarak taklit edilmişlerdir.⁸⁵ Özellikle Doğu Akdeniz bölgesinde, Kuzey Afrika kandil taklitlerinin görülmesi, aynı zamanda ARS üretimindeki azalmayla birlikte bu kandillerin

81 Hayes 1972, 310 vd.

82 Bonifay 2005, 31 ; Anselmino ve Pavaloni 1981, 200 vd.

83 Bonifay 2004, 371 vd ve Tunus üretimi kandillerin üretim bölgelerine göre dağılımı için bk. Bonifay 2005, fig. 5, Lev. 16.

84 Bonifay 2005,

85 Karivieri 1996, 32; Bovon 1966, 86; Garnett 1975,197.

M.S. V. yy ortası / ikinci yarısından itibaren tarihleneceğini düşündürücüdür. Bu durumun, aynı zae manda Vandalların Kuzey Afrika'yı işgal etmeleriyle de ilişkilendirilebileceği fikrini doğurmuştur.⁸⁶

Anadolu'da ARS mallarının bulunduğu kentlerde az sayıda da olsa Afrika tipi kandillere rastlamak müma kündür. Başta Konstantinopolis olmak üzere, Mileştos, Sagalassos ve Patara kazılarında Afrika kandilleri ya da taklitleri ele geçmiştir.⁸⁷

Hürmalık Hamamı kandil buluntuları arasında Kuzey Afrika tipinde, tüme yakın, diskus ve tutamak parçaları olmak üzere toplam 12 parça tespit edilmiş, 9 tanesi değerlendirmeye alınmıştır. Örneklerin tümü, Geç Antik Çağ- Erken Bizans dönemine Kuzey Afrika kandillerinin en yaygın formu olan Hayes II - Atlante X - Broneer XXXI tipi aittirler.⁸⁸

Hayes Tip IIA (Atlante X "C" Üretimi; Broneer XXXI)

Klasik olarak nitelendirilen Kuzey Afrika kandillerinin en önemli grubunu temsil eden Hayes IIA tipinde 4 adet kandil parçası (Kat. 30-33, Şekil 4) tespit edilmiştir. Karın çapları 8-9 cm arasında olan kandillerin gövde ve diskus bölümleri düzgün dairesel formudur. Diskusu çevreleyen bantın üzerinde yer alan motifler sık ve düzenli işlenmişlerdir. ARS'de sıklıkla görülen iç içe geçmiş dairesel bezemelerin yanında, üçgen ve "balık kılıcı" motifleri görülmektedir. Hamur rengi bazı örneklerde turuncuya çalarken genelde açık kırmızı/pembedir. Astar rengi kırmızı tonlarındadır.

30 ve 31 nolu kandil parçaları, Tip IIA formunda olup bezeme repertuarı açısından tip I kandillerinde sıklıkla görülen "balık kılıcı" motifini bant üzerinde taşımaktadırlar. Diskus üzerinde "labarum" (Konstantin haçı ya da "Chi-Rho" monogramlı) haç bezeme yer alır. Açık kırmızı renkte hamura sahip ancak üzerindeki astarları büyük oranda silinmiştir. Söz konusu iki örnek Tip IIA'nın erken örnekleri arasında

86 M.S. 429 dan itibaren, M.S. 533 yılında Belisarius'un Karthago'yu Bizans idaresine geri alması arasında geçen Vandal dönem, aynı zamanda Karthago bölgesinde seramik faaliyetlerinin duraksadığı (440-475 yılları) ve Akdeniz bölgesindeki ARS mallarının azaldığı döneme denk gelmektedir, bk. Bonifay 2003, 122 vd.

87 Konstantinopolis- Saraçhane kazıları için bk. Hayes 1992, 89, 138-139; Milet için bk.: Berndt 2003, 337, L042-L045, Lev. 90; Sagalassos için bk. Özkönü 2006, 23-38 Kat. 13, 21, 23, 25, 51-52, 67; Patara için bk.: Korkut 2007, 155, Kat. 291.

88 Hayes 1972, 310 vd.; Broneer 1930, Lev. XXI-XXII, 118 vd.

yer almalıdırlar.⁸⁹ Orijinal bir kalıptan çıkmış kadar düzgün form ve bezemeye sahip olan örnekler, hamurları bakımından Afrika üretimi benzemeyip Atina veya Korinthos üretimi taklitler olabilecekleri sorusunun akla getirmektedir.⁹⁰ Bu nedenle M.S. V. yy ikinci yarısı -VI. yy başı arasında, Afrika kandili taklitlerinin başladığı döneme ait olabilecekleri önerilebilir.

32-33 nolu örneklerin diskus bölümlerinde geçme geometrik bezemeler görülmektedir. Özellikle 32 nolu kandil hamur ve astar açısından Byzacena üretimi kandillere oldukça benzerdir. Bant üzerindeki iç içe geçmiş daire ve üçgen motifleri düzenli ve sık aralıklarla işlenmişlerdir. Söz konusu örneklerin M.S. V. yy ilk yarısına ait oldukları düşünülebilir.⁹¹

Hayes Tip IIB (Atlante X "D" Üretimi; Broneer XXXI)

Hayes tip IIB tipinde dört örnek tespit edilmiştir. Örneklerin diskusu dar ve ovaldır. Diskus etrafını saran şeritlerde ise baklava ve yıldız gibi geometrik bezemeler ile stilize yaprak, rozet ve sarmaşık motifleri yer alır. Bant üzerinde görülen bezeme daha ayrıklı bir düzenlemesi ve daha derin işlenmiş olmaları söz konusu tipin en belirgin özelliğidir.

Oldukça silik ve yıpranmış olarak ele geçen 34 nolu parçanın diskus bölümünde kısmen de olsa, hâleli bir baş (olasılıkla İsa figürü) betimlendiği görülmektedir (Kat. 34, Şekil 4). Bant kısmında kare ve dairelerden oluşan geometrik düzenleme görülmektedir. Söz konusu geometrik düzenleme, "D" üretimi kandillerde sıklıkla görülmektedir. Bu sebeple, söz konusu parçanın Kuzey Tunus bölgesi üretimi olduğu düşünülebilir.⁹² M.S. V. yy ilk yarısına ait olduğu düşünülebilir.

Kat. 35 no. lu kandil parçasının üzerinde Erken Hıristiyanlık döneminde sıklıkla kullanılan arslan ve palmye (hayat ağacı?) kompozisyonu görülmektedir (Kat. 35, Şekil 4). Palmye ağacı ikonografide kurtuluşu, arslan betimlesiyse İsa'yı sembolize etmektedir.⁹³ İkonografik açıdan kompozisyon "Kurtarıcı İsa" anlamına da gelebilir. Hamur ve astar özellikleriyle Kuzey Tunus bölgesi (Zeugitane) üretimi olduğu düşünülebilir.

89 Tip IIA ya geçiş örnekleri olarak da kabul edilirler bk. Bonifay 2004, 391 vd.

90 Perlzweig 1961, 3147 ; Bovon 1966, 86, Fig. 5. Bonifay 2004, Tip 61-2, 392 ; Perlzweig 1961, Lev. I, N°359, Lev. 38, N°2407, Lev. 41, N°2591, Lev. 43, N°2735 ; Garnett 1975, Lev. 44, N°30.

91 Bailey 1985, 80 vd., Lev. XVI, 561.

92 Bonifay 2005, 35.

93 Delattre 1880, 5, 22.

36 no.lu örnek oldukça küçük bir omuz-bant parçası olması sebebiyle diskus üzerinde yer alan betimleme anlaşılabilir. Bantın üzerinde birbirinden ayrı bir şekilde düzenlenmiş rozet, stilize üzüm bağı ve küçük kristogram motifleri yer almaktadır (Kat. 36, Şekil 4). Stilistik açıdan Kat. 35 no.lu kandil parçasına benzerdir ve aynı döneme ait olmalıdır.

37 no.lu örnek "labarum" bezemeli olup Byzacena üretimi kandillerin Zeugitane kopyasıdır (Kat. 37, Şekil 4). Bezeme işlenişinde bozulmalar görülmektedir. Bant üzerinde, beş motifli düzenlemede iç içe geçmiş daire ve baklava biçimli geometrik motiflerin arasında yıldız motifinin aletle düzeltilmiş olduğu dikkat çekmektedir. Keskin bir aletle kalıp üzerinde yapılan düzeltmeler geç dönem üretimine özgü bir teknik olup söz konusu kandilin M.S. VI. yy sonuna ait olabileceğini göstermektedir.⁹⁴

Tüme yakın olan 38 nolu kandil, Tip IIB grubuna ait olasılıkla en geç örneklerinden olmalıdır (Kat. 38, Şekil 4). Dar diskus, geniş bir kanalla uzun bir bunruna bağlanmaktadır⁹⁵. Diskus üzerinde çiçek motifi görülürken bant üzerinde beşli dizi halinde dört yapraklı yonca, yürek ve daire motifleri görülmektedir. Bant düzenlemesi, bezemelerin niteliği ve diziyi oluşturan bezeme sayısından D grubuna ait olabileceğini düşündürmektedir. M.S. VI. yy- VII. yy. başı arasına tarihlendirilebilir.⁹⁶

Sonuç

Roma imparatorluk döneminde Anadolu'nun Kuzey Afrika ile ticari ilişkileri konusunda çok az bilgiye sahip biz. Konstantinopolis'in yeni baskent seçilmesi ve buğday sevkiyatının başlamasıyla birlikte, Anadolu'da Afrika kökenli seramiklerin arttığı gözlemlenmektedir.

Geç Antik döneminin başlangıcından itibaren, Anadolu'da görülen Kuzey Afrika kökenli seramik grupları içersinde en önemli mal grubunu ince seramikler oluşturmaktadır. Kaliteli ve bezemeleri açısından oldukça beğenilen Afrika Kırmızı Astarlı Seramiklerine (ARSW), Anadolu kıyı şeridinde yer alan tüm kentlerinde rastlanmaktadır. M.S. IV. – V. yy ilk yarısına ait formlar doğrudan ithal edilen örnekler olmalarına rağmen, M.S. IV. yy –VII. yy ilk yarısına ait

olabilecek formların yerel üretim taklit örnekleri oldukları görülmektedir. Sagalassos, Smyrna, Ephesos gibi önemli merkezlerle, Aizonai gibi iç kesim kentlerinde de ARSW formlarına benzer yerel örneklerin bulunması, M.S. VI.- VII. yy başında ARSW'ye olan ilginin devam ettiğinin bir göstergesi olarak kabul edilebilir.

Anadolu'nun genelinde görülen form 50, 59, 61 ve 104 örneklerinin yanı sıra Hurmalık Hamamı repertuarı, form 60, 64, 88 gibi nadiren ya da hiç karşılaşılmayan seramik tipleri barındırmaktadır. Bu formların varlığı, Patara'nın ARSW mallarıyla M.S. IV. yy başından itibaren tanışık olduğu ve Afrika ile ticari ilişkilerinin varlığına işaret eder niteliktedir.

Tüm Batı Akdeniz liman kentlerinde Afrika amforalarına ait örneklerin yoğun olarak ele geçmesi Kuzey Afrika ile Batı Akdeniz arasındaki ticaretin ne denli yoğun olduğunu göstermektedir. Batı Akdeniz'deki yoğunluğa karşın Anadolu'da oldukça az sayıda Afrika amforasına rastlanılmaktadır. Hurmalık Hamamı'nda sayısal açıdan çok örnek bulunmamasına rağmen tespit edilen formların çoğunlukla M.S. IV yy ikinci yarısı – M.S. V. yy ilk yarısı arasında tarihlenen amfora örnekleri ile birlikte aynı döneme tarihlenen ARSW ile Kırmızı Astarlı Afrika Kandillerinin bulunmuş olmaları dikkat çekicidir.

Tek bir yapı bazında ele alınmasına rağmen, Hurmalık Hamamında tespit edilen Kuzey Afrika kökenli seramik grupları, Patara'nın Kuzey Afrika ile düzenli bir mal dolaşımına varlığına dair ipucu niteliğindedir. Diğer Anadolu kentlerine oranla Patara'da bulunan Afrika mallarının azımsanmayacak sayıda olması, Geç Antik Erken Bizans döneminde, kentin lojistik bir liman olarak deniz aşırı ticaretinde önemini devam ettiğini göstermektedir.

94 Bonifay 2004, 413 vd.

95 Bonifay 2004, 361, Fig. 361.

96 Bailey 1985, 81 vd., Lev. XVI, 567.

Katalog

AFRICANA GRANDE IID

1.

Şekil. 1

K29/07/11 ; Tepidarium ; Sond 8A/06 : Hypocauste pilae seviyesi.

Kireç ve siyah tanecik (kum?)katkılı, iyi pişirilmiş, kırmızı (10 R 5/6) hamur, kremi veya çok soluk kahverengi-sarı (10 YR 8/2- 5 Y 8/2) astar. A.Ç. :10cm, Yük. :84+cm.

Yüksek olmayan kesik koni biçimli,boyundan ince bir silmeyle sınırlandırılmış hafif incelen kalın dikey dudaklı ağız parçası. Dış yüzeyinde yanmış yağ ya da reçine izleri görülmektedir.

Bonifay 2004, Res. 62-A, tip 26; Ostia IV, 257-16,Keay 1984, tip VII; Lattara 1993, A-AFR2D, 17.

M.S. III. yy sonu- IV. yy ilk yarısı.

KEAY 25-1, AFR IIIA, BONIFAY 27

2.

Şekil. 1

K57/07/62; Tepidarium; Sond 09/07: Kısmen korunmuş harçlı alan ile açık kahverengi toprak. Kireç katkı, sıkı gözenekli, iyi pişirilmiş, kırmızı (10 R 5/8) hamur, soluk sarı (2,5 Y 8/3) astar.

A.Ç.: 11cm, Yük.: 6.2cm.

Yüksek olmayan kesik koni biçimde, boyundan sili meyle ayrılmış, kenarı aşağıya doğru kanca şeklinde kıvrılan, dışa eğik ağız parçası.

Bonifay 2004, 118 vd., Res. 63-10, Tip 27; Berndt 2003, 231, Lev. 35-CD 72,A241; Keay 1984, 184, Lev. 83 tip XXV R?; Beltràn 1970, 567, Lev. 234.1;

M.S. IV. yy.

KEAY 25-3, AFR IIIB, BONIFAY 28

3.

Şekil. 1

K48/06/43 ; Tepidarium, Sond 7A/06 : Hamamın orijinal harçlı tabanının üstü.

Kireç – kum katkı, az gözenekli,düzensiz pişirilmiş, açık kırmızı (2,5 YR 6/6) hamur, çok azı korunmuş kremi pembe (10 R 8/2) astar.

A.Ç. : 12cm, Yük. : 10cm.

Silindir boyuna sahip, kalın kenarlı ve dışa çekik profilli ağız parçası.

Bonifay 2004, 119 vd., .Res. 64-2, Tip 28.

M.S. IV. yy.

4.

Şekil. 1

K56/07/17+08; Tepidarium; Sond 04/07: Kül ve kireç katkı karışık toprak.

Kum-kireç, az gözenekli, iyi pişirilmiş, açık kırmızı (2,5 YR 6/8) hamur, kremi-pembe (10R 1/8) astar.

A.Ç.: 8cm, D.Ç.: 3.4cm Yük. : 24+cm.

Kesik koni biçimli boyuna sahip, huni biçimli kalın ağız parçası ile yüksek sivri dip. Dış yüzeyinde yanmış yağ ya da reçine izleri.

Bonifay 2004, 119 vd., Res. 65-1, Tip 29.

M.S. IV. yy sonu- V. yy ilk yarısı.

KEAY 25-2, AFR IIIC, BONIFAY 29

5.

Şekil. 1

K56/07/11, Tepidarium, Sond 04/07 : Kül ve kireç katkı karışık toprak.

Kireç-kum, katkı gözenekli , iyi pişirilmiş, açık kırmızı (2,5 YR 7/4) hamur, soluk sarı (5 Y 7/4) astar.

A.Ç. : 14cm, Yük. : 6cm.

Kesik koni formu boyuna sahip huni biçimli ağız parçası.

Bonifay 2004, 119 vd., Res. 65-5, Tip 29.

M.S. IV. yy sonu- V. yy ilk yarısı.

6.

Şekil. 1

K56/07/19, Tepidarium, Sond 04/07: Kül ve kireç katkı karışık toprak.

Kireç ve az kum katkı, gözenekli, iyi pişirilmiş, açık kırmızı (10 R 7/8) ,soluk sarı (5 Y 8/2) astar.

A.Ç.: 10cm, Yük.: 16 cm.

Yüksek kesik koni biçimde, boyundan silmeyle sınırlandırılmış kalın içbükey ağız parçası.

Bonifay 2004, 119 vd., Res. 65-4, Tip 29.

M.S. IV. yy sonu- V. yy ilk yarısı.

KEAY 62, BONIFAY 46

7.

Şekil. 1

K16/06/187; Tepidarium ; Sond v/·v : Katman 1- kafa taşı seviyesi. Kireç katlı,sıkı gözenekli, iyi pişirilmiş, kırmızı (10 R 4/8) hamur, soluk sarı (2,5 Y 8/3) astar.

A.Ç.: 30cm, Yük. : 8cm, D.Ç.: 6cm.

Hafif dışa çekik, üçgen kesitli kenarlı kalın cidarlı ağız parçası ile halka bitimli sivri dip.

Bonifay 2004, 114, Res. 74-5, Tip 46; Keay 1984, Res. 33-5.

M.S. VI. yy sonu – VII. yy ilk yarısı

KEAY 34, BONIFAY 53

8.

Şekil. 1

K21/08/26 ; Güney Cephe, Sond ·ε/·Λ : Su kanalına kadar olan üst seviye.

Kum-kireç katlı, gözenekli, iyi pişirilmiş, açık kırmızı (10 R 7/4) hamur, soluk sarı (2,5 Y 8/2) astar.

D.Ç.: 6 cm, Yük.: 5cm.

Silme ile sınırlandırılmış konik bitim.

Bonifay 2004, 143 vd., Lev.77-1, Tip 53.

M.S. VI. yy- VII. yy?

“Spatheion” tip 2?, BONIFAY 32

9.

Şekil. 1

K93/06/04; Kuzey cephe; Sond 9/06: Tuğla-taş katlı alan.

Kireç katlı,sıkı gözenekli, oksitli pişirim. Kırmızı (10 R 5/8) hamur, çok soluk kahverengi (10 YR 7/4) astar.

A.Ç.: 8cm, Yük.: 3cm.

Kenarı aşağı doğru hafif kıvrık, dairesel kesitli, içten hafif kademeli inen ağız parçası.

Bonifay 2004, 127, Res. 68-13, Tip 32.

M.S. VI. yy – VII. yy ?

ARSW, HAYES FORM 50 A ve B

10.

Şekil. 2

K04/08/05; Güney cephe; Sond 01/08: Stylobat seviyesi.

Kireç katlı, iyi pişirilmiş, sıkı gözenekli, açık kırmızı (10R 7/8) hamur, açık kırmızı (10R 7/8) astar.

A.Ç.: 27cm, D.Ç.: 12cm, Yük.: 6.7cm.

Düz kesitli, yayvan ağızlı, ince cidarlı çanak parçası.

Hayes 1972, 72-73, Res. 12, form 50 A/B.

M.S. IV. yy ikinci yarısı- V. yy başı.

11.

Şekil. 2

K83/06/2 ; Frigidarium ; Sond 4/06 : Havuz dolgu. Az kireç katlı, sıkı gözenekli, iyi pişirilmiş, açık kırmızı (10R 6/8) hamur, açık kırmızı (10R 7/8) astar.

A.Ç.: 23cm, Yük.: 3.3cm.

Düz kesitli, yayvan ağızlı, çok ince cidarlı çanak parçası.

Hayes 1972, 68, form 50A, 55; Johnson 2008, 43, Kat.135.

M.S. III. yy ortası - IV. yy ilk yarısı.

ARSW, HAYES FORM 59A

12.

Şekil. 2

K16/08/10; Güney cephe; Sond 04/08: Künk seviyesine kadar olan üst katman.

Kum ve az kireç katlı, iyi pişirilmiş, sıkı gözenekli, açık kırmızı (10R 6/8) hamur, kırmızı (10R 5/8) astar.

A.Ç.: 17 cm, Yük.: 2.5cm.

Hayes 2008, Res. 33, 1054, 223; Hayes 1972, 96 vd. Res. 15,form 59-17, 99.

M.S. IV yy sonu- V. yy ilk yarısı.

13.

Şekil. 2

K91/08/300; Tepidarium; Sond 8/06: Hamamın orijinal tabanının üzerindeki dolgu.

Kum ve az kireç katlı, iyi pişirilmiş, sıkı gözenekli, açık kırmızı (10R 6/8) hamur, kırmızı (10R 5/8) astar.

Yük.: 3 cm.

Dikey derin çizgi bezemeli gövde parçası.

Bak. No. 12.

ARSW, HAYES 60

14.

Şekil. 2

K57/07/02; Tepidarium; Sond 09/07: Açık kahverengi toprak ve kısmen korunmuş harçlı alan. Az kireç katkılı, iyi pişirilmiş, açık kırmızı (2,5YR 5/8) hamur, kırmızı (10R 5/8) astar.

A.Ç.: 38cm, Yük.: 2cm.

Hayes 1972, 100 vd., Res. 15, form 60,2; Hayes 2008, 1076; Johson 1988, 147, Fig. 7.7/114.

M.S. IV yy son çeyreği

ARSW, HAYES 61

15.

Şekil. 2

K29/07/06; Tepidarium; Sond 8A/06: hypocaust "pilae" seviyesi.

İnce kireç katkılı, turuncu hamur;

A.Ç.: 32cm, Yük.: 4cm.

Hayes 1972, 103 vd., Res. 17, form 61-A.

M.S. IV. yy ortası - V. yy başı.

16.

Şekil. 2

K57/07/64; Tepidarium; Sond 09/07: Açık kahverengi toprak ve kısmen korunmuş harçlı alan. Az kireç katkılı, iyi pişirilmiş, açık kırmızı (2,5YR 5/8) hamur, kırmızı (10R 5/8) astar;

A.Ç.: 30cm, Yük.: 4cm.

Bak. No. 15.

17.

Şekil. 2

K53/07/163; Tepidarium; Sond 09/07: Moloz katkılı açık kahverengi toprak.

Az kum ve kireç katkılı, iyi pişirilmiş, sıkı gözenekli, turuncu 10 R 6/8.

A.Ç.: 26cm, Yük.: 2.4 cm. Çanak ağız parçası

Bak. No. 15.

18.

Şekil. 2

K107/06/44 ; Tepidarium ; Sond 7A/06: yoğun seramik katkılı dolgu.

Az kireç ve kum katkılı, az gözenekli, iyi pişirilmiş, açık kırmızı (2,5YR 7/8) hamur, açık kırmızı (2,5YR

6/8) astar.

A.Ç.: 26cm, Yük.: 3cm.

Bak. No. 15.

ARSW, HAYES FORM 63

19.

Şekil. 3

K57/07/21; Tepidarium; Sond 09/07: Açık kahve-rengi toprak ve kısmen korunmuş harçlı alan.

Az kireç katkılı, iyi pişirilmiş, açık kırmızı (10R 7/8) hamur, kırmızı (10R 5/8) astar;

A.Ç.: 30cm, Yük.: 4cm.

Hayes 1972, 109, Res.18-63/1; Hayes 2008, 225, Res. 33-1076.

M.S. IV. yy sonu

ARSW, HAYES FORM 67

20.

Şekil. 3

K91/06/43; Tepidarium; Sond 8/06 : Hamamın orijinal tabanının üzerindeki dolgu.

Az kireç katkılı, sıkı gözenekli, iyi pişirilmiş, açık kırmızı (2,5YR 6/8) hamurlu.

A.Ç.: 37cm, Yük.: 3cm.

Dışa çekik ve kademeli dudaklı ağız parçası.

Hayes 1972, 116, form 67, Res.20-68/1.

M.S. IV. yy sonu - V. yy ilk yarısı/ ortası.

21.

Şekil. 3

K52/07/07; Tepidarium; Sond 09/07: Harç, tuğla, taş kırıklarından oluşan toprak katman.

Az kireç ve kum katkılı, iyi pişirilmiş, kırmızımsı sarı (5YR 7/6) hamur ;

A.Ç.: 30cm, Yük.:3.7cm.

Bak. No. 20.

ARSW, HAYES FORM 83

22.

Şekil. 3

K88/07/09; Kuzey cephe ; Sond 13/07 : Yoğun seramik katkılı dolgu.

Katkısız, iyi pişirilmiş, açık kırmızı (2,5YR 7/6) hamur.
A.Ç.: 22cm, Yük.:3.9cm.
Üçgen kesitli ve yivli ağız kenarı.
Hayes 1972, 331, Res.23, form 83-2.
M.S. V. yy ortası.

ARSW, HAYES FORM 85 VARYANT

23. **Şekil. 3**
K53/07; Tepidarium; Sond 09/07: Moloz katkılı açık kahverengi toprak.
Az kireç katkılı, iyi pişirilmiş, sıkı gözenekli soluk kırmızı (5YR 7/6) hamur ve açık kırmızı (2,5YR 5/6) astar.
A.Ç.: 20cm ,Yük.: 5cm.
Silmeyle hareketlendirilmiş dairesel kesitli, dışı rulet bezemeli ağız parçası.
Hayes 1972, Res. 23, ARS form 83 veya 85A, 131-132; Hayes 2008, 230, Res. 35, form 85-1125.
M.S. V. yy ortası.

ARSW, HAYES FORM 88

24. **Şekil. 3**
108/06/3; Kuzey cephe; Sond 9/06: Taban II.
İnce kireç katkılı, sıkı gözenekli, iyi pişirilmiş, kırmızımsı sarı (5YR 7/8) hamur, sarımsı kırmızı (5YR 5/8) astar.
A.Ç.: 38cm, Yük.: 2.5cm.
Kalın ve dışı çelik ağızlı çanak parçası.
Hayes 2008, Res. 35, 1134, 230; Hayes 1972, 136, Res. 24, form 88.
M.S. VI. yy ilk yarısı.

ARSW, HAYES FORM 104

25. **Şekil. 3**
K128/06/01; Kuzey cephe; Sond 9/06: Kuzey kesit temizlik.
İnce katkılı, sıkı gözenekli, iyi pişirilmiş, kırmızımsı sarı (5YR 7/8) hamur, sarımsı kırmızı (5YR 5/8) astar.
A.Ç.: 30cm, Yük.: 4.6cm.

Yuvarlak kesitli, yayvan gövdeli çanak ağız parçası.
Hayes 1972, 163, Res. 30, form 104-C.
M.S. VI. yy ortası – VII. yy başı.

26. **Şekil. 3**
K101/06/4; Kuzey cephe; Sond 9/06: Taban 2.
Az ve ince kireç katkılı, sıkı gözenekli, iyi pişirilmiş, kırmızı (2,5YR 5/8) hamur.
A.Ç.: 27cm, Yük.: 3.8cm.
Yuvarlak kesitli, yayvan gövdeli çanak ağız parçası.
Hayes 1972,162 vd., fig 30, form 104/23; Reynolds fig 37, form 50-5.
M.S. VI. yy ikinci yarısı - VII. yy başı.

ARSW, HAYES TİP 10g

27. **Şekil. 3**
K91/06/149; Tepidarium; Sond 8/06: Hamamın orijinal tabanının üzerindeki dolgu.
Kal.: 0.7 cm.
Stilize ağaç ya da “mızrak” motifi.
Hayes 1972, 231, Res. 39, tip 10g.
M.S. IV. yy sonu- V. yy başı.

ARSW, HAYES STYLE Aii

28. **Şekil. 3**
K66/07/05; Tepidarium;Sond 08/07: Yoğun seramik katkılı dolgu.
Katkısız,sıkı gözenekli, iyi pişirilmiş, açık kırmızı (10R 6/6) hamur, kırmızı (10R 5/8) astar.
Kal.: 0.5- 0.6cm.
Düzensiz islenmiş, stilise yaprak biçiminde baskı bezemeli tondo parçası.
Hayes 1972, 218, Res. 38-e, style Aii.
M.S. IV. yy sonu- V. yy başı.

29. **Şekil. 3**
K57/06/07;Tepidarium;Sond09/07: Açık kahverengi toprak ve kısmen korunmuş harçlı alan.

Az kireç katkılı, iyi pişirilmiş, açık kırmızı (10R 7/8) hamur, kırmızı (10R 5/8) astar.

Kal.: 0.6cm.

İççe geçmiş daire motifli baskı bezeme.

Bak. 28

HAYES II A (ATLANTE X," C", BRONEER XXXI)

30. **Şekil. 4**

K40/06/49; Tepidarium; Sond 7A/06 : Yoğun seramik katkılı kahvrenge toprak.

Katkısız, iyi pişirilmiş, kırmızımsı sarı (5 YR 6/6) hamur.

Uz.: 8.5cm, Gen.: Yük.: 3.3cm, D.Ç.: 3.7cm, Bant: balık kılıçığı motifli. Diskus: labarum (ters işlenmiş)

Bonifay 2004, Tip 61-2, 392 ; Perlweig 1961, Lev. II, N°359, Lev. 38, N°2407, Lev. 41, N°2591, Lev.43, N°2735 ; Garnett 1975, Lev.44, N°30.

M.S. V. yy ikinci yarısı- VI. yy başı

31. **Şekil. 4**

K91/06/127;Tepidarium; Sond 8/06 : Hamamın orijinal tabanının üzerindeki dolgu.

Katkısız, gözeneksiz, iyi pişirilmiş, pembe (5 YR 8/3) hamur, kırmızı (10R 5/8) astar.

Uz.: 6.4cm, Yük.: 1.8cm, Gen.: 5.5cm.

Bant: balık kılıçığı motifli. Diskus: labarum (ters işlenmiş)

Perlzweig 1961, Lev. II, 359, Lev.38, 2407, Lev. 41-2591, Lev.43-2735; Korinθος1975, Lev.44-30; Kariveri 1996, 67 vd., fig. 34.

M.S. V. yy ikinci yarısı- VI. yy başı

32. **Şekil. 4**

K52/07/05; Tepidarium; Sond 09/07: Yoğun tuğla ve harç katkılı toprak.

Az kireç katkılı, iyi pişirilmiş, açık kırmızı hamur. Uz. : 5.5cm, Gen.: 8 cm, Yük. : 4 cm.

Bant: iççe geçmiş daire motifli dizisi. Diskus: iççe ve çapraz yerleştirilmiş iki dörtgenden oluşan geometrik bezeme.

Perlzweig 1961, Lev. 10- 328; Hayes 1980, 192, Lev. 34, Kat. 289; Korkut – Grosche 2007, 155, Kat. 291.

M.S. V. yy. ilk yarısı.

33.

Şekil. 4

K45/06/174; Tepidarium; Sond 7A/06 : Yoğun seramik katkılı kahvrenge toprak.

Az kirec katkılı, düzgün pişirilmiş, açık kırmızı (7,5 YR 7/4) hamur, açık kırmızı astarlı.

Uz. : 5.5cm, Gen.: 8 cm, Yük. : 3.8 cm. Bant: üçgen ve daire motiflerinden oluşan dizi. Diskus: yıldız oluşturacak şekilde iççe geçmiş iki kare çerçeve.

Bonifay 2004, 118, Res. 211-45 , form 11.

M.S. V. yy ilk yarısı.

HAYES IIB (ATLANTE X, "D", BRONEER XXXI)

34. **Şekil. 4**

K38/06/18; Tepidarium; Sond 7A/06: Harçlı ve kısmen yanık alan.

Az mika katkılı, iyi pişirilmiş, soluk kahverengi-kırmızı hamur.

Uz.: 4.1 cm Gen.:4.6cm Yük.: 2.8 cm.

Bant: iççe geçmiş daire ve dörtgen. Diskus: hâleli bir baş (İsa?).

M.S. V. yy ilk yarısı.

35.

Şekil. 4

K91/06/128; Tepidarium; Sond 8/06 : Hamamın orijinal tabanının üzerindeki dolgu. Katkısız,gözeneksiz, iyi pişirilmiş, pembe (5YR 7/3) hamur, kırmızı (2,5YR 5/8) astar.

Uz. : 5.6cm, Gen.: 6 cm.

Bant: rozet, kıvrık dal, yaprak. Diskus: Palmiye (hayat ağacı?) ve arslan.

Ennabli 1976, Lev. XIV, Kat. 292, 301-302?

M.S. V. yy. ilk yarısı

36.

Şekil. 4

K33/07/18; K33/07; Kuzey cephe, Sond 11/07 : Taban altından gelen cüruf katkılı toprak.

Katkısız , iyi pişirilmiş, açık kırmızı (7,5YR 7/4) kımızı.

Uz. : 5 cm, Gen.: 8 cm.

Bant: rozet, kıvrık dal, yıldız ya da kristogram. Diskus: belirsiz.

M.S. V. yy. ilk yarısı

37. **Şekil. 4**
K29/06/01; Tepidarium; Sond 7/06 : Taban üstü. Katkısız, iyi pişirilmiş, kırmızımsı sarı (5 YR 6/6), kırmızı-brun.
Uz.: 7.6cm, Gen: 5.2 cm.
Bant: içiçe geçmiş daire, baklava, yıldız. Diskus: çizgi-lerle bezenmiş "labarum".
Hayes 1972, 312-314 ; Ennabli 1976, Lev. VII, Kat. 858, 861-865; Bailey 1988, Q1755, Lev. 20; Kariveri 1995, Lev. 47, Kat. 93.
M.S. V. yy ikinci yarısı - VI. yy ilk yarısı.

38. **Şekil. 4**
K16/06/207; Tepidarium; Sond 7/06 : katman 1, insan kafatasının geldiği seviye.
Katkısız, gözeneksiz, iyi pişirilmiş, açık kırmızı (2,5YR 7/6) hamur, kırmızı (2,5 YR 5/8) astar.
Uz.: 10cm, Yük.: 3.6cm, D.Ç.: 3cm.
Bant: yonca, yürek, daire. Diskus: 12 yapraklı rozet.
Bailey 1985, Lev. XVII, 594; Bonifay 2004, 361, Fig. 202b.
M.S. VI. yy.- VII başı ?

Kaynakça

- Alanyalı, F. (2009).** Patara Hurmalık Hamamı 2005-2008 Yılı Arkeoloji ve Belgeleme Çalışmalarına Genel bir Bakış. *Kültür Varlıklarının Belgelenmesi*, Anadolu Üniversitesi Yayınları No. 1988, 125-140.
- Arthur, P. (1986).** Roman amforae from Canterbury. *Britannia* 17, 239-258.
- Aselmino, L. ve Pavloni, C. (1981).** Lucerne Atlante X. *Atlante delle forme ceramiche I, Ceramica fine romana nel Bacino mediterraneo (medio e tardo impero)*, *Enciclopedia dell'arte antica*, Roma, 200-203.
- Ateş, G. (2003).** Die Rote Feinkeramik Von Aizanoi Als Lokaler Kulturträger.(Yayınlanmamış Doktora Tezi, Heidelberg, 2003). http://archiv.ub.uni-Heidelberg.de/volltextserver/volltexte/2010/10536/pdf/Die_Rote_Feinkeramik_von_Aizanoi_als_lokaler_Kulturtraeger.pdf (erişim tarihi 18 ocak 2012).
- Atik, N. (1995).** Die Keramik aus den Südthermen von Perge. *Ist Mit* 40, Tübingen.
- Atik, N. (1998).** Çanak çömlek Buluntuları. İn: *Toros'larda bir Antik Kent Lyrbe?-Seleukia*, İstanbul, 92-101.
- Bailey, D.M. (1985).** Excavations at Sidi Khrebish Benghazi – Berenice III-2: The Lamps. *Supplement to Libya Antiqua* V, Tripoli.
- Ben Abed Ben Khader, A., v.d. (2004).** A. Ben Abed Ben Khader v.d., Sidi Jdidi 1: La Basilique sud, E.F.R. 339, Paris.
- Berndt, M. (2003).** Funde aus dem Survey auf der Halbinsel von Milet (1992-1999). *Internationale Archäologie* 79, Leidorf.
- Bonifay, M. ve Pelletier, J-P. (1983).** Eléments d'évolution des céramiques de l'Antiquité tardive à Marseille d'après les fouilles de la Bourse (1980-1981). *RAN* 16, 285- 346.
- Bonifay, M. (1986).** Observations sur les amphores tardives à Marseille d'après les fouilles de la Bourse (1980-1984). *RAN* 19, 269-301.
- Bonifay, M. (2003).** La céramique africaine, un indice de développement économique? *Ant.Tard.* 11, 113-128.
- Bonifay, M. (2004).** Etudes sur la céramique romaine tardive d'Afrique. *BAR* 130, Oxford.
- Bonifay, M. (2005).** Observations sur la typologie des lampes africaines (IIe-VIIe s.). Actes du 1er Congrès international d'études sur le luminaire antique, Nyon-Genève (29. IX - 4.X.2003), *Monogr. Instrumentum* 31, Montagnac, 31- 38.
- Bovon, A. (1966).** Lampes d'Argos. *Etudes Péloponnésienes* V, Paris.
- Broneer, O. (1930).** Terracotas Lamps. *Corinth IV-2*, Cambridge.
- Bruneau, P. (1965).** Les Lampes. *Délos XXVI*, Paris.
- Congès, G. ve (1991).** Un dépotoir de l'Antiquité tardive dans le quartier de l'Esplanade à Arles. *RAN* 24, 201- 234.
- Cottica, D. (2000).** Late Roman Imported and Locally Produced Pottery from Hierapolis (Pamukkale, Turkey): Preliminary Evidence. *RCRF acta* 36, 49- 56.

- Courtils, J. ve Laroche, D. (2004).** Xanthos et Letôon : Rapport sur la campagne de 2003. *An. Ant. XII*, 309-340.
- Çevik, N. ve v.d.(2009).** Myra ve Andriake Kazıları 2009: İlk Yıl. *K.S.T. XXXII(1)*, 403 vd.
- Çevik, N. ve Bulut, S. (2010).** İkinci kazı sezonu sonunda Myra ve limanı Andriake. *Arkeolojisinden Doğasına Myra-Demre ve Çevresi*, Antalya, 25 vd.
- Delattre, A.L. (1880).** *Lampes Chrétiennes de Carthage*, Paris.
- Doğer, L. (2007).** Byzantine Ceramics: Excavations at Smyrna Agora (1997-98, 2002-03). *Proceeding of the First International Symposium on Late Antique, Byzantine, Seljuk and Ottoman Pottery and Tiles in Archaeological Context, Çanakkale 31 may – 3 june 2005: Çanak, Byzas 7*, Istanbul, 97-122.
- Ennabli, A. (1976).** Lampes Chrétiennes de Tunisie, Paris.
- Ferrazzoli, A.F. ve Ricci, M. (2009).** Cilician Ceramic Production from Roman to Byzantine Age, New Data from Elaiusse Sebaste. *Olba XVII*, 33- 44.
- Garnett, K.S. (1975).** Late Roman Corinthian Lamps from the Fountain of the Lamps. *Hesperia XLIV*, 173-206.
- Gassner, V. (1997).** Das Südtor der Tetragonos-Agora, *Ephesos XIII*.(1.1), Wien.
- Hayes, J.W. (1972).** *Late Roman Pottery*, British School at Rome, London.
- Hayes, J.W. (1980).** *Ancient Lamps in the Royal Ontario Museum*, Royal Ontario Museum, Toronto.
- Hayes, J.W. (1992).** *Excavations at Saraçhane in İstanbul 2*, Princeton University Press, New Jersey.
- Hayes, J.W. (2008).** Roman Pottery fine-ware imports. *The Athenian Agora XXXII*, the American School of Classical Studies at Athens, Princeton-New Jersey.
- Hellström, P. (1965).** Pottery of Classical and Later Date, Terracotta Lamps and Glass. *Labraunda II: 1*, Lund .
- Işık, F. (2000).** *Patara: The History and Ruins of the Capital City of Lycian League*. Antalya.
- Jones, F.F. (1950).** The Pottery. *Excavation at Gözlü Kule, Tarsus I*, Princeton University Press, Princeton.
- Johnson, B.L. (1988).** The Pottery. *Excavation at Jalame*, University of Missouri Press, Columbia, 136-226.
- Keay, S.J. (1984).** Late Roman Amforae in the Western Mediterranean.:A Typology and Economic Study: the Catalan Evidence, *BAR Int. Series 136*, Oxford.
- Korkut, T. ve Grosche, G. (2007).** *Das Bouleuterion von Patara, Patara II (1)*, Ege yayınları, Istanbul.
- Karivieri, A. (1996).** The Athenian Lamp Industry in Late Antiquity. *Papers and Monographs of the Finnish Institute at Athens Vol. V.*, Vammala.
- Lequément, R. (1976).** Une épave du Bas-Empire dans la baie de Pampelonne (presqu'île de Saint-Tropez). *RAN 9*, 177-188.
- Lund, J. (2001).** Motifs in Context: Christian Lamps. In: Late Antiquity: Art in context, *Acta Hyperborea 8*, Copenhagen, 199-214.
- Manacorda, D. (1977).** Anfore. *Ostia IV* , 117-283.
- Marksteiner, T., Lemaitre, S. ve Yener Marksteiner, B. (2007).** Die Grabungen am Südtor von Limyra. *Jahrshefte-ÖstArchInstW 76*,Wien, 171-278.
- Özkönü, Y. (2006).** *Sagalassos'un Kalıp Yapımı Kandilleri* (Yayınlanmamış Yüksek Lisans Tezi, İstanbul).
- Öztaskın, M. (2009).** Olympos Antik Kentinden Bir Grup Erken Bizans Dönemi Seramiği. *Ebru Parman'a Armağan*, Ankara, 287-300.
- Peacock, D.P.S. (1977).** Roman amforae : typology, fabric and origins. Méthodes classiques et méthodes formelles dans l'étude typologique des amphores, Actes du colloque de Rome (27-29 mai 1974), *École Française de Rome 32*, Rome , 261-278.
- Peacock, D. P. S. v.d. (1990).** Roman pottery production in central Tunisia. *JRA 3*, 59-84.

- Pellegrino, E. (2003).** Présentation des céramiques issues des fouilles menées en 1998-1999 sur l'acropole lycienne de Xanthos. *An. Ant.* XI, 215-221.
- Perlzweig, J. (1961).** Lamps of the Roman Period: First to Seventh Century after Christ, *The Athenian Agora* 7.
- Pierobon-Benoit, R. (1994).** L'Asia Minore e l'approvvigionamento in grano di Roma. In: Le Ravitaillement en blé de Rome et des centres urbains des débuts de la République jusqu'au Haut-Empire. Actes du colloque international de Naples (14-16 Février, 1991), *École Française de Rome* 196, 305-324.
- Pomey, P. ve Tchernia, A. (1978).** Le tonnage maximum des navires de commerce romains. *Archaeonautica* 2, 233-251.
- Rautman, M.L. (1995).** Two Late Roman Wells at Sardis. *A.A.S.O.R.* 53, 1995, 37-84.
- Raynaud, C. (1993).** La Céramique africaine Claire C -D. *Lattara* 6, 185-197.
- Riley, J.A. (1975).** The Pottery from the First Session of Excavation in the Caesarea Hippodrome. *B.A.S.O.R.* 218, 25-63.
- Riley, J.A. (1979).** Coarse pottery. Excavations at Sidi Khrebish Benghazi - Berenice II, *Supplement to Libya Antiqua* V, Tripoli, 91-402.
- Santamaria, Cl. (1995).** L'épave Dramont « E » à Saint-Raphaël (Ve siècle ap. J.-C.). *Archaeonautica* 13, 5-198.
- Sekban, M.B. (2007).** *Antandros Yamaç Ev Terra Siggillata Buluntuları* (Yayınlanmamış Yüksek Lisans Tezi, İzmir).
- Sodini, J.P. (2000).** Productions et échanges dans le monde protobyzantin (IV^e-VII^e s.): le cas de la céramique. *Byzanz als Raum*, Wien, 181-196.
- Soykal Alanyalı, F. ve Şen, D. (2007).** Patara Hurmalık Hamamı Frigidarium Seramiklerinin Stratigrafik Olarak Değerlendirilmesi. *SERES IV. Uluslararası Katılımlı Seramik, Cam, Emaye, Sır ve Boya Semineri*, 412-430.
- Tchernia, A. ve Zevi, F. (1969).** Amphores de Byzacène au Bas-Empire I-II. *Ant.Afr.* 3, 173-214.
- Teall, J.L. (1959).** The Grain Supply of the Byzantine Empire, 330-1025. *D.O.P.* 13, 87-139.
- Tekocak, M. (2006).** *Kelenderis Roma Çağı Seramiği* (Yayınlanmamış Doktora Tezi, Konya, 2006).
- Tuchelt, K. (1971).** Didyma Bericht über die Arbeiten. *IstMitt.* 21, 45-87.
- Waagé, F.O. (1948).** *Antioch-on-the-Orontes IV*, Princeton.
- Whittaker, D. (1989).** Amforae and Trade. *E.F.R.* 114, 1-2.
- Williams, D. ve Carreras, C. (1995).** North African Amforae in Roman Britain: A Re-Appraisal. *Britannia* 26, 231-252.
- Williams, C. (1989).** Anemourion the Roman and Early Byzantine Pottery, *Subsidia Mediaevalia* 16, Belgium.

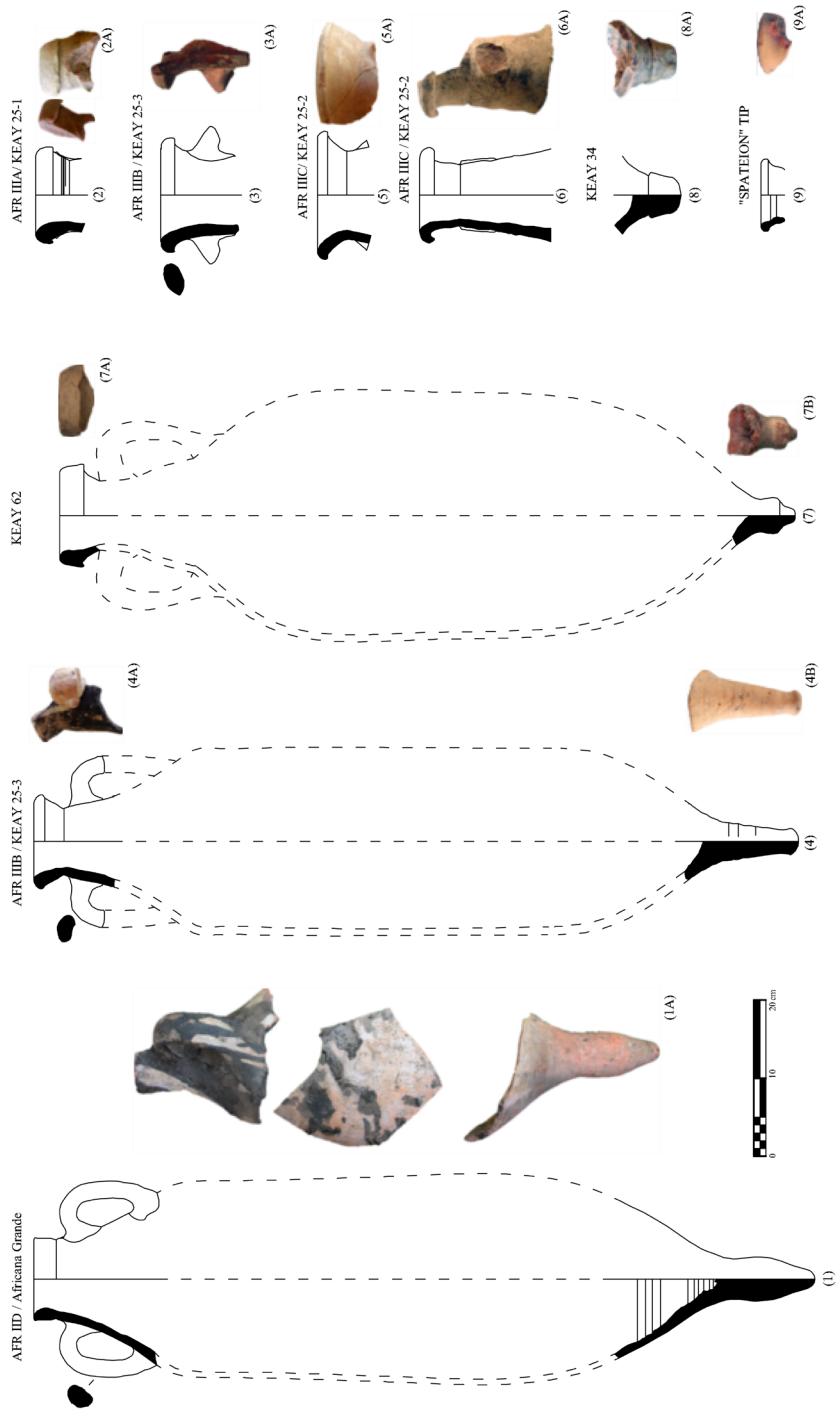

Şekil 1. Hürmalık Hamamı Afrika Tipi Amfora Örnekleri

HAYES FORM 50 (M.S. IV. ortası- V. yy başı)

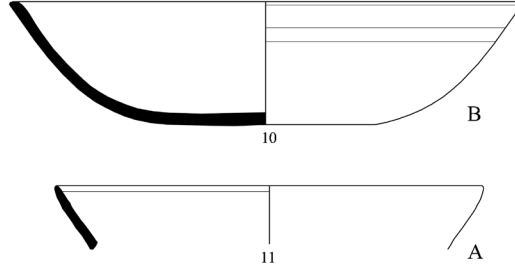

HAYES FORM 59B (M.S. IV. yy sonu - V. yy ilk yarısı)

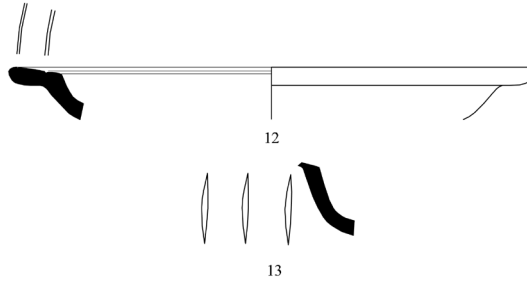

HAYES FORM 60 (M.S. IV. yy sonu)

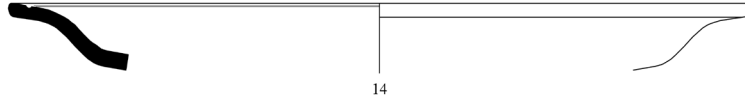

HAYES FORM 61 (M.S. IV. ilk yarısı - V. yy ortası)

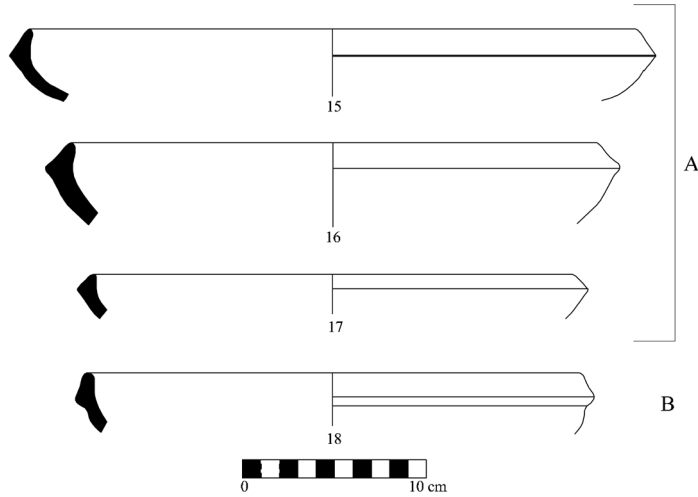

Şekil 2 . Hurmalık Hamamı Afrika Kırmızı Astarlı Seramik Örnekleri.

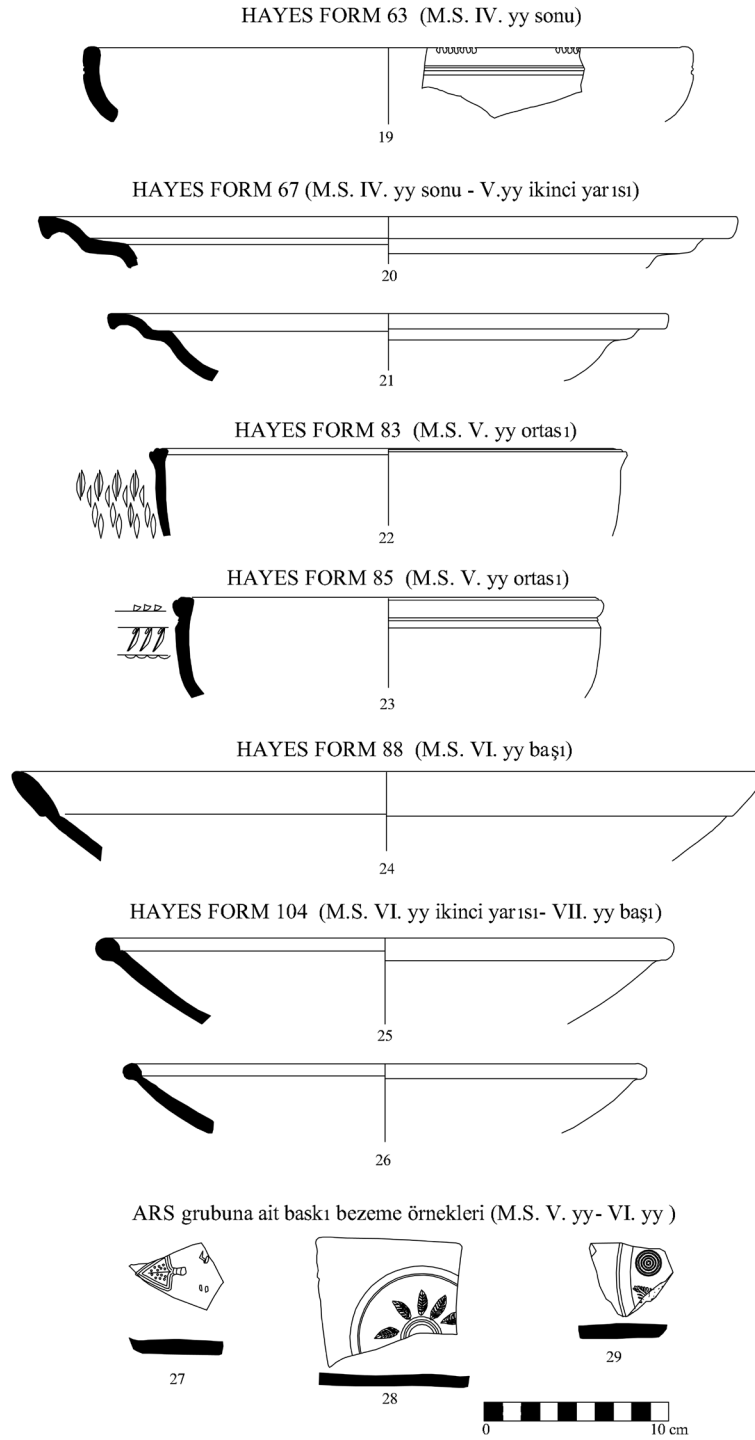

Şekil 3 . Hurmalık Hamamı Afrika Kırmızı Astarlı Seramik Örnekleri (Devam).

Hayes Tip IIA /Atlante X "C "

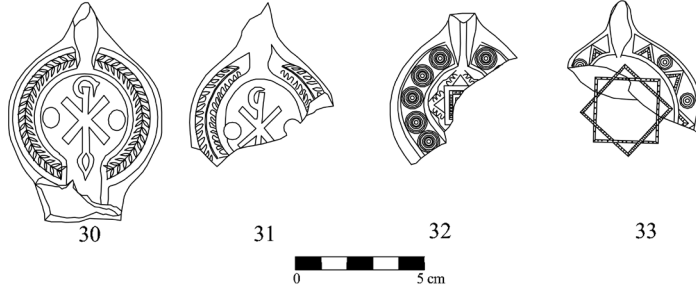

Hayes Tip IIB /Atlante X "D"

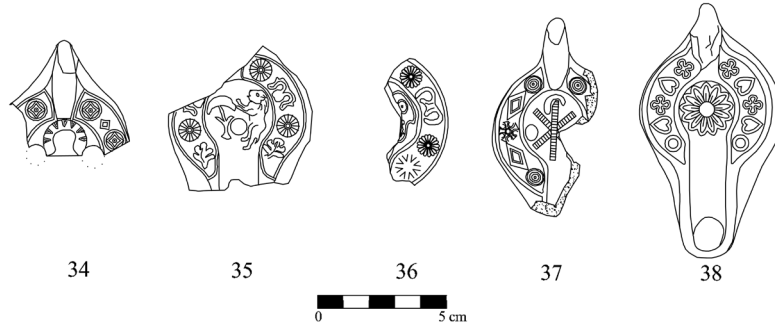

Şekil 4 . Hurmalık Hamamı Kuzey Afrika Tipi Kandel Örnekleri